

**АҚТӨБЕ ОБЛЫСТЫҚ БІЛІМ БАСҚАРМАСЫ
АҚТӨБЕ ОБЛЫСТЫҚ ҒЫЛЫМИ-ТӘЖІРИБЕЛІК ОРТАЛЫҒЫ
АҚТӨБЕ ГУМАНИТАРЛЫҚ КОЛЛЕДЖІ**



**2019 жыл «Жастар жылы» және Ақтөбе қаласының
150 жылдық мерейтойына орай ұйымдастырылған
«Студенттік ғылыми ізденіс нәтижелері: талдау және мәселелер»
IV республикалық ғылыми-практикалық конференциясының
МАТЕРИАЛДАРЫ**

МАТЕРИАЛЫ

**IV Республиканской научно-практической конференции
«Результаты научных исследований студентов: анализ и проблемы»,
посвященной 150-летию г.Актобе и Году молодежи (2019 год)**

THE MATERIALS

**of the IV Republican students' scientific – practical conference on the theme:
«The results of scientific researches of students: analysis and problems»
devoted to the 150th anniversary of Aktobe and the Year of youth (2019)**

**«СТУДЕНТТІК ҒЫЛЫМИ ІЗДЕНІС НӘТИЖЕЛЕРІ: ТАЛДАУ ЖӘНЕ МӘСЕЛЕЛЕР»
ТАҚЫРЫБЫНДАҒЫ
СТУДЕНТТЕРДІҢ IV Республикалық ғылыми-практикалық конференциясы**

РЕДАКЦИЈАЛЫҚ АЛҚА

**Б.С.Джармагамбетова, Е.Ғ.Нұрғалиев, Д.Ұ.Жаманбаева, К.Т.Алдияров,
А.Е.Иманчиев, Д.Ж.Елубаева, Т.Ә.Мақсұт, Н.А.Колганатова, Б.Б.Сары, А.Ж.Мұқан,
Н.К.Нұртазина, Л.С.Сыдық, С.Ж.Ташембаева, Н.Б.Бауржан, К.Б.Махатова,
М.Ж.Махамбетов, Р.Н. Бисалыева, Г.А.Рахметова, А.А. Искендинова, Б.М.Жамекова,
Г.А. Алиева, А.М.Сулейменова, Р.Ә.Сарбасова**

«Студенттік ғылыми ізденіс нәтижелері: талдау және мәселелер» тақырыбындағы студенттердің IV республикалық ғылыми-практикалық конференциясы-

IV Республиканская научно-практическая конференция на тему «Результаты научных исследований студентов: анализ и проблемы»

IV republican students' scientific – practical conference on the theme: «The results of scientific researches of students: analysis and problems»

Ақтөбе – 460-бет, Қазақ, орыс, ағылшын тілдерінде

Жинаққа облыстың Астана, Алматы, Ақтөбе, Батыс Қазақстан, Тараз, Семей, Қостанай, Атырау, Көкшетау, Қызылорда облыстары студенттерінің гуманитарлық, жаратылыстану, музыка және этномәдениет, технология және дизайн, құқықтану және Қазақстан тарихы, кәсіби және техникалық білім берудің өзектілігі мен болашағы бағыттары бойынша зерттеу жұмыстарының баяндамалары енгізіліп отыр.

В сборнике представлены материалы научно-исследовательской работы студентов колледжей города Астаны, Алматинской, Актюбинской, Западно-Казахстанской, Атырауской, Жамбылской, Семипалатинской, Кустанайской, Кокчетавской, Кызылординской областей по следующим направлениям: гуманитарные науки, естествознание, музыка и этнокультура, технология и дизайн, правоведение и история Казахстана.

The collection includes materials of students' scientific research work from the city of Astana, colleges of Almaty, Aktobe, West Kazakhstan, Atyrau, Taraz, Semey, Kostanay, Kokshetau, Kyzylorda on following directions: humanitarian sciences, natural sciences, music and ethno culture, technology and design, jurisprudence and history of Kazakhstan.

АЛҒЫ СӨЗ

Құрметті, республикалық конференцияға қатысушылар! Қазіргі кездегі мамандар даярлаудағы негізгі мақсат – студенттерді ғылыми-зерттеу жұмысына тарту, олардың шығармашылық белсенділігін дамыту, заманауи ғылымның көкейкесті мәселелерін шешуге тарту, студенттердің білім және ғылым байланыстарын дамытуға көмектесу.

Студенттердің ғылыми-зерттеу жұмыстары білім алушылардың ғылыми-зерттеу еңбегінің дағдыларын қалыптастырып, қазіргі заманғы маман дайындау талабына сай зерттеуші (ғалым), басқарушы (менеджер), практик деңгейінде шығармашылық бастамаларын дамытып, ғылыми-техникалық үдеріс жетістіктерін тәжірибеде қолдануға бағыттталып, қоғамның рухани мәдениетінің құрамдас бөлігі болып табылады. Адамзат дамуының белгілі бір кезеңінде ғылым дами келе, қоғамдық сананың дербес формасына айналады. Себебі қоғамдағы сан-салалы мәселелер көп жағдайда ғылымның араласуымен шешіледі.

Адам өміріндегі ғылымның орны мен рөлін түсіну – осы уақытқа дейін аяқталмаған күрделі процесс. Ғылым – жаратылыс туралы объективті білім жиынтығы болып саналатын адамзат мәдениетінің бір бөлігі. Бұл түсініктің мазмұнына сонымен қатар білімді алу процесі, оларды адамзаттың тәжірибелік өмірінде қолдануының түрлері мен механизмдері кіріп, адамзат мәдениетінің орасан зор жетістігі болып саналады. Ол адамзат өмірін ұрпақтан-ұрпаққа жеңілдетіп, тәуелсіз етеді және материалдық, рухани байлықтың негізіне айналады.

Техникалық және кәсіптік білім беру ұйымдарында білім алушылардың ғылым жолындағы таным-түсініктерін қалыптастырып, зерттеушілік қабілеттерін жетілдіру бағытында биыл 4-мәрте Республикалық деңгейде конференцияның Ақтөбе гуманитарлық колледжінде ұйымдастырылуы, бұл бастаманың үрдіске айналып отырғандығын байқатады. Биылғы студенттер конференциясына Республикамыздың 10 облысының орта арнаулы оқу орнынан 250-ден астам студент өз зерттеулерімен онлайн жүйесінде қатысып, ғылым жолындағы жетістік нәтижелерімен бөлісті. Бұдан жылма-жыл аталған мәселеге назар аударып, белсенділік танытушылар санының артып келе жатқандығын баса айтқым келеді.

Баршаңызға ғылым жолында сәттілік, тың жаңалықтар мен креативті ойлардың туындауына шығармашылық табыстар тілеймін. Бүгінгі бастамаларыңыз болашақ Еліміздің даму жолындағы негізгі ғылыми ұстаным болып, зерттеу қорытындысы Сіздердің еңбектеріңіздің нәтижесін көрсетуіне тілектеспін.

Е.Ғ.Нұрғалиев – Қазақстан Республикасы Білім беру ісінің Құрметті қызметкері, Ақтөбе гуманитарлық колледжі директоры

МОДЕРНИЗАЦИЯ И ЦИФРОВИЗАЦИЯ ПРАВОВОЙ СИСТЕМЫ РК.

Арысбай Алибек – студент 2 курса,

Научные руководители: Даулеталиева Ж., Ешенқұл Ә.

Алматинский многопрофильный колледж

Новые технологии поменяли наше восприятие реальности. И если правильно их использовать, они могут стать главным фактором для развития инноваций и креативности. Это единственно возможный путь для тех, кто стремится к устойчивому развитию на международной арене!

Арик Дроми

Новейшие технологии казахстанских компаний – более 30 IT-проектов по различным направлениям – были представлены на специальной выставке, которую перед началом совещания осмотрел Президент. Приняв во внимание данные, озвученные в ходе презентации Государственной программы «Цифровой Казахстан», и поблагодарив международных экспертов за готовность совместно работать над цифровым будущим нашей страны, Глава государства отметил важность активного внедрения цифровых технологий для развития экономики.

Президент подчеркнул, что цифровизация необходима для повышения конкурентоспособности предприятий и страны в целом, а также улучшения качества жизни населения.

Целями государственной программы «Цифровой Казахстан» (далее – Программа) являются ускорение темпов развития экономики РК и улучшение качества жизни населения за счет использования цифровых технологий в среднесрочной перспективе, а также создание условий для перехода экономики Казахстана на принципиально новую траекторию развития, обеспечивающую создание цифровой экономики будущего в долгосрочной перспективе.

Достижение данной цели подразумевает движение по двум векторам развития:

- «Цифровизация существующей экономики» — обеспечение прагматичного старта, состоящего из конкретных проектов в реальном секторе, запуск проектов по цифровизации и технологическому перевооружению существующих отраслей экономики, госструктур и развитие цифровой инфраструктуры.

- «Создание цифровой индустрии будущего» — обеспечение долгосрочной устойчивости, запуск цифровой трансформации страны за счет повышения уровня развития человеческого капитала, построения институтов инновационного развития и, в целом, прогрессивного развития цифровой экосистемы.

Программа, которая будет реализована в период 2018–2022 годы, обеспечит дополнительный импульс для технологической модернизации флагманских отраслей страны и сформирует условия для масштабного и долгосрочного роста производительности труда.

Пять основных направлений реализации Программы:

1. «Цифровизация отраслей экономики» — направление преобразования традиционных отраслей экономики РК с использованием прорывных технологий и возможностей, которые повысят производительность труда и приведут к росту капитализации.

2. «Переход на цифровое государство» — направление преобразования функций государства как инфраструктуры предоставления услуг населению и бизнесу, предвосхищая его потребности.

3. «Реализация цифрового Шелкового пути» — направление развития высокоскоростной и защищенной инфраструктуры передачи, хранения и обработки данных.

4. «Развитие человеческого капитала» — направление преобразований, охватывающее создание так называемого креативного общества для обеспечения перехода к новым реалиям — экономике знаний.

5. «Создание инновационной экосистемы» — направление создания условий для развития технологического предпринимательства и инноваций с устойчивыми горизонтальными связями между бизнесом, научной сферой и государством.

Государство выступит в роли катализатора экосистемы, способного генерировать, адаптировать и внедрять в производство инновации. В рамках указанных пяти направлений сформированы 17 инициатив и более 100 мероприятий, возврат от реализации которых можно увидеть уже в ближайшие годы в явной форме, а также мероприятий, которые формируют основы формирования цифрового сектора как новой отрасли экономики будущего, основной результат от которых придется на следующие десятилетия.

Реализация Программы предполагает привлечение финансирования в объеме 141 млрд тг из средств республиканского бюджета. Также ожидается привлечение более 169 млрд тг средств субъектов квазигосударственного сектора.

Бенефициарами реализации Программы станут все население, бизнес и госорганы РК, так как она затрагивает все сферы жизнедеятельности и нацелена на повышение уровня жизни каждого жителя государства. Программа приведет к существенным сдвигам в структуре занятости — в частности, к 2022 году будет создано 300 тыс. рабочих мест за счет цифровизации.

Текущий средний уровень цифровизации экономики Казахстана сегодня — не барьер, а возможность совершить качественный рывок в развитии, который позволит стране выйти на передовые позиции на мировой арене. Для этого предполагается принятие комплекса мер и системной работы по пяти направлениям, описанным в данной Программе и в рамках мероприятий, приведенных в приложении к ней. Перечень мероприятий будет актуализироваться.

Цифровые преобразования в отраслях экономики.

Президент Республики Казахстан Нурсултан Назарбаев уделил особое внимание внедрению современных технологий в отечественную экономику. По мнению Президента Казахстана, инновационные технологии могут существенно ускорить темпы развития Республики Казахстан и улучшить качество жизни населения.

Новая цифровая революция изменяет сегодняшние способы производства, цепочки поставок и цепочки создания добавленной стоимости. Индустрия 4.0, один из драйверов цифровой трансформации промышленности, представляет собой концепцию организации производства, где дополнительная ценность обеспечивается за счет интеграции физических объектов, процессов и цифровых технологий, при которой в режиме реального времени осуществляется мониторинг физических процессов, принимаются децентрализованные решения, а также происходит взаимодействие машин между собой и людьми. Сквозная цифровизация всех физических активов и их интеграция создают основу для перехода от массового производства к массовой индивидуализации, повышается гибкость производства, сокращается время освоения новой продукции, что позволяет реализовывать новые бизнес-модели и применять индивидуализированный подход работы с клиентами. Все это в значительной степени повышает эффективность и конкурентоспособность предприятий промышленности.

Глава государства обозначил следующие инновационные составляющие для осуществления цифровизации экономики Казахстана, как:

Bigdata («Большие данные») — это методы хранения, организации и изучения огромных массивов информации, которые не используются продуктивно при традиционном подходе к работе с базами данных. Более полный охват и обработка таких данных, зачастую представляющих собой неупорядоченный набор сведений из документов и изображений, позволяет получать более полное понимание собственного дела, анализировать деятельность конкурентов, агрегировать информацию о своих

клиентах. Таким образом, это приводит к улучшению уровня обслуживания, оптимизации затрат, повышению качества услуг или продукта, увеличению продаж.

Блокчейн – это технология хранения данных. Информация последовательно выстроена по определенным правилам и, чаще всего, распространяется на множество разных компьютеров. Таким образом, благодаря многократному дублированию и распределению информации между различными компьютерами достигается несколько важных преимуществ – это надежность технологии, так как данные многократно продублированы между пользователями, это децентрализованность, так как не существует единого центра управления, это прозрачность – так как у каждого пользователя есть обновляемая копия данных, так что попытка умышленно сфальсифицировать информацию будет оперативно выявлена. Существует множество сфер применения технологии блокчейн: верификация электронных документов, финансовые сервисы, заключение сделок и контрактов на базе блокчейна и т.д. То есть это отрасли, где требуется большая надежность, безопасность и высокая отказоустойчивость технологии.

Smartcity («Умный город») – это концепция управления городским имуществом и предоставляемыми городом услугами. Она включает в себя образование, транспорт, здравоохранение, управление инфраструктурой и многое другое. Конечной целью концепции является улучшение качества жизни с помощью повышения эффективности обслуживания жителей города, а также повышения качества человеческого капитала.

Цифровизация деятельности государственных органов. Данной программой поставлены амбициозные цели по цифровизации деятельности госорганов. Для реализации этих целей будет создана инфраструктура поддержки в виде адаптированного законодательства, мер поддержки бизнеса, образования и науки, упрощения процедур ведения бизнеса, сокращения транзакционных издержек при взаимодействии с государством. Более того, государство будет предвосхищать потребности своих граждан в получении услуг, максимально высвобождая время для производительного труда и стимулирования экономически активного поведения.

Электронное правительство. На предыдущем этапе информатизации государство создало Электронное правительство в виде базовой инфраструктуры и информационных систем государственных органов, прямо или косвенно задействованных в оказании государственных услуг.

На июль 2017 года в электронную форму переведено более 740 услуг и сервисов, реализованы 83 мобильные услуги. В 2015 году объем оказанных госуслуг в электронной форме на веб-портале составил более 36 млн, в 2016 году — около 40 млн. На сентябрь 2017 года количество зарегистрированных уникальных пользователей достигло более 6,6 млн человек. По состоянию на октябрь 2017 года в стране функционирует 349 центров обслуживания населения. В 2013 году на базе колл-центра «Электронного правительства» был создан Единый контакт-центр с бесплатным номером телефона 1414. В Единый контакт-центр ежедневно поступает не менее 14 тыс. обращений от граждан, с прогнозируемым ростом в среднем на 15% от общего количества обращений ежегодно. Это создает большую нагрузку на операторов, приводит к проблемам с дозвоном и снижает качество услуг. Большое количество звонков содержит однотипные обращения, их можно было бы перевести в режим автоматической обработки или самообслуживания.

Послание выдвигает локомотивом инновационных преобразований в нашей стране государственную программу «Цифровой Казахстан», которая начала разрабатываться Министерством информации и коммуникаций РК после Послания Президента «Третья модернизация Казахстана: глобальная конкурентоспособность». Целью программы является «ускорение темпов развития экономики республики и улучшение качества жизни населения за счет использования цифровых технологий в среднесрочной перспективе, а также создание условий для перехода экономики Казахстана на принципиально новую траекторию развития, обеспечивающую создание цифровой экономики будущего в долгосрочной перспективе».

И, наконец, Президент определяет ведущие инновационные центры, которые будут находиться на переднем краю развития информационных технологий, а затем ретранслировать свой опыт и успехи на всю страну, в их числе: Назарбаев Университет, Международный финансовый центр Астана, Международный технопарк IT-стартапов и Парк инновационных технологий «Алатау».

Если обратиться к истории независимого Казахстана, то можно заметить, что Глава государства всегда уделял особое внимание достижениям технического прогресса. В Послании 1997 года Нурсултан Абишевич уже подчеркивал потенциальные возможности Казахстана: «Процесс глобализации и научно-технического прогресса, особенно в развитии новых информационных и телекоммуникационных технологий, представляет уникальные возможности для нашей большой, но малонаселенной страны. Следовательно, крайне важно понимать эти технологии, добиваться их полной интеграции в наше общество».

ЖЕКЕ ТҰЛҒА

УАР 12-17 тобының білім алушысы: Кыдырбаева Нургуль Жусипқызы
Ғылыми жетекшісі Акпантаева Эльмира Батырхановна
КМҚК «Алматы көпсалалы колледжі»

Жоспары:

1. Жеке тұлғаның ерекшелігі
2. Жеке тұлғаның белсенділігі
3. Жеке тұлғаның дамуы
4. Жеке тұлғаның теориялары
5. Жеке тұлғаның типологиялары
6. Жеке тұлғаның қалыптасуы

Мақсаты: Жеке тұлғаның қоғамдық мәнін, белсенділігі мен теорияларын және де жеке тұлғаның типологиясы мен қалыптасуын түсіндіру.

Қысқаша теориялық мәлімет

1. Жеке тұлғаның ерекшелігі дегеніміз — ол оның өзіне тән мінез-құлқындағы, іс-әлеуметтік жағы, адамның бойындағы әлеуметтік сапалар;

Жеке тұлғаның ең маңызды белгелері – оның саналылығы, жауапкершілігі, бостандығы, қадір – қасиеті, даралығы.

Жеке тұлға - қоғамдық сананы алып жүретін адам, қоғамдық тірі жан.

Жеке адам деп - нақты адамды, қоғамның белсенді, саналы, мүшесін, өмірге өзіндік белгілі бір көзқарастар бар, қарым - қатынастары бар, жеке моральдық талаптары, өзіндік психологиялық қасиеттері, өзге адамдардан жан иесін айтамыз.

Жеке адам көп саналы құрылымға ие. Жеке тұлға дегеніміз ол тек қандай да бір мінезге, темпераментке, қабілетке, бір сөзбен айтқанда, психологиялық қасиет-сапалардың жиынтығына ие тұлға ғана емес. А.Н. Леонтьевтің ойынша, жеке тұлға «...қайталанбайтын тұтастық, жүйелілік және ол ең жоғары жинақтаушы, біріктіруші инстанцияның қызметін атқарады» .

2. Жеке тұлғаның белсенділігі.

Белсенділік деп адамның іс - әрекеті үстіндегі жағдайын айтады. Тіршілік және іс - әрекеттері барысында адамның қарым – қатынас жасау, таным және өзін – өзі тәрбиелеу белсенділігі дамиды. «Жеке адам - әлеуметтік индивид ретіндегі адам, қоғам мүшесі... Әр адамның өзіне тән мінез-құлқы, интеллектісі, сезім-түйсігі болады. Сол қасиеттердің толықтығы жеке адамның психикасын құрайды. Жеке адамның психикалық даралығы белгілі бір дәрежеде психикалық күйлерінің (қайғыруы, тәртіп мотивтері т.б.) өзгеруіне қарамастан, әрдайым өз қалпын сақтай алады, ол өмір жағдайлары мен нерв жүйесінің тұрақты ерешеліктеріне байланысты. Психикалық күй қызмет процесіне, адам болмысындағы өзгерістерге байланысты ауытқып тұрады. Жеке адамның психикалық құрылымы белгілі табиғи ерекшеліктерді қажет етеді, алайда жеке адам психикасының

дамуында қоғамдағы ахуалдар мен олардың өзгеруі шешуші рөл атқарады»

3. Жеке тұлғаның дамуы

Жеке адамның бағыттылығы дегеніміз – сол адамның талғамы мен белсенділігін көрсететін ниеттер жүйесі. Жеке тұлғаның дамуы дегеніміз, ең алдымен, оның қасиеттері мен сапасындағы сандық өзгерістер процесі. Адам дүниеге келгеннен соң дене жағынан үлкейеді, яғни оның кейбір дене мүшелері мен нерв жүйесі өседі. Оның тілі шығып, сөздік қоры молаяды. Бала көптеген әлеуметтік- тұрмыстық және моральдық біліктерге, еңбек дағдылары мен әдеттерге ие болады. Алайда, адамның жеке тұлға ретінде дамуындағы ең бастысы- оның бойында болып жатқан сапалық өзгерістер. Адамның дамуына ішкі және сыртқы, меңгерілетін және меңгерілмейтін факторлар әсер етеді, олардың арасында мақсатты тәрбие мен білім берудің алар орны ерекше.

4. Жеке тұлға типологиясы

Физикалық типологияға неміс ғалымы Э. Керчмер, ағылшын ғалымы Шельдон бұл екеуі де адамдардың физикалық даму ерекшеліктерін зерттей келе оларды 3 типке бөлген:

1. Астениктер
2. Пикниктер
3. Атлетиктер

Астениклық тип - бойы ұзын, жіңішке арық денелі адамдар.

Тұйық, адамдармен араласуы үнемі де, қиынға соғады. Кейде бұларға эгоизм тән. Реалды өмір көріністерін, дәл және де дұрыс бағалай алмайды.

Пикникалық тип - бұл адамдар керісінше толық, денесі ауыр адамдар. Бұлардың эмоциясы басым көпшіл, және де ақжарқын, ақкөңіл болып келеді.

Атлетикалық тип - шымыр денелі, жауырынды, ауыр мінезді болып келеді.

Бірақ ашулалнса қатты ашуланады.

5. Жеке тұлға теориялары.

Теориялар көп. Бірақ оларды әдетте 3 топқа бөледі.

1. Психодинамикалық теориялар – жеке адам дамуымен қалыптасуы, ішкі субъективті психологиялық факторларға байланысты $B = F(p)$
2. Социодинамикалық теориялар – жеке адамның дамуы мен қалыптасуы сыртқы әлеуметтік ортаға тәуелді $B = F(E)$
3. Интеракциялық теориялар - адамның жеке адам болып қалыптасуы өздері жоғарыда айтылған 2 факторға да тәуелді $B = F(P, E)$ болады.

6. Жеке тұлғаның қалыптасуы.

Жеке тұлғаның дамуы және қалыптасуы жайында осы уақытқа дейін әр түрлі пікірлер мен теориялар әдебиеттерде орын алып келеді.

Даму – индивидтің тұқым қуалау арқылы берілген және өмір барысында қалыптасқан қасиеттерінің сандық және сапалық өзгерістерге ұшырау процесі.

Жеке тұлғаның дамуы мен қалыптасу процесі негізінен тәрбиеге және қоршаған ортаның жағдайына байланысты екендігі көрінеді. Жеке тұлғаның дамуында оның қан арқылы берілетін қасиет-сапалары мен қабілеті шешуші рөл атқарады деуге болмайды. Сол сияқты жеке тұлғаның дамуы мен қалыптасуында әлеуметтік факторлар шешуші рөл атқарады деп ойлау да дұрыс болмайды. Ең маңыздысы – адамның тума тұлғалық қасиеттерін тәрбиелеу мен дамытуды сапалы жүзеге асыру болып табылады. Педагогика үшін мәнді мәселенің бірі – “жеке тұлға” түсінігінің өзін айқындап алу. Адамның дамуында бір-біріне байланысты екі өзек байқалады, оның бірі – биологиялық, екіншісі – әлеуметтік. Шетел педагогикасы мен психологиясы жеке тұлғаның даму мәселесін үш негізгі бағытта қарастырады, яғни олар: биологиялық, әлеуметтік және биосоциологиялық. Осы бағыттар адамның дүниеге келген күнінен бастап оның дамуы мен қалыптасуында көрініс бере бастайды. Адам туғанда тек биологиялық тіршілік иесі болып танылады, жеке тұлғалыққа жету әлі ерте. Биологиялық нышандар мен қасиеттердің дамуы адамның өмір бойы мүшелік пісіп жетілуі және қалыптасуы үрдісінің сипатын көрсетіп отырады. Адамның биологиялық кемелдену және өзгеру үрдісі, оның дамуының жастық сатылары мен мінез-құлығында көрініп, осыдан балалық,

жасөспірімділік, ересектік және қариялық табиғи бітістерін ажыратамыз. Жеке адам қоғам өмірінің өнімі болғанымен, оның тірі организм екенін ұмытпау керек. Әлеуметтік және биологиялық қатынастар жеке адамның қалыптасып дамуына әртүрлі әсер етеді.

Пайдаланылған әдебиеттер:

1. Леонтьев А.Н. Деятельность. Сознание. Личность. М., 1975. 160-беттен
2. Психология. Словарь. М, 1990. 193-беттен.
3. Шмидт В.Р. Социальная эксклюзия и инклюзия в образовании: Учебно-методическое пособие. М., 2006

РОБОТОТЕХНИКА В СВАРОЧНОЙ СФЕРЕ

Арысбай Жанібек – студент 1 курса

Научный руководитель: преподаватель **Абилхасимова А.Е., Есіркеп А.Н**

Алматинский многофильный колледж

Послание Главы государства «Новые возможности развития в условиях Четвертой промышленной революции» стало логическим продолжением прошлогоднего Обращения к народу «Третья модернизация Казахстана: глобальная конкурентоспособность». Первым приоритетом Третьей модернизации Казахстана обозначена ускоренная технологическая модернизация страны, которая прежде всего означает внедрение информационных технологий (ИТ) во всех сферах жизни.

Нужно учитывать, что возможности перемещения технологической деятельности связаны не только с экономическими, но и природными. На современном производстве наиболее востребованы специалисты – сварщики.

Сварка является самым распространенным из неразъемных соединений. Развитие сварочного производства всегда будет актуальным направлением в машиностроении, строительстве. Но при этом сварочное производство является одним из вредных производств. Поэтому при решении вопросов охраны труда и техники безопасности регулярно возникает вопрос об уменьшении воздействия вредного воздействия паров газа и излучения сварочной дуги, электромагнитного излучения от тока высокого напряжения на органы человека. К числу отрицательных производственных факторов относятся монотонная работа, вредная окружающая среда, тяжелая физическая работа, высокая температура, доля которых по степени воздействия на человека составляет соответственно 40, 20, 10 и 10%.

Сейчас одной из наиболее актуальных задач автоматизации казахстанской промышленности является задача разработки, создания и внедрения систем комплексной автоматизации процессов сварочного производства. Значительная роль в решении этой задачи отводится промышленным роботам.

Металлообработка, и сварочное производство в частности, наиболее привилегированные отрасли для инвестирования в автоматизацию и роботизацию. Рост производительности, улучшение качества сварных швов, снижение влияния человеческого фактора на процесс, упрощенное планирование производства — это все под силу сварочным роботам. Сегодня роботизированная сварка нашла применение в многих отраслях: машиностроении, судостроении, станкостроении и любых отраслях занимающихся сваркой металлоконструкций.

Использование сварочного робота предоставляет инженеру возможность осуществлять контроль многих параметров сварки в режиме реального времени. Сверхточное соблюдение сварочного процесса, траектории движения робота способствует поддержанию постоянно высокого качества сварного шва.

В настоящее время разработаны, выпускаются и активно внедряются ведущими промышленными предприятиями РТК (роботизированные комплексы), работающие по всем технологиям сварки для всех типов и видов материалов.

Концепция современного сварочного РТК в простоте общения человека и робота, наступили времена, позволяющие эксплуатировать промышленного робота не имея

специальной подготовки. Для повседневной эксплуатации выпускаются версии с русскоязычным интерфейсом и большим количеством предустановленных программ, упрощенным интерфейсом.

Современное сварочное производство по истине не возможно без применения промышленных роботов. Благодаря своей кинематике промышленный робот способен выполнять быстрые и точные манипуляции со сварочной горелкой, выполнять сварку протяженным и сложных конструкций, кроме того служить для выполнения вспомогательных операций: плазменный раскрой заготовок, разметка, зачистка, взаиморасположение элементов сварной конструкции, контроль изготовленного сварного шва.

Для создания управляющих программ можно использовать штатные средства программирования: пульт оператора, библиотеку колебательных движений, макросы.

Применение промышленных роботов позволит в ряде случаев повысить точность направления электрода по стыку, а следовательно, улучшить качества сварки. Учитывая большую распространенность всех видов шовной дугавой сварки, можно полагать, широкое применение промышленных роботов в сварочном производстве даст значительный экономический эффект в производстве нашей страны.

Модернизация производства — это вынужденный шаг для сбережения бизнеса и вывод продукции на новый уровень. Повышение качества продукции, ускорение сроков производства, экономия себестоимости продукции — эти вопросы вам помогут решить роботы.

Использование промышленных роботов для сварки дает массу преимуществ:

- ✓ образцовое качество шва;
- ✓ минимальный процент производственного брака;
- ✓ возможность детально запрограммировать выполняемые операции;
- ✓ значительное ускорение процесса сварки;
- ✓ роботизированный комплекс позволяет выполнять несколько сварных швов одновременно на одной детали;
- ✓ лазерное отслеживание линии сварного шва;
- ✓ легкая смена рабочего инструмента для других операций (фрезеровки, шлифовки, плазменной резки);
- ✓ не требуют постоянного дорогостоящего технического обслуживания.

Использованная литература:

1. 2018 АО «Республиканская газета «Казахстанская правда»
2. Технический научно-производственный журнал
3. Кононенко В.Я Сварка в среде защитных газов плавящимся и неплавящимся электродом. Справочник для студентов. – К.: Изд. Центр «Ника-Принт», 2007. – 266 с.

РОЛЬ ИКТ В ОБУЧЕНИИ ИНОСТРАННЫХ ЯЗЫКОВ

Исаева Наргиза-студентка 2курса, Научный руководитель: **Қуаныш Айгерім**
преподаватель английского языка
Алматинский многопрофильный колледж

«РуханиЖаңғыру» - программная статья Главы государства, которая ориентирована на возрождение духовных ценностей казахстанцев с учетом всех современных рисков и вызовов глобализации. Данная статья подчеркивает важность модернизации общественного сознания, развития конкурентоспособности, прагматизма, сохранения национальной идентичности, популяризации культа знания и открытости сознания граждан. Эти качества должны стать основными ориентирами современного казахстанца.

Глава государства также отметил: «В настоящее время не только отдельные лица, но и все население имеют возможность добиться успеха только в том случае, если это повышает их конкурентоспособность.

Конкурентоспособность - это способность нации предлагать ценность на региональном или глобальном рынке или качество других. Это может быть не только материальный продукт, но и образование, услуга, интеллектуальный продукт или качественные человеческие ресурсы.

В будущем успех нации определяется не ее природным богатством, а конкурентоспособностью ее народа. Поэтому каждый гражданин Казахстана, таким образом, должен обладать достойными качествами всей нации в 21 веке. Например, такие факторы, как компьютерная грамотность, знание иностранных языков и культурная прозрачность, являются необходимыми предварительными условиями для продвижения каждого.»

В наши дни иностранный язык очень востребован. Его роль с каждым днем возрастает. Знание иностранного языка открывает всевозможные двери. Для молодежи это возможность приобщиться к мировой культуре.

Основной целью обучения иностранному языку учащихся

- ✚ практическое владение иностранным языком;
- ✚ умение свободно общаться;
- ✚ самообразование;
- ✚ возможность учиться за границей;
- ✚ участие в международных программах, олимпиадах, конкурсах;
- ✚ широкий кругозор;
- ✚ возможность прочитать великие произведения на подлинном языке.

И чтобы достичь выше перечисленных возможностей, эффективную помощь оказывает использование современных компьютерных технологий.

Совместное использование презентаций с интерактивной доской повышает интерес учащихся к уроку. При использовании компьютера, мультимедийных и электронных учебников и интерактивной доски на уроках английского языка:

- ✚ изучить лексику;
- ✚ ритм речи;
- ✚ диалоговые, монологические и ролевые игры;
- ✚ учит писать письма;
- ✚ помогает объяснить грамматические структуры и запомнить их учащимся.

Использование инновационных технологий во время урока намного облегчает учителю процесс и это есть требование времени. Помогает учителю подобрать нужный дидактический материал, индивидуальные задания. С помощью ИКТ материалы можно преподнести учащимся в увлекательной, в более поучительной форме, также интерактивные доски активно используются в учебных заведениях, конференц залах и т.д. Очень много возможностей изучению языка. Даже элементарная переписка с иностранным другом - уже один шаг к знанию языка.

Ожидаемые результаты использования новых информационных средств на уроках английского языка:

- ❖ помогает учащимся с низкой успеваемостью;
- ❖ повышает интерес учащихся к урокам;
- ❖ увеличивает количество наглядных пособий, используемых на уроке;

- ❖ расширяет творчество учащихся;
- ❖ учит учащихся самостоятельной работе;
- ❖ помогает легко понять грамматические структуры;
- ❖ развитие памяти, слуха, зрения, речи, мышления учащихся;
- ❖ расширяет возможности дискуссии, анализа;

В изучении иностранного языка могут помочь такие сайты как:

- ✓ Kahoot.it
- ✓ Socrative.com
- ✓ Plickers.com
- ✓ Quizlet.com
- ✓ Medianavigator.org
- ✓ Mediapractice.ru
- ✓ Statista.com
- ✓ QR code
- ✓ Images.google.ru
- ✓ Factchek.kz

ИННОВАЦИОННЫЕ ТЕХНОЛОГИИ – САМАЯ БУДУЩАЯ ПОЛНОЦЕННАЯ

Пирназаров Нуржигит –1 курс студенті,
 Ғылыми жетекшілері: Нусипжанова Ж.Т., Жарқын Қ.
 «Алматы көпсалалы колледжі»

Қазақстан Республикасының Президенті Н.Ә. Назарбаевтың 2012 жылғы 27 қаңтардағы «Әлеуметтік-экономикалық жаңғырту - Қазақстан дамуының басты бағыты» атты жолдауында: «Тұрғындардың компьютерлік сауаттылығын, соның ішінде әр түрлі ынталандырушы бағдарламалардың есебінен де көтеру қажет. Мен қазақстандықтарды ақпараттық технологияларды белсендірек игеруге шақырамын» деп, қазіргі таңдағы білім беру жүйесі жаңа педагогикалық технологиялар мен ақпараттық құралдардың кеңінен қолданылуын қажет ететінін атап көрсеткен. [1] Демек, оқу-тәрбие үдерісінде жаңа ақпараттық технологияларды пайдалану заман талабынан туындап отыр.

Қазіргі кезде егемен елімізде білім берудің жаңа жүйесі жасалып, әлемдік білім беру кеңістігіне енуге бағыт алуда. Бұл оқу-тәрбие үрдісіндегі елеулі өзгерістерге байланысты болып отыр. Себебі, білім беру парадигмасы өзгерді, білім берудің мазмұны жаңарып, жаңа көзқарас, жаңаша қарым-қатынас пайда болуда. Ғылым мен техниканың жедел дамыған, ақпараттық мәліметтер ағыны күшейген заманда ақыл-ой мүмкіндігін қалыптастырып, адамның қабілетін, талантын дамыту білім беру мекемелерінің басты міндеті болып отыр. Ол бүгінгі білім беру кеңістігіндегі ауадай қажет жаңару оқытушының қажымас ізденімпаздығы мен шығармашылық жемісімен келмек. Сондықтан да әрбір оқушының қабілетіне қарай білім беруді, оны дербестікке, ізденімпаздыққа, шығармашылыққа тәрбиелеуді жүзеге асыратын жаңартылған педагогикалық технологияны меңгеруге үлкен бетбұрыс жасалуы қажет.

Білім беруде алдына қойылып отырған міндеттердің бірі - оқытудың әдіс тәсілдерін үнемі жетілдіріп отыру және қазіргі заманғы педагогикалық технологияларды меңгеру. Қазіргі таңда оқытушылар инновациялық және интерактивтік әдістемелерін сабақ барысында пайдалана отырып сабақтың сапалы әрі қызықты өтуіне ықпалын тигізуде.

«Инновация» ұғымын қарастырсақ, ғалымдардың көбі оған әртүрлі анықтамалар берген. Мысалы, Э.Раджерс инновацияны былайша түсіндіреді: «Инновация- нақтылы бір адамға жаңа болып табылатын идея». Майлс «Инновация - арнайы жаңа өзгеріс. Біз одан жүйелі міндеттеріміздің жүзеге асуын, шешімдерін күтеміз», - дейді. Ал, ең алғаш "инновация" ұғымын қазақ тілінде анықтаған ғалым, профессор Н.Нұрахметов: "Инновация, инновациялық үрдіс деп отырғанымыз - білім беру мекемелерінің

жаңалықтарды жасау, меңгеру, қолдану және таратуға байланысты бір бөлек қызметі" деген анықтаманы ұсынады. [2]

Инновациялық процестерді ендіру үш өзара байланысты күштер анықталады: енгізілген технологияның ерекшеліктерімен; жаңашылдардың инновациялық әлеуетімен; жаңалықты енгізу жолдарымен. Жаңа инновациялық оқыту технологиясы кәсіптік қызметтің ерекше түрі болып табылады. Инновациялық оқыту технологиясын меңгеру үшін педагогикалық аса зор тәжірибені жұмылдыру қажет. Бұл өз қызметіне шығармашылықпен қарайтын, жеке басының белгілі іскерлік қасиеті бар адамды қажет ететін жұмыс. Шындығында да әрбір педагог жаңа инновациялық технологияны меңгеру барысында өзін-өзі дамытады және өзін-өзі қалыптастырады. Жаңашылдық – нағыз құрал, ал инновация осы құралды меңгеру үрдісі. Сауатты түрде таңдап алынған жаңашылдық барынша мүмкін дәрежеде жаңа енгізілімнің табысқа жетуіне кепілдеме беруі тиіс. Инновациялық үрдіс деп жаңалықты жасау, меңгеру, пайдалану және тарату бойынша жүргізілетін кешенді іс-әрекетті айтады. Бүгінгі жағдайда жаңа ғылыми, тәжірибелік білімді жасау және оларды меңгеру мен іске асыруды инновациялық тұрғыдан қарастыруға болады. Инновациялық процестің негізі — жаңалықтарды қалыптастырып жүзеге асырудың тұтастық қызметі. Инновация білім деңгейінің көтерілуіне жағдай туғызады.

Білім сапасын арттырудағы жаңа инновациялық технологияларды оқып, үйреніп, сараптай келе, мынадай тұжырым жасауға болады:

- білім алушылардың білім, білік сапасын арттырудағы жаңа инновациялық технология түрлері сан алуан, оларды таңдау және одан шығатын нәтиже оқытушының кәсіби біліктілігіне тікелей байланысты;

- жаңа инновациялық технологияларды енгізу жүйелі әрі мақсатты түрде жүргізілгенде ғана жетістікке жетуге болады;

- жаңа инновациялық оқыту технологияларын енгізу барысында әрбір оқу орнының материалдық-техникалық базасының бүгінгі талапқа сай еместігі, әрі жетіспеуі, кадрлық әлеуметтің төмендігі көп кедергі жасайды. [3]

Қазіргі жас ұрпақтың саналы да сапалы білім алуының бірден-бір шарты оқу орындарындағы білім беру процесіне жаңа инновациялық технологияларды енгізу екендігі сөзсіз түсінікті. Сондықтан ғылыми-техникалық прогрестен қалыспай, жаңа педагогикалық инновацияларды дер кезінде қабылдап, өңдеп, нәтижелі пайдалана білу – әрбір ұстаздың негізгі міндеті болып табылады. Біздің ойымызша, оқу орындарында инновациялық басқару жүйесін енгізіп, оны жүзеге асыру міндет.

Шығармашылықтың негізгі сипаты жаңалық ашуға, жаңа тәсілдер табуға ұмтылу. Қай пәнде болсын оқушылардың танымдық, шығармашылық қабілетін дамыта оқыту, олардың сабаққа деген қызығушылығын ояту, ойын ынтасын дамыта түседі. Жалпы білім беру мазмұнын жаңартудың ғылыми негізіне мектеп оқушысын белгілі бір қажетті біліктілер мен дағдыларының иесі, жас ерекшелігіне байланысты өз жасын қалыптастыруға күш жұмсап еңбектенетін оқушы деп қарастыратын, осыған орай көп қырлы құрылымды білім мен тәрбие мазмұнын анықтап, құруға көмектесетін қазіргі заманғы дамыта оқыту идеясы арқау болады. Сонымен қатар қай мемлекетті айтар болсақ, негізгі тірегі – білімді, білікті, іскер, белсенді адамдар екені айқын. Сондықтан қоғам талабына сай ол қоғамды көркейтетін, дамытатын жастар тәрбиелеу ең маңызды мәселе екені даусыз. Қазір білім беру саласында жаңа жүйе жасалып, әлемдік білім кеңістігіне ену бағытында елеулі істер атқаруда. Инновация білім деңгейінің көтерілуіне жағдай туғызады.

Білім беру үдерісін ақпараттандыру бұл жаңа ақпараттық технологияларды пайдалану арқылы дамыта оқыту, дара тұлғаны бағыттап оқыту мақсаттарын жүзеге асыра отырып, оқу-тәрбие үдерісінің барлық деңгейлерінің тиімділігімен сапасын жоғарлатуды көздесе, білім беруді ақпараттандыру бұл танымдық іс-әрекетті қайта құру үшін және білімгерлердің интеллектуалдық мүмкіндіктерін күшейтуге арналған жағдайды құру мақсатында микропроцессорлық техника мен ақпараттарды тарату құралдарының, сондай-

ақ осы құралдарға негізделген педагогикалық технологияның базасында ақпаратты жинау, өңдеу, тарату және сақтау әдістері мен құралдарын педагогикалық практикаға жаппай енгізу болып табылады.

Білім берудегі қазіргі ақпараттық технологиялар – адамзаттың интеллектуалдық жетістіктерін өзіне жинақтаған және адамзаттың интеллектуалдық қызметін, оның ішінде, білім беруді шынайы күшейтуге қабілетті құрал. [4]

Қазақстан Республикасының Білім туралы Заңында: «Білім беру жүйесінің басты міндеттерінің бірі - білім беру бағдарламаларын меңгеру үшін жағдайлар жасау керек»- деп көрсетілген. Солардың бірі білім беруді ақпараттандыру барысында дидактикалық және оқыту құралы болып компьютер саналады. Қазіргі таңда, әрбір жеке тұлға үшін компьютерді және ақпараттық технологияларды игеру оқу мен жазу қабілеті сияқты әрбір адам үшін қажетті шартқа айналды.

Қазіргі таңда ақпараттық технологиялар білім беру үдерісінде ең тиімді оқыту құралдарының бірі болып табылады. Олай болса, ақпараттық технологияларды және олардың негізінде оқыту технологияларының қалай қалыптасатынын бақылайық. Сонымен қатар, оқыту технологиялары мен ақпараттық технологиялар арасындағы байланысты да анықтау маңызды.

Қазіргі заманғы ақпараттық технологиялардың жоғары деңгейде дамуы оларды білім беру саласында да қолдануға мүмкіндік берді. Ақпараттық технологиялардың білім беру саласында қолданылуы маңызды объективтік себептермен дәйектелген.

Жалпы, қазіргі жаңа ақпараттық технологиялардың оқыту тиімділігін 20-50%-ға ғана емес, бірнеше есе көтеруге қабілетті екені анық аңғарылады. Мамандарының жүргізген зерттеу нәтижелеріне сүйенсек, компьютерлік оқыту кәдімгі лекция тыңдау кезіндегіге қарағанда білімді 10 есе көп игеруге септігін тигізеді екен.

Ақпараттық технологиялардың құрылымдық-тармақтық негізгі бірлігі компьютер болып табылады. Ол ақпараттық технологияларды қолдануда оқушының тікелей байланысатын өткізгіш рөлін атқарады. Алайда оқыту технологиясының негізгі бірлігі компьютер емес, компьютерлік оқыту бағдарламасы екенін де естен шығармаған дұрыс. Яғни, нақ осы бағдарлама технологияның «кірпіші» десек артық болмас. Сол себепті, біз үшін компьютердің рөлін емес, оқу үдерісіндегі компьютерлік бағдарламаның рөлін қарастырған маңыздырақ.

Компьютер білім беру жүйесінде тек қана оқыту құралы ретінде қалып қоюда. Оқу үдерісін қалыпты күйде жекелеген фрагменттер (үй тапсырмасын орындау, сыныпта сабақ оқу) бойынша қарастыратын болсақ, онда компьютер құрал ретінде негізге алынады. Ол оқушыға қандай бағдарламаны ұсынса да және оқушы қандай оқу бағдарламасын қолданса да – бәрібір оқушы оны проектор, кесте, сызба, карта, т.б. кез келген көрнекі құрал секілді пайдаланады.

Ал, егер біз оқу үдерісін жекелеген фрагменттер емес, динамикалық күйде қарастыратын болсақ, онда жағдай мүлдем басқаша сипатта өзгереді. Бұл кезде компьютер өзінің оқу бағдарламаларымен бірге оқыту құралы болудан шығады. Дәлірек айтқанда, ол жай ғана оқыту құралы емес, одан да маңыздырақ бір дүниеге айналады. Мәселен, дәстүрлі оқыту жүйесінде оқытушының алдында сабақ айтып, баға алатын оқушы енді компьютердегі жұмысын орындап болған соң, баға алу үшін оқытушыға бірден бармастан, компьютерге орнатылған бағдарламалардың көмегімен өз жұмысының деңгейін бағалай алады. Яғни, компьютер өзінде бар бағдарламалар арқылы белгілі бір жағдайларда ұзақ уақыт бойы оқытушының қызметін атқара алады. Егер оқыту бағдарламасы бір сағатқа есептелсе, онда оқушы оқытушының көмегінсіз бір сағат бойы сабақ оқып, жаңа оқу материалын меңгере алады. Тіптен, компьютерлік бағдарлама аясында оқушыға дәстүрлі оқыту жүйесіндегі оқытушыдан да тиімдірек әдістермен, әсерлі және көрнекі мысалдармен оқу материалын егжей-тегжейлі игеруіне жағдай жасалады. Мұнымен қоса, оқушының жеке қызығушылықтары мен қабілеттерін тереңірек ашуына мүмкіндік туындайды. [5]

Инновациялық қызмет оқу ісін дамытуға, пәндердің мәнін тереңдетуге, оқытушының кәсіптік шеберлігін арттыруға басқа жаңа технологияларды енгізуге, пайдалануға және шығармашылық жұмыстар жүргізуге бағытталған. Мұндай технологияларды қолдану — біріншіден, оқытушы ұтады, яғни ол сабақты тиімді ұйымдастыруға көмектеседі, оқушының пәнге деген қызығушылығы артады, екіншіден, оқушы ұтады, себебі оның тақырып бойынша танымы кеңейеді. Осылайша білім берудің қалыптасқан әдістемесіне оқытудың жаңа технологиясы тұрғысынан өзгерістер енгізілсе, білім сапасы да арта түспек.

Ол әр педагогтан өз қызметінде жеке тұлғаға, оның қызығушылығы мен проблемасына бет бұруда маңызды өзгерісті талап етеді. Біз де әрдайым білім берудің жаңа технологиясын меңгеріп, жұмыстың тиімді жолдарын табу үшін жұмыстану үстіндеміз. Мақсат та айқын. Ол - балалардың мектепке қызығушылығын және оқуға ынтасын көтеруге мүмкіндік беретін қазіргі педагогикалық технологияларды қолдану, баланың жеке тұлғасын және шығармашылық ынтымақтастық жағдай қалыптастыру.

Оқыту- тәрбиенің құрамды бөлігі, қайнар көзі жүйелі түрі. Оқыту арқылы тәрбиенің саналылығын, руханилығын, әсемділігін, адамгершілікке баулу жолы. Оқыту-тәрбиенің интеллектуалды түрі. Оқытудың инновация технология бойынша әдістемелік жүйесі. Осы мақсатта сапалы нәтижеге жеткізуге мүмкіндік беретін танымдық іс әрекеттер мазмұнын, белгілі деңгейде белсенділігін көздейді. Осы екі үрдістің өзара сапалы нәтижесінде білім алушылардың өз ісіне сенімділігін, жауапкершілік сезімінің, шығармашылық қабілеттілігін қалыптастыру мақсатында жүзеге асыруға жағдай туғызатын оқытудың инновациялық түрлері анықталады. [6] Ақпараттық технологияларда оқыту бағдарламаларын дайындауға, біріктіруге, орналастыруға және мультимедиялық әрі графиктік тұрғыдан рәсімдеуге қабілетті бағдарламалар болады. Бірақ бұл бағдарламалар оқытушы емес, қалыптастырушы немесе қамтамасыз етуші бағдарламалар болып табылады. Бағдарламалауда оқыту технологиясынан бөлек технологияның басқа түрлері де қолданылады. Олар – оқытуға жанама түрде қатынасатын мультимедиялық көріністерді бейнелеу технологиясы, тест тапсырмаларын іріктеуге арналған бет әзірлеу технологиясы, оқыту технологиясын жазу бағдарламасы. Әйтсе де, оларды оқыту технологиясын дайындау немесе қалыптастыру үшін қолдануға болады.

Оқыту технологиясы жаңа оқыту бағдарламаларын құрастыруға арналмаған. Дәлірек айтқанда, олар жаңа бағдарламаларды құрастырмайды, тек оқытады. Оқыту технологиясы берілген пән бойынша оқу үдерісін өз бетінше жүргізуге қабілетті оқыту құралы міндетін атқарады.

Жобалап оқыту технологияларымен қатар, тікелей ақпараттық – коммуникациялық технологиялар көмегімен жүзеге асырылатын:

- ❖ Компьютерлік технология;
- ❖ Мультимедиа технологиясы;
- ❖ Қашықтықтан оқыту технологиясы;
- ❖ Желілік технология;
- ❖ Интернет технология;
- ❖ Интерактивтік технология деп аталатын түрлерін білім берудегі

инновациялық технологиялар тобына жатқызамыз. [7]

Қорыта келгенде жаңа инновациялық технологияларды мүмкіндігімізше сабақ кезінде қолдансақ болашақ маман сапалы білім, саналы тәрбие алатынына және мемлекетіміздің өркендеп, өсуіне өз үлестерін қосатындарына сенімдімін.

Пайдаланған әдебиеттер тізімі:

1. Назарбаев Н.Ә. «Әлеуметтік-экономикалық жаңғырту - Қазақстан дамуының басты бағыты» Ел президентінің халыққа жолдауы, 2012 ж.
2. Раджерс Э. Инновация туралы түсінік. — //Қазақстан мектебі, №4, 2006.

3. Көшімбетова С. Инновациялық технологияны білім сапасын көтеруде пайдалану мүмкіндіктері. – А.: Білім, 2008.
4. Бұзаубақова К.Ж. Жаңа педагогикалық технология. Оқу құралы. Алматы: Жазушы, 2004. 208 б.
5. Жүнісбек Ә. Жаңа технология негізі – сапалы білім. — //Қазақстан мектебі, №4, 2008
6. Нағымжанова Қ. Инновациялық технологияның құрылымы. – А.:Өркен, 2007
7. Советов Б.Я. Информационная технология. –М.: Высшая школа, 1994

НОВЫЙ МАТЕРИАЛ- БИОБЕТОН

Турсун К. –студент 2 курса, **Научный руководитель: Жанғали Б.С.**

«Алматы көпсалалы колледжі»

При проектировании строительства здания, практически постоянно поднимается вопрос о его долговечности. Ни у кого нет желания расходовать огромные средства и тратить время на его капитальную реконструкцию. Но исследователям из Голландии удалось решить эту проблему. Им удалось разработать новый вид строительного белого цемента, который может самопроизвольно восстанавливаться с помощью определенного типа бактерий и молочнокислого кальция.

ХенкДжонкерс (HenkJonkers) из нидерландского Делфтского технического университета создал биобетон - продукт, который может восстановить свои трещины и разломы. Джонкерс говорит, что изначально начал работу над биобетоном, когда он работал с технологом, который искал возможность улучшить безопасность [бетона](#) с помощью биологического решения. Этот производственный момент оказался правильно и в нужное время заданным вопросом. [Бетон](#) с возрастом твердеет, но в нем также появляются трещины.

Трещины, которые образуются в [бетоне](#), не просто неприглядны, они могут в конечном итоге привести к повреждению конструкции.

Причина такой проблемы, как трещины в бетоне – это протечки, говорит Джонкерс. Если в бетоне есть трещины, вода попадает в них и оказывается в вашем подвале или в гараже.

Во-вторых, если эта [вода](#) просочится к стальной арматуре - в бетонной конструкции всегда есть стальные арматурные стержни – и если они подвержены коррозии, структура разрушается».

Джонкерсу и его команде потребовалось три года, чтобы произвести этот самовосстанавливающийся прототип, который должен преодолеть наиболее очевидное препятствие: поиск бактерий, которые могут выжить в суровых условиях бетона.

«Этот материал очень сухой, как камень или скала», говорит микробиолог. Для решения проблемы с сухостью, команда использовала палочковидную бактерию по причине ее выносливости и долголетия. [Бактерии](#) и их источник питания - лактат кальция - упакованы в крошечные капсулы, которые растворяются, когда вода попадает в трещины бетона. После освобождения, бактерии потребляют лактат кальция, в результате чего происходит химическая реакция, которая создает известняк, который затем заполняет пробелы.

Спасательная станция на озере в Нидерландах был использована в качестве места для первого применения биобетона. Тест на прототипе оказался положительным.

«Это объединение природы со строительным материалом», сказал Джонкерс. «Природа, предоставляет нам много функциональных возможностей в свободном доступе, в этом случае - известняк, производящий бактерии. Если мы можем использовать его в материалах, мы действительно можем извлечь из этого пользу, так что я думаю, что это

хороший пример соединения природы и строительного материала вместе в одной новой концепции».

Биобетон готовится и смешивается как обычный бетон, но с дополнительным ингредиентом – «исцеляющим агентом». Он остается неизменным во время смешивания, но растворяется и становится активными, если вода попадает в трещины в бетоне.

Бетон является средой с высокой щелочностью и «исцеляющие» бактерии должны ждать в покое в течение многих лет, прежде чем активизируются водой. Джонкерс выбрал палочковидные бактерии, потому что они процветают в щелочной среде и производят споры, которые могут выжить в течение многих десятилетий без еды и кислорода. «Следующей задачей было не только получить активные бактерии в бетоне, но и заставить их производить ремонтный материал для бетона - это известняк» объясняет Джонкерс.

Для того, чтобы производить известняк, бактериям нужен источник питания. Сначала рассматривали такой вариант как сахар, но с добавлением сахара в смесь получается мягкий, слабый, бетон. В конце концов, Джонкерс выбрал лактат кальция, поместив бактерии и лактат кальция в капсулы, изготовленные из биоразлагаемого пластика, и добавив капсулы во влажную бетонную смесь.

Когда трещины, в конечном итоге, начинают образовываться в бетоне, в них попадает вода и открывает капсулы. Затем бактерии прорастают, множатся и питаются лактатом кальция, и при этом они соединяют вместе кальций с карбонат-ионами, образуя известняк или известняк, который закрывает трещины.

Напримере биобетона созданного Х.Джонкерсона ученые факультета гражданского строительства университета «Виктории», что в Британской Колумбии (Канада), объявили о запуске экспериментов с различными волокнами, такими как зольная пыль и древесная целлюлоза.

Древесная целлюлоза и зольная пыль — компоненты инновационного цементного раствора, способные привести к эффекту самовосстановления.

По мнению учёных, зольная пыль и древесная целлюлоза могут способствовать созданию уникальной формулы самовосстановления бетона.

Биобетон - будущее мирового строительства .

Данный материал позволяет по – новому взглянуть на технологии возведения бетонных конструкций. Микрокапсулы спроектированы таким образом, что они не требуют особого отношения во время введения в раствор. Их просто добавляют так же, как и любой другой компонент смеси.

Бактерии могут находиться в «спящем» состоянии годами, не будучи при этом чувствительным к особенностям среды, включая температуру воздуха. В отличие от пропиток , для человека они совершенно безвредны. В активную фазу организмы переходят только тогда, когда созданы соответствующие условия , то есть если нарушена внутренняя структура бетона.

Технология пока не получила широкого распространения в строительстве, однако, она еще слишком молода. Возможно, уже в ближайшем будущем мы увидим активное строительство на базе нового вида биологического бетонного раствора.

Ученые предполагают, что он может быть началом новой эры биологических зданий.

«ПСИХОЛОГИЯ МӘСЕЛЕРІ»

ДП-111Қтобының білім алушысы: Сабет Жадыра Сабетқызы, Ғылыми жетекшісі
Акпантаева Эльмира Батырхановна
«Алматы көпсалалы колледжі»

Мақсаты: Психология- психикалық құбылыстардың (жан қуаттарының) пайда болу, даму және қалыптасу заңдылықтарын зерттейтін ғылым. Психикалық құбылыстар бізді қоршап тұрған сыртқы дүние заттары мен құбылыстардың мидағы әр түрлі бейнелері

болып табылады. Бүгінгі таңда бұл проблемалар туралы білімдер жүйесі әрбір адамға күнделікті өмірі мен іс-әрекетінде қажетті дүние. Әсіресе, бұл психология колледжде әрбір түлектерінің білімдер қорында маңызды орын алады.

Психология – адамның жан дүниесін зерттейтін ғылым. Психология ерте замандардан келе жатқан білім салаларының бірі. Оның дүниеге тұңғыш келген жері Греция. “Психология” термині гректің екі сөзінен тұрады: оның біріншісі- “психе” (жан), екіншісі- “логос” (сөз, ілім). Сөйтіп, бұл сөз “жан туралы ілім” деген ұғымды білдіреді.

Психология — адамның ішкі, рухани әлемінің ғылымы. Ол, мүмкін, адамдардың рухани қасиеттерін, олардың қоршаған ортаны түсінуін, адамдардың өзара араласуын зерттейді. Егер сіз бұл туралы ойласаңыз, әрбір адам психолог болып табылады. Психология өте қызықты. Сіз таныс қоршаған әлемге қараған кезде, оған адамдар қатысады және ғылымның көзқарасынан дәл орын алған оқиғалар бәрі мүлдем жаңа жағынан ашады. Кенеттен сіз түсінесіз — әр адам бірегей және бірегей. Қазіргі әлемде психология және педагогика саласындағы ең төменгі білім барлық адамдар үшін пайдалы болады. Психология сізге адамдармен жағымды және тиімді қарым-қатынас орнатуға көмектеседі және педагогиканың негізі отбасындағы ұрпақтар арасындағы түсініспеушілікті жеңуге көмектеседі. психологиялық заңдылықтар. Ол оқушылардың ақыл-ойы мен ойлау жүйесін, дағдыларын қалыптастырудың, олардың тиісті оқу материалдарын меңгеруі мен ұстаз бен шәкірт арасындағы өзара қарым-қатынастарды реттеудің түйінді мәселелерін қарастырады. Психология зерттейтін құбылыстар аумағы өте кең. Ол күрделілік деңгейі әр түрлі – сезім мүшелеріне әсер ететін объектінің жеке түр-лерінің қарапайым айырмашылығынан бастап тұлғаның мотивтік күресіне дейін болатын адамның күйлері мен қасиеттері, үрдістерді қамтиды. Бұл құбылыстардың кейбіреулері жеткілікті зерттелген ал басқаларын сипаттау қарапайым бақылауларды тіркеумен ғана шектеледі. Зерттелетін құбылыстар мен олардың байланыстарын жалпы және дерексіз сипаттау – теория болады деп көпшілік санай-тынын ерекше атап айтқан жөн. Алайда мұнымен теориялық жұмыс бітпейді, сондай-ақ бұған жиналған білімдерді салыстыру мен интеграциялау да, оларды жүйелеу де және т.б. кіреді. Бұл жұмыстың негізгі мақсаты болып зерттелетін құбылыстардың мағынасын ашу саналады. Осыған байланысты әдснамалық мәселелер пайда болады. Егер теориялық зерттеу айқындамаған әдістемелік принципке сүйенсе, онда теориялық білімнің эмпирикалықпен алмастырылуының қаупі туады.

Қазіргі заманғы психологиялық - педагогикалық зерттеулердің теориялық мәселелері олардың негізгі заңдылықтарымен тұжырымдамаларын, ұстанымдарын негізге алады. Білім беру жүйесіндегі психологиялық қызметтің бағыттары: психодиагностика, психопрофилактика, психокоррекция, психотерапия, психологиялық кеңес беру. Психодиагностика - тұлғаның психологиялық даралық ерекшеліктерін зерттеп, бағалау барысындағы теориялар мен принциптерін қарастыратын психология ғылымының бір тармағы және психологиялық қызметтің негізгі бағыттарының бірі. Психодиагностика – тұлғаның жеке басына тән ерекшеліктерді танып білудегі әдіс-тәсілдер мен әдістемелерді қолданудағы практикалық психологияның негізгі формасы. Психодиагностикалық жалпы психологиялық зерттеулер мен практика арасындағы теориялық негізі психологиялық ғылымының сәйкес салаларына сүйенеді, жалпы және дифференциалды, жас ерекшелік, медициналық психология және т.б. Жеке психологиялық ерекшеліктер зерттеудің нақты тәсілдері және алынған нәтижелерді таңдау және өңдеу тәсілдері психодиагностикалық әдістемелік құралдарына жатады. Сонымен қатар, психодиагностика саласында теориялық және әдістемелік жұмыс бағыты психологиялық практика сұранысына қарай анықталады, осы сұраныстарға орай тәжірибелік психологиялық сфераларына қатысты құралдардың спецификалық кешені жасалды. Психодиагностиканың көмегімен алынған нәтижелер белгілері салыстырылады. Соған байланысты диагноздың екі типі туралы айтуға болады. - Біріншіден, қандай да болсын белгінің бар, не жоқтығы негізінде диагноз қойылады. Бұл жағдайда диагностика арқылы сыналуды психологиясының индивидуалды ерекшеліктері туралы мәліметтері қалыпты жағдаймен (дамудың ауытқушылығын анықтауда) немесе белгіленген критерий

мен салыстырылады.- Екіншіден, қандай да болмасын сапалардың көрінуіне байланысты сыналушы және сыналушылар тобының орнын анықтауға мүмкіндік беретін диагноз. Ол үшін диагностикада алынған мәліметтерді, яғни ішкі зерттеу таңдаулары, белгілі бір көрсеткіштің сыналушының деңгейіне қарай реттеу, белгілі бір критерий негізінде даму ерекшеліктерінің жоғары, орта және төмен көрсеткіштерін салыстыру жолымен енгізу (мысалы, психологиялық норма бойынша). Психодиагностикалық әдістер сыналушының диагнозын айқындауға (қасиетті мәліметтерді жинақтауда) барынша тез және сенімділікпен тағайындалған. Соңғы жылдарда біздің елімізде психодиагностика мәселелеріне деген қызығушылықтың артуы психологиялық қызметтің дамуымен және жаңа мамандық – практикалық психологтың пайда болуымен байланысты.

Бүгінгі таңда психодиагностикалық негізгі тәсілі психологиялық тестілеу болып табылады. Оның басқа диагностикалық ақпарат алуда қолданылатын әдістерімен салыстырғандағы артықшылығы психологиялық тесттерді жинақтау және қолдану ерекшелігінде сыналушы туралы (психологиялық мәліметтерді) индивидуалды ерекшеліктерді толық білуге болады. Психологиялық ғылым жүйесіндегі осы өзгерістеріне қарай психологиялық қызметтің бағыттары: психодиагностика, психокоррекция, психотерапия, психопрофилактика, психологиялық кеңес беру саласында түрлі әдіс-тәсілдері дамып, күнделікті өмірде кеңінен қолданылуда.

1. Психологическая диагностика./ Под ред. М. К. Акимовой, К. М. Гуревича. – СПб.: Питер, 2008. – С. 43-45.
2. Загвязинский З.И., Атаханов Р. Методология и методы психолого-педагогического исследования. – Москва, 2005.- С. 20-26.
3. Овчарова Р.В. Практическая психология образования. – М.: Академия, 2003. -С. 125-130

ОҚЫТУДЫҢ ИННОВАЦИЯЛЫҚ ТЕХНОЛОГИЯЛАРЫН ПАЙДАЛАНУ ЕРЕКШЕЛІКТЕРІ

Сәрсенбай Мақсат – 2курс студенті, Ғылыми жетекшісі: **Хамбар Ж.Х.**
«Алматы көпсалалы колледжі»

Қазіргі кезде егемен елімізде білім берудің жаңа жүйесі жасалып, әлемдік білім беру кеңістігіне енуге бағыт алууда. Бұл оқу-тәрбие үрдісіндегі елеулі өзгерістерге байланысты болып отыр. Себебі, білім беру парадигмасы өзгерді, білім берудің мазмұны жаңарып, жаңа көзқарас, жаңаша қарым-қатынас пайда болуда. Келер ұрпаққа қоғам талабына сай тәрбие мен білім беруде мұғалімдердің инновациялық іс-әрекетінің ғылыми-педагогикалық негіздерін меңгеруі маңызды мәселелердің бірі.

Ғылым мен техниканың жедел дамыған, ақпараттық мәліметтер ағыны күшейген заманда ақыл-ой мүмкіндігін қалыптастырып, адамның қабілетін, талантын дамыту білім беру мекемелерінің басты міндеті болып отыр. Ол бүгінгі білім беру кеңістігіндегі ауадай қажет жаңару оқытушының қажымас ізденімпаздығы мен шығармашылық жемісімен келмек. Сондықтан да әрбір оқушының қабілетіне қарай білім беруді, оны дербестікке, ізденімпаздыққа, шығармашылыққа тәрбиелеуді жүзеге асыратын жаңартылған педагогикалық технологияны меңгеруге үлкен бетбұрыс жасалуы қажет. Өйткені мемлекеттік білім стандарты деңгейінде оқу үрдісін ұйымдастыру жаңа педагогикалық технологияны ендіруді міндеттейді.

Білім беру саласы қызметкерлерінің алдына қойылып отырған міндеттердің бірі - оқытудың әдіс тәсілдерін үнемі жетілдіріп отыру және қазіргі заманғы педагогикалық технологияларды меңгеру. Қазіргі таңда оқытушылар инновациялық және интерактивтік әдістемелерін сабақ барысында пайдалана отырып сабақтың сапалы әрі қызықты өтуіне ықпалын тигізуде.

«Инновация» ұғымын қарастырсақ, ғалымдардың көбі оған әртүрлі анықтамалар берген. Мысалы, Э.Раджерс инновацияны былайша түсіндіреді: «Инновация- нақтылы бір адамға жаңа болып табылатын идея». Майлс «Инновация - арнайы жаңа өзгеріс. Біз одан жүйелі міндеттеріміздің жүзеге асуын, шешімдерін күтеміз», - дейді.

Инновациялық құбылыстар білім беру саласында өткен ғасырдың сексенінші жылдарында кеңінен тарала бастады. Әдетте инновация бірнеше өзекті мәселелердің түйіскен жерінде пайда болады да, берік түрде жаңа мақсатты шешуге бағытталады, педагогикалық құбылысты үздіксіз жаңғыртуға жетелейді. » Масырова Р.Линчевская Т - «Жаңару» дегенімізді былай деп түсіндіреді: «Жаңару - белгілі бір адам үшін әділ түрде жаңа ма, әлде ескі ме оған байланысты емес, ашылған уақытынан бірінші қолданған уақытымен анықталатын жаңа идея.

Қазақстанда ең алғаш «Инновация» ұғымына қазақ тілінде анықтама берген ғалым Немеребай Нұрахметов. Ол «Инновация, инновациялық үрдіс деп отырғанымыз - білім беру мекемелерінің жаңалықтарды жасау, меңгеру, қолдану және таратуға байланысты бір бөлек қызметі» деген анықтаманы ұсынады. Н.Нұрахметов «Инновация» білімнің мазмұнында, әдістемеді, технологияда, оқу-тәрбие жұмысын ұйымдастыруда, мектеп жүйесін басқаруда көрініс табады деп қарастырып, өзінің жіктемесінде инновацияны, қайта жаңарту кеңістігін бірнеше түрге бөледі: жеке түрі (жеке - дара, бір-бірімен байланыспаған); модульдік түрі (жеке - дара кешені, бір-бірімен байланысқан); жүйелі түрі (мектепті толық қамтитын).

Әдіскер С.Көшімбетова өзінің зерттеуінде оқу-тәрбие үрдісінде оқытудың инновациялық әдіс-тәсілдерін қолданудың мынадай ерекшеліктерін атап көрсеткен:

- дербес оқыту технологиясы оқу-тәрбие үрдісінде ғылымның негіздерін игерту үшін ізгілік, адамгершілік қасиеттерді қалыптастыра отырып, жеке тұлғаның әлеуметтік-психологиялық жауапкершілін арттырады.

- қоғам мен табиғат заңдылықтарын кіріктіру негізінде меңгеруі;

- оқытушы білмейтін шығармашылық ізденіс негізінде өмірге келген жаңа қабілет; саралап деңгейлел оқыту технологиясында оқытудың мазмұны мен әдістері шығармашылық ізденіс іс-әрекет жасау негізінде адамның инновациялық қабілеттерінің қалыптасуына бағытталады.

- ақпараттық бағдарламалап оқыту

- оқытудың мазмұнын пәнаралық байланыс тұрғысынан ұйымдастыру;

- иллюстрациялы түсіндірмелі оқытуда «адам-қоғам-табиғат» үйлесімдік бағыттағы дүниетанымында жүйелі саналы мәдениет қалыптасады;

- ізгілендіру технологиясында педагогика ғылымының алдыңғы қатарлы ғылыми жаңалықтарды тәжірибеде «бала –субъект», «бала-объект» тұрғысынан енгізіле бастайды да, ал ғылыми білімдер «оның тұрмысының әлеуметтік жағдайы мен іс-әрекетінің әлеуметтік нәтижесінің бірлігінде қарастырады;

Ал жалпы инновацияны модификациялық, комбинаторлық, радикалдық деп үш түрге бөлуге болады .

Модификациялық инновация - бұл бұрын қолда барды дамытумен, түрін өзгертумен айналысу. Бұған В.Ф. Шаталовтың математикаға жазған тірек конспектiсі және оны көптеген мұғалімдердің пайдалануы мысал бола алады.

Комбинаторлық модификация - бұрын пайдаланылмаған, белгілі әдістеме элементтерін жаңаша құрастыру. Бұған пәндерді оқытудың қазіргі кездегі әдістемесі дәлел.

Радикалдық инновация- білімге мемлекеттік стандарттарды енгізу жатады. Мемлекеттік стандарт білім беруде, негізінен, мөлшерлерді, параметрлерді, деңгейлік және сапалы оқытудың көрсеткіштерін қалыптастырады.

Қазір республика оқу орындары ұсынып отырған көп нұсқалыққа байланысты өздерінің қалауына сәйкес кез-келген үлгі бойынша қызмет етуіне мүмкіндік алды. Бұл бағытта білім берудің әртүрлі нұсқадағы мазмұны, құрылымы, ғылымға және тәжірибеге негізделген жаңа идеялар, жаңа технологиялар бар. Сондықтан әртүрлі оқыту

технологияларын, оқу мазмұны әрбір білім алушының жас және жеке дара психологиялық ерекшеліктеріне орай таңдап, тәжірибеде сынап қараудың маңызы зор. Ғылыми-педагогикалық әдебиеттерде іс жүзінде анықталып табылған оқыту үрдісінің нәтижесін көретін әдіс-тәсілдері, түрлері көбіне жаңашыл, инновациялық болып табылады.

Инновациялық процестерді ендіру үш өзара байланысты күштер анықталады: енгізілген технологияның ерекшеліктерімен; жаңашылдардың инновациялық әлеуетімен; жаңалықты енгізу жолдарымен.

Жаңа инновациялық оқыту технологиясы кәсіптік қызметтің ерекше түрі болып табылады. Инновациялық оқыту технологиясын меңгеру үшін педагогикалық аса зор тәжірибені жұмылдыру қажет. Бұл өз қызметіне шығармашылықпен қарайтын, жеке басының белгілі іскерлік қасиеті бар адамды қажет ететін жұмыс. Шындығында да әрбір педагог жаңа инновациялық технологияны меңгеру барысында өзін-өзі дамытады және өзін-өзі қалыптастырады. ХХІ ғасырда болашақ мамандарды даярлау, олардың кәсіби бейімделуін қалыптастыру мәселелері - кезек күттірмейтін өзекті қоғам талабы. Сондықтай біз болашақ педагог-психологтардың жаңа педагогикалық инновациялық технологияларды қолдануға даярлығын қалыптастырудың құрылымдық-мазмұндық моделін жасадық. Болашақ мамандардың жаңа инновациялық педагогикалық технологияларды қолдануға даярлықты қалыптастыру мына көрсеткіштерді қамтиды:

Мотивациялық өлшемдеріне танымдық қызығуды қалыптастыру бейнесі жатады. Оған болашақ мамандарды қалыптастыру, құндылық қарым-қатынас, болашақ маманның өзінің кәсіби шеберлігін дамытуға талпынуы, болашақ мамандығын ерекше жақсы көруі, ұрпақ тәрбиесінде ұстаздың жетекші орнын сезінуі, кәсіби жеке біліктілік деңгейін көтеруге бағыттылығы, инновациялық іс-әрекетке ұмтылу әрекеттері кіреді.

Мазмұндық өлшемдеріне болашақ маманның жалпы мәдениеттілік дайындығы мен мәндік әдіснамалық дайындығының деңгейі, мамандығы бойынша білімі, педагогикалық біртұтас білім жүйесі, біртұтас педагогикалық үрдістің заңдылықтары, мен қозғаушы күштерінің жалпы теориялық білім негіздерімен қарулануы кіреді. Оған біртұтас педагогикалық үрдістің теориялық негіздерін және жеке тұлға теориясының ғылыми негіздерін меңгеруі, педагогикалық іс-әрекет теориясының негіздерін білуі, білім алушылардың барлық мүмкіндіктерін пайдаланғанда инновациялық іс-әрекеттің көбіне нәтижелі болатындығын сезіне алуы жатады.

Бейімділік өлшемдерін болашақ маманның барлық жағдайға бейімделе алу қабілеті атады: бейімділік жағдаятына бағдарлана алуы, микроорта өзгерістеріне сай қолайлы инновациялық педагогикалық технологияларды таңдай алуы. Бейімділік өлшемдері болашақ маманның білімгер мәртебесінен оқытушы, ұстаз мәртебесіне ауысуының ерекшелігін сезіне білуімен бейімділік іс-әрекетті жүзеге асырудың жаңа әдіс-тәсілдерін пайдалана алуларымен ерекшеленеді.

Танымдық өлшемдері болашақ маманның әлеуметтік кәсіби қоршаған ортаны жедел тани алуымен, өзін кәсіби жүзеге асырудың нәтижелі әдіс-тәсілдерін пайдалануымен, инновациялық педагогикалық технологияларға қызығу танытумен ерекшеленеді. Оған болашақ маманның әлеуметтік кәсіби қоршаған ортаны біліп тануы, кәсіптік білімін өз тәжірибесінде қолдана білуі, инновациялық педагогикалық технологияларды оқып меңгеруі, үйренуі жатады.

Іс-әрекеттік өлшемдері болашақ маманның өзінің кәсіби іс-әрекетінің мақсаты мен міндеттерін анықтай алуы және педагогикалық қарым-қатынастық үрдісті тиімді жүзеге асыра алуымен өлшенеді. Оған болашақ маманның өз пәнін жете меңгеруі, біртұтас оқу-тәрбие үрдісінің психологиялық, педагогикалық негіздерін білуі, педагогикалық үрдісті жоспарлап, жүзеге асыра алуымен өлшенеді.

Технологияның өлшемдері оқытудың әдістемелік мақсаттары, оқыту үрдісі, оның міндеттерін анықтай алуы, оқытудың нәтижесін болжай алуы және психологиялық - педагогикалық білімдерді меңгерумен анықталады. Оған болашақ маманның біртұтас оқу-тәрбие үрдісінде сабақты тиімді ұйымдастыра білуі, оқушылармен ынтымақтастық қарым-қатынасты жүзеге асыра алуы, біртұтас педагогикалық үрдісті диагностикалай алуы және

сабақтың нәтижесі жоғары болатындай ең тиімді педагогикалық технологияны таңдай алуы қажет.

Шығармашылық өлшемдеріне шығармашылық ептілікті, шығармашылық белсенділікті болашақ маманның шығармашылық-ізденушілік дамыту кіреді. Оған болашақ маманның ғылыми - зерттеу жұмыстарына өзіндік талдау жасай алуы, өз білімін көтеруге, жетілдіруге талпыныстың болуы мен инновациялық әдіс-тәсілдерді қолдануға өзіндік жаңалықтар, өзгерістер енгізумен және жаңалықты шығармашылықпен қолдана алуымен сипатталады.

Осы аталған көрсеткіштердің әсерінен білім, кәсіп, іскерлік, іс-әрекет, игеру, нәтиже құралады. Білім жалпы, кәсіби, техникалық, арнайы білім болып бөлініп кәсіппен ұштасады. Ал кәсіп - мамандық таңдау, мамандықты меңгеру. Білім алып кәсіп иесі болу үшін іскерлік қажет. Іскерлік - оқу, білім, кәсіп, тәжірибе, ізденушілік, өзіндік жұмыс, іс-шаралар, дағдыдан туындайды. Іскер болу үшін іс-әрекетті меңгеру қажет. Іс-әрекет әрекеттен, операция, қимыл-қозғалыстан тұрады. Барлық үрдіс байланыса орындалғаннан соң нәтиже көрсеткіші пайда болады.

Әрбір педагогтің инновациялық іс-әрекетін қалыптастырудың педагогикалық шарттары: инновация туралы білімі; инновацияны жан-жақты меңгеру; инновациялық іс-әрекет диагностикасын меңгеру; инновацияны тәжірибеге ендіру жұмыстары; инновацияны практикада дұрыс қолдану.

Әрбір білім беру ордаларында бүгінгі таңда белең алып отырған кемшіліктері баршылық, атап айтатын болсақ: білім сапасының төмендігі; білім саласына мемлекет тарапынан реформалар жүргізілгенімен оқудың нәтижесінің болмауы; құжаттар көптеп шығарылғанымен мардымсыздығы; білім алушылардың өздігінен білім алу дағдысының болмауы; білім алушылар мен оқытушылардың бірлескен шығармашылық еңбектерінің болмауы.

Бұл тығырықтан шығудың бірден-бір жолы оқу-тәрбие процесінде инновациялық әдіс-тәсілдерін енгізу, әрбір білім алушылардың білімге деген қызығушылықтарын, талпынысын арттырып, өз бетімен ізденуге, шығармашылық еңбек етуге жол ашу. Инновациялық процестің негізі - жаңалықтарды қалыптастырып жүзеге асырудың тұтастық қызметі. Инновация білім деңгейінің көтерілуіне жағдай туғызады.

Білім сапасын арттырудағы жаңа инновациялық технологияларды оқып, үйреніп, сараптай келе, мынадай тұжырым жасауға болады:

- білім алушылардың білім, білік сапасын арттырудағы жаңа инновациялық технология түрлері сан алуан, оларды таңдау және одан шығатын нәтиже оқытушының кәсіби біліктілігіне тікелей байланысты;

- жаңа инновациялық технологияларды енгізу жүйелі әрі мақсатты түрде жүргізілгенде ғана жетістікке жетуге болады;

- жаңа инновациялық оқыту технологияларын енгізу барысында әрбір оқу орнының материалдық-техникалық базасының бүгінгі талапқа сай еместігі, әрі жетіспеуі, кадрлық әлеуметтің төмендігі көп кедергі жасайды.

Қазіргі жас ұрпақтың саналы да сапалы білім алуының бірден-бір - шарты:

оқу орындарындағы білім беру процесіне жаңа инновациялық технологияларды енгізу екендігі сөзсіз түсінікті. Сондықтан ғылыми-техникалық прогрестен қалыспай, жаңа педагогикалық инновацияларды дер кезінде қабылдап, өңдеп, нәтижелі пайдалана білу - әрбір ұстаздың негізгі міндеті болып табылады. Біздің ойымызша, оқу орындарында инновациялық басқару жүйесін енгізіп, оны жүзеге асыру міндет.

Қорыта келгенде, жаңа инновациялық педагогикалық технологияның негізгі, басты міндеттері мынадай:

- әрбір білім алушының білім алу, даму, басқа да іс-әрекеттерін мақсатты түрде ұйымдастыра білу;

- білім мен білігіне сай келетін бағдар таңдап алатындай дәрежеде тәрбиелеу;

- өз бетінше жұмыс істеу дағдыларын қалыптастыру, дамыту;

- аналитикалық ойлау қабілетін дамыту.

Әдебиеттер

1. Раджерс Э. Инновация туралы түсінік. — //Қазақстан мектебі, №4, 2006.
2. Қабдықайыров Қ. Инновациялық технологияларды диагностикалау. – А., 2004
3. Жүнісбек Ә. Жаңа технология негізі – сапалы білім.

МНОГОЯЗЫЧИЕ В КАЗАХСТАНЕ

1 курс, гр. Д105К Турлыгул Айгерим Нариманқызы,
Научный руководитель: Алгожаева А. Ж., преподаватель русского языка и литературы
Алматинский многопрофильный колледж.

Моя Родина — Казахстан. Я горжусь своей Родиной. Это многонациональное государство Казахстан. Оно занимает девятое место в мире по величине территории! Казахстан — большое государство, построенное в непростых природных условиях. Это степи, полупустыни и пустыни. Казахстан обрел независимость около двадцати лет назад, после распада Советского Союза. Но национальную культуру Казахстана еще много веков назад стали создавать казахи, кочевники, которые большую часть жизни проводили в седле. Бескрайние степи и полупустыни, заросшие типчаком, ковылем, тирсиком и полынью, стали их единственным богатством. Сейчас в нашей стране проживают люди разных культур: казахи, русские, узбеки, украинцы, уйгуры, татары и другие. Каждый житель Казахстана знает казахский язык — это язык казахской нации. Также официальным языком признан русский, как язык межнационального общения. Люди в Казахстан живут свободно, а не скученно. Здесь много земель, а людей на них приходится немного. Большинство жителей Казахстана живут дружно, понимая, что это наша общая Родина. Не зря 1 мая в стране отмечается День единства народа Казахстана, а христианское Рождество и исламский Курбан айт вместе являются государственными праздниками. Но есть и те, кто этого не понимает и создает конфликты из-за религии или национальности. Хотя климат в нашей стране считается засушливым и не очень-то ласковым к людям, Казахстан богат полезными ископаемыми. Еще в Казахстане находится знаменитый «космический город» Байконур, откуда стартуют в космос российские ракеты. Такого уникального государства, как Казахстан, больше нет нигде в мире!

Языковая ситуация в Казахстане на современном этапе

Казахстан позиционирует себя как страна, дающая равные возможности для развития языков всех народов республики. Президент Н.А. Назарбаев в 1998 г. 22 сентября объявил Днем языков народов Республики Казахстан. Толерантный характер языковой политики продиктован сложившимися историческими условиями — Казахстан является многонациональной страной. На сегодняшний день в стране языком межнационального общения остается русский язык. И с этим приходится считаться при проведении языковой политики. Но, уделяя внимание развитию родного языка народов республики, государственная политика Казахстана акцентирует внимание на развитии государственного языка – казахского. Считается, что в советский период 25 процентов (а некоторые говорили 40 процентов) казахов не знали своего родного языка.

В данной статье мы попытались сделать анализ языковой политики в современном Казахстане и определить перспективы ее дальнейшего развития. Объектом исследования статьи является языковая политика казахстанского государства на современном этапе. Предмет исследования — причины, динамика и последствия этого процесса. Регулирование языковых отношений в Республике Казахстан является крупной, имеющей большое значение для будущего страны проблемой. Вследствие усложнения языковой ситуации после обретения Казахстаном

суверенитета объектом исторических исследований стали составные части внутривластного комплекса государства: национальная, образовательная, религиозная, информационная, языковая политика. Изучение каждой из них дает возможность более глубоко проанализировать проблемы регулирования общественных отношений в той или иной сфере. Определение языковой политики в качестве самостоятельного объекта исследования позволит не только выявить особенности регулирования языковых отношений, но и будет способствовать формированию целостного представления о политической системе государства. Это обстоятельство в значительной степени актуализирует тему настоящего исследования. Таким образом, актуальность темы исследования заключается, прежде всего, в том, что все понимают важность изучения основ языковой политики как одного из средств осуществления власти в современных государствах. Также актуальность исследования обусловлена необходимостью всестороннего анализа сложного процесса языкового реформирования в Казахстане в его политическом аспекте. Такой анализ обеспечит создание базы для обобщающих исследований политической системы Республики Казахстан.

Концептуальная идея исследования состоит в том, что языковая политика — это важнейшая составляющая национальной государственной политики, во многом определяющая сохранение государственности.

В отечественной историографии политический аспект развития языковых отношений в Казахстане в современный период изучен недостаточно, что вызывает необходимость исследования этой темы. Но уже появились научные работы, которые попытались проанализировать языковую ситуацию, языковую идеологию и политику. Большинство работ рассматривают политические факторы языковой политики [2]. В частности, Б. Хасанулы в своей статье представил основополагающие принципы языковой политики РК и показал, что изучение и развитие государственного языка и родных языков в Казахстане, их употребление в различных сферах жизни являются важнейшими факторами демократизации страны, национальной, профессиональной и фундаментальной потребностью.

По объему выполнения коммуникативных функций между доминирующими языками в Казахстане сложился следующий расклад: казахский язык — 20–25 %, русский язык — 75–80 %, остальные языки — не более 5 % .

В первые годы независимости в республике стала проводиться языковая политика, направленная на развитие всех языков народов Казахстана, особенно государственного. Был создан уполномоченный орган по развитию и внедрению государственного языка — Комитет по языкам Министерства культуры и информации. В республике проводились и проводятся мероприятия, направленные на реализацию языковой политики: из бюджета были выделены огромные средства; по инициативе Президента Казахстана Н. Назарбаева был создан Президентский фонд развития государственного языка .

Современная языковая политика осуществляется в Казахстане в соответствии с Конституцией Республики Казахстан, Законом Республики Казахстан «О языках в Республике Казахстан (от 11 июля 1997 г.), Государственной программой функционирования и развития языков в Республике Казахстан на 2001–2010 гг., Государственной программой развития и функционирования языков в Республике Казахстан на 2011–2020 гг. и другими документами, регулирующими государственно-правовые аспекты языковых отношений. Основная цель всей языковой политики заключается в том, чтобы обеспечить полномасштабное функционирование государственного языка как важнейшего фактора укрепления национального единства при сохранении языков всех этносов, живущих в Казахстане. Языковая политика является важной частью национальной политики государства и поэтому от ее эффективности зависит сохранение межнационального согласия в казахстанском обществе.

В настоящее время в Казахстане существует реальное многообразие языков: в функциональных целях их используется свыше ста, по данным Э.Д. Сулейменовой и Н.Ж. Шаймерденовой, Д.Х. Ахановой авторов словаря «Языки народов Казахстана».

В послании Президента РК Н.Назарбаева народу Казахстана, говоря о языковой ситуации в Казахстане, отмечается, что «В Казахстане за годы независимости ни один этнос не утратил свой язык. Мы бережно храним и создаем все возможности для развития культуры даже самых малых этнических групп - ассирийцев, рутулов, лакцев и многих других. Казахская земля объединила более 100 этносов. Конечно, чтобы всё это этническое многообразие стало единой нацией, нужен хороший цемент. И сегодня главным фактором, цементирующим нацию, является казахский язык - язык государства». Языковая ситуация Казахстана, в первую очередь, определяется социально-демографическим составом, который характеризуется полиэтничностью, и государственным устройством унитарного типа. В Республике Казахстан всегда особое внимание уделяли развитию языкового богатства народов государства, понималась его роль в развитии современного общества. Доказательством этого является один из первых принятых в суверенном Казахстане законов - «О языках в Республике Казахстан» (от 11.07.1997 г.)

В котором говорится об объявлении всех языков народов Казахстана национальным достоянием, историко-культурным наследием страны. Немаловажным является и то, что вопросы развития языков в Казахстане постоянно находились под контролем и опекой Президента Республики Казахстан Н.А. Назарбаева, который в ежегодных посланиях народу Казахстана всегда старался акцентировать внимание на развитии образования, культуры, знание языков. В Послании Президента прямо указывается: «Народ будет мудр в воспитании потомства, заботясь о его здоровье, образовании и мировоззрении.... Будет одинаково хорошо владеть казахским, русским и английским языками... Он будет патриотом своей страны, известным и уважаемым во всем мире»

На наш взгляд, возрождение и укрепление духовности, устойчивое развитие общества как открытой системы позволяют рассматривать государственный язык как главный компонент осуществляющейся в стране языковой политики. В соответствии с этим языковая политика как стратегически важная часть внутренней политики Казахстана обязана обеспечить решение важных задач по регулированию и укреплению позиций государственного языка.

Таким образом, в данной статье мы сделали попытку определить основные черты языковой ситуации в Республике Казахстан на современном этапе, сделав акцент на проводимой языковой политике. Современная казахстанская языковая политика является централизованной, так как проводится государством и предусматривает систему общеобязательных мероприятий; также она характеризуется как перспективная, поскольку направлена на изменение существующей языковой ситуации. Политика учитывает интересы широких масс и поэтому ее можно назвать демократической. Безусловно, необходимо подчеркнуть интернациональный характер языковой политики, так как, несмотря на то, что приоритет, в первую очередь, отдается развитию казахского языка, при этом уделяется максимальное внимание развитию русского языка и языков всех других этнических групп страны.

Список литературы:

- Назарбаев Н.А. Послание Президента Республики Казахстан Н.А. Назарбаева народу Казахстана от 27.01.2012 г. обращения 27.01.2012).
- Общеввропейские компетенции владения иностранным языком: изучение, обучение, оценка. Департамент по языковой политике. — Страсбург, 2001. <http://www.linguanet.ru/ipk-REMA/> (дата обращения 28.06.2010).

ВЗАИМОСВЯЗЬ И ДОСТИЖЕНИЯ БИОЛОГИИ И МЕДИЦИНЫ

Камунарова М.Ш., Кадримбетова М.Н
«Алматинский многопрофильный колледж»

Введение

Биология тесно связана с другими науками, и иногда очень трудно провести грань между ними. Изучение жизнедеятельности клетки включает в себя изучение молекулярных процессов протекающих внутри клетки. Многие аспекты физического функционирования живых организмов изучает биофизика, которая очень тесно связана с физикой. Иногда как независимую науку выделяют экологию - науку о взаимодействии живых организмов с окружающей средой (живой и неживой природы). Как отдельная область знаний давно выделилась наука изучающая здоровье живых организмов. Эта область включает в себя ветеринарию и очень важную прикладную науку - медицину, отвечающую за здоровье людей.

Экспериментальная биология и медицина тесно связаны. Из отраслей биологии это касается не только генетики, молекулярной биологии или биотехнологии, но и таких фундаментальных направлений как ботаника, физиология растений, зоология и, конечно же, анатомия и физиология человека. Глубокие исследования новых видов растений и животных могут дать толчок к открытию безвредных, природных способов борьбы с заболеваниями. Открытия в области анатомии и физиологии способны привести к качественному улучшению процесса лечения, реабилитации или проведения операций.

Благодаря тому, что современная медицина опирается в своем развитии на другие отрасли естествознания и, в частности, на биологию, физиологию, биохимию, генетику, физику, электронику и инженерное дело, она с каждым годом делается все могущественнее и постепенно обретает полную власть над человеческим организмом.

Темаданной работы посвящена общему изучению достижений медицины и связи биологии и медицины.

Цель

Сформировать новые биотехнологические научно-исследовательские знания.

Основная часть

Биология всегда была тесно связана с медициной. Все важные биологические теории являлись не только крупными шагами в постижении фундаментальных законов живой природы, но также оказывали влияние на состояние медицины, на принципы ее организации, методов диагностики и лечения.

Значение биологии для медицины:

- Генетические исследования позволили разрабатывать методы ранней диагностики, лечения и профилактики наследственных болезней человека;
- Селекция микроорганизмов позволяет получать ферменты, витамины, гормоны, необходимые для лечения ряда заболеваний;
- Генная инженерия позволяет производить биологически активные соединения и лекарства;
- Познания биологии необходимо для борьбы с инфекционными и паразитическими заболеваниями человека и животных.

"Медицина, взятая в плане теории, — это прежде всего общая биология", — писал один из крупнейших теоретиков медицины И.В. Давыдовский. Достаточно привести несколько примеров из истории науки, чтобы убедиться в тесной связи успехов медицины с открытиями, сделанными, в чисто теоретических областях биологии.

Человек выделился из животного мира. Структура и функции человеческого организма, в том числе защитные механизмы, — результат длительных эволюционных преобразований предшествующих форм. В основе патологических процессов также лежат общебиологические закономерности. Необходимой предпосылкой для понимания сущности патологического процесса является знание биологии.

Большое число болезней имеет наследственную природу, и большое значение биологии в медицине также связано с изучением наследственных заболеваний человека. Изучая передачу генов из поколения в поколение, ученые смогли открыть ряд генетических заболеваний. Сюда же относят и наиболее опасные из них: синдром Дауна, муковисцидоз, гемофилию. Профилактика и лечение их требуют знания генетики.

Биотехнология – это молодая и вместе с тем одна из важнейших отраслей биологии. На современном этапе развития медицины уже открыто множество способов борьбы с заболеваниями. Среди них - антибиотики, лекарственные препараты животного и растительного происхождения, химические препараты, вакцины. Однако существует проблема, при которой с течением времени эффективность некоторых антибиотиков и лекарств уменьшается. Связано это с тем, что микроорганизмы, особенно бактерии и вирусы, постоянно мутируют, приспосабливаясь к новым методам борьбы с препаратами. Биотехнологии в будущем позволят изменять структуру веществ, создавая новые виды медикаментов. К примеру, можно будет осуществить конформационное изменение молекулы пенициллина, в результате чего мы получим другое вещество с теми же свойствами. Опухолевые заболевания – это острая проблема современной медицины. Борьба с раковыми клетками является целью первостепенной важности для ученых по всему миру. На сегодняшний день известны такие вещества, которые способны подавлять развитие опухоли. К ним относятся блеомицин и антрациклин. Однако главная проблема состоит в том, что использование таких препаратов может привести к нарушению и остановке работы сердца. Считается, что изменение строения блеомицина и антрациклина избавит от нежелательного воздействия на организм человека. Это только подтверждает большое значение биологии в медицине.

Заключение

В нынешнем XXI веке биология заняла в жизни человечества очень важное место. Важнейшие результаты получены в области изучения наследственности, фотосинтеза, фиксации растениями атмосферного азота, синтеза гормонов и других регуляторов жизненных процессов. Биология уже в ближайшем будущем сможет решить всемирную продовольственную проблему, а медицину и сельское хозяйство она обеспечит необходимыми биологически активными веществами. Исследования, ведущиеся в области биологии клетки и геномной инженерии позволят лечить наследственные болезни, замещая у больных людей дефектные гены. В обозримом будущем медицина получит методы стимуляции восстановительных процессов и контроль за клеточным размножением. Это позволит эффективно бороться с ростом злокачественных опухолей и спасет множества больных раком.

Качественное лечение заболеваний напрямую зависит от достижений в области биологии. Огромное значение биологии в медицине также объясняется тем, что современные отрасли науки направлены на совершенствование методов борьбы с болезнями человека. Уже в недалеком будущем человек сможет вылечиться от рака, СПИДа, диабета. Генетические заболевания можно будет обойти еще в младенчестве, а создание идеального человека уже не будет выдумкой.

УЧЕБНЫЙ ПРАКТИКУМ – ВАЖНЫЙ ФАКТОР В РАЗВИТИИ КОМПЕТЕНЦИИ СТУДЕНТОВ КОЛЛЕДЖА

Русинова Ю.А.

Алматинский многопрофильный колледж

Введение

Химический эксперимент - важнейший путь осуществления связи теории и практикой при обучении химии, превращений знаний в убеждения. Учебные практикумы способствуют усовершенствованию и закреплению знаний, развитию практических умений и навыков студентов. На уроках - практикума обучающиеся знакомятся с приемами химических исследований, развивают наблюдательность, проявляют познавательную активность, т.е. формируется и развивается учебные компетенции студентов.

Формируя познавательную:

-для усвоения основ химии, постановки и решения практических проблем, выявления значения химии в современной жизни;

воспитывающую:

-для формирования мировоззрения, убежденности, идейной потребности в труде, ориентации учащихся на рабочие профессии;

- развивающая:

-для приобретения и совершенствования практических умений и навыков, функции, химический эксперимент в моей практике преподавания играет главенствующую роль в развитии учебно-познавательной деятельности, развитии учебных компетенций студентов.

В работе со студентами, с целью формирования у них интереса к предмету, развития учебно-познавательной компетентности химический эксперимент приобретает частично-поисковый, исследовательский характер.

Цель работы: показать роль учебного практикума при формировании и развитии ключевых и исследовательской компетенции студентов в процессе изучения химии.

Задачи исследования:

1. Понять сущность и содержание базовых и исследовательских компетенций студентов.

2. Выявить основные тенденции процесса реализации компетентностного подхода в условиях современного образования.

3. Изучить и обосновать роль учебного практикума в формировании и развитии базовых и исследовательских, профессиональных компетенций студентов в процессе обучения химии.

Актуальность:

Для устойчивости и конкурентоспособности молодому специалисту в реальных условиях необходим определенный уровень базовых и профессиональных знаний, умений и навыков, а также способность адаптироваться в новых условиях и готовность принимать ответственность за решение профессиональных задач. Исходя из концепций развития системы образования РК 2015 года [1] в типовой учебной программе по химии для технического и профессионального образования (2015г) [2] указаны компетенции, запланированные в стандарте и образовательной государственной программе.

Основной акцент в формировании нового поколения профессиональных и образовательных стандартов сделан на формирование и развитие базовых и профессиональных компетенций. Наиболее результативность достигается на уроках – практикумах, т.е. учебный практикум – важный фактор в развитии компетенции студентов колледжа

Гипотеза исследования: формирование общеучебных и исследовательской, профессиональной компетенции студентов в учебно-воспитательном процессе будет эффективным, если:

— профессиональные компетенции, формируемые в процессе подготовки специалиста, будут носить развивающий характер и найдут отражение в содержании образовательных программ;

— организация учебно-воспитательного процесса сориентирована на личностное развитие студента, предполагающего формирование всего комплекса компетенций, определенных профессиональным и образовательным стандартами;

— учебно-воспитательный процесс предполагает сочетание учебно-познавательных и практико-ориентированных действий, позволяющих осуществлять самостоятельную деятельность студентов в соответствии с формируемыми компетенциями;

— осуществляется формирование рефлексии учебной деятельности в процессе освоения компетенций.

В концепции развития системы образования РК 2015 года четко указана, что главная задача учебных заведений подготовить конкурентоспособных личностей. В свою

очередь, конкурентоспособность это интегральное качество личности, предоставляющее совокупность ключевых компетенций и ценностных ориентаций, позволяющих личности успешно функционировать в социуме и цивилизованно решать проблемы профессионального роста. Компетенция - это знания, умения, навыки, модели поведения и личностные характеристики, при помощи которых достигаются желаемые результаты (лидерство, коммуникации и пр.). Считается, что термин "компетенция" впервые был введен Уайтом в 1959 г., который определил компетентность как "эффективное взаимодействие (человека) с окружающей средой". Сегодня существует множество определений компетенции. Компетентность - это результаты, которые определяют эффективную работу, то есть те аспекты работы, в которых человек является компетентным. Компетентность подразумевает демонстрацию умений на деле - в реальных рабочих ситуациях, а не только знание теории или понимание того, как это делается.

Казахстанская модель среднего специального образования [3] учитывает такие существенные и устойчивые мировые тенденции, как:

- активизация самостоятельной работы как основного элемента обучения и главного фактора развития познавательной деятельности;
- поиск и внедрение различных форм и интеграции образования и науки;
- переориентация педагога из передатчика знаний в активного организатора образовательного процесса;
- создание развивающей среды.

Известно, что предмет химии наука экспериментальная. Изучение химии способствует развитию учебно – познавательной компетенции студентов изучением теорией и активизации учебных практикумов, предусмотренной программой. Химический эксперимент оживляет учебный процесс, повышает мотивацию студентов при изучении предмета. В связи с этим меняется роль обучающего, из объекта переходит в субъект процесса обучения. В свою очередь, обучение принимает роль проблемного, развивающего и личностного – ориентированного, а студенты при этом активно включают мыслительные деятельности и развивают критическое мышление.

При изучении теоретических материалов студенты, систематически на занятиях используя учебные таблицы, самостоятельно делают выводы. Данные выводы затем на практических работах сопоставляют с результатами практических работ.

При проведении практических работ студенты проявляют организованность, мобильность с первой минуты.

- определяют цель урока самостоятельно и записывают в тетрадь для практических работ;
- изучают карт – задание и самостоятельно определяют алгоритм действий;
- узнав используемые реактивы и посуду, повторяют правила техники безопасности при работе с ними;
- при необходимости собирают прибор;
- аккуратно выполняют опыты с соблюдением ТБ (что сделали?)
- наблюдают за происходящими изменениями (что увидели?)
- составляют уравнения химических реакции;
- анализируют полученные результаты, сравнивают их с теорией и составляют выводы по работе.
- оформляют работу в виде таблицы.

Хотим отметить, что в ходе химического практикума, осуществляя связь теории с практикой углубляем, закрепляем полученные теоретические знания, развиваем наряду с мыслительной деятельностью умения и навыки. Также развивается учебная познавательная компетенция студентов [3] через наблюдения, сравнения теории с результатами практической работы и их анализа. Необходимо подчеркнуть, что на практических занятиях большой интерес проявляют пассивные студенты и активно включаются в решении учебных проблем. В результате таких активных занятия качество

знаний в группах автоматически меняется в лучшую сторону. То есть самовыражение, самореализация студентов способствует раскрытию и развитию исследовательской компетенции.

Динамику развития студентов можно проследить следующим образом:

Текущая контроль после теоретического изучения глав «Общие свойства металлов», «Важнейшие d-элементы», «Химия p-элементов» в группах и контроль после проведения практикумов показала следующие показания:

Таблица № 1 Сравнительная таблица качеств знаний студентов

группа	Качество знаний после теоретического изучения (%)			Качество знаний после практического изучения (%)		
	0402000 - «Дизайн»	48	45	50	60	58
1414000 – «Мебельное производство»	42	48	46	50	60	60
1119000 - «Холодильно-компрессорные машины и установки»	53	60	55	68	70	70

Диаграмма № 1. Качество знаний после теоретического изучения тем (%)



Диаграмма № 2. Качество знаний после практического изучения тем (%)



Это объясняется тем, что уроки – практикумы дают возможность:

- осуществить активные методы, такие как проблемное обучение с применением частично – поисковых, исследовательских методов
- организовать работу в паре, группе

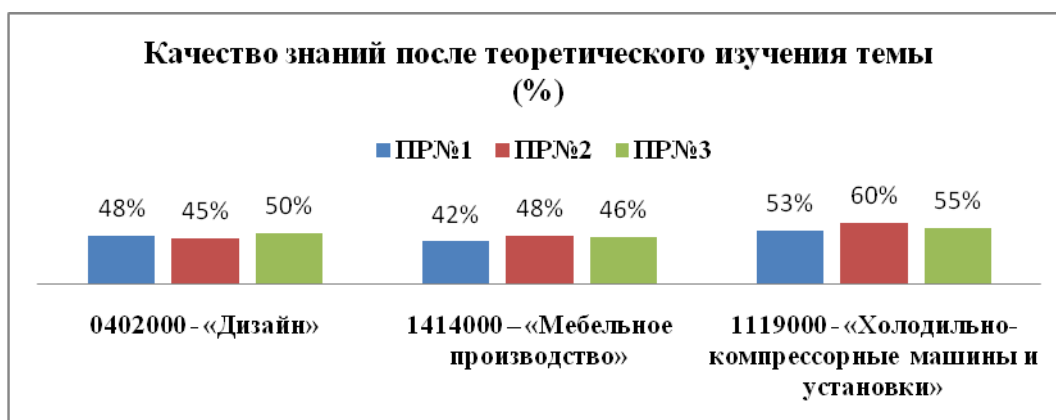
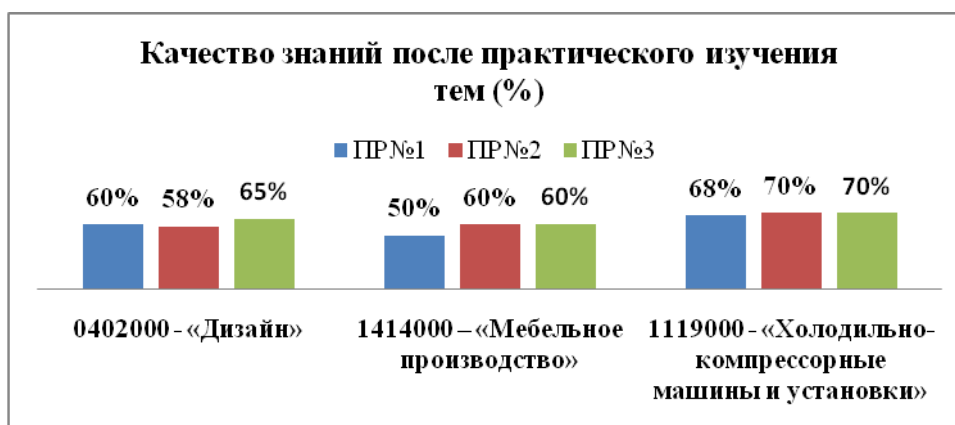
- организовать обучение, в которых акцент ставится на самостоятельной и ответственной учебной деятельности самих учащихся
 - создать условие самовыражения и самореализации студентов.
- Также уроки – практикумы дают возможность развить такие навыки и умения как:
- постановка цели на урок (принять на себе ответственность);
 - планировать и выполнять учебный практикум;
 - выдвигать гипотезу;
 - анализировать результаты практической работы, т.е. сопоставить теорию с практикой;
 - делать выводы.

Подведение итогов - важная часть занятия[4]. Цель – рефлексия, осознание студентами того, что было сделано на занятии, достигнуты ли поставленные цели, как можно применять полученные знания в будущем.

Подведение итогов проводится методом эвристической беседы со студентами по контрольным вопросам инструкционно-технологической карты, провоцируя тем самым студентов к самостоятельной рефлексии.

Таким образом, для устойчивости и конкурентоспособности молодому специалисту в реальных условиях необходим определенный уровень профессиональных знаний, умений и навыков, а также способность адаптироваться в новых условиях и готовность принимать ответственность за решение профессиональных задач. Все это повышает требования работодателей к профессиональной компетентности[4] выпускников учреждений профессионального образования. В связи с этим, нами на занятиях по химии систематически проводятся работа по формированию и развитию базовых и профессиональных компетенции студентов.

Выводы:

- формирование и развитие учебно-познавательных, исследовательских компетентностей студентов через учебный практикум способствует повышению уровня мотивации студентов к предмету и, следовательно, повышению качества обучения;
- приемы учебно-познавательных компетентностей легко вписываются в обучение, сочетаются с инновационными технологиями;
- формирование и развитие учебно-познавательных, исследовательских компетентностей студентов через учебный практикум соопутствует развитию личности.
- на уроках химии и учебных практикумах формируются и развиваются следующие компетенций:

- информационная;
- познавательной;
- коммуникативная;
- исследовательская;
- готовность к самообразованию.

Использованная литература:

[1]. Концепции развития системы образования РК 2015 года
<https://pandia.ru/text/79/482/7424.php>

[2] Типовая учебная программа по химии для технического и профессионального образования (2015г) г. Алматы - с.5 - 6

[3]
http://mypresentation.ru/presentation/sovremennaya_model_sovremennaya_model_kazaxstansko_go_obrazovaniya

ВЗАИМОСВЯЗЬ И ДОСТИЖЕНИЯ БИОЛОГИИ И ЭКОЛОГИИ

Шокурова С.Ш.,Кадримбетова М.Н

«Алматинский многопрофильный колледж»

Введение

Термин "экология" (от греч. oikos - жилище, место обитания и logos - наука) предложил Э. Геккель в 1866 г. для обозначения биологической науки, изучающей взаимоотношения животных с органической и неорганической средами. Экология - один из сравнительно молодых и бурно развивающихся разделов биологии - изучает взаимоотношения организмов между собой и со средой обитания. На определённом этапе развития наших представлений о природе произошло идейное сближение экологии с другими биологическими, да и не только биологическими, науками. Следовательно, экология как общая биологическая наука также может быть расчленена на составные части: на экологию животных, экологию растений, экологию насекомых, экологию лесных пород и т.д. но если для других наук индивидуум является крупнейшей единицей, то для экологии он - мельчайшая единица исследований. Экология - вполне самостоятельный раздел биологии, имеющий свои содержание, предмет, задачи и методы исследования. На определённом этапе развития наших представлений о природе произошло идейное сближение экологии с другими биологическими, да и не только биологическими, науками. Особенно тесные связи установились между экологией и физиологией. В результате выделилось и успешно развивается новое направление - экологическая физиология. Экологические и физиологические методы исследований взаимно пронизывают обе эти науки. Произошло сближение экологии и морфологии. Такие понятия, как «экологическая морфология», «экологическая эмбриология», стали уже привычными.

Цель: Изучения влияние научно-технического прогресса на экологию мира.

Основная часть

На всем пути развития человеческого общества постоянно возникают проблемы во взаимоотношениях общества с окружающей природной средой. Суть данных проблем заключается в попытке человека использовать природу в интересах своего существования, не всегда сохраняя ее богатства. В последнее время все чаще говорят об усилении кризиса отношений. Использование природных ресурсов связано с совершенствованием производства, разработкой и созданием новых технологий, все это способствует научно-техническому прогрессу в обществе. С другой стороны, в результате развития НТП создаются проекты, которые не всегда обоснованы с точки зрения охраны окружающей среды. Общественное мнение создает атмосферу неприятия таких проектов, что в свою очередь ведет к созданию новых, экологически более безопасных технологий. Термин "экология" был предложен в 1869 году немецким биологом Э. Геккелем, практически до 70-х годов нашего века он сохранялся в основном как биологический. Однако по мере обострения проблемы взаимоотношения человеческого общества и окружающей природной среды значение термина "экология" значительно расширилось. По определению Ю. Одум, сегодня экология, сохраняя корни в биологии, оформилась в принципиально новую интегрированную дисциплину, связывающую физические и биологические явления и образующую мост между естественными и общественными науками. По существу, так называемые сегодня экологические проблемы приобрели практический интерес в начале развития человеческого общества. Благодаря достижениям науки и техники возникла лишь видимость снижения зависимости человека от природы в своих насущных потребностях.

Экологические проблемы Казахстана

Воздух, вода, земля — наше естественное окружение. Сегодня их состояние оценивается как катастрофическое, планета переживает экологический кризис. Какие главные экологические проблемы Казахстана:

1. Загрязнение водных ресурсов Казахстана.

Казахстан — крупнейшая страна в Центральной Азии, но по обеспеченности водными ресурсами оказалась в самом тяжелом положении. Сказались такие факторы:

Запасов воды в то время в республике хватило бы для орошения 10 млн гектаров, фактически она шла на 50–60 млн. В результате — катастрофическая ситуация с некоторыми природными водоемами.

Увеличилась концентрация в воде не только соли, но и ядовитых веществ, которые стекали с удобряемых сельскохозяйственных земель в реки. Это погубило промысловый лов рыбы в озере — с 1980-х годов он перестал существовать. Раньше здесь водилось 32 вида рыб в несметных количествах. Истории известны поразительные факты: в годы гражданской войны в этих краях сушеной рыбой топили паровозные котлы, когда не хватало угля.

Раньше в озере был промысловый лов редких видов рыб — сазана и судака, причем сазана добывали почти половину всего, что в Союзе. Причина обмеления — реки приносят меньше воды. На них построены плотины для гидроэлектростанций, перекрывающие русло. В одно из водохранилищ даже отводилась вода из самого озера.

- Исчезает Аральское море. Оно было четвертым в мире по величине озером. Сейчас это практически два обмелевших водоема. Причина — забор воды из Сырдарьи и Амударьи, которые пополняли его, на оршение.
- Озеро Балхаш вызывает опасение: оно может повторить судьбу Арала. С 1960-х годов прошлого века начались экологические проблемы озера Балхаш: оно стало мелеть, уровень воды снизился более чем на два метра. Площадь сократилась на две тысячи квадратных километров.
 - Экологические проблемы Каспийского моря тоже касаются Казахстана. В водах моря наблюдается опасная тенденция — оно теряет способность к самоочищению, что может превратить когда-то чистый водоем в отстойник. Причина та же — деятельность человека.

2. Загрязнение земельных ресурсов страны.

Самое тяжелое наследие — радиоактивное заражение. 40 лет на Семипалатинском ядерном полигоне испытывали атомное оружие. 300 квадратных километров земли на долгое время остаются опасными для всего живого. Последствия этого до сих пор окончательно не определены. Официально полигон закрыт в 1991 г.

«ТОРҒАЙ ӨНІРІНДЕГІ ТАРИХИ ҚОРЫМДАР МЕН ЕСКЕРТКІШТЕР ЕСКЕРУСІЗ ҚАЛМАСА ЕКЕН»

Бейсенбекова Динара, 11 ФКБ тобының студенті

Жетекшісі: Оташева Салтанат Қонысбаевна

Арқалық медицина колледжі»

Зерттеу жұмысының өзектілігі:

Киелі Торғай жері—небір түнеріп батқан күндердің де, түтігіп жатқан түндердің де, зар жылатқан зұлмат жылдардың да, қой үстінде бозторғай жұмыртқалаған мамыражай шақтардың да куәсі болған шежіреге толы тарих. Бабаларымыз қолға найза ұстап, арғымақ мініп, арындаған көне заманнан бері қарт Торғайдың тарихи көрмеуі көп, қилы оқиғаға толы. Халқымыздың басынан кешкен күрделі кезеңдер мен елдің рухани даму жолында үлкен рөл атқарған бұл өлкенің алатын орны ерекше. Бүгінгі таңда өзекті болып отырған мәселелердің бірі—ұмытыла бастаған географиялық тарихи көне атаулар. Елбасы «Болашаққа бағдар: рухани жаңғыру»—атты «Туған жер» бағдарламасын қолға алуды ұсынған болатын. Айтайын дегенім, осы тізімге енгізілген жерлерден артық болмаса, кем түспейтін лайықты басқа да киелі жерлер бар екенін жеткізгім келеді. Олар Торғай өңіріндегі киелі орындардың бірі—аудан орталығынан 14 шақырым жердегі Шеген ауылы іргесіндегі «Дәуітбай қорымы», «Торғайдағы әулиелердің әулиесі» атанған нәсілі қожа Өтейұлы Оспанқожаның Қызбелдегі мазары, Кенесары ханмен бірге Қырғыздарға дейін барған Шәкір батырдың және Көкалат ауылындағы «Адам еңбігінің алып ескерткіші» атанған Айса Нұрмановтың басшылығымен салынған «Албарбөгет» бөгені, жазушы С.Бүркітбаев «Нұр шапағаты» атты еңбегінде сөз еткен Марал Ишанның Қызбел жеріндегі қорымы, 1916 жылғы Ұлт—азаттық көтерілісі кезіндегі «Ақшығанық», «Тоңқайма» шайқасы болған тарихи жерлер.

Айта берсек, Торғай өңірінде киелі орындардың тізіміне енгізілетін басқа да нысандар мен тарихи тұлғалар жерленген жерлер баршылық. Тек оларды зерттеп, көпшілік назарынан жасырмай, ашық түрде талқылау арқылы жүзеге асыру қажет

Ғылыми жобалық жұмыстың мақсаты:

Елбасының «Болашаққа бағдар: рухани жаңғыру» мақаласы аясында «Рухани қазына» кіші бағдарламасы шеңберінде «Мақтанышым-туған өлке» жобасы аясында Торғай өңірінен «Қазақстанның киелі картасына» енбей қалған жерлерді және Торғай өңірінде алғаш ислам дінін насихаттап, таратқан Оспанқожа әулие жайлы анықтап, зерттеп, алған мәліметтерді елмен бөлісіп, халық арасында насихаттау. «Қазақстанның киелі картасы» тізіміне енгізу жолдарын қарастыру.

Оспанқожа әулие, Қызбел жерінде орналасқан мазары және киелі Торғай өңірінде осы әулиенің атымен аталатын мешіт жайлы жан-жақты зерттеп оның құндылықтарын елге таныту.

Зерттеудегі ұстанымым:

-Тақырыпты зерттеп оның мән-мазмұнына терең үңілу.

-Зерттеудегі жетістіктерімді көпшілікпен бөлісу.

ЙОД ЖЕТІСПЕУШІЛІГІНІҢ АДАМ АҒЗАСЫНА ТИГІЗЕР ЗИЯНЫ

Мирашова Гульбану-21ФКб тобының студенті

Жетекшісі: Тұяқбаева Сандуғаш Әмірқызы

Арқалық медицина колледжі»

Зерттеу жұмысының өзектілігі:

Йод жетіспеушілігі тиреоидтық ауруларының жылдам өсуіне әкеледі, жаңа туған нәрестелердің бейімделуін тежейді. Олардың психологиялық және физиологиялық дамуына кері әсерін тигізеді. Йод тапшылығы балаларда, жасөспірімдерде, әйелдерде соның ішінде жүкті әйелдерде, бала емізетін әйелдерде ерекше байқалады. Өз кезегінде йод жетіспеушілігі әйел ағзасындағы қоректендіру функциясын төмендетеді. Сәбидің өлі туылуы, балалар өлімінің жоғарлауын жиілетеді. Йод жетіспеушілігі тіркелген әйелдерде тиреоидтық аурулар 17 есе көбірек кездеседі, ал ол жүктілікті және бала туу барысын бала тастаумен қиындатады. Осыған сәйкес йод жетіспеушілігі ауруы қоғамның медициналық әлеуметтік актуалды мәселесі болып табылады.

Ғылыми жобалық жұмыстың мақсаты:

Жалпы йод және оның адам ағзасына тапшылығы, қажеттілігі және барлық мәліметтерді танып біліп, ол туралы жан-жақты ақпараттандыру. Табиғат құндылығының бізге берген сыйын қастерлеп құрметтеу.

Йод тапшылығын жан-жақты зерттеп оның құндылықтарын елге таныту.

Жобаның міндеттері:

- Йод – адамның қалыпты өсуімен дамуына қажетті микроэлемент;

- Йод тапшылығы ауруларын алдын алу;

- Йод жетіспеушілігінің пайда болуы, маңызы және алдын алу;

Мәселе: Адам ағзасындағы йод жетіспеушілігінің маңызы.

Зерттелетін зат: Йодтың адам ағзасына қажетті құндылығын зерттеу.

Зерттеудің әдісі – тәсілдері.

Жұмыс барысында әдіс-тәсілдердің сипаттамалы, салыстырмалы, жүйелеу сияқты түрлері қолданылады.

Зерттеудегі ұстанымым:

Тақырыпты зерттеп оның мән-мазмұнына терең үңілу.

Зерттеудегі жетістіктерімді көпшілікпен бөлісу.

Зерттеудің мақсаты мен міндеттеріне сәйкес ғылыми-танымдық әдістер қолданылды: зерттеліп отырған мәселенің өзектілігі мен маңыздылығына байланысты біз жаңа идеяларды ендіре отырып, оны қоғам өмірінің даму заңдылықтарымен сәйкестендіріп, негіздеуге тырыстық. Тақырыпты зерттеу барысында йодтың адам ағзасына қажетті құндылық екендігі зерттеліп, йод тапшылығының алдын алу шаралары ғылыми түрде дәлелденді, йод – адамның қалыпты өсуімен дамуына қажетті микроэлемент екендігі ғылыми түрде жүйеленді.

Йод жетіспеушілігі тиреоидтық ауруларының жылдам өсуіне әкеледі, жаңа туған нәрестелердің бейімделуін тежейді. Олардың психологиялық дамуына әсер етеді, физиологиялық дамуына кері әсерін тигізеді. Йодтапшылығы балаларда, жасөспірімдерде, әйелдерде соның ішінде жүкті әйелдерде, бала емізетін әйелдерде ерекше байқалады. Өз кезегінде йод жетіспеушілігі әйел ағзасындағы қоректендіру функциясын төмендетеді, сәбидің өлі туылуы балалар өлімінің жоғарылауын жиілетеді. Йод жетіспеушілігі тіркелген әйелдерде тиреоидтық аурулар 17 есе көбірек кездеседі, ал ол жүктілікті және бала туу барысын бала тастаумен қиындатады. Осыған сәйкес йод жетіспеушілігі ауруы қоғамның медициналық әлеуметтік актуалды мәселесі болып табылады.

«ҚАЗАҚТЫҢ ҰЛТТЫҚ ОЮ-ӨРНЕГІ»

Ускина Айдана-21ФКк тобының студенті, Жетекшісі: Оташева С.Қ.

«Арқалық медицина колледжі»

Ғасырлар бойы қалыптасқан мұраның бүгінгі күнге жетуіне халық шеберлерінің қосқан үлесі айтарлықтай. Шеберлер қолынан шыққан көз тартарлық өнер туындыларының эстетикалық маңызы, тәрбиелік мәні зор.

Сонымен қатар ол ата-бабаларымыздың тұрмыс тіршілігінің табиғатпен байланысын, салт-дәстүрін көрсетеді. Қолөнер халықтың тұрмыс тіршілігімен тікелей сабақтас болғандықтан, қашан да адамға жақын әрі түсінікті.

Қолөнер туындылары жастарды әдемілікке, сұлулықты көре білуге тәрбиелейді және эстетикалық талғамын ортаға деген көзқарасын қалыптастырады, ұлттық мәдениеттің дамуына ықпал жасайды.

Өзіміздің туған Республикамыздан табылып отырған ежелгі дүние өнерлі ғалымға көп жаңалық әкелді. Қола, темір дәуірлерінде осы аймақты мекендеген біздің ата-бабаларымыздың қолынан шыққан өнер шығармалары өзінің бейнелігімен, айтар ойының терендігімен ғалымдар мен археологтардың назарын аударып отыр.

Осындай шығарманың бірі - қола дәуірінің шеберлері өмірге келтірген түрлі ою-өрнектер, әр түрлі бұйымдар, ожау, табақ, қасық сияқты олардың сыртқы беті өрнектен безендіріліп қажалып салынған. Сондықтан біз ерте дүние өнерін жай кездейсоқтықтан туған деп қарамай, оған көп көңіл бөліп, оны қастерлеуіміз қажет, тіпті солардан үйренуіміз керек. Өйткені, бұл - өнердің бастау - бұлағы, содан сусындап, содан нәр алып, қарыштадық емес пе?!

Ою-өрнек - адам баласының ақыл-ойларының толып-толқуымен, жүрегінің үлпілінен, өзін айнала қоршаған ортадан туған бейнелер. Гүлдің, жапырақтың, жан-жануардың бейнелері нақты сол шыны қалпында берілмей, көшірілмей, бейнелер арқылы ою-өрнекке айналып, қолдану аясына ерекше мән бермен, үндестікпен, әуенмен жеткен. Бұл халықтың білімінің, шеберлігінің өсіп, ою-өрнек өнеріне қосқан үлесі, тапқырлығы, даныпшандығы.

Ою-өрнекті зерттеген, қолдарынан сан-қилы өрнектің үлгі- түрлерін жасап көрермендерді паш етіп қуантқан зергер, ұста, шеберлерімізді, ән мен жырға қосқан әнші, ақындарымызды айтпаған күнде оларға талдау жасап тарихқа жазып, сызып кеткен қазақ қолөнерінің, оюдың не екенін басқа елдерге жеткізген, көптеген шет елдердің саяхатшыларын, тарихшыларын, этнографтарын, археолог-ғалымдарын айтуға болады.

Олардың ішінде В.В.Стасов, Г.Н.Потанин, П.С.Паласс, И.Георги, А.К.Гейнес, С.М.Дудин, В.Н.Чепелевті және т.б. қосып айтуға болады.

Қазақ елінің топырағынан таралып, суын ішіп жоғарғы дәрежелі білім алып, сол білімдерін басқа ел мамандарына таныта білген және қазақ қолөнерін жоғары бағалап, талдау жасап, оның ішінде ою-өрнекті топтастырып бір жүйеге келтірген этнограф, тарихшы, әдебиетші, өнертанушы ғалымдарымыз да бар. Олар Ш.Уәлиханов, Ә.Марғұлан, Х.Арғынбаев, С.Қасиманов, М.Мұқанов, Ө.Жәнібеков, Т.К.Бөсенов, Е.Масанов, Б.Тұяқбаева, Б.Әлмұхамбетов, Б.Ибраев, К.Ибраева, Т.Жанысбеков, Ж.Шәйкенов, Ұ.М.Әбдіғаппарова және т.б. ғалымдар зерттеген.

Қазақ ғалымы Т. Бөсенов былай дейді: "Қазақ ою-өрнегін зерттеуде әр уақыттың, әр саланың ғалымдары көп еңбек етті. Бірақ бұл зерттеушілер халық ою-өрнегінің жұмбақ тілін жете түсіне, шынайы сырына үңіле алмады. Олар өз ойларын халқымыздың өнер кілтін ашатын тума тілде емес, буржуазиялық жат тілде, өзге халыққа деген астамшылық көзқараспен саралады. Өнерін зерттеп отырған халықтың тілі мен зерттеушінің ойы мен тілінің үндестік таппауы көптеген бұрмалаушылықтарға, тіпті елеулі ағаттықтарға әкеп соқтырды".

Аталмыш өнер кезеңіне академик Әлкей Марғұлан "**Андабы мәнер**" деп ат берген. Есік обасынан, Шығыс Қазақстаннан қазылып алынған "Алтын адам" киімі осы андабы мәнерінде жасалған өрнек. Міне, қазақ халқының ою-өрнек өнері осылайша түркі жосығымен, ол жосық ежелгі сақтар өнері зергерлік әшекейлермен тікелей сабақтасып отырады.

Қазақ халқының кемеңгер ғалымы Шоқан Уәлиханов "Тәңірі" атты еңбегінде біздің ата-бабаларымыздың әдеттен тыс табиғат құбылыстарын қасиетті санайтындығын айта келе: "Айдалада дара өскен ағаш... тәу етіп, басына түнеуге жарап жатыр. Жанынан өткен әрбір жолаушы оларға ырым етіп, әлем байлап, жанына ыдыс-аяқ тастап кетеді... басына құрбандық шалады", - деп жазса, түркі тілдес халықтардың ортақ мұрасы саналатын "Қорқыт Ата кітабында" да тікелей ағашқа бағышталған айшықты сөз бар. Бұл жалғаннан біз ағаштың қазақ тұрмыс-тіршілігіндегі қолданыс орнымен қатар, оның ата-баба таным, түсінігінен алар жүйесін де өте айқын байқай аламыз.

Келе-келе ұлттық қолөнердің дамуында сәулет ғимараттар, мүсін, ағаштардан жасалған қазақтың музыкалық ұлттық аспаптары, күнделікті қажет тұтынатын үй жиһаздары, ыдыс аяқтар өмірге келді. Енді адамдар сәулетті сарайлар, қалалар, ірі қорғаныс құрылыстарын салды, ғажайып ою-өрнектермен безендіре бастады

Зерттеу мақсаты:

- ұлттық ою-өрнектерді пайдалану мен үйрету шарттарын анықтау;
- халықтық қолданбалы өнер арқылы ұлттық мәдениетке баулу, ою-өрнектерді пайдалана отырып ұлттық тәрбие беру;

Зерттеу міндеттері:

- зерттеу проблемалары бойынша педагогикалық-психологиялық әдебиеттерді зерделеу;
- халықтық қолданбалы өнер арқылы ұлттық тәрбие беруде қалыптастырылуы тиіс еңбектік іскерлік пен қабілет әрекеттерінің көрінісін айқындау;
- зерттеу тақырыбына сәйкес әдебиеттерді пайдалана отырып, ұлттық ою-өрнектерді пайдалану мен үйрету шарттарын сипаттау.

КИКІЛЖІҢ, ДАУ-ДАМАЙ ЖӘНЕ ОДАН АРЫЛУ

Жұмағатқызы Дильназ

Ғылыми жетекші: Қалыбекова Эльмира Сарсебайқызы
Астана Гуманитарлық колледжі

Ойдан шығарылған дауды барынша тұтандырса, ол соғұрлым жылдам сөнеді.

(еврей мақалы)

Кей кездерде, өзіміздің отбасымызда еш ойланбай ақылға емес, сезімге салып, морт кетіп, тіл табыса алмай кикілжің жағдайларға түсіп кету жағдайдары болады. Сол кезде мені, төмендегідей сұрақтар мазалайды:

- Жалпы, мінез дегеніміз не?
- Кикілжің жағдайға кімдер түседі?
- Кикілжің жағдайға түсудің себебі не?
- Кикілжің жағдайды болдырмау жолдары не?

Зерттеу жұмысымды осы сұрақтардың негізінде жүргіздім.

Нарықтық кезеңдегі бәсекелестік жағдайы – қоғамның барлық жеріндегідей мектеп қабырғасында да бар. ХХІ ғасырдағы мектеп оқушыларынан еліміз ертеңгі күні техникасы мен ғылымын дамытатын біздер деп сенім артуда. Әрбір жеке тұлғаның потенциалдық-шығармашылық қабілетін, дарындылық қасиеттерін ашып дамытуға жағдай жасалып отыр. Ұстаздарымыз жаңа, инновациялық технологияларды пайдаланып, біздің еркін сөйлеп, идея, ой бөлісіп, жан-жақты ізденіп, терең білім алуымызға аянбай еңбек етуде. Өкінішке орай, ортамызда өзін жан-жақты өмір ағымына сай дамуына дұрыс мән бермей, теріс іс-әрекетте жүрген құрбыларымыз бар.

Қоғам мектеп қабырғасындағы әр жеке тұлғаның нарық талабына сай рухани, адамгершілік, психологиялық жағынан дұрыс тәрбиеленуін талап етеді.

Қазіргі ғылыми-техникалық прогресстің даму қарқыны, шапшаңдығы адамдардың нерв жүйелері мен психологиясының жүгін көбейтті. Бұл адамдардың жанұядағы қарым-қатынастарын сөзсіз түрлендіріп, адамдар арасында дау-жанжал, кикілжің туатын жағдайларды молайтты.

Әр адамның жан дүниесінің ойдағыдай қалыптасуының бір белгісі - мінез.

- Мінез - жан қуаттарының синтездік қасиеттері.
- Мінез - кең мағыналы ұғым. Онда түрлі саналар тоғысып жатады.

Мінез-иманды, имансыз, тәрбиелі, тәрбиесіз, бірқалыпты, бүтін, күшті, тұрақты, айқын, салмақты тағы басқадай сапаларға бөлінеді. Тәрбиелі мінез - оқушының бойында имандылық қасиеттерінің бар екенін көрсетеді. Мысалы көпшіл, ізетшіл, ақылға қамқор, жолдасты қадір тұту, жұртшылық пікірімен санаса білуі.

Рухани дүниесі бай, қызығушылығы, қажеттенуі, талғамы, ой-өрісі кең адамдарды толық мінезді адам дейді. Мінез сапаларының бірі-оның бірқалыптылығы, мұндай адам құйындай ұйытқып тұрмайды, оның бағалайтыны сөзбен істің бірлігі. Бірқалыпты тұрақты мінезі бар адам басқалардың жетегінде кетпейді, оның өзінің белгілі көзқарасы, принципі, мінез - құлық нормасы, ерік - жігері тұрақты болады.

Абай атамыз өзінің 28-ші қара сөзінде "Адамның мінезін өзгертуге болмайды – деп айтқан адамның тілін кесіп алар едім", — деген. Ендеше адам мінезінің қалыптасуы жанұя тәрбиесімен, қоғаммен, әлеуметтік ортамен тығыз байланысты. Мінез өзгермейтін тума қасиет емес, ол өмір тәжірибесімен қалыптасады.

Кикілжің ситуациясы. Адамдар түрліше өмірлік ситуация жағдайларында болады. Кикілжің ситуациясы деп - әлеуметтік субъектілер арасында шынайы өзара күрес, тартысқа объективті түрде негіз, жағдай жасайтын жағдайлардың тоғысуын айтады. Мысал келтірелік: ғылыми мекемеде штаттың қысқартылуы қажет болды. Көптеген қызметкерлер, әсіресе зейнет жасындағылар «қысқаруға» түсуі мүмкін. Әлі сол немесе өзге тұлғаның қысқаруы шешілмеген тұста, кикілжіңнің пайда болуы туралы айту ертерек. Дегенмен, кикілжің ситуациясы көзге көрініп тұр, себебі мүмкін болатын түрлі пікірлер пәні бар, ұжымда анық түрдегі күйзеліс туды.

Кез-келген қоғамда жекелік немесе топтық кикілжіңдер тек қана сыртқы (экономикалық, әлеуметтік, мәдени т.б.) себептерден емес, әрі жеке адамдар мен топтардың психологиялық ерекшеліктеріне байланысты болады.

Кикілжің ситуацияларын талдауда психологтар үшін ең бастысы жоғары кикілжің жағдайын тудырған жеке адамдар мен топтардың типтік психологиялық ерекшеліктерін ашу болып табылады.

Дау-дамай әртүрлі бағыттардың тұрғысында зерттелінеді. Н.В.Гришина психологиялық дау-дамайларды қарастырудың дәстүрлі үш – мотивациялық, ситуациялық және когнитивті түрлерін атап көрсетеді. Н.У.Заиченко дау-дамайлар зерттелінетін негізгі алты: когнитивтік, мотивациялық, аналитикалық, іс-әрекеттік, энергиялық-эмоциялы, ұйымдастырушылық және жүйелі тұрғыларды атап көрсетеді.

Дау-дамайды үрдіс ретінде де түсінуге болады: ондай жағдайда ол қатынастарды тұрақтандыру құралдарын іздеу жолында әрекеттердің дамуы, табылмаған жол жағдайын анықтайды. И.П. Андриадидің пікірінше, дау-дамай бұл – «шешімі тұлғашілік, тұлғааралық және топаралық қатынастардың біртіндеп дамуы». А.А. Ершов дау-дамайды «тұлғалар қарым-қатынастарының барысында және нәтижесінде қажеттіліктерінің, мотивтерінің, мақсаттарының, бағдарларының, көзқарастарының, мінез-құлықтарының сәйкессіздігінен олардың қақтығысы» ретінде анықтайды.

Дау-дамайлар - отбасында адамдардың көзқарастарының, қызығушылықтарының, қажеттіліктерінің қарама-қайшы келу барысында туындайтын келіспеушіліктер.

Дау-дамайлар дауласу, жанжалдасудан басталып, дау-дамайлық жағдаятқа ауысады. Егерде осы кезде алдын алу, үдетпей тоқтату жолдары қарастырылмаса, онда дау-дамайға ауысып қыза түседі. Ең қызған кезі *инцидент* деп аталады.

Дау-дамайлардың жиілігіне, тереңдігіне қарай В.Торохтий отбасының төмендегідей түрлерін белгілеген: кризисті, проблемалы және неврозды (В. Торохтий).

Кризисті отбасы. Отбасының өмір сүру жағдайында қажеттіліктердің, қызығушылықтардың қарама-қарсы келіп шиеленіске айналуы. Ерлі -зайыптылар бір біріне өшігіп қарсы тұруларымен сипатталады

Проблемасы бар отбасы. Бас пананың болмауы, бір адамның аурушаң дығы, материалдық жағдайдың төмендігі, бір адамның қылмыс жасап сотталуы т.б. проблемалар болып тұратын отбасылар. Мұндай отбасында қарым- қатынастар бұзылып, психикалық ауруға шалдыққандар жиі кездесіп тұрады.

Неврозды отбасылар. Бұл отбасы түрлерінде тұқымқуалаушылық арқылы пайда болған аурулармен ауыратын адамдар кездеседі, отбасындағы басым алған қорқыныш сезімдері, ұйқының бұзылуы, агрессия көрсету т.б. тән отбасылар.

Дау-дамайлы отбасылар. Отбасында жағымсыз эмоциялар көп орын алған, жиі-жиі ұрыстар, кікілжіндер болып тұратын отбасыларды жатқызуға болады.

Дау-дамайлар бастауы отбасындағы даулардан, келіспеушіліктерден басталып, дау-дамайлар жағдайларына ауысады.

Ғалымдар отбасындағы дау-дамайларды төрт түрге бөледі: тұлғаның өзімен өзі, тұлғааралық, тұлға мен топ арасындағы, топтар арасындағы.

Дау-дамайлардың жалпы мәселелерін зерттеген (В.Шуман), балалардың жастарына байланысты кризистерді (И. Кон), ерлі-зайыптылардың арасындағы дау-дамайлардың бала тәрбиесіне ықпалы (А. Ушатиков, А. Спиваковская) т.б.

Отбасындағы негізгі дау-дамайлар ерлі-зайыптылар арасындағы кездесетін дау-дамайлар. Олардың пайда болу себептері орындалмаған қажеттіліктер арқылы белгіленеді. Негізгі себептерге төмендегі себептерді жатқызуға болады:

- Қажеттіліктердің орындалмауы, «МЕН» деген позицияның, сезімнің құрметтелмеуі;
- Жағымды эмоциялардың болмауы, идеалға сәйкес келмеуі, басқаны өзіне бағындыруға тырысу, түсінушіліктің, қамқорлықтың жоқтығы;
- ерлі-зайыптылардың біреуінің зиянды әдеттерге әуестігі (алкоголь, наркотик, ақшаны тек өзінің қажеттілігіне жұмсау т.б.);
- үй шаруашылығында бір біріне көмек көрсетпеу, қамқорлық жасамау;
- бала тәрбиесіндегі келіспеушілік, бос уақытты бөлек өткізу т.б.

Дау-дамайлардың пайда болуын С. Кратохвил отбасының даму кезеңдеріндегі кризистерге байланысты екенін көрсеткен.

Бірінші кризис - адаптация мәселелеріне тәуелді, екі адамның бір біріне үйреніп, «біз» позициясының қалыптаспауымен.

Екінші кризис - баланың өмірге келгеннен кейін туындайды.

Үшінші кризис-отбасының өмірінде бірінші өмір жағдайы қалыптасып ерлі-зайыптар бір бірінен шаршай бастаған кезінде пайда болады.

Төртінші кризис 18—24 жыл бірге тұрып, балалар өсіп бөлек кеткеннен кейін басталады.

Отбасындағы дау-дамайлардың алдын алу жолдарын В. Владим, Д. Капустин, И. Дорно, А. Егидес, В. Левкович, Ю. Рюриков төмендегідей жолдарын белгілеген :

- Басқа адамды өзіңдей сыйлай білу;
- Ол саған ең жақын адам екенін естен шығармау, ол сенің балаңның анасы, әкесі;
- Кек сақтамауға тырысу, жағымсыз эмоцияларды жинамау;
- Бөтен адамның көзінше ескерту жасамау;
- Өзіңнің жақсы қасиеттеріңді үлкейтіп, өзіңнің пікірің әр уақытта дұрыс деп санамау;
- Көбірек сенім білдіріп, қызғануды азайтуға тырысу;
- Басқа адамға құрметпен қарап, тыңдай да, сөйлей де білу;
- Өзінді жақсы жағынан көрсетуге ұмтылып, кемшіліктерді жойуға тырысу;
- Жолдасыңның қызығушылықтарымен санасу;
- Кейбір жағдайларда шындықты білгеннен білмеген дұрыс;
- Кейде бір-бірінен дем алғанда дұрыс, оның да қатынастан шаршап кеткенде пайдасы бар.

Ата-ана мен балалар, орта буын мен ағабуын арасында болып тұратын дау-дамайлар.

Отбасында дау-дамайлар ата-ана мен балалар, орта буын мен ағабуын, балалар арасында кездесіп тұрады. Дау-дамайлар жақсы отбасында да болып тұрады. Сондықтан оның дұрыс шешу жолдарын білу қажет. Бұл дау-дамайларды шешуде педагог-психолог жиі араласады.

Жағдайы жақсы отбасыларында да 30% жақын дау-дамайлар ата-ана мен балалар арасында кездесіп тұратынын И. Горьковская көрсеткен.

Дау-дамайлар жиі болып тұратын отбасылардың бір қатары мына жағдайлармен суреттеледі: материалдық деңгейінің төмендігі, азық-түліктің жетіспеуі, жақына адамдардың маскүнемдігі, ұрыс-керіспен күнкешу, психикалық ауруға шалдыққан туыстарымен бірге тұру.

Мұндай отбасындағы басты проблема-балалармен қатігез болу, ұрып-соғу. Отбасындағы бала ата-ана мейірімінен айрылып қана қоймай, бала-бақшаға, мектепке барудан бас тартады. Мұның бәрі баланың үйден қашып кетуіне себеп болады. Бұл жағдайға соқтыққан балаларда сенсорлық және әлеуметтік депривацияның белгілері, психикалық дамудың артта қалуы байқалады. Сонымен қатар олардың ми функциясының қызметі, таным әрекеті бұзылады, эмоциялық тұрақсыздық пайда болып, өтірік айтуды, қиялға бейім екендігі байқалады.

Кікілжің жағдайларды болдырмау жолдары:

- Өз бойындағы кемшілігін көре білу, өзін әр қырынан бағалай білуі қажет.
 - Ең бастысы оқушы өз маңайындағылармен дұрыс қарым-қатынас жасай білу керек.
 - Жағдайды алдын-ала болжай алу қажет, себебі кезкелген кікілжің жағдай белгілі бір ортадағы адамдардың іс-әрекетіне, қарым-қатынасына тікелей байланысты.
 - Адамгершілік қасиеттеріне кір келтірмеу, қорламау, ешкім ешқашан талас-тартысқа бармау.
 - Әрқашан адамды адам ретінде сыйлай білу керек.

Мен, өзімнің зерттеу жұмысымды өз отбасымда жүргіздім. Зерттеу барысында атап өткен дау-дамайлардың алдын алу жолдарының қаншалықты қолданылатынын бақыладым. Бақылау барысында байқағаным кейбір критерийлердің 33%-ы орындалмайды екен.

Солардың бірегейі:

- ❖ Сенімсіздік пен қызғанушылықтың басымдылығы;
- ❖ Кейбір жағдайларда шындықты білгеннен білмеген дұрыс;

❖ Қызығушылықтарымен санаспайтындығы, - деген сияқты критерийлердің орындалмау себептерінен отбасымызда ара-тұра келіспеушіліктер болып тұрады.

Қортындылай келе, кикілжің жағдайдың тууы - жаңа бәсекелестік заман ағымының талабына сай дамып, қиындығына төзімділік танытуда жанұя мүшелерінің арасында жылы қарым – қатынастың, қолдап - түсінісудің болмауы, кейбір ата-ананың жалғызын шектен тыс еркелетуі, жеке тұлғалық қасиеттерінің дамуына мән бермеуі, мінез бітісіндегі кейбір қасиетін меңгере алмауы оқушыны кикілжің жағдайға итермелеу себебі болып табылды.

Досымның бүгінгі бәсекелестік заман ағымына лайық болып тәрбиеленуі үшін, өмірден қоғамға қажет маман болып, елімізді көркейтуге үлес қосу үшін жоғарыда айтылған теріс қасиеттермен, іс-рекеттерге жол бермей, ауыз бірлікте болып, болашақты көздеуде алдымызға үлкен мақсаттар қойып, соған жету жолында жан - жақты іздену, ғылыммен техника саласындағы жаңалықтармен танысып отыру, еңбектену, жаңалық ашуға талпынуға баулу, қызығушылықтарын арттыру жұмыстары жалдан – жылға жандандырылуда. Педагог - психолог, сынып жетекші, ата-аналарымызбен бірлесе атқарған жұмыстар өз нәтижесін беріп, бірең - сараң тәрбиеден ауытқуда жүрген құрбыларымыздың өзін - өзі танып, жеке тұлғалық қасиеттеріндегі кемшілікті түсіне біліп, ерік – жігерін қолға алып өз-өзімен жұмыс істеуі бізді қуантатын жағдай.

Атамыз Абай айтқандай үш қасиетті “ыстық қайрат, жылы жүрек, нұрлы ақылды, естен шығармай бойымызға сіңірсек біз тәрбиеден дұрыс жол табамыз!

Әдебиеттер:

1. Ковалев А.Г., Воспитание характера. М.просвещение; 1979
2. Жарықбаев Қ, Табылдиев Ә. Өдеп және жан тану,- Алматы, 1994
3. ЖарықбаевҚ.,Жүсіпбек Аймауытұлының психологиялық көзқарастары, Алматы2000,

ТАРИХ – ҚОҒАМДЫҚ САНАНЫ ЖАҢҒЫРТУДЫҢ НЕГІЗІ

Иманбекова Шапағат Мұратқызы

«Бастауыш білім беру» мамандығының Ікурс студенті

Ғылыми жетекшісі: **Калыбекова Эльмира Сарсебайқызы**

қоғамдық пәндер оқытушысы

Астана Гуманитарлық колледжі

Жиырманасыншы жүзжылдықта қоғамдық сананың барлық қырларын тарихшылықтың, яғни сананың тарихилануының жаулап алғаны соншалық, даулы да күрделі мәселелерімен ерекшеленетін тарих философиясы қызу пікірталастардың өзегіне айналды. Өйткені қазіргі заманның өз бойына әлеуметтік жадымен сипатталатын өткен шақты да, болашақты бағдарлаумен түсіндірілетін келер шақты да енгізетін осы шақты білдіретіні санаға сіңді. Мәуелі ағаштың тереңге бойлап, құнарлы топырақтан нәр алатын тамырынсыз жапырақ жайып көгермейтіні сияқты, жеміс бермейтіні сияқты қазіргі заман да өткеннің тарихынан тағылым алып, сабақтастығын сақтамаса келешектен күдер үзері сөзсіз. Оның үстіне, қазіргі әлемде қалыптасқан әлеуметтік-мәдени ахуал, адамның ментальдық болмысының дамуындағы қайшылықтар, рухани дамудағы келеңсіз құбылыстар, сондай-ақ жаһандық қаржылық, экономикалық дағдарыстың астарынан қоғамдық өмірдің барлық салаларын қамтыған рухани тоқыраудың бой көрсетуі – осы үдерістердің барлығы адамзат дамуының келешегін болжауға қатысты ғана емес, оның тарихына, тарихи санасы мен тарихи құндылықтарына қатысты да зерттеулерге деген қызығушылықты тудырады. Бүгінгі жағдай қоғамдық деңгейдегі болсын немесе жеке тұлғалық деңгейдегі болсын, арнаулы ғылыми немесе бұқаралық санадағы болсын тарихи сананың мәні мен маңызын, оның мазмұны мен құрылымын, қалыптасу тетіктері мен қызмет ету заңдылықтарын теориялық тұрғыда ашып көрсетуді қажет етеді. Тарихи сана – бұл бүгінгі ұрпақтың әлеуметтік жады.

Тарих өткен шақпен, адами жадымен және әлеуметтік еспен байланысты болғандықтан, бұған төл тарихты тану арқылы қол жеткізуге болады. Яғни ұлттық мәдениеттің негізін құрайтын іргелі құндылықтарды – адамдарды рухани тұрғыда оятатын ана тілі мен дәстүрді жаңғыртумен қатар, халықтың тарихи өткенін толығымен, жан-жақты зерттеулер арқылы қалпына келтіру, тарихи өзіндік сананы қалыптастыру тәуелсіздіктің рухани тұғырын құрайды. Кеңес дәуіріндегі жетпіс жыл бойы халқымыздың өзіне лайық тарихы тұмшаланып айтылмай келгені, айтылса да саясаттың ыңғайына қарай бұрмаланып, теріс түсіндіріліп келгені белгілі. Шынайы тарихи дамуды түсіндіру амалдары маркстік-лениндік әдіснамаға сай, тап күресін таңумен сипатталды. Кезінде тек еуразиялық аймақтың дамуына ғана емес, әлемдік дамуға да өзіндік ықпалын тигізген Қазақстан мен Орталық Азиядағы үш мыңжылдық көшпелі мәдениет еуроорталықтық көзқарастағы әдебиеттерде алғашқы қауымдық, жабайылық ретінде қарастырылып, ұлттық тарихтағы өркениеттік, мемлекеттік дәстүр жоққа шығарылды.

Қоғамдық және мәдени дамудың батыстық үлгіден түбірлі айырмашылықтары ескерілмеді. Қазақстанның Ресейге кіруінің себеп-салдары асыра дәріптелді, оның отаршылдық саясатының астарлары бүркемеленді. Қазақ халқының әлеуметтік және мәдени тарихына деген нигилистік көзқарас қалыптасты. Осы себепті тарихи әділеттілікті қалпына келтіріп, ұлттық тарихи өзіндік сананы түлету бүгінгі күннің өзекті мәселелерінің біріне айналды және бұл отандық тарих ғылымына ғана емес, философияға да зор міндеттер жүктейді. Кез келген қоғамдық ғылымдардың өзінің пайда болуы, қалыптасуы мен дамуы, яғни тарихы болатындықтан, олардың іргетасын құрайтын тарих ғылымы бұрмалаушылықтан, үрдісшілдіктен, бұра тартушылықтан, апологетикадан тазарып, объективті айғақтар мен дұрыс хронологияға сүйенгені дұрыс, ал оған философия ғылымы үнемі дүниетанымдық нәр беріп отыруы тиіс. Адамды әлемнің ғылыми кескінінен тысқа шығарып жіберетін рационалдылықтың классикалық типінен бас тартқан қазіргі ғылым интеграциясы пәнаралық синтезді қажет етеді. Нақты тарихи айғақтар мен ғылыми мәліметтерге негізделіп отырып, тарихи үдерістердің даму қисыны мен заңдылықтарын тарих философиясы зерттейді.

Зерттеу тақырыбы мейлінше күрделі осы мәселемен айналысатын бұл ғылым саласына келер болсақ, батыстық гуманитаристикамен салыстырғанда, кешегі кеңестік жүйенің де, біздің республикамыздың да қоғамдық ғылымдары кенжелеп қалғаны рас. Қазақстандық қоғамның әлеуметтік-мәдени өмірінде тарихи сананы жаңғыртып қалыптастыру тәрізді маңызды міндетті іске асыруда біздің мемлекетіміз бірқатар маңызды іс-шараларды атқарды. Қызыл қырғын мен жаппай қуғын-сүргіннің алпыс жылдығына орай-ластыра отырып, 1997 жылдың «Қоғамдық келісім және саяси қуғын-сүргін құрбандарын еске алу жылы» болып жариялануы, келесі 1998 жылдың «Халық бірлігі мен ұлттық тарих жылы» деп аталуы, ғасырлар тоғысындағы 2000 жылдың «Мәдениетті қолдау жылы» деп жариялануы, 2004 жылдан бастап «Мәдени мұра» мемлекеттік бағдарламасының жүзеге асырылуы нәтижесінде тарихи әділет үстемдік алып, зерде жаңарып, сана сауыққандай болды. Төл тарихымызды, елдік дәстүр, халықтық тағдыр-талайымызды танып білуде, ескерткіш мұрағаттарымызды жинастыру мен сараптауда біраз жетістіктерге қол жетті. Жинақталған мәдени мұра мен рухани қазынаның дәнін тауып, сөлін сүзіп ұлттың кәдесіне жарату зиялы қауым мен ғылымдарға жүктелетін шаруа. Бұл маңызды да өзекті мәселеге Қазақстанның елбасы Нұрсұлтан Назарбаевтың да қалам тартып, көлемді еңбектер жазғаны белгілі, оның ішінде «Тарих толқынында» кітабын ерекше атап өтуге болады. Бұл еңбекте халқымыздың тарихи өзіндік санасының ерекшеліктеріне мынадай баға берілген: «Қазақ болмысының келесі бір ерекшелігі – оның тарихшылығы. Қара халықтың тарихтан хабардарлығы мейлінше жоғары болған. Керек десеңіз, білім институттарының дамыған жүйесі бар бүгінгі күннің өзін бұрынғы қазақтардың санасындағы жаппай тарихшылықпен салыстыруға болмайды. Біз бұл еңбекте қазақ халқының тарихи санасының қалыптасуын тәуелсіздік идеясымен байланыстырып отырмыз, өйткені кез келген халықтың тарихи өзіндік санасындағы қатпарлы ақиқаттарда туған жерді, ата мекенді немесе отанды

жатжерліктерден қорғап, еркіндікті сақтап қалуға қатысты тарихи уақиғалар мәңгіге орын алып қалады.

Тәуелсіздік түсінігі әрбір халық үшін мейлінше қастерлі ұғым болып табылады. Оның тағлымы терең астарларын тарихтың қойнауынан, ата-бабамыздың өткенінен, оның сан ғасырлық арман- нынан із де ген жөн. Сонау сақ заманынан немесе әлімсақтан бері ата қонысты парсылардан, түркілердің жужандардан қорғаудан, бертінде қазақ хандығының тұтастығын сақ таудан, оның ішінде жоңғарлармен, қоқандық тар мен, ресейліктермен болған шайқас- тардан осы тәуелсіздікке де ген ұмтылысты байқаймыз. Ұлт-азаттық күрес тарихынан бір Ресей отаршылдығының өзіне қарсы 300-ге жуық көтерілістер белгілі. Ақырында «ақтабан шұбырындыдан» асып түскен «қызыл қырғынды» бастан кешіп барып, ата-бабамыздың аңсаған арманы ХХ ғасырдың соңында жүзеге асты. Үстіміздегі жылдың 28 қаңтарында Ақордада Мемлекет бас- шысы Нұрсұлтан Назарбаев Қазақстан Республикасы Тәуелсіздігінің 20 жылдығын өткізу жөнінде кеңес өткізді. Сол жиында Елбасы былай деп атап өтті: «Жолдауда мен еліміз Тәуелсіздігінің 20 жылдығын мерекелеу мәселесін ерекше атап өттім.

Тәуелсіздік – бұл біздің басты байлығымыз, баға жеткізгісіз жетістігіміз. Жас елдің тарихындағы жаңа дәуір шыңтуайтында өзінің бастауын Тәуелсіздіктен алады. Жасампаз, сенімді және қарқынды даму дәуірінен. Сондықтан Тәуелсіздік мерейтойы ерекше мәнге ие». Еліміз үшін өте маңызды осы мәселенің өзектілігін түсіне отырып, тарихи сана қалыптасуы мен дамуын біз қазақ халқының тарихы мен мәдениетінің негізінде қарастыруды және тарихи сана эволюциясындағы тәуелсіздік идеясының өзегін көрсетіп беруді мақсат тұттық. Бұл үшін алдымен тарихи сана мәселесінің әлемдік және отандық ғылыми әдебиетте қойылуы мен талдануын зердеден өткізіп алған жөн. Жоғарыда атап өткендей, ХХ ғасырда табиғи және әлеуметтік өмірде орын алған ғаламат өзгерістер адамзаттың алдына жаһандық мәселелерді қойды. Қоғамдық дамудағы нақты тарихи, жаһандық және ауқымды тарихтың, ашық тарих пен жабық тарихтың, микротарих пен макротарих арақатынастары, ұлттық және таптық мәселелердің қойылуы мен олардың шешілуі, дәстүр мен жаңашылдықтың, ұжымдық ес пен дара индивидуалдық жадының, теориялық тарихи сана мен бұқаралық сананың арақатынастары мәселелері гуманитарлық ғылымның барлық салаларын қамтыды.

Теориялық тарихи ой дамуындағы соңғы онжылдықтарда қалыптасқан бұл ахуал ғылыми әлемде «тарихнамалық төңкеріс» деген атауға ие болды. Бұл ұғымды тарих философиясы мен әдіснамасын терең зерттеген орыс зерттеушісі М.А. Баргтың енгізгенін айта кету керек: «Тарих ғылымының ғылыми қорындағы бүгінгі күні болып жатқан өзгерістерді біз тарихнамалық төңкеріс деп атасақ, артық айтпаймыз». Бұл ұғымның қазақстандық тарих ғылымының әдіснамасында кеңінен тарамағанына қарамастан, отандық тарихи ғылымдағы бұрынғы кеңестік сарынның сақталғанына қарамастан, тәуелсіздік алғаннан кейінгі төл тарихтың ақтаңдақтарын ашудан, нақты тарихи мәселелерге қатысты әр алуан пікірлердің, баламалы тарихтардың айтылуынан шыға отырып, «тарихнамалық төңкеріс» ұғымының қоғамдық өмір мен ғылымдағы орын алған өзгерістердің мазмұнын анықтайтынын аңғаруға болады. Кеңестік ғылымда қалыптасқан бұл жаңа ахуалдың теориялық нышандары әлеуметтік зерттеулердің мәселелерін талдаудағы әртүрлі бағыттардан көрінеді: философиялық-әлеуметтанымдық, мәдениеттанымдық және әдіснамалық-тарихи. Бұл бағыттардың соңғысы тарих ғылымының әдістемелік мәселелерін талдау негізінде қалыптасты. Осы мәселелерді соңғы екі онжылдықтар бойы, әсіресе кеңестік империяның ыдырауымен қалыптасқан достастық елдері кеңістігінде, оның ішінде қазақ халқының тәуелсіздікке қол жеткізуімен белсенді түрде талдануы әлеуметтік шарттылық туралы, тарихи білімнің қызметі мен мақсаты туралы мәселелерді кеңінен қойып, оны тарихи танымға деген гносеологиялық тәсілдің шеңберінен тысқа алып шықты. Соның нәтижесінде «тарихи сана» ұғымының екі мағынасы келіп шығады: тарихнамалық көзқарастарға сай келетін тар мағынасындағы және дүниетанымдық парадигма сипатына ие кең мағынасында. Отандық ғылым үшін бұл

таңсық тақырып шетелдің тарих философиясында он тоғызыншы ғасырдың соңынан бері талқыланып келеді.

Гуманитарлық саладағы бұл бағыттың пайда болуы объективтік тарих идеясының дағдарысқа түсуімен және тарихи танымның мәнін, тарихилық пен антитарихилық сананың арақатынасын іздеумен байланысты орын алды. Ф. Ницшенің, Г.Риккерттің, В.Дильтейдің, Г.Зиммельдің, Э.Трельчтің, М.Вебердің, К.Поппердің жұмыстары осы тақырыпқа арналды. Дүниетанымның бір тәсілі ретіндегі тарихи сана тақырыбының ерекше танымалдығы бастапқыда феноменологиялық философияда, кейінірек герменевтикалық бағытта көрінді (Э.Гуссерль, М.Хайдеггер, Г.Г.Гадамер, П.Рикер). Ғылыми-теориялық тарихи сананың анағұрлым жоғары деңгейі ретіндегі тарих философиясының мәселелері шетелдік ғалымдардың үнемі назарында болды. Тарихи үдерістің «болмысы», тарихтың мәні, әлеуметтік детерминизм мәселелері О.Шпенглердің, А.Тойнбидің, П.Сорокиннің, К. Ясперстің және т.б. іргелі еңбектерінің өзегін құрады. Р. Аронның, Б. Кроченің, Р.Дж. Коллингвудтың және т.б зерттеулері тарихи өткенді зерттеудің логикалық-теориялық және әдіснамалық мәселелері ретіндегі тарих философиясының пәнін зерттеуге арналды. Тарих пен қоғамға деген жаңа көзқарастың тұжырымдамасын ұсынған «Анналдар» деп аталатын мектептің қабырғасынан шық- қан ғалымдардың еңбектерін ерекше бағыт ретінде атап өтуге бо- лады. «Анналдардың» француздық мектебінің өкілдері (М. Блок, Ле Февр, Ф. Бродель, Ж. Дюби, Ж. ле Гофф және басқалары) тың тақырыптар көтеріп, «жаңа тарихи ғылымның» пайда болуына, тарихтың әдіснамасын анағұрлым терең зерттеуге, оның ұғымдық аппаратын пайымдауға, оның әлеуметтік философиялық астарларын зерделеуге үлкен ықпал етті. Олар адамзаттың әлеуметтік-мәдени тарихын зерттеудің жүйелік-үлгілік, типологиялық, кроссмәдени әдістерін пайдаланды, соңғы кездері әлеуметтік ғылымдар әдістеріне көбірек сүйеніп келеді. Адамның өз өткенін пайымдауы мәселесі дәстүрлі философиялық мәселелердің қатарына жатқанымен және бұл тұтастай бір философиялық бағыт – тарих философиясының негізгі пәнін құрағанымен, тарихи сананы зерттеу кеңестік әдебиетте маркстік парадигманың қыспағында болды.

Тарихи сана мәселесі ғылыми ізденістің өз алдына дербес тақырыбы ретінде бүгінгі күні көршілес ресейлік ғылым мен философияда кең қанат жайып отыр. Ал Қазақстанда тарихи сана тақырыбы тәуелсіздіктен кейінгі ұлттық сананың жаппай оянуы, тарихи ақтандақтарды қалпына келтіру, тарихи әділеттікті орнату үдерістері барысында бұқаралық баспасөз беттерін жаулап алғанымен, отандық философия мен әлеуметтік ғылымдарда арнайы әдіснамалық түрдегі зерттеулер саусақпен санарлықтай ғана еді.

ПАЙДАЛАНЫЛҒАН ӘДЕБИЕТТЕР ТІЗІМІ

1. Назарбаев Н.Ә. Тарих толқынында. – Алматы: «Атамұра» баспасы, 2003. – 288 бет.
2. Шаяхметұлы Қ. Алаш мұраты және мемлекеттік тіл мәселесі// Шәкәрім журналы. – Шәкәрім атындағы Семей мемлекеттік университеті. – Шәкәрімтану ғылыми-зерттеу орталығы, 2011. – 119 бет.
3. Қойгелді М. Алаш қозғалысының ұлт тағдырындағы орны. "Қасым - Ақпарат" <http://qasym.kz>
4. Тұрысбек Р. Ұлтмұратыжәнеруханият: зерттеу мен зерделеу. – Астана: Арай, 2008. – 632 б.

АТЫРАУ ОБЛЫСЫНЫҢ ЭКОЛОГИЯЛЫҚ ПРОБЛЕМАЛАРЫ

Айдынғалиева Мадина. Мырзағұлова Жұлдыз

Атырау көпсалалы Болашақ колледжі

Атырау облысы Қазақстанның батысында, Жайық өзенінің бойында орналасқан қала. Қаланың негізі 1640 жылы қаланған. Сонымен қатар бұрынғы Каспий теңізінің орнында шөл, шөлейтті белдеуінде орналасқан.

Атырау облысының климаты

Климат тым континентті, қысы суық, желі қатты, жазы ыстық, жауын-шашыны аз, табиғи ылғалдылық жеткіліксіз, шаңды, құрғақшылық басым. Төбеден шақырайған күн радиациясы жаз бойы апталап соғатын желмен қосылып, ауаны жылытып жібереді. Оның үстіне ұзақ жылдар бойы елімізге мұнай мен газ беріп келген өңірдің экологиялық жай күйіне көңіл айтарлықтай бөлінген жоқ. Облыс жері бұрынғы теңіздің орны. Соңғы жылдары Каспий теңізі көтеріліп келеді. Орман, Жасыл желеңді алатын болсақ бұл жайт облыста өте қиын. Осыдан 6 жыл бұрын әр қала тұрғынына жасыл желең 5,3 ш/метрден болса, қазір бұл көрсеткіш 2 ш/метрге дейін төмендеген. Ал норма бойынша 12 ш/м болуы керек.

Экологиясы

Мұнайлы өлке – Атыраудың экологиялық ахуалы жыл өткен сайын күрделеніп келеді. «Оған өңірде ашылып жатқан өндіріс орындарының көбеюі бірден-бір себеп» Қазіргі таңда он бес жылдан астам уақыттан бері мұнай өндіріліп жатқан «Теңіз» кеніші орналасқан Жылыой ауданын айтпағанның өзінде, Атырау қаласындағы экологиялық жағдай онша мәз емес. Қала ішіндегі және облыс орталығына жақын маңдағы ірі өндірістен шығатын қалдықтар ауаны ластап, тұрғындардың таза ауамен тыныс алуына кедергі келтіруде.

Жайық өзенінің экологиясы

Өз бастауын Башқұртстан жерінен алатын Ақжайық Қазақстан мен Ресейдің трансшекаралық өзені болып табылады. Жыл өткен сайын өзен жағдайы тіптен күрделенуде. Өзен суының таяздану процесі әлі де жалғасуда, жағалауы да күннен күнге тарылған. Ол аздай қазір өзеннің жоғарғы жағынан гидротехникалық ғимараттардың салу құрылысы да өзеннің жағалауында таудай үйінділердің пайда болуына алып келді. Сонымен қатар ластанған суда балықтың да саны азайған. Өзен бойында тұрып жатқан халықтың да өз кезегінде суды бей – берекет пайдалануы мен табиғатты аялай білмеуінен Жайық өзені қоқыстың астында көміліп барады. Осының барлығы өзеннің өзі мен жағалауына теріс әсер беруде. Соған қарамастан Жайық өзені әлі күнге дейін қатаң бақылаудағы табиғи орындардың қатарына енгізілмей келеді, қоқыстардан тазалау және арнасын кеңейту секілді жұмыстар тиесілі түрде істелмей отыр. 2001 жылдың қарашасынан бастап Каспий теңізінің жағалауындағы су түбінде Жайықтан теңізге және кері жүріне кедергі келтіріп, әзірбайжандық «Сарынский рыбақ» кемесі жатыр. Әлі күнге дейін Атырау өзен айлағының аумағында үш жыл бұрын суға батқан 6 кеме су бетіне шығарылған жоқ. Атырау өзенпорты АҚ айлағының қожайыны қаржының жоқтығына сілтеп оларды судан шығармай отыр. Бұл процедураның өзі де тосын сыйға толы болуы мүмкін. Өйткені суға батқан кемелердің бортында қаншама жанар – жағармай болуы мүмкін. Жайық өзенінің суы бүгінгі күні орташа ластанған деп сипатталады. Өзеннің негізгі ластану көздері оның жоғарғы ағысында орналасқан. Бұл Магнитогорск металлургиялық комбинаты, Орск өнеркәсіп торабы (мұнай, химия, түсті металдар өндірісі, машина жасау). Ақтөбе хромды қоспа зауыты. Аналитикалық бақылау зертханасы Жайықтан 10 мәрте су сынаmasını алған. Барлық сынамада жалпы темір, хлорид сульфат пен фенол концентрациясы мөлшерінің асып кеткендігі белгіленген.

Мұнай өңдеу зауыттарының экологияға кері әсері.

Атыраудың маңайындағы мұнай өңдеуші зауыттың өндіріс қалдықтары қоршаған ортаға кері әсерін тигізеді. Заманауи мұнай өңдеу зауыттарында жүйелі инженерлік – технологиялық және санитарлық – гигиеналық шаралардың кең көлемде өткізілгеніне қарамастан жұмысшылардың денсаулығына жағымсыз әсер ететін зиянды өндіріс факторлары бар. Бұларға көмірсутегі, күкіртсутегі, күкірт ангидридi, азот тотығы, бензол, фенол және басқа зиянды заттарды және қолайсыз макроклимат жағдайлары, шу, дiрiлдердi, жүйке жүйелерiне ауыртпашылықтарын жатқызуға болады. Өте жиi таралған спецификалық емес ауруларға ас қорыту ағзаларының әсiресе гепато-билиарлық жүйенiң,

өкпе-бронх және жүрек қан тамыр жүйесінің аурулары жатады, бұлардың пайда болуына әр түрлі химиялық факторлар орын алады. Атырау облысының Исатай ауданында Потенциал ойл компаниясына тиесілі мұнай құбырында апат орын алды. Бірнеше сағат бойына аққан мұнай құбыр жүріп өтетін ауыз су каналына төгілген. Жергілікті халық ең алдымен суды тазартуды талап етіп отыр. Олардың айтуынша соның кесірінен малдар қырыла бастаған. Құбырдан аққан мұнай 2 км созылғандығын айтады.

Азғыр ядролық полигоны

Мамандардың басқаруымен ядролық жарылыстар сыналған құпия сынақ аймағы. Аумағы – 0,6 млн га. Онда 1966 жылғы сәуірден 1977 жылғы қазан айы аралығында 17 ядролық жарылыс сынағы жүргізілді. Ядролық қуат күші 10-25 тротилдің килотоннасына тең дәрежеге жеткен. Осының салдарынан жер астынан жалпы көлемі 1,2 млн м³ 9қуыс пайда болды. 1991 – 92 жылы осы қуыстарды тексеру кезінде ыдырайтын радиоактивті заттардың сақталғаны анықталды. Сондай-ақ бұл жерлерде талий, қорғасын, кадмий, мышьяк, бром, хлорид, сульфаттардың мөлшері рұқсат етілген шектен бірнеше есе жоғары болып отыр. Жер асты сулары ауыр металдармен ластанған. Радиоактивті заттармен ластанған топырақты, суды, егістік жерлерді, мал жайылымдарын тазартып, залалсыздандыру жұмысы аяқталмаған. Азғыр ядролық полигонындағы жергілікті тұрғындарды медициналық тексеруден өткізгенде ауруға шалдыққандар мен қайтыс болғандардың саны (әсіресе балалардың) облыстағы орташа деңгейімен салыстырғанда 2-2,5 есе жоғары болған. Әсіресе рак, сүйек тіндерінің аурулары, иммунды жүйелер мен қан құрамының бұзылуы басым (балалардың 95-і анемия ауруына шалдыққан). Сонымен қатар мал өлімі де көбейген.

Жарылыстан көз аспаған тағы бір жер – Тайсойған полигоны

Тайсойған полигоны – бұрынғы КСРО Қорғаныс министрлігі мен Атом өнеркәсібі министрлігінің сынақ аймағы. Полигон 1952 жылы Атырау облысы Қызылқоға ауданында құрылған. Сынақ ауданының жалпы аумағы 7,5 мың км², зымырандардың түсу ауданының аумағы 12,55 мың км². Полигонды стратег, мақсаттағы зымырандық әскери бөлімдер және әскери-әуе күштерінің бөлімдері пайдаланған. Тайсойған полигоны сынақ жұмыстарының түріне қарай 3 телімге бөлінген. 1-телімде 40 жыл ішінде әрқайсысы 5,3 т болатын 300-дей СС-20 баллистик, зымырандар сыналды. Зымырандардан қалған аса қауіпті деп саналатын 600 кг-дай жанармай (НДМГ) және 1200 кг-дай азотты тотықтырушы (АК-27И) заттар сол аймақтағы 100 км²-дей жерді ластаған; әскери техника мен құралдардың 1,5 мың г-дай сынықтары әлі жатыр. 2-телімде, 929 - жазғы сынақ алаңында (ГЛИЦ) әскери-әуе күштері Сағыз өзенінің батысы мен Үшоба а-ның солт-нде сынақтар жүргізген. 3-телімде қанатты зымырандар 1991 жылдың қыркүйек айына дейін сыналған. Мұндағы сынақ жұмыстары Сағыз өзенінің шығысында жүргізілді. Бұл жерлердегі әскери техниканың сынықтары 2000 т-дай және зымырандардан қалған аса қауіпті жанармай қоршаған ортаға қауіп төндіруде. Полигон аймағында жанармайдың әсерінен пайда болған улы заттар топырақ пен өсімдіктер жамылғысын, жануарлар мен су құбырларын ластады. Су құрамындағы қорғасын, кадмий, талий, мыс және темірдің мөлшері шектеулі деңгейден 10-15 есе жоғары болған. Сонымен қатар зымырандар түскен жерлердегі топырақ құрамындағы көптеген элементтердің (қалайы, магний, кальций, марганец, хром, сынап, қорғасын, кобальт, т.б.) мөлшері айтарлықтай жоғарылаған. Қызылқоға ауданындағы қоршаған ортаның ластануынан жергілікті тұрғындар арасында өкпе, жүрек, қан тамырлары мен қатерлі ісік аурулары жыл сайын көбейіп отырған. Нәрестелердің өлі тууы, 1-2 жастағы сәбилердің өлімі жоғарылаған Тайсойған полигонының жергілікті жұртқа әсері жайлы сөз болса, бес жасында 70-тегі қарияның кейпіне енген Нұржан Өркешбаевтың тағдыры айтылмай қалмайды. Еліміздің дәрігерлері өмірге деген сүйіспеншілігі зор жас үшін қолдан келгеннің барлығын жасады, тіпті отандық хирург Байыровтар Нұржанға пластикалық ота жасап, жас жігіттің өмірін өзгертуге көмектесті.

Бүгінде тек Атырауда ғана емес бүкіл әлем алдында да экология мәселесі туады. Қазіргі таңда алып ракеталар, зауыттар өмірімізді байыта, жеңілде те түсумен қатар қауып-қатер

туғызуда. Адам өміріне экологиялық зардаптардың әсер ете бастауы олардың қоршаған ортаға жыртқыштықтықпен қараудың салдары. Бүгінде әрбір саналы азамат туған жерінің табиғатының тағдыры толғандыру керек. Біздің Атырауымыздың экологиясының нашар болуының салдарынан өкпе, қан аздығы, қан диабеті, қан қысымының жоғары болуы, жүрек психикалық ауруымен ауыратындар жыл санап өсіп келеді. Бүгінгі таңда экологиямыздың ушығып тұрған жағында әр азамат бір шыбық болсада отырғызуға жұмыстану керек. Әкімшіліктің қолдауымен соңғы жылдары қаламызда көгалдандыру жұмыстары белсенді жүргізілуде. Табиғатты аялау әрбір азаматтың басты міндеті.

ПАЙДАЛАНЫЛҒАН ӘДЕБИЕТТЕР

Атырау облысы әкімдігінің ресми сайты
Atyrau City ақпараттық-танымдық торабы
Облыстық "Атырау" газеті

ҚАЗАҚ ХАЛҚЫНЫҢ МӘДЕНИЕТІ

Әлдибай Әсем Нұрмаханқызы
Кейкиманова Гульназ Нуржантаевна
Абай атындағы Жамбыл гуманитарлық колледжі

а) ХҮІ – ХҮІІ ғғ қазақ халқының мәдениеті – қазақ жерінде өмір сүріп, қазақ ұлтын құраған рулар мен тайпалардың материалдық мәдениеті мен рухани мәдениетінің заңды жалғасы. Ол жаңа заманға сай дамып отырды. Қазақ халқының мәдениеті - өзіндік сипаты бар дәстүрлі мәдениет. Қазақ халқының өзіне тән материалдық және рухани мәдениеті де дамып, жетіліп отырды.

Қазақ халқының қалыптасуына байланысты, қазақ халқына тән материалдық және рухани мәдениеттің сипатты белгілері орнықты. Бұл қалыптасқан мәдениет қазақ халқының өз ата – бабаларының мәдени қазыналарын қамтыған мәдениет болды. Қазақ халқының мифтік аңыздары, аспан әлемі жөніндегі түсініктері, байырғы қазақ күнтізбесі, бай әдеби мұралар, көркемөнердің сан алуан түрлері, шежірелік шығармалар, халық емшілігі және материалдық мәдениет мұралары т.б. ұрпақтан – ұрпаққа жалғасып келе жатқан көне мәдениет куәліктері екені анық. Халық бұқарасы материалдық мәдениет, рухани мәдениет жетістіктерінің жасаушылары болды. [1,112бет]

б) Қазақтар-ежелден көшпелі халық, Көк Түріктің ұрпақтары. Территориясы Алтайдан Каспийге дейінгі үлкен аумақты алып жатыр. Ежелгі көшпенділердің мұрасын сақтаған, қазақ халқының мәдениеті салт-дәстүр мен жора-жоралғыларға бай келеді. Қазақ қауымының осы күнге дейін сақтап келе жатқан баспана түрі - киіз үй. Киіз үй-көшуге қолайлы, жиналып-құрастырмалы, жазда-салқын, қыста-жылы баспана. Бұл ағаштан, әртүрлі үй жануарларының терілерінен жасалады. Киіз үй қанатына байланысты, алтықанатты, он екі қанатты және т.б. атаулармен аталады. Бұрынғы кездері ақсүйектер, байлар, билер мен хан, патшалар өздерінің ордаларында яғни, үлкен киіз үйлерде өмір сүрген. Бұл қазақ халқының бай болғанының нышаны. Қазақ халқының ең қадірлі ұғымдарының бірі- шаңырақ. Шаңырақ сөзін әртүрлі мағынада қолданады. Мысалы: «Әке-шаңырақтың негізгі тірегі», бұл тіркесте шаңырақ сөзі «отбасы» ұғымын білдіріп тұр. Сонымен қатар, шаңырақ- киіз үйдің тірегі, төбесі. Қазақ халқында шаңырақ-киелі ұғым ретінде қалыптасқан және ол туралы әртүрлі мақал-мәтел, тыйым сөздер көп кездеседі. Қазіргі күнге дейін қазақтардың басынан қандай күн өтпеді... Қой үстінде бозторғай жұмыртқалаған заман да, қиыншылық, аштықта да, репрессия кезінде де, қайғылы соғыс жылдарында да өмір сүрді, мойымады, талмады. Бұл қазақтардың төзімділігінің белгісі. Қонақжайлылық- қазақтардың ерекшеленетін қасиеттерінің бірі. Ежелден келе жатқан қалыптасқан қонақжайлылық қанымызға сіңіп кеткен. «Тас түскен жеріне ауыр, қонақ қонған жеріне ауыр» демекші, қазақтар өздеріне қарағанда, қонақтардың жағдайын көбірек ойлаған. Үй иесі үйіндегі қонақтың кеткенінше, барлық қажеттілігін әкеліп, денсаулығына жауап беретін болған. Бұл қазақтардың

қонақжайлылығының айқын бейнесі. Қазақ еліне, тарихына қызығатын әрбір адам алдымен, қазақтардың салт-дәстүрлері жайлы білуі шарт. Қазақтарда салт - дәстүрдің түрлері өте көп. Ол әртүрлі жағдайларға байланысты, тақырыптарға сай әрбір қазақ жадында сақталып қалған. Мысалы: «Қыз ұзату», «Жар-жар», «Шілдехана», «Тұсаукесер», «Сүндет той». Бұл салт - жоралғылардың өзіндік ерекшелігі мен мән - мағынасы бар. Ежелден келе жатқан бұл дәстүр қазірге дейін сақталып келеді. Қазақ халқында өзін - өзі ұстай білу ережелері де аз емес. Бұл қатарға «тыйым сөздерді» айтуға болады. Тыйым сөздер – деп жасауға болмайтын іс - әрекеттерді айтады. Оларға: "Дастарқан үстінде қатты сөйлеме"; "Қажетсіз сөзді айтпа"; "Нанды баспа"; "Аққуды атпа"; "Үлкен кісіге қарсы сөз айтпа", - деген секілді түрде кездеседі. Қазақ қауымында, тыйым сөздер мен қатар әртүрлі нақыл сөздер де көптеп кездеседі. Бұл қазақ халқының ертеден дана халық екендігін мойындаттырады. Қазақ қауымында «жеті» саны қадірлі болып саналады. Осыған орай, жеті санына байланысты көптеген салттар мен жоралғылар бар. Олардың қатарына: «Жеті жарғы», «Жеті қазына», «Жеті жоқ», «Жеті ата», «Жеті нан» немесе «Жеті шелпек», «Жеті керемет», «Жеті күн», «Жеті ғашық», секілді түрлері көп. Бұл «жеті» санының қасиеттілігін айқындай түседі деп ойлаймын. Қазақ халқында, бұрыннан жалғасқан салт бар. Бұл «жеті» санына тіркес болып келеді. Бұл туыстық қатынасқа тікелей байланысты. Бұл «Жеті ата» дәстүрі. Яғни, «Жеті ата бойынша, әрбір ер азамат өзінің ата-тегін білуі қажет. Ол ата, әке, бала, немере, шөбере, шөпшек, немене қатары бойынша жалғасуы шарт. Сонымен қоса, туысқан жігіт пен қыз ешқашан отау құрмаған. Бұл қазақ халқының қанының тазалығын білдіреді. Тікелей айтқанда, егер екі жастың жеті аталарында ортақ кісі кездеспейтін болса, жастардың үйленуіне рұқсат етілген. Сонымен қатар, қазақтар үш жүзге бөлінеді. Олар: «Ұлы Жүз», «Орта Жүз», «Кіші Жүз» деп аталады. Ал әрбір жүз бірнеше тарауларға бөлініп, руларға ұласады. Бұл да қанның тазалығына әсер етеді. Қортындылай келе, қазақтың асыл мұрасы жетерлік. Олардың күнделікті өмір сүру ережесіне де байланысты екенін ұмытпаған жөн. Қазақ елі-асыл да, ғажап мәдениетке бай, дана халық. Қазақ халқының ауыз әдебиеті ХҮІ – ХҮІІ ғғ кеңінен өркендеді. Халық арасында көп тараған батырлық эпостар: «Қобыланды», «Ер Тарған», «Қамбар», «Алпамыс», «Ер Қосай» т.б. [2,386ет]

ХҮІ – ХҮІІ ғғ өмір сүрген жыраулар: Доспамбет, Марғасқа, Жиёмбет, Шалкиіз, Ақтамберді, Бұхар, Үмбетей. ХҮІ – ХҮІІ ғғ – қазақтар ресми түрде ислам дінін ұстанды. Исламды таратушылар – Түркістан, Бұхара, Астарханның дінбасылары. Осы тұста қазақ халқының ұлттық тағамдарын тілге тиек етпесек болмас. Қазақ халқы денсаулығы мықты болу үшін тек таза, пайдалы тағамдармен қоректенген. Атап айтар болсақ бір ғана сүттің өзінен аналарымыз бен әжелеріміз қаймақ, айран, қатық, сарымай, сүзбе, құрт, ірімшік, жылқы сүтінен қымыз, түйе сүтінен шұбат, қымыран жасаған. Денсаулықтары жақсы болу үшін еттен Жаубүйрек, Жөргем, Жұмыр, Қуырдақ, Мипалау, Нарын айта берсек өте пайдалы тағам түрлерін қазақ үйлерінен дәмін тата аламыз. Ткізіп өткенін Тарих пен оның қойнауындағы ғасырлар бойы тірнектеп жиналған руханият. Ал халықтың ұрпақ тәрбиелеуіндегі сан ғасырларға созылған өзіндік тарихи. Өйткені тәжірибесін тал бойына дарытқан озық өнегелі дәстүрсіз, ұрпақтар Қазақ халқының тарихында сан алуан әлеуметтік және саяси құбылыстары Әрине, асқа да халықтар сияқты қазақ халқының да сонау. Сондай-ақ қазақ рухани мәдениеті келер ұрпаққа, жастарға үлгі-өнеге, өсиет Руханият тарихи жазба түрінде қалдырылған еңбектерден, орыс және шетел Қазақ халқы күмбірлеген күміс күйімен, сыбызғы сырнай үнімен, асқақтата Осы пікірді қазақ даласында 17 жыл айдауда болған поляк. Қазақ музыкасын жан-жақты зерттеген этнограф, композитор А. Затаевич (1925). Қазақ музыкасы көлемі, мазмұны, тақырыбы, жанры жағынан ғажайып сұлу Қазіргі кезеңде әлемдік өркениет ғаламат өзгерістерге ұшырады. Біздегі мәдениет дамуының ең тиімді жолын, бейнелеп айтқанда, «еуразиялық мәдени Сөйте тұрып, күні кешегі кеңес заманы кезіндегі әр қилы Тәуелсіз мемлекет, асылы, айқын мәдени және рухани адамгершілік бағдарсыз Қазақтың ұлттық дүниетанымының қалыптасуы мен дамуының өзіндік тарихы бар, Дәстүрлі ұлттық мәдениетті және оның дүниетанымдық әмбебаптарын зерттеуде түркі

Адамзат тарихындағы әр күннің өзіне тән бітімі бар. Ендеше Әкелген қайғысы да, қуанышы да шексіз осы Алайда өткен ғасырдың ғарышқа самғатқан небір жасампаздық істер мен 2000 жылдың ең айшықты оқиғасы- адамзат тарихында тұңғыш рет Сондықтан да, Қазақстандағы Мәдениетті қолдау жылы жайында айтқанда, біздің Егер осыдан он жыл бұрын біздің басты саяси міндетіміз Бұл біздің ортақ ұлы жеңісіміз, қамсыз келмесе де, қансыз Ал мемлекет-ортақ аумақ пен азаматтық немесе ортақ экономикаға ғана Мемлекеттігімізді нығайту міндеті көбінесе барша халықты, қоғамды ортақ низамдар Мен Қазақстанның мемлекеттік құрылысының іргесіне мәдени тақілеттестікті ұлтының негізінде Міне, нақ осы жағдайат бізді берекесіздік пен бетжыртысудан сақтауды, Бүгінгі таңда бұл принципке неғұрлым нақтылы мазмұн-мағына беруіміз Осы онжылдықтың басында біз Қазақстан аумағын мекен етіп жатқан барлық Алайда бұл ретте осы біртұтас мәдени ортақтастықты қалай құру, Біріншіден, Қазақстанның және тұтас Еуразияның аумағында жұрттардың қатар өмір Осы заманғы дүниеде сырттай аңызға айналдырудан бастап, діни радикализмге Біз мәдениеттердің үндесуіне дайым ашықпыз. Соңғы он жылдың оябында Сондықтан да біз еуразиялық ықпалдастық идеясын жүзеге асыруға күш Қазақ мәдениеті, ең алдымен, халықтың барлық қиындықтарды еңсеріп, осы Халықтың жанын, тілі мен дәстүрлерін сақтап қалудан маңызды міндет, әсіресе, соңғы жүздеген жылдардың ішінд тарих талқысы аяусыз қатыгездік Біз орасан зор ислам өркениетті құрылығының бір бөлігіміз. Мұны Біз, сонымен қатар, тарихи ортақ, жаны мен қаны туыс, Ал түркі әлемінің келер ғасырдың ең бір серпімді саяси Орталық Азияның, біздің көшпелілеріміздің, негізінен өзіміз жаңа ғасырға бірге Біздің отандастарымыздың едәуір бөлігі орыс мәдениетімен етене байланысып жатыр, Бұл мәселе хақындағы өз тұғырымды біз әрқашан ашық мәлімдеп Дегенмен, мәдениеттің төрт терегішін қиямет қайымға айналдырмас үші. Оны Осы заманғы Қазақстанның мәдени ахуалының күрделілігін айқын бағамдауға, дегенмен Екіншіден, біздің Қазақстанның жағдайында мәдениеттердің үндесуі, сонымен бірге діндердің Осы жылдардың ішінде діндердің бейбіт үндесуі тұрғысында жинақтаған тәжірибеміз-Қазақстанда Біздің осы мәселеге қатысты бірқатар маңызды тақырыптарды байыпты талқылап Үшіншіден, егер жабық қоғам қалпында қалған жағдайда мәдени ортақтастықтың Қазақстанның мәдени өрісін ұдайы нәрлендіріп отырмайынша біртұтас етіп қалыптастыру Күмәншілдер осы заманның ашықтығына қанша налығанымен, мұның өзі, негізінен Жиырма бірінші ғасырдың мәдени низамдарын, білімді игеру қалыптары мен Мәселе сырт жерлерде оқып жатқандарға ғана тіреліп тұрған жоқ. Біз мектептерді компьютерлендіруді іс жүзінде аяқтадық. Біз білім беруді Ал білімділер таяу уақыттың ішінде Қазақстандағы мәдени ортақтастықты қалыптастырудың Төртіншіден, Қазақстан халықтарының мәдени ортақтастығы демократиялық негізде ғана, әрі Соңғы 10 жылдың ішінде ұлтаралық қақтығыстарда бірнеше млн адамдардың Осы өзара байланысқа екі түрлі көзқарас бар. **[3,69бет]**

с) Біз экономикадағы, саясаттағы басымдылығымыз бен ұлттық қауіпсіздігіміздің проблемалары жөнінде Бұл тұрғыдан алғанда, тап осы мәдениетті қолдау жылы, өзіміз таяуда Қазақстан Республикасы президентінің «2000 жылды Мәдениетті қолдау жылы деп Ұлы өзендердің өзі кішкене тұма бұлақтардан басталатыны секілді, ел Рухани мұралар мен дәстүрлерді, мәдениет пен өнер саласындағы жетістіктерді Шығармашылық мұралары өз дәуірінің сипатын кейіптеуге ғана қызмет етіп Қазақстан мәдениеті көне дәуірлерден бастау алады. Мәдениет пен өнерді қолдау жолында кез-келген шара өткен қоғамда Қазақстандағы мәдениеттердің қоғамдасуы нақтылы шындыққа айналды. Келесі кезең-біртұтас Алайда бұл ретте осы біртұтас мәдени ортақтастықты қалай құру, Мәдениетті қолдау жылындағы шараларды Мәдениет пен өнер қызметкерлерінің Жаратылысында – шығыстық, бітімінде азиялық болғанымен, қазақ халқы, шын Әрбір мемлекеттің өркениеттілігін оның мәдени мұраға деген көзқарасына қарай Бүгінде ежелгі және ортағасырлық дәуірдің бірегей артефактілеріне, яғни көне

Жарлық «Қазақстанның көпұлтты мәдениетін жаңғырту, сақтау және өркендету мақсатын» Жарлықта «мәдениетті қолдау» дегенде негізінен рухани мәдениет және соған Дәл және кең мағынасында мәдениет үлкен екі салаға бөлінеді: Рухани мәдениет көпжақты, кең, көпсалалы ұғым. Ол қоғам мен Рухани процестер қоғам өмірінің барлық салаларына еніп жатады. Өйткені Қоғам дамуының деңгейі қаншалықты жоғары болса, халықтың мәдениеті мен Мәдениет әлеуметтік құрылыс ретінде қоғамдық өмірдің барлық салаларында көрініс Әрбір нақты қауымдастық ғасырлар бойы өзінің ерекше мәдениетін жасайды. [4,56бет]

Пайланылған әдебиеттер

1. [1] Қазақстан тарихы, Астана тарихы, Артықбаев Ж., 2013 «Фолиант» баспасы, 2013
2. [2] Бабадан қалған бар байлық Толыбаев Қ., 2000. ЖШС – ҚАЗАҚСТАН БАСПА ҮЙІ
3. [3] Қазақтың ауызша тарихы Ақселеу Сейдімбек «Фолиант» баспасы Астана-2008
4. [4] Ежелгі дүниедегі және византиялық дереккөздеріндегі «ҰЛЫ ДАЛА тарихы» «Фолиант» баспасы Астана - 2007

«ЧЕЛОВЕК, ОКРУЖАЮЩАЯ СРЕДА И МУСОР»

Зулуфова Мекпуле Мейрамбековна

«Фармация» классификация фармацевт 223 группы.

Преподаватель физики: Токсанбаева Дариха Нуртазаевна

Жамбылский медицинский колледж

Введение

Актуальность: Загрязнение окружающей среды - одна из важнейших проблем в наше время. С каждым годом растёт объём отходов, в том числе и токсичных. Все отходы представляют угрозу для окружающей среды, многие из них опасны для здоровья человека, т.к. содержат красители, растворители, моющие средства, лекарства, ртуть и т.д.

Проблема: Загрязнения окружающей среды мусором и бытовыми отходами актуальная проблема для всего мира.

Тема : « Человек, окружающая среда и мусор»

Объект исследования: Свалки мусора

Цель работы: - изучить влияние мусорных свалок бытовых отходов на окружающую среду и определить пути разрешения ситуации.

Гипотеза: Одна из проблем чистоты в городе организация несанкционированных свалок и самовольный сброс мусора в неустановленных местах. Свалки мусора вызывают загрязнение почвы, воздуха, воды, что ведёт к ухудшению самочувствия, возникновению ряда заболеваний у населения близлежащих районов.

Задачи:

1. Провести обзор письменных источников, свидетельствующих о загрязнении окружающей среды свалками.
2. Изучить виды и состав бытового мусора. Изучить места сбора бытовых отходов, проанализировать их состояние и определить необходимые мероприятия по их улучшению.
3. Выяснить возможности влияния мусорных свалок на здоровье людей?
4. Провести социологическое исследование по вопросу утилизации мусора.

В исследовании были использованы следующие методы:

анализ и синтез материалов из разных источников информации по теме исследования;
наблюдение ;
эксперимент;
социологический опрос населения.

**ЕЖЕЛГІ ДӘУІРДЕН ҚАЗІРГІ УАҚЫТҚА ДЕЙІНГІ ҚАЗАҚСТАН
ТАРИХЫ, ЖАЛПЫ ТАРИХТЫҢ ӨЗЕКТІ МӘСЕЛЕЛЕРІ МЕН
ЭТНОПЕДОГОГИКАЛЫҚ ЖӘНЕ МӘДЕНИТТАНУ МӘСЕЛЕЛЕРІ**
Мамыралы Ләззат Еркебұланқызы. Кейкиманова Гүлназ Нұржантайқызы.
Тараз қаласы, Абай атындағы Жамбыл гуманитарлық колледж

Қазақстан жерін ежелгі адамзат баласы бұдан 1 миллиондай жыл бұрын мекен еткен.

Қола дәуірінде Сібірдің, Жайық өңірінің, Қазақстан мен Орта Азияның ұлан-ғайыр далаларын тегі және тарихи тағдырларының ортақтығы жағынан туыс тайпалар мекендеді. Бұл тайпалар өзінше бір үлгідегі жарқын мәдениет қалдырды. Мұны ғылымда Андрон мәдениеті деп атайды. Ерте темір ғасыры дәуірінде (біздің заманымыздан бұрынғы I мыңжылдық ортасы) Қазақстанда тайпалық одақтар қалыптасты. Қазақстанның оңтүстік, шығыс және орталық аудандарын мекендеген тайпалар сақ тайпалар одағына, ал батыс, солтүстік аудандарындағы тайпалар савроматтар тайпалық бірлестігіне бірікті. Біздің заманымыздан бұрынғы 3-ғасырда Қазақстан жерінде кейбір тайпалар өз мемлекетін құрып, алыс-жақын елдермен саяси қарым-қатынастарға түсті. Олардың алғашқылары сюнну (ғұндар) болатын. Зерттеушілер ғұндарды түріктердің арғы ата-бабалары деп есептейді. Бұл бірлестікті Мөде басқарған кезде ғұндар бүкіл әлемге танылды. Ғұндардың батысқа жорығы “Халықтардың ұлы қоныс аударуына” түрткі болды. Жетісуда ежелгі тиграхауда сақтарының жерін мұра етіп алған усундер (үйсіндер) біздің заманымыздан бұрынғы 160 ж. шамасында Іле алқабында өз мемлекетін құрды. Олар Қаңлы мемлекетімен шектесті. Бұл тайпалар құрған мемлекеттер Қытай, Парфия, Рим және Кушан империясы сияқты елдермен саяси, экономикалық және мәдени байланыс орнатқан

Этнопедагогикада кең теориялық қорытындылауды талап ететін проблемалармен қатар, фактілік материалдар жинақтау, терендеп зерттеу мен талдауды қажет ететін жекелеген мәселелер де аз емес. Оның адында шешілуі ең алдымен педагогика мен этнографияға мәнді жәрдемін тигізетін өзекті міндеттер түр. Бұларды төмендегідей тақырыштармен белгілеуге болады: мақалдар мен мәтелдер және олардың жас ұрпаққа адамгершілік тәжірибесі берілісін қамтамасыз етудегі ролі; жұмбақтар ақыл-ой тәрбиесі құралы ретінде; халық ертегілері халықтың педагогикалық кемеңгерлігінің жарқын талпыныстары ретінде; халық әндері және олардың балалар мен жастарға эстетикалық тәрбие берудегі ролі; балалар мен жастар ортасы, оның педагогикалық қызметтері; дүние жүзі халықтарының бесік жырлары ана поэзиясының, ана мектебінің және педагогиканың көрнекті жетістіктері ретінде халықтық педагогика жетістіктерін қазіргі тәрбиеде қолданудың мақсатқа сәйкестілігі жөніндегі тұжырымдармен келіскенмен, кәсіби педагогикаға бағытталғандыққа қатысты халықтық педагогика ролі байқарлықтай төмендеп, оның қолданыс аясы тарылуы өбден заңды сияқты деген пікірлермен келісу қиын. Этнопедагогика дамуының негізгі тенденцияларын мазмұндауда мұндай тұжырымдама аса келешекті болып табылады. Диалектикалық ілшге сүйене отыра этнопедагогика ұдайы мұрагер болу, жаңару және жаңаны тудыру процесінде өмір сүретін қозғалысты жүйе деп әбден қарастыруға болады. Мұнымен байланысты этнопедагогикада жаңа құбылыстардың пайда болуы және алға басуы; XX ғасырдың басына дейінгі және одан кейінгі кезеңдерді этностық педагогиканың даму тенденцияларын ашып көрсетуге елеулі орын берілуі қажет. Этностық педагогиканың кеңес өкіметінен кейінгі кезеңі бір мағыналы емес, оның жағымды ілгерілеулерімен қатар, халық педагогикасының әрекет ету аймағы тарылған және сонысымен этностық педагогика бастауларын қиратқан және бүліншілікке ұшыратқан беттері бар. Қоғам өміріндегі өзгерістердің этнопедагогикаға ықпалы көп қырлы және бірқатар елшемдер бойынша бейнеледі: біріншіден, жүзеге асырылып жатқан демократияландыру педагогикалық шығармашылық үшін кең жол ашады; ұлттық педагогикалық мәдениеттің дамуына күш-қуат беретін жағдай қалыптастырады. Екіншіден, өлеуметтік өділеттілікті қалпына келтіру; адамгершілікті

кдіта жаңарту, алдау, зорлық-зомбылық, екі жақты ойлауды жою адамға халықтық моральмен үндес және онда этнопедагогикамен қалыптасқанды емірде қолдану мүмкіндігін береді. Этнопедагогика білімдерін қолдану рухсыздыққа, ұлттық жоққа шығаруға, тарихи ессіздікке нақты тосқауыл қояды, балалар мен жасөспірімдерге халықтық құндылықтар мен дәстүрлер, ұлттық мәдениет мұрагерлері ретіндегі азаматтық борышын жете түсінуге, оларды өзінің ата-аналары, өткен ұрпақ, бүтін халық ісін жалғастыруға үйретуге көмектеседі. Отанға қызмет етудің тиімді жолдарының бірі – оның ұрпақ тәрбиесіне белсене араласу болуы адамзаттың қазіргі әлеуматтік дамуының ерекшеліктеріне айналып отырғандығы кездейсоқтық емес. Патриоттар мен гуманистер, ғылым мен мәдениеттік шынайы ұлы қайраткерлері тұлға қалыптастыруы саласына енжар болады. Жалпы рухани және мәдени дамудың басты белгілерінің бірі педагогикалық алға басулар болып табылатындығы кездейсоқ емес. Мақсаты мен сипаты ор кезеңде, әрбір қоғамда түрліше, тіпті қарама-қарсы болғанына қарамастан, тәрбие қашанда жалпыға бірдей құбылыс болды. Халықтың педагогикалық процесті терең талдауға мүмкіндіктері болмады, ол жазудың болмауы оларға халықтың педагогикалық жетістіктерін жинауға, қорытындылауға және жүйелеуге жол бермеді. Соған қарамастан халық бүкіл қолайлы шаралармен жас ұрпақты тәрбиелеу бойынша ұнамды тәжірибені таратуға көмектесті және де сонысымен педагогикалық білімдердің дамуына ықпал етті. Сонымен этнопедагогика зерттеудің кең келеміне не оның алдында үлкен өзекті міндеттер тұр. Оның қалыптасуының қазіргі жағдайда халықтың педагогиканың әрекет ету аясын анықтау оның бүгінгі тәрбие мен өзара байланысын айқындау аса маңызды. Халық даналығы қамқорлығының түйірлерін жинау, халықтың тәрбиенің негізгі категориялары мен заңдылықтарын анықтау, оларды басқаратын әлеуметтік-экономикалық факторларды белгілеу, халықтық педагогикалық дәстүрлердің өмір сүргіштігінің себептерін айқындау және олардың қоғамның қазіргі рухани өміріне енуі жүйесін белгілеу этнопедагогикалық аса маңызды міндеттері болып отыр. Тәрбие идеялары мен төжірибесін салыстырмалы педагогикалық талдау – этнопедагогика методологиясының негізі. Халықтық педагогикалық мәдениетінің өзекші саласын езіне зерттеу пәні етіп алған ғылымның жаңа саласы жан-жақты дами алады деп болмауға болады. Ол педагогика ғылымдары жүйесінің ажырамас бөлшегі бола отыра, өзінің таным объектісін терендей зерттеуде педагогиканың бүгінгі бүкіл жетістіктерін сүйенеді, оның материалдарымен және методтарымен пайдаланады. Этнопедагогиканың практикаға жол табуы – ол қазіргі педагогикалық теорияны жан-жақты қолданғанда ғана мүмкін болады. Этнопедагогикалық ізденістерді этносологиялық зерттеулердің құрамды бөлігі ретінде қарастыру жемісті болып көрінеді. Мұндай бірлік осы кезге дейін көптеген зерттеушілер назарынан тыс қалып келетін тәрбиенің халықтың практикасын терең танып біліу мен объективті бағалауға мүмкіндік береді.

пайдаланылған әдебиеттер тізімі:

- 1) З.Әбілова, Қ.Қалиевалардың «этнопедагогика оқулығынан»
- 2) old.aikgn.kz/
- 3) kk.wikipedia.org/

СТУДЕНТТЕРДІҢ ЖАМБЫЛ ОБЛЫСЫ БОЙЫНША АУЫЗ СУДЫҢ ЭКОЛОГИЯЛЫҚ МӘСЕЛЕЛЕРІН ЗЕРТТЕУ

Серікұлы Нұрдәулет, Ғылыми жетекшісі: Кобегенова Алия Турсынбековна
Жамбыл медициналық колледжі

Ғылыми жұмыстың мақсаты: Студенттердің Жамбыл облысындағы күнделікті тұрмыста қолданылатын ауыз су мәселесінің экологиясын зерттеу.

Ғылыми жұмыстың міндеттері:

- Жамбыл облысының географиялық орны мен негізгі өндіріс орындарының соңғы жылдағы дамуы және олардан бөлінетін өндірістік қалдықтары;

- бөлінген өндірістік қалдықтардың жер асты суларды ластау деңгейі;
- ауыз су мәселесіне экологиялық сипаттама беру және халық денсаулығына әсерін сипаттау.

Ғылыми жұмыстың өзектілігі: Адам әр кезде де табиғатпен тығыз байланыста өмір сүреді, оның байлықтарын пайдаланады және өз қызметі арқылы табиғатқа әсер етеді. Антропогендік фактор – адамның қызметі әрекетінен жаңа түрде туындайтын факторлар. Адамның шаруашылық іс – әрекеті салдарының қоршаған ортаның кейбір жерлерінің өзгергені соншалық. Табиғи құрауыштарының байланысы басқа болып, бұрынғы кешендермен салыстырғанда жаңа кешендер қалыптасады. Антропогендік факторларға өнеркәсіп индустриясының барлық салалары, көлік, ауыл, орман шаруашылығы, энергетика, атом қаруын сынау, мұнай, газ және тау кен өндірісі салалары, т.б. жатады.

Дүниежүзілік су қорларының ластануы бүкіл адамзат қауымын алаңдатып отыр. Бұл мәселе Қазақстанға да тән. Судың сапасы, ластану деңгейі үнемі бақылауға алынып отырады. Судың құрамындағы химиялық қоспалар, тұздық құрамы, еріген бөлшектер, температура әр түрлі болуы мүмкін. Дүниежүзілік денсаулық сақтау ұйымы ауыз судың 100-ден астам сапалық көрсеткішін ұсынған. Су бассейнінің ластануының негізгі себептері — тазартылмаған ағын суларды өзен-көлдерге жіберу. Өнеркәсіпте пайдаланылатын сулар мен синтетикалық жуатын заттармен сулардың ластануы өте қауіпті. Бұлар – химиялық ластану көздері. Соның ішінде сулы экожүйелердің пестицид, гербицид және басқа да химиялық улы препараттармен ластануы Қазақстанда кең етек алған. Қазіргі кезде ашық өзен, көл суларымен қатар жер асты сулары да сарқынды, шайынды сулармен және еріген зиянды заттармен ластанып отыр. Жер асты суларында әртүрлі жұқпалы аурулар тарататын микробтар, вирустар кездеседі. Қазақстан жағдайында өзен-көлдердің ластануы көбіне өнеркәсіп шоғырланған аймақтарда, полигондар мен мұнай-газ өндіретін жерлерде жаппай сипат алуда.

Жер беті және жер асты суларының экологиялық әсері екі түрлі сипаттан көрінеді. Біріншіден, Жамбыл облысы жерінде өзен торлары тау алды аймағында жиі. Өзен торының тау алдында жиі болуы, техногенді және ауыл шаруашылығынан жиналған зиянды заттар мен ластануына себеп болса, екіншіден таулардан басталған өзендердің экологиялық жағымды әсерлері де байқалады.

Жұмыстың маңызы: Жамбыл облысы бойынша «Ауыз су» кешенді бағдарламасы негізінде елді мекендердегі су құбырлары күрделі жөндеуден өткізілді. Сонымен қатар, жер беті және жерасты суларының өнеркәсіп кәсіпорындары мен шаруашылық тұрмыстық қалдықты ағын сулармен ластануын болдырмау жөніндегі инженерлік-техникалық жоба әзірленді.

Зерттеуәдісі: Жамбыл облысы мен Тараз қаласының жер асты суларын ластаушы өндіріс орындары, ауыз су мәселері, ауыз судың ластануынан туындайтын аурулар және ауыз судың органолептикалық көрсеткішін анықтайтын қарапайым тәжірибе сияқты мәселелер қамтылған.

Әдебиеттер тізімі:

1. Асқарова Ұ. Б. «Экология және қоршаған ортаны қорғау» оқу құралы, Алматы 2007 ж.
2. Ү. И. Кенесариев, Н.Ж. Жақашов «Экология және халық денсаулығы», Медициналық жоғары оқу орындар мен колледждерге арналған оқу құралы, С.Д. Асфендияров атындағы Қазақ Ұлттық медицина университеті, Алматы 2009 ж. Эверо
3. Ф.Қ. Иштаев, Л.Т. Қостарева, Ш.С. Набидоллина, Ж.Е. Молдағалиева «Экология» оқу құралы, «Фолиант» баспасы, Астана 2008 ж.

**ҚАЗАҚ ТІЛІН АҚПАРАТТЫҚ ТЕХНОЛОГИЯЛАР АРҚЫЛЫ ОҚЫТУДЫҢ
ТИІМДІ ЖОЛДАРЫ**

Филология бөлімінің IV курс студенті Серикова Индира, ғылыми жетекшісі: филология бөлімінің оқытушысы Лияс Данагүл Нұртайқызы
Ақмола облысы білім басқармасы жанындағы «Ж.Мусин атындағы Көкшетау жоғары қазақ педагогикалық колледжі»

Ғылыми жұмыстың мақсаты:

Әрбір анықтаманы оқушылар саналы меңгерту қажет. Жаңа инновациялық технологияларды енгізу жүйелі әрі мақсатты түрде жүргізілгенде ғана жетістікке жетуге болады.

Ғылыми жұмыстың міндеттері:

- білім беруде компьютерлік технологияларды қолдану тәжірибесін анықтау;
- ақпараттық оқыту технологияларының шығармашылық ойлауды дамыту мүмкіндіктерін ашу;
- қазақ тілін оқытуда ақпараттық технологияларды пайдалану жайы және жақсарту жолдарын саралау;
- қазақ тілін оқытуда ақпараттық технологияларды пайдаланудың маңызын көрсету;

Ғылыми жұмыстың өзектілігі: Білім беру жүйесінің басты міндеті «..ұлттық және жалпы адамзаттық құндылықтар, ғылым мен тәжірибе негізінде жеке адамды қалыптастыруға, дамытуға және кәсіби шынға бағытталған білім алу үшін қажетті жағдайлар жасау»- дейді ҚР «Білім туралы» Заңында (8-бап).

XXI ғасыр қарыштап дамыған білім ғасыры. Қазіргі таңда оқыту үрдісіне жаңа технологиялық әдістер мен жаңа технологиялық қондырғыларды кең көлемде қолдану мүмкіндігі бар. Күнделікті сабаққа бейне, аудио қондырғыларын, теледидар мен компьютерді пайдаланудың маңызы зор. Олар оқушылардың қызығушылығын арттырып, зейін қойып тындаумен қатар, өздерінің түсінбеген жерін қайталап көруге, тындауға, алған мағлұматты нақтылауға мүмкіндік береді. Мұндай ақпарат алудың тиімділігі төмендегідей:

- 1.Қажетті ақпаратты жедел түрде алады.
- 2.Экономикалық тиімділік.
- 3.Білім сапасының артуы.
- 4.Оқушының ой-өрісін, дүниетанымын кеңейтеді.

Білім беру жүйесінде электрондық байланыс жүйелерінде ақпараталмасу интернет, электрондық почта, телеконференция, бейнеконференция, телекоммуникациялық жүйелер арқылы жүзеге асады.

Мұғалімді кәсіби даярлауда табысты іс – әрекететуге ықпал ететін факторларды зерттеп білуге елеулі орын беріледі. Педагогикалық мәселелерді шешу тұрғысынан алғанда, іс-әрекет ықпал ету құралы.

Дидактикалық ойын элементтері бар компьютерлік технологияларды пайдалану, педагогикалық үрдістің субъектісі боларлықтай оқушыны компьютермен белсене жұмыс істеуге тарту бұл табысты іс-әрекетке сеп болатын ұстаз жұмысының ерекшелігі[1, 12б].

Тәрбиелік мәні зор компьютерлік ойындардың атқаратын қызметтері туралы А.П.Журавлева, Р.Калуа, Е.Д.Маргулис, С.Фадеева және т.б. арнайы зерттеулер жүргізді. Зерттеушілер оқу үрдісіне компьютерлік ойындарды енгізу – психологиялық жайлы жағдай тудырады, соның арқасында баланы үйрету, оның ой-өрісін, зейінін (зердесін), есте сақтау қабілетін дамытып, ерік-жігерін шыңдап, тұлғалық ерекшеліктерін айқындауы жеңілдейтінін атап көрсетеді.

Ғылыми жұмыстың гипотезасы: Егер, қазақ тілі сабағында ақпараттық технологияларды қолданса, оқушының сабаққа деген қызығушылығы артып, логикалық ойлау қабілеттері дамиды. Себебі, сабақта интерактивті тақтаны, электрондық оқулықты, мультимедиялық проекторларды және т.б. ақпараттық технологияларды тиімді қолдану оқушылардың есте сақтау, сонымен қатар логикалық ойлау қабілеттерін жетілдіреді.

Зерттеу маңызы:

Қазақ тілін оқытудағы жалпы мақсат - оқушыларға ана тіліміздің ғасырлар бойы сұрыпталып келген көркемдігі мен әсем өрнегін, лексикалық байлығын таныту, қазақ

тілінің қуатын, құдіретін, шешендігін жас ұрпақ бойына дарыту, ана тілімізді қуатты әдеби тіл қатарынан түсірмей, мемлекеттік тіл мәртебесіне көтеру. Сондықтан да қазақ тілі мен әдебиетін компьютерлендіру оқушылардың оқуға деген қызығушылығына ықпалы болады.

"Қазіргі заманда жастарға ақпараттық технологиямен байланысты әлемдік стандартқа сай мүдделі жаңа білім беру өте-мөте қажет" деп, ел Президенті атап көрсеткендей, электронды оқыту әдіс-тәсілдерін мектепке енгізу - жаңа білім берудің бірден-бір шарты.[4, 466].

Зерттеу әдістері:

Зерттеу тақырыбы бойынша жазылған ой-пікірлерге, психологиялық, педагогикалық, әдістемелік ғылыми әдебиеттерге, мемлекеттік құжаттарға, оқулықтарға теориялық талдау жасау әдісі; олардағы зерттеу мәселесіне қатысты негізгі ұғымдар, көрнекілік ұғымының мәні, мазмұны, түрлері, оқыту әдістері мен талаптары контент-анализ (материалдардың мазмұнын талдау) әдісін қолдану арқылы анықталды; [5, 786].

Адамзат баласы өзінің даму жолында 3 мәдени дәуірдің 3 типін басынан кешірді: архаикалық, индустриалды және постиндустриалды (ақпараттық). Оған үш ағарту моделі сәйкес келеді: дәстүрлі, индуктивті, және креативті. Креативті модельдің мақсаты өмір бойы өзіндік білім алуға және өзін-өзі дамытуға бейімділік. Осыдан келіп, бұл білім беру моделі ақпараттық деп аталады. Ақпараттық дәуір интегративті мәдениетпен, икемділікпен, ойлаудың конвергенттілігімен, коммуникативтілікпен ерекшеленеді. Білім берудің келесі міндеттерін көрсетуге болады:

1. Өзіндік шығармашылық пен жоғары сапалы жұмысқа қабілетті тұлға қалыптастыру.
2. Көп салалы өмір үрдісінде өзін еркін және жауапты сезіне алатын тұлға тәрбиелеу.
3. Өмірдің әрдайымғы өзгерістеріне ғана дайын тұлға емес, сол жерде белсенді әрекет ете алатын тұлға тәрбиелеу.
4. Оқушыларда тек өзіндік білім алу дағдысын қалыптастыру ғана емес, сонымен қатар өз білімін, білігін, дағдысын үнемі жетілдіріп отыратын және үздіксіз білім алуды қажет деп танитын тұлға қалыптастыру.
5. Оқушылардың ақпараттық мәдениетін дамыту.[2, 986].

Қоғамдық өзгерістердің барлығы адамдардың өзгеруінен басталатыны белгілі. Өйткені өмірдің негізгі күші адамдар болып отыр. Адам баласы өзіне берілген күштердің арқасында табиғатты игеруге, тани түсуге бар күшін салады, оларды өзінің күшіне, қабілеттеріне айналдырып, сол арқылы адамның өзі жаңа сапаға ие болады, олардың дүниені тануу тереңдеп, оған әсер етуі өзгереді, сөйтіп адамның өз қабілеттері артады. Осындай танымдық күштің нәтижесінде пайда болған қазіргі компьютерлік құралдар — адамның жасанды нәтижесі бола отырып, адамды көптеген қиындықтай «құтқаратын» көмекшісі де болады, танымның терең сырларына жетелейтін жетекшісі де бола алады. Сондықтан да компьютерлік сауаттылықты Қазақстан Республикасы бірінші орынға қойып отыр[3, 606].

ПАЙДАЛАНЫЛҒАН ӘДЕБИЕТТЕР ТІЗІМІ:

1. Рысбаева Г.Қ., Ерназарова З.Ш., Есеналиева Ж.Ж. «Қазақ тілі» пәні бойынша электрондық оқулық. Алматы 2004 ж.
2. Рысбаева Г.Қ. Электрондық оқулықтардың тиімділігі. Алматы 2004 ж.
3. Серебренников Л.Н., Технологическое образование школьников в свете современных задач. Ярославль 2000 г.

«ДАЛА ӨРКЕНИЕТІНІҢ БАЙ МҰРАСЫ»

Асылбекқызы Маржан, I курс, ПД-18\9-2г оқу тобы

Жетекшісі: Кипшакбаев Канат Зейнуллаевич - тарих мамандығы бойынша педагогика ғылымдарының магистрі

"Болашақ" университетінің колледжі мекемесі

Елбасымыз, Қазақстан Республикасының Президенті Н.Ә.Назарбаевтың 2018 жылдың 21 қараша күні жарыққа шыққан «Ұлы даланың жеті қыры» атты мақаласы «Болашаққа бағдар: рухани жаңғыру» мақаласының жалғасы. Аталмыш мақалада қазақ халқының тереңнен бастау алатын тарихи және мәдени ерекшеліктеріне сондай-ақ, әлемдік өркениетке қосқан үлесі туралы жазылған.

Мақалада «Аң стилі» біздің ата-бабаларымыз қоршаған ортамен етене өмір сүріп, өздерін табиғаттың ажырамас бөлшегі санаған. Бұл басты тұрмыс қағидаты Ұлы даланы мекендеген халықтардың дүниетанымы мен құндылықтарын қалыптастырды. Өз жазуы мен мифологиясы бар Қазақстанның ежелгі тұрғындарының озық мәдениеті болды. Олардың мұрасының жарқын көрінісі, көркем болмысы мен рухани байлығының айшықты белгісі – «аң стилі өнері». Жануарлар бейнесін тұрмыста пайдалану адам мен табиғаттың өзара бай-ланысының символына баланып, көшпенділердің рухани бағдарын айқындап отырған. Олар жыртқыштардың, негізінен мысық тұқымдас аңдардың суретін көбірек қолданған. Егемен Қазақстанның символдарының бірі – жергілікті жануарлар әлемінде сирек кездесетін тұрпаты текті қар барысы екені кездейсоқ емес. Бұл ретте, аң стилі бабаларымыздың айрықша жоғары өндірістік тәжірибесі болғанын көрсетеді. Олар оюлап кескіндеуді, металмен жұмыс істеудің техникасын, соның ішінде, мыс пен қоладан балқымалар жасаудың және құймалар құюдың, жайма алтын дайындаудың күрделі әдістерін жақсы меңгерген. Жалпы, «аң стилі» феномені әлемдік өнердегі биік белестердің бірі саналады.

Қазақстан тарихы да жеке жұрнақтарымен емес, тұтастай қалпында қазіргі заманауи ғылым тұрғысынан қарағанда түсінікті болуға тиіс. Оған қажетті дәйектерімізде жеткілікті. Біріншіден, қосқан үлестері кейінірек сөз болатын протомемлекеттік бірлестіктердің дені қазіргі Қазақстан аумағында құрылып, қазақ ұлты этногенезінің негізгі элементтерін құрап отыр. Екіншіден, біз айтқалы отырған зор мәдени жетістіктер шоғыры даламызға сырттан келген жоқ, керісінше, көпшілігі осы кең-байтақ өлкеде пайда болып, содан кейін Батыс пен Шығысқа, Күнгей мен Теріскейге таралды. Үшіншіден, кейінгі жылдары табылған тарихи жәдігерлер біздің бабаларымыздың өз заманындағы ең озық, ең үздік технологиялық жаңалықтарға тікелей қатысы бар екенін айғақтайды. Бұл жәдігерлер Ұлы даланың жаһандық тарихтағы орнына тың көзқараспен қарауға мүмкіндік береді. Тіпті, қазақтың кейбір ру-тайпаларының атаулары «қазақ» этнонимінен талай ғасыр бұрын белгілі болған. Осының өзі біздің ұлттық тарихымыздың көкжиегі бұған дейін айтылып жүрген кезеңнен тым әріде жатқанын айғақтайды. Еуропацентристік көзқарас сақтар мен ғұндар және басқа да бүгінгі түркі халықтарының арғы бабалары саналатын этностық топтар біздің ұлтымыздың тарихи этногенезінің ажырамас бөлшегі болғаны туралы бұлтартпас фактілерді көруге мүмкіндік берген жоқ. Сонымен бірге ұзақ уақыттан бері біздің жерімізде өмір сүріп келе жатқан көптеген этностарға ортақ Қазақстан тарихы туралы сөз болып отырғанын атап өткеніміз жөн. Бұл – қосқан бүкіл халқымызға ортақ тарих. Бүгінде төл тарихымызға оң көзқарас керек. Бірақ қандай да бір тарих оқиғаны және және конъюнктуралық тұрғыдан ғана сипаттаумен шектелуге болмайды. Ақ пен қара – бір-бірінен ажырамайтын ұғымдар. Бұлар өзара бірлескенде жеке адамдардың да, тұтас халықтардың да өміріне қайталанбас реңк береді.

Негізгі бөлім.

Ендігі кезекте Алтын адам туралы айта кететін болсақ, біздің түп-тамырымызға жаңаша көзқараспен қарауға жол ашып, әлемдік ғылым үшін сенсация саналған жаңалық – 1969 жылы Қазақстанның Есік қорғанынан табылған, өнертанушы ғалымдар арасында «қазақстандық Тутанхамон» деген атқа ие болған «Алтын адам». Бұл жауынгер талай тылсым құпияның бетін ашты. Біздің бабаларымыз әлі күнге дейін өзінің асқан көркемдігімен тамсандыратын аса жоғары деңгейдегі көркем дүниелер жасаған. Жауынгердің алтынмен апталған киімдері ежелгі шеберлердің алтын өңдеу техникасын

жақсы меңгергенін аңғартады. Сонымен бірге бұл жаңалық Дала өркениетінің зор қуаты мен эстетикасын әйгілейтін бай мифологияны паш етті. Дала халқы өз көсемдерін осылайша ұлықтап, оның мәртебесін күн секілді құдірет деңгейіне көтеріп асқақтатқан. Қорымдағы сән-салтанатты жасау-жабдықтар ежелгі бабаларымыздың зияткерлік дәстүрлерінен де мол хабар береді. Жауынгердің жанынан табылған күміс кеселердің бірінде ойып жазылған таңбалар бар. Бұл – Орталық Азия аумағынан бұрын-соңды табылған жазу атаулының ішіндегі ең көнесі. Атқа міну мәдениеті мен жылқы шаруашылығы жер жүзіне Ұлы даладан тарағаны тарихтан белгілі. Еліміздің солтүстік өңіріндегі энеолит дәуіріне тиесілі «Ботай» қонысында жүргізілген қазба жұмыстары жылқының тұңғыш рет қазіргі Қазақстан аумағында қолға үйретілгенін дәлелдеді. Жылқыны қолға үйрету арқылы біздің бабаларымыз өз дәуірінде адам айтқысыз үстемдікке ие болды. Ал жаһандық ауқымда алсақ, шаруашылық пен әскери саладағы теңдесесіз революцияға жол ашты. Жылқын қолға үйретілуі атқа міну мәдениетінің негізін қалады. Бес қаруын асынған салт атты сарбаз айбарлы көшпенділер империялары тарих сахнасына шыққан дәуірдің символына айналды. Ту ұстаған салт атты жауынгердің бейнесі – батырлар заманының ең танымал эмблемасы, сонымен қатар атты іскердің пайда болуына байланысты қалыптасқан көшпенділер әлемі «мәдени кодының» айрықша элементі. Автокөлік қозғалтқыштарының қуаты әлі күнге дейін аттың күшімен өлшенеді. Бұл дәстүр – жер жүзінде салт аттар үстемдік құрған дәуірге құрметтің белгісі.

Әлемде тәуелсіздіктің туын биік көтеріп, егемен ел болып өмір сүріп отырған 200-ден астам мемлекет бар. Тарихтың ауыр қыспағына төтеп беріп, бодандықтың құрсауын бұзып шыққан қазақ елі де осы екі жүздіктің бел ортасынан орын алады. Халқымыз егемендікке қол жеткізген алғашқы жылдары жас мемлекетіміздің баға жетпес құндылығы-тәуелсіздікті дәріптеп, абыройын асқақтатып тұратын ескерткішке зәру болды.

Бірде Елбасы Нұрсұлтан Әбішұлы Назарбаев Мысыр еліне жасаған сапарында тәуелсіздіктің құрметіне қойылған Луксор қаласының қақ ортасындағы монументке көзі түсіп, дәл сондай ескерткіші елімізге де орнатсақ деген ойға келеді. Кейінірек бұл ойын белгілі сәулетші Шота Уәлихановқа жеткізіп, жаңа туындының салынуы жөнінде шешім қабылданады. Осылайша, халқымыз егемендіктің бес жылдық белесінен асқан тұста, Алматы қаласының Республика алаңында Күләш Байсеитова мен Қаныш Сәтбаев көшелерінің қиылысында «Тәуелсіздік монументі» бой көтереді. Астана қаласындағы «Бәйтерек» сынды ел символына айналған бұл монумент-Қазақстан жеке мемлекет болып қалыптасқан кезеңнің алғашқы заманауи сәулет туындысы ретінде ешқашан өз маңыздылығын жоймайтын ескерткіш. Ал оның дәл осы Алматының Республика алаңында орналасуының өзіндік мәні бар. Ескі шаһардың бұл орталығы талай тарихи сәттердің куәсіне айналғаны баршаға мәлім. Бүгінгі бейбіт күнімізге себепші болған кешегі желтоқсан оқиғасы дәл осы жерде өтті. Тәуелсіздік монументі – Қазақстан Республикасы Тәуелсіздігінің бес жылдығына орай, Алматы қаласында салынған сәулет және мүсін өнері ескерткіші. Республикалық маңызы бар ескерткіштер тізіміне енгізілген. 2001 жылы 26 қыркүйектегі мәслихаттың 2-ші шақырылымының 12-ші сессиясының шешімі бойынша. Кешен жайлы айтып кететін болсам. Кешен ғылымның, мәдениет пен мемлекеттің танымал қайраткерлерінің сәулетін, мүсіндерін, сөздерін біріктіретін бірегей көркемдік шығарма болып табылады. Стеланы жақтаушалайтын көркемделіп құйылған торкөздер Қазақстан тарихындағы басты оқиғаларды, соның ішінде Қазақстан Республикасының тұңғыш президенті болып Нұрсұлтан Әбішұлы Назарбаевтың салтанатты сайлануын баяндайды. Ескерткіштің



төмен жағында мемориалды тақтайға Президенттің ант беру кезінде Конституцияға қойған қолының таңбасы түсірілген. Құлыптастарға өткен мен бүгінгі күн тарихи тұлғаларының сөздері ойылып жазылған. Мұнда Президент Назарбаевтың келесі сөздерін оқуға болады. «Қоғамдағы татулық пен келісім әр адамның лайықты өмірі мен еңбегін қамтамасыз етеді. Еркіндік –бассыздық емес, әділдік пен құқықтың салтанаты». 1996 жылы Алматыдағы Республика алаңында Қазақстан тәуелсіздігінің бес жыл толуы құрметіне биік обелиск түрінде тұрғызылған монументті құрылыстың авторлары: архитектор Ш.Уәлиханов (топ жетекшісі), мүсіншілері Н.Далбай, Ә.Жұмабаев және сәулетшілері Қ.Жарылғапов, Қ.Монтақаев, тағыда басқа, бас конструкторы С.П.Каламқаров. Тәуелсіздік монументі сол жылы 16 желтоқсанда ашылды. Ескерткіштің ашылу салтанатына ҚР Президенті Н.Назарбаев пен Түркия президенті С.Демирель қатысты. Қазақтың қолданбалы өнерінен тамыр тартқан Тәуелсіздік монументінің негізгі ортақ композициясы ұлттық өрнекпен көмкерілген текшелі дінгек тастан құралып, оның биіктігі 28 м-ге жетеді. Көк аспанға қарай шаншыла бой көтерген орталық дінгектің ұшар басы қауызы ашылмаған қызғалдақ тәрізді жұмырланып мүсінделінген әрі оған Қазақстанның елтаңбасы ойылып түсірілген. Оның үстіңгі жағындағы қоладан құйылған қанатты барыстың үстінде оң қолында қыран құсы, сол қолында садағы, белінде қанжары мен асынып алған қорамсағындағы сауыт, бұзар алтынға малынған жебелері бар дулығалы жас сарбаздың құрыштай мығым бітім-тұлғасы (биіктігі 6 м, ал салмағы 4 тонна) аса айбарлы кейіппен, Тәуелсіздік монументінің беріктігі мен ауқымдылығын айқын аңғартады. Тәуелсіздік монументінің екі қапталып айнала қазақ халқының тарихи өткен өмір белестерінен сыр шертетін шағын архит, мүсіндемелік бедерлі бейнелер, яғни сонау сактар дәуірінен тәуелсіздіктің жариялануына дейінгі тарихи кезеңдерді: Томирис заманынан бастап, әл-Фараби, Қазақ хандығының құрылуы, Ақтабан шұбырынды, Алқакөл сұлама, жоңғар шапқыншылығына қарсы күрес, қазақ пен орыс халқы арасындағы байланыстар, ұлт-азаттық қозғалыстары, 2-дүниежүзілік соғыс, Желтоқсан көтерілісі мен Тәуелсіздіктің жариялануын көрсететін ұтымды шешім тапқан көрініс – суреттер орналасып әрі олар бір-бірімен жымдаса жалғасып, көркем жарасым тапқан. Дінгектің төрт мүсіндік бейне де Тәуелсіздік монументінің архитиутурасы және мүсіндік шешімін дәл тапқандығымен ерекшеленеді. Дала данасы ақылгөй абыз ата мен жүрегі мейірімге толы ақ жаулықты Жер-ана және олардың алдыңғы жағындағы құлыншаққа мінген бала мен қыздың бейнесі ескерткіштің сәулетті символиктерін мазмұн-сипатын ашумен қатар, ұлттық рухы мен сыр-сымбатын айқындап асқақтата түседі. Ол 20 ғасырдың соңына қарай ұлттық сәулет өнері тарихында орны бар мүсіндік және сәулетшілік ой шығармашылығының тоғыстығынан туған озық архитектура жәдігерлерінің біріне айналды. Осылайша, санаулы жыл ішінде Елбасы жобасы жүзеге асып, орталық алаңның қақ ортасынан Тәуелсіздік монументі тұрғызылып, 2001 жылы үкіметтің шешімі бойынша Республикалық маңызы бар ескерткіштер тізіміне енгізілді. Тәуелсіздіктің сақшысындай болған «Алтын адам» биіктен айналаны бақылап тұрғанына бүгін міне – 20 жылдай уақыт болыпты. Бабалар аңсаған еркіндіктің құрметіне қойылған бұл ескерткіш әлі де талай ғасырды артқа тастары анық.

Қызылорда қаласының ғана емес, күллі Сыр бойының символына айналған «Сыр Ана» стеласы пайдалануға беріледі деген күнді облыс жұршылығы асыға күтті. Әсіресе, жастар мен жаңадан шаңырақ көтергендер сағаттар мен секундтарды санады десек, артық айтқандай болмас. Сол ұзақ күткен ашылу салтанаты думанды кеш аясында жүзеге асты. Алты Алаштың анасына арналған монумент көк жүзімен таласпаса да, ақша бұлттарды «сәукелесіне» паналатса да, өзіндік ерекшелігімен талайды тамсандырып тұрды. Сыр Ананың бойында тек әйелге тән нәзіктік емес, өрлік пен батыллықтың да бары айшықталады. Тал бойынан кешегі Тұмар ханымның да, Сараның да, Жібектің де, Баянның да бейнесін табуға болады. Себебі, стелада тек қазақ қызына тән көркемдік пен әсемдік бедерленген. Асау өзеннің жағасында маңғаздана әрі ырғала билеген кешегі ару, бүгінгі ана қаумалай жиналған халыққа бір ләззат сыйлайды. Әсемдік пен сұлулықты

бойына жинаған нысанның ашылу салтанатына аймақ басшысы да қатысып, қала тұрғындары мен қонақтарын құттықтады. Сыр өңірі – тарих қойнауында қатпарлы ізі қалған талай оқиғаның құрбанына айналған жандарға пана болған, сан ұлт пен ұлысты жатсынбай бауырына басқан алты Алаштың анасы. Талай заманның дүбіріне куә болған қарт өзеннің тарихы да ежелгі Тигр, Еврат, Ніл өзендері бойында өсіп-өнген халықтардың тарихы сықылды тым тереңде. Оған сақ, ғұн өркениетінен күні бүгінге дейін сақталған тарихи мәдени ескерткіштер куә. Тарихи-мемориалдық кешеннің жалпы аумағы 5,2 гектар, соның монумент орналасқан орталық тұғырнамасы 1 гектар жерді алып жатыр. Ақ мәрмәрдан құйылған монументтің биіктігі 91 метр, бұл – Қазақстан тәуелсіздігін алған, 1991 жылдың белгісі. Ал оның басындағы алтын түстес бояумен әрленген алып құс – Самұрық Қазақстанның тыныштығын күзетіп тұр. Монументтің түсі – ақ. «Сыр Ана» кешенінің салынуы аймағымыздың жаңа қадам жасағанының белгісі іспетті. Тарих қойнауына көз жүгіртсек, өскелең ұрпаққа ұлтжандылықты дарытқан алты Алаш үшін ана қасиетті ұғым. Қазақ «жұмақтың кілті-ананың табанының астында» деп тегін айтпаса керек. Алашқа Ана болған Сыр өзенінің талайға пана болғаны белгілі. Іргелі кешеннің «Сыр Ананың» батасын алып, махаббатын осы маңнан ағаш басында құлыптап, кілтін асау өзеннің табанына тастайды. Әр қаланың өзіндік символы болса, сыр өңірінің бас қаласы Қызылорданың символы – «Сыр Ана» болмақ, - деді аймақ басшысы Б.Қуандықов.

Қорытынды:

Төл тарихын білетін, бағалайтын және мақтан ететін халықтың болашығы зор болады деп сенемін. Өткенін мақтан тұтып, бүгіннен нақты бағалай білу және болашаққа оң көзқарас таныту – еліміздің табысты болуының кепілі дегеніміз осы.

Пайдаланған әдебиеттер

1. «Қазақстан» Ұлттық энциклопедия / Бас редактор Ә.Нысанбаев – Алматы.
2. Қазақ мәдениеті. Энциклопедиялық анықтамалық. Алматы: «Аруана» ЖШС, 2005ж
3. Аң стилі мәлеметтер.

ҒАСЫРДЫҢ БАТЫР АНАСЫ

Жапбасбаева Алтынай Мақсатқызы , 2 курс студенті, УА-17/9 оқу тобы
Жетекшісі: Қалжанова Аида Қалжанқызы – экономика пәнінің оқытушысы
"Болашақ" университетінің колледжі мекемесі

Төзімді берсе сенің темірге,
Темірдің де түгі кетпес көмірге.
Қазақ қызы, қайран қазақ әйелі,
Не көрмедің, не көрмедің өмірде?!
Қадір Мырза Әли

Кіріспе

Өмірде алдына ұлы мақсаттар қойып, сол биікті бағындыра алған болмысы дара адамдар болады. Қайсарлығы мен табандылығының, өр рухының арқасында көздеген белестерін еңсереді. Үмітін үкілеген жаңа буынға үлгі өнегесімен жақсы істерін паш етіп, бақытын сол еңбектен табады.

Біздің өлкемізде атағы ерен еңбегімен елге жайылған әйелдер көп. Халық шаруашылығының небір жауапты салаларында бойларындағы күш-қайратын Отан игілігіне жұмсап, жыл өткен сайын Сыр бойының қыз-келіншектері қатарынан озаттар молайып отыр. Бір кезде Қызылорда облысында егіншілікпен айналысатын әйелдер шамалы еді. Бертін келе әр шаруашылықтың танаптарында күріш, жүгері, бау-бақша өсіруші әйелдер еңбек етеді. Өз әкелері мен бабаларының ісін одан әрі жалғастырып,

адамдарға жомарт жер сыйлайтын егін өнімін молайтуға үлес қосқан әйелдер көп-ақ. Соның бірі әрі бірегейі Қармақшылық даңқты дикан Салима Жұмабекованың есімі республика жұртшылығына кеңінен танымал.

Негізгі бөлім

Өнегелі істің шебері, ең озат күріш звеносының жетекшісі, Батыр-Ана Салима Жұмабекова 1935 жылы тамыз айының аяққы шенінде Сыр бойындағы Қармақшы ауданының бұрынғыша Жаңа бақыт, қазіргіше Дауылкөл елді-мекенінде дүниеге келген. Отбасы орта шаруа деңгейінде күн кешкен қарапайым жандар. Әкесінің аты Жұмабек Өсербайұлы кішкене күнінен оқып білім алған сауатты кісі. Анасы Баймаханқызы Ақсалы өте қайратты, жігерлі, рухы таза қайырымды жан. [1]

Жұмабектің кіндігінен төрт перзент тараған. Ең үлкені Жәмила болса, екіншісі осы Салима апай, үшінші баласы Шишбек жастай шетінеп кеткен, ал төртінші перзенті Жауһарбек болады.

Әкесі Жұмабек Салиманың жеті жасында яғни, 1942 жылдың қазан айында Ұлы Отан соғысына аттанып, қайтып оралмаған. Сол 1942 жылы мектеп табалдырығын аттап, бірінші-екінші сыныбында көрген жоқшылықтарға қарамай оқу үлгерімі жақсы болған. Осылай 1942-1950 жылдар аралығында 8 жылдық мектепте білім алды. [2]

Салима Жұмабекова өзінің еңбек жолын 1950 жылы сегізінші сыныпты бітірісімен Қармақшы ауданындағы Ленин атындағы совхозда жұмысшы болудан бастады. 1953 жылы қарашада жолдасы Дәулетов Ноғаймен тұрмыс құрды. Бұл кісі де сол совхозда озат механизатор болып еңбек еткен. Ері Ноғаймен қатар еңбек ете жүріп 10 баланы дүниеге әкеліп, тәрбиелеп өсірді.[2]

Елеу Көшербаев «Өндіріс ұйытқысы» журналында: «1963 жылы совхозда күріш егісінің көлемі ұлғаяды. Шаруашылық басшылары осы кәсіппен айналысатын қолайлы адамдар іздестіреді. Ол кезде күріш өнімі бүгінгідей бола бермейтін, сондықтан ба, әйтеуір жұрт бұл кәсіпке онша қызыға бермейтін. Күрішке звено жасақтауға арналған жиналыста ешкім орнынан қозғала қоймайды. Сонда Салима көп ішінен суырылып шығып:

- Тізімге мені жазыңыз!- дейді жиналыс президиумына
- Япыр-ау шынымен күріш екпексің бе? Жас балаларыңды қайтесің?- деді жиналысқа қатысушылардың бірі таңырқап.

- Оның да жөні болар. Совхоз балабақша ашсын, - деп ол сөзінен таймайды. Сол қайсарлығы барлық қиындықты жеңіп шығады. Оған ауылдас ағасы Шәймерден Шегебаев ұстаздық етеді. Он жылдан кейін Қармақшы топырағынан да жүз центнерші дикан шығады. Ол осы Салима еді. [3]

1978 жылдың көктемінде сол ауылдың бүлдіршіндей бес қызы Салима апаларын ақылшы-ұстаз етіп, өздері бір звено құрды да күріш алқабына аттанды. Бұл, әрина партия комитетінің ұйымдастыру-көпшілік жұмысының арқасында болған еді. Бұл хабар аудан жұртшылығын да елең еткізді. Салима өзіне қоятын талапты бұрынғыдан да күшейтті. Басты мәселе – жастарға еңбекті сүюді, қиындықтан қаймықпауды үйрету. Жастар алғаш тұсау кесерлерінде шайлығып қалса – балапандарында дұрыс баулынбаған қыран құс сияқты шау тартады. Сондықтан да Салима сол жылдың кеш шыққан ызғарлы көктемінде қолы-басы домбығып, қабыршақ мұз қатқан салқын суды өзі бас болып шімірікпей кешті. Түн ұйқысын төрт бөліп, күріш дақылын баласынша мәпеледі. Бұл күндері сол звено мүшелері М.Қарақасова, Г. Тілеуова, Б. Құлбаева, А. Оспанова, Б. Дұрмановалардан сұрай қалсаңыз: «Біз Салима апайдың шәкіртіміз, сол кісінің еңбек жолы үлгі-өнеге», - деп жауап береді.

Сыр өңірінен шыққан еңбек ерлері Айша Меңлібаева, Шырынкүл Қазанбаева, Захира Ержанова, Ұлбала Алтайбаева, Ұштап Өтеулиева, Қалжан Оразалиева, Айдай Жұмабатырова және басқа да әйелдердің үздік жұмыстары Салима апайдың өміріне үлгі, диканшылық қызметті бастауына сеп болған екен. [2]

1967 жылдан 1973 жылға дейін осы аудандағы Дауылкөл ауылдық советі атқару комитетінің председателі қызметін атқарды. Ол 1973 жылы Ленин атындағы совхоздың

күріш өсірушілер звеносын басқаруға тілек білдіріп барды. Осы жұмыстағы бес жыл жоғарғы өндірістік көрсеткіштерге жеткен кезеңі болды. Агротехника талаптарын ойдағыдай орындап, өндірісте ғылым жетістіктері мен озат тәжірибелер үлгісін қолдана білу нәтижесінде өзіне бекітілген күріш егістігінің әрбір гектарынан орташа есеппен 84 - 113 аралығында өнім жинау мүмкіндігіне жетті. Облыстың, ауданның және өзі тұратын совхоздың қоғамдық-саяси өміріне белсене араласады, ол Қазақстан Компартиясы облыстық комитетінің мүшесі, Қазақстан Компартиясы XIII және XIV съездерінің делегаты болып сайланды, сонымен қатар ССРО Жоғарғы Советінің депутаты болды. Салима апай өзінің бір сұхбатында: «Депутат болып жүргенде кетпенімнен айырылсам, қолымнан билігім кететіндей көрінетін», - дейді.

Еңбек жолындағы елеулі наградалары:

- 1964 жылы күріш өсіруде жоғары өнімге қол жеткізгені үшін «Құрмет белгісі» орденімен
- 1966 жылы «Лениннің – 100 жылдық» белгісімен
- 1970 жылы «Батыр ана» атағымен
- 1971 жылы «Ленин» орденімен
- 1980 жылы «Социалистік Еңбек ері» және екінші рет «Ленин» орденімен
- 2000 жылы «Ғасырдың батыр анасы» атағымен
- 2004 жылы «Тыңға – 50 жыл» медалін алды. [2]

Қорытынды бөлім

Сыр күріші – ел ырысы. Егін шаруашылығындағы жетістіктер дихан механизаторларымыздың маңдай терінің нәтижесі. Ауылдарда нарықтың жақсы көрініс таба бастаған. Үнем мен сапаға, меншікке жанашырлық пиғыл қалыптасты. Елді мекендерде жекеменшік күріш ақтайтын, ұн тартатын, асқатық майын сығатын қондырғылар орнатылып, халықтың тарықпауына, елдің өз қажетін өзінде дайындап алуна жол ашты. [4]

Қызылордадағы егістік жер көлемі – 65300 гектар, оның 51500 гектарына дәнді дақыл егіледі. Осы көрсеткіш ішінде бидай 24200 га, арпа 4000га, тары 4900 га, күріш 18100 га т.б 6700 гектарға техникалық дақыл егіледі. [5]

Еңбектің де тұрмыстың да бар қиындығын былай қойғанда, тағдырдың да ауыр азабын ерлікпен көтере білген батыр ана Салима бар аналық махаббатын, бар күш-жігерін баларының бақыты үшін еңбекке жұмсайды. Адал еңбек, өнегелі мол тәжірибе оны биік абройға ие етті, зор атаққа жеткізді. Салима апайдың бүкіл өмір жолы Қызылорда елінің басына түскен ауыр кезкеңмен бірге өтіп келеді. Сыр өзенінің суы азайып, Арал теңізінің тез тартылуына байланысты балық аулау, тіпті балық өнеркәсібінің тоқтап қалуы халықтың көпшілігін күріш өсіруге жұмылдырды. Сыр бойы қара сазды, тұзды жер болғандықтан, күріш орасан зор ауыр бейнетті еңбекпен, көп қиындықтармен өсіріледі. Аптап ыстық, дымқыл ауа, маса мен сона төрт ай ауыр жұмыс ерекше жауапкершілікті, ұқыптылықты, шыдамдылықты, әсіресе мықты денсаулықты қажет етеді.

Осындай жағдайда еңбектің ең жоғарғы нәтижесіне жету, күріш өсірудің озат маманы бүкіл елге белгілі, тәжірибелі звено жетекшісі болу үлкен жетістік, нағыз ерлік. Дала академигі, ақ күріштің атасы Ыбырай Жахаевтың ғылымын өз тәжірибесімен жалғастыра білген қарапайым қазақтың қызы, ел қамқоршасы, нағыз батыр анаға мың тағзым!

Салима қадірлісі Қармақшының,
Бірі еді күріш еккен алғашқының.
Күрішші ұл мен қыздан шәкірті бар,
Құлпырыпалма ағаштай шашқан гүлін.

Бастаған бір топ қызды Несібелі,
Жыл сайын ақ маржанды өсіреді.
Еңбеккер Салима ізбасары
Еңбекпен сан тағдырлар шешіледі.

Бақ қонып, ырыс дарып достарына,
Мерейің үстеем болсын, достарыңа
Отанға мол табысты тарту етіп,
Табыстың ұмтылайық асқараына.

Запа Даулетбаева 1979ж.[2]

Пайдаланылған әдебиеттер:

1. «Ақмешіт апталығы» 2015ж
2. «Сыр сұлуы, батыр ана - Салима» 2005ж
3. «Салиманың көктемi» 1984ж

СЫР ЕЛІ ТОЛҒАУЫ – ҚОРҚЫТ АТА

Зейнуллаева Аймереке Зейнуллақызы, 3 курс студенті, АЯ-16/9 оқу тобы
Жетекшісі: Мырзанова Мария Ибрайхановна – тарих пәнінің оқытушысы
"Болашақ" университетінің колледжі мекемесі

Төл тарихымыздан сыр шертуге білек сыбана кіріскеніміз өлкеміздің нағыз өмір шындығынан тұратын шежіресіне терең үңілу мақсатында. Сонымен қатар, Елбасы Нұрсұлтан Әбішұлы Назарбаевтың «Рухани жаңғыру: Болашаққа бағдар» мақаласының «Туған жер» бағдарламасында «Туған жерлің әрбір сайы мен қырқасы, тауы мен өзені тарихтан сыр шертеді. Әрбір жер атауының төркіні туралы талай-талай аңыздар мен әңгімелер бар. Әрбір өлкенің халқына суықта пана, ыстықта сая болған, есімдері ел есінде сақталған біртуар перзенттері бар. Осының бәрін жас ұрпақ біліп өтуге тиіс»- деген сөзі кіндік қаным тамып, қаз басқан қасиетті мекенімді, оның ішінде қадір дарыған Қорқыт бабамызды тереңірек танып білуге, өзіндік құпияға толы ерекше ескерткішін зерттеуге түрткі болып отыр.

Кіріспе

1. Сыр шежіресі шеңберінде...

Негізгі бөлім

1. Қорқыт – тарихи тұлға
2. Тебіренген тарихи ескерткіш

Қорытынды

Еліміздің көреген көшбасшысы, кемеңгер елбасы «Сыр – Алаштың анасы» деп атаған қасиетті өңір – байырғы дәуір шежіресі, мәңгілік өшпейтін, өлмейтін тарихи және мәдени мұралардың жақұт қойнауы.

Адамзат баласы жаралып, тіршілік еткен сонау ықылым замандардан бері қаншама ұрпаққа құтты қоныс, жайлы мекен болған бұл өлкені Сыр өңірі деп атайды. Бұл топырақта біздің жыл санауымыздан екі мың жыл бұрын бағы жанып, базары қызған Алтын, Асар, Жанкент, Шірік Рабат, Сығанақ, Сауран, Жент, Яссы секілді қырыққа жуық қираған қала мен жарты әлемді жалғастырған Жібек жолының арналы абағы сайрап жатыр.[1] Осы өңірде өмірге келген әрбір сәби сыр – Ананы арда еміп, Арал теңізінің қасиетті суына шомылып өскен ұрпақ. Шығысында күллі тарихтың куәсі қарт Қаратау, жер кіндігіне жерленген бүкіл түркі тектес халықтардың ардақ тұтар абыздары Қорқыт ата мен Қожа Ахмет Иассауидың аруақтары оларды әмәнда қанатының астына алып желеп-жебеп тұрады. Бұл жер – ұлтымыздың үш кемеңгерінің бірі – орақ ауыз, от тілді Әйтеке бидің Отаны. Бұл жер – өз дәуірінің көріпкел көсемі, көреген қолбасшысы Самарқан уәлаятының даңқты билеушісі болған Жалаңтөс Баһадүрдің Отаны. Бұл жер – туған мекенін жат жұрттықтардан жанын сала қорғаған және Бұқарбай сынды хас батырлардың, еркіндік сүйгіш ұлтжанды ер Мұстафа Шоқайдың Отаны.[1] Ел аузында жүрген тарихи аңыз бойынша біздің дәуәрімізге дейінгі 500-жылдың ортасында сақтар ханшайымы Томирис осы киелі жерде өмір сүрген деседі.[2]

Тегінде, қазақ халқының тарихы мен тағдырында бұл киесі мен құты қатар дарыған Сыр өңірінің алар орны айрықша орасан зор, оның әр уыс топырағы, әр бұтасы, әр тасы, қырат-ойпаты бәрі-бәрі сан алуан ғибратты шежіре-сырға тұнып тұр. Егер өткенімізге терең зер салар болсақ, жалпы қазақ елінің басына қара бұлт үйіріліп, жау жағадан алып, бәрі етектен шалған екіұдай күн туған қиын-қыстау замандарда қандастарымыздың сан мәртебе осынау қас дұшпанды ата жұртымыздан алыстаған абыройлы шақтарын айқын аңғарар едік. Жалпы, қазаққа талай рет жат жұрттық басқыншылықтардан қиянат-қысым көріп, зәбір-жапа шегіп, жаны қысылғанда – тас қамал қорған, ашыққанда – азық, тозып келгенде – топ құрап, ту көтерер алтын бесік, құтты мекен болған Сыр елі ұлтымыздың рухани, тарихи-мәдени және демографиялық түп тірегі іспетті. Сондықтан да үш жүздің ұрпағының басы қосылған, ұлтымызға баспана да, астана да болған киелі Қызылорда жерін қазақтың қара шаңырағы деп атауымызға толық хақымыз бар.

Қорқыт – тарихи тұлға

Ежелгі Сыр жерінде дүниеге келіп, біртұтас іргелі елдің көреген көсемі, әзіз әулиесі, сөз бастар шешені, ұлы күйшісі болған Қорқыт ата бүкіл түркі тілдес халықтарға ортақ. Ұлы бабамыздың данышпандық ойдың інжу-маржанына айналған ғибратқа толы ұлағатты сөздері, жан тебіренер сырлы сазды күйлері мен жырлары арада мың жылдан аса уақыт өтсе де ұрпақ мұрасына, мәңгілік таусылмас қазынаға айналуға.

Қорқыт – оғыз-қыпшақ тайпаларының VIII-IX ғасырда ғұмыр кешкен ұлы ойшылы, батагөй ақыны, дәулескер күйшісі, келер күнді болжайтын көріпкел бақсысы болған.

Қорқыт ата туралы қолына қалам алған ғалымдар, ғұламалар, тарихшылар, әдебиетшілер зерттеуді «Қорқыт ата аңыз тұлға ма, немесе тарихи тұлға ма?»-деген сұрақтарға жауап беруден бастайды. Қорқыт сан ғасырдан бері халық аузында атақты ақын, сазгер-күйші, халық аңызының кейіпкері – деп танылып, өз заманында озық ойлы болған, артына өшпейтін көп мұра қалдырған тарихи тұлға ретінде белгілі. Ерте заманның көптеген білімпаз ғұламалары Қорқыт атаның өмірге келіп, туып өскен жері – Сыр өңірі, оның ішінде Жанкент қаласы, Баят елі – дейді. [3]

Қорқыт ата бейіті Қызылорда облысы, Қармақшы ауданы Қорқыт станциясы түбінде, Сырдың жағасында. [3]

Қорқыт ата ескерткіші туралы

Есімі дүние жүзіне белгілі Қорқыт атаны мәңгі есте сақтап, оның мұраларын ұрпақтан-ұрпаққа жеткізудің басты жолы Қорқыт атаға ескерткіш қою болып табылады. Халық қастерлеген ұлы адамның бейіті өзі өмір сүрген Сыр бойында екенін тарихи деректер дәлелдеді. Сыр елінің қариялары «Шамамен алғанда IX-XI ғасырларда Қорқыт бабамыздың мазары күмбезделіп салынған, алайда 1960 жылдары Сырдария өзенінің суының арнасынан ауытқуына байланысты күмбездің қалдығы шайылып кеткен»- дейді. [4]

Қазақстан Республикасының Әлеуметтік ғылымдар академиясының президенті, Қазақ энциклопедиясының бас редакторы Әбдімәлік Нысанбаев «Қорқыт – бүкіл түркі халықтарының ойшылы» атты еңбегінде «Түркі жұртының фольклорлық мұрасын жинауға өлшеусіз үлес қосқан Әбубәкір Диваев, өткен ғасырдың өзінде қазіргі Қармақшы маңындағы Қорқыт бейітінің су шайып құлағалы тұрғанын, мұның өзі адамзат үшін аса құнды ескерткіштің жер бетінен жойылып кету қаупін туғызып отырғанын айтып патша шенеуніктеріне хат жазған еді»-дейді. [3]

Қорқыт ата туралы көп зерттеулер жасаған түрколог-ғалым Мырзатай Жолдасбеков: «Қорқыт атаға байланысты тарихи оқиғалардың, аңыз әфсаналардың Отаны – Сыр бойы. Сондықтан Қорқыт баба мазары тұрған жерде Қорқыт атаға арнап жаңа ескерткіш – белгі орнатсақ байырғы түркі халықтарының тұрмыс-тіршілігін көз алдымызға әкелер едік»- дейді. [5]

Қармақшы жұртшылығы армандаған Қорқыт баба ескерткішін салуды ойластыру жұмыстары 1972 жылдан басталды. Сол жылы Қорқыт ата мазарының орнын белгілеуге қорқыттанушы, ғұлама ғалым, профессор Ә.Қоңыратбаев, жергілікті ақын Қ.Шыңғысов,

аудандық атқару комитетінің орынбасары Ж.Жакеев, аудандық архитектор А.Әлденев қатысады. Осылайша Қорқыт ата ескерткішінің қадасы қағылып, орны белгіленеді. [1]

Сыр бойы халқы Қорқыт атаға арналған ескерткішті 1976 жылдан бастап салды. Қорқыт баба ескертуші өзінің бейіті тұрған жерге, Қорқыт станциясының Сырдария өзеніне тақалар жерінде салыну керек – деген көпшілік халықтың ұсынысының нәтижесінде салынды. [1]

Қорқыт ата ескерткіші 1980 жылы Қазақстан ғылым академиясының ғылыми қызметкері жас архитектор Бек Ыбыраевтың жобасымен салынды. Қорқыт ата ескерткіші темір бетоннан жасалған биіктігі 8 метр, 4 тік стеладан тұрады. Әрбір стела эп тарапқа қаратып тұрғызылған құлпытастарға ұқсайды. Жоғары жағы кеңейе келіп, шөміш пішінінде түйісетін стелалар қобыз бейнесін меңзейді. Түйісер түбіндегі ортаңғы тесігінде 40 металл түтік бар. Олар жел соққан кезде қобыз сарынымен үндес дыбыс шығарады. Қорқыт ата ескерткішінің ішкі жағы мәңгілік өмір сырын іздеген Қорқыт атаның киелі желмаясының шартарапқа жол тартқан ізін ишаралайтын «Түйе табан» өрнегімен безендірілген. Әрбір стеланың үшкілдене біткен төбесі күмбезге ұқсатылып, ерекше сәулеткерлік композициялық шешім тапқан. Қорқыт ата ескерткішінің салынуы туралы түрколог ғалым, профессор Ә.Қоңыратбаев: «Қорқыт – түркі тайпалар эпосының атасы, асқан музыкант, оның ескерткішін де біз осы стильде салдық»- дейді. [6]

1997 жылы ескерткішті қалпына келтіру, жөндеу жұмыстары жүргізілді. Амфитеатр, қонақ үйі, т.б. нысандардан тұратын тұтас архитектуралық ансамбль жасалып, мемориалдық кешенге айналды. 2000 жылы кешен жанынан мұражай ашылды. Оның қорындағы 700-ге жуық экспонат сақталған. Қорқыт Ата өмір сүрген дәуірдің тарихы мен мәдениеті жайлы мәліметтер береді. [2]

Қорытынды

«Тамырсыз ағаш, тарихсыз халық болмайды,»- дейді халық даналығы. Ал сол тарихты зерделеп зерттемей, шаң басқан беттерін парақтамай, ертеңге аяқ басу мүмкін емес.

Барша түркі жұртының кемеңгер ойшылы және гуманисі Қорқыт ата – әлемдік ақыл-ой тарихындағы оқшау тұлғалардың бірі. Осындай ескерткіш – елдің, халықтың мәдени мұрасы. Әрбір елім, жерім деген патриот тарихи естеліктердің қоймасына үнілу бек қажет.

Пайдаланған әдебиеттер тізімі

1. «Сыр елі. Бетбұрыс белесінде» 1997
2. «Сыр елі. Қызылорда облысы. Энциклопедия» 2005
3. «Қорқыттану» 2003

«ҚАЛАМЫНЫҢ ЖЕЛІ БАР – ҚҰРМЕТ ТҰТҚАН ЕЛІ БАР» ЖУРНАЛИСТ ОМАР ӘБДУӘЛИЕВ ӨМІРІ МЕН ШЫҒАРМАШЫЛЫҒЫ

Сағынышова Сезім Қуантайқызы

Жетекшісі: Мырзагалиева Рая Бодыковна

Қазақ гуманитарлық заң және техникалық жоғары колледжі

Мақсатым: Сыр өңіріне аты мәлім, қарт журналист Омар Әбдуәлиев атамның шығармашылығын қолға алдым. Өткенді саралап, оның баспа беттерін көрмеген туындыларын, кейінгі ұрпаққа өнеге болатын даналық ойларын, сын мақалаларын, аударма еңбектерін болашақта жарыққа шығарып, өсер ұрпаққа жеткізіп танытпақпын.

Міндеті: журналист Омар Әбдуәлиевтің саналы да, салиқалы өмірін, ұстанымдарын, туған жер қойнауынан сыр шертетін әңгімелерін, аудармаларын, халықтың әдет-ғұрпын, салт – дәстүрін, тілі мен дінін насихаттап жазған құнды еңбектерін келешек ұрпаққа, яғни

жастарға жеткізу. Оның тарихта да, әдебиетте де алар орнын айшықтап, ерекше екендігін көпшілік қауымға мәлім ету.

Ғылыми жұмыстың өзектілігі: Қанша қиындық көрсе де мойнымай, ол игілік үшін тек қаламның ұшымен ғана күреспей, ел тағдыры, ұлт тағдыры жолында бар қайратын жұмсап күресті. Өмірінің соңына дейін халқының жоғын жоқтап, елінің мақсат –мүддесі жолында жан аямай қызмет қылды. Туған жері Арал өңірінің экологиясын мемлекет дәрежесіне көтеруге ат салысты. Жастарға елді шексіз сүйуге, туған тілді құрметтеп, қастерлеуге, жақсылыққа ұмтылуға, озық ойлы азамат болуға шақырды. Нақыл – өсиетке толы жазбалары мен өзіндік туындыларының берер тәрбие ұлағаты ұлаң-ғайыр. Ар мен намысты, жігерлік пен адамдықты, ибалық пен сыпайылықты насихаттап жазған өсиеттерінен, ХХІ ғасырдың батыс өнегесіне ұмтылып, ұлттық құндылықтарды жоғалту алдында тұрған, арсыздық пен безбүйректікке үйретіп жатқан бейне қойылымдар мен кинолар санасын улаған жастарымызды қайта оятар еді.

Гипотезасы: Омар Әбдуәлиевтің артында мол рухани азығы ұрпаққа аманат мұра болып қалды. Оның жеке кітапханасы бар. Ол кітапханада 1500 –ден аса кітап бар. Киелі құраннан бастап, алуан түрлі энциклопедиялар, сөздіктерге арналған жинақтары да мол. Мақалаларын оқыған сайын оның сан қырлы қабілетіне тәнті болып, оның қаламының өзіндік ерекшеліктерін көресін:

- ол халық даналығына көп сүйенген;
- әр мақаланың басына үлкен ой түйген, тәлім-тәрбиесі мол ақылнамаларымен бастаған;
- халықтық мерекені атаусыз қалдырмай, баспасөз беттеріне жариялап отырған;
- өмірде болып жатырған алуан-алуан құбылыстардан, өндіріс пен шаруашылықтың әр саласынан оқу ағарту ісіне, баспасөз туралы, мәдениет және әдебиеттен ел тарихынан, тағы басқа мәселелерден үзбей көрнекті мақала жазып отырған;
- кез-келген мақаласын жазғанда шынайы фактілерге негізделген;
- тұжырымды пікір білдіре білген;
- баспасөз бетінде 1300-ден аса мақалалары жарық көрген. Оның 3-і немесе 32,5%- ы сыни көзқарастағы мақала, 68% - ы тексеру нәтижелері баяндалған мақалалар. Омар Әбдуәлиев шығармалары жастардың ұлттық ой-пікірін дамытуға септігін тигізеді деп сенемін.

Ұсыныстар: Өмірі – өнеге, мұрасы – мектеп.

- Омар атаның жеке кітапханасына кітапхана дәрежесі беріліп, оқырман қауымға рухани азық сыйласа;
- Арал қаласының орталығынан О.Әбдуәлиевке көше берілсе;
- Мұражайы жеке болып ашылып, аудандық мұражайға тұтынған заттары қойылса;
- О.Әбдуәлиев атындағы ақындар мүшәйрасын өткізу дәстүрге айналса,
- тәлімдік – тәрбиелік мазмұны ерекше, ұлттық философиялық ойларын елеп, екшелеп газет бетіне жарияласа;
- Әңгімелері, аудармалары, фельетондары, этюдтері жинақталып, сарапталып, жеке жинақ болып шығарылса.

Пайдаланылған әдебиеттер:

1. «Кызылординский вести» газеті, №7 [2]
2. «Путь Ленина» газеті № 4 [2]
3. Очерктері: «Түбектен ұшқан түлектер», «Нар аға», «Машинист», «Кәрісбек»

СТУДЕНТТЕРДІҢ ТҮЛҒА РЕТІНДЕ ҚАЛЫПТАСУЫНДАҒЫ МОТИВАЦИЯНЫҢ РӨЛІ

Аленова А.С. - «Физика мұғалімі» мамандығының 2 курс студенті,
Даулетова В.А. – Педагогика, психология кафедрасының оқытушысы,

Ғылыми жұмыстың өзектілігі: Қоғамымыздың әлеуметтік-экономикалық және саяси құрылымының түпкілікті жаңаруына байланысты бірінші міндет халықтық білім жүйесін жаңаша ұйымдастыруды талап етеді. ЖОО мен кәсіптік және техникалық білім беру ұйымдарының нақты міндеттердің бірі білім беру кезеңінде студенттердің белсенділік, білімділік, шығармашылық қабілеттерінің дамуына жағдай жасау болып отыр. Қай заманда да өркениеттің дамуы интеллектуалдық шығармашылық қабілеттіліктің негізінде жасалынған, әлі де солай болып келеді.

Оқушылардың ерекшеліктерін ескере отырып, ынтасын арттыру мақсатында оқу және сыныптан тыс жұмыстарды ұйымдастырып жүргізудің маңызы зор. Студенттердің тұлға ретінде қалыптасуына оқу үрдісі мен тәрбие үрдісінің қаншалықты дұрыс ұйымдастырылғанына байланысты. Оқу және тәрбие үрдісінде мотивациялық жұмыс дұрыс ұйымдастырылса, оның білім берерлік және тәрбиелік мәні өте зор болады. Ол жұмыстар оқушылардың практикалық дағдысын дамытып, шығармашылық қабілеттерін арттырады.

Мотивация тақырыбын педагогика ғылымы мен практикасында орыс ағартушылары: өз еңбектерінде қарастырған. Мотивация проблемасының күрделілігі мен көп аспектілігі оның мәнін, табиғатын, құрылымын, түсінуде және де оны әр тұрғыдан зерттеу әдістерінің көп болуымен шартталады (Б.Г. Ананьев, С.Л. Рубинштейн, М. Аргайл, В.Г. Асеев, Дж. Аткинсон, Л.И. Божович, К. Левин, А.Н. Леонтьев, М.Ш. Магомед-Эминов, А. Маслоу, Ж. Нюттен, З. Фрейд, П. Фресс, В.Э. Чудновский, П.М. Якобсон және т.б.). Отандық психологияда мотивациялық аясын зерттеуді анықтаушы негізгі әдіснамалық принцип мотивацияның динамикалық пен мазмұндық-мағыналық жақтарының бірлігі жайлы ереже болып табылады. Осы принципті белсенді жетілдіру адамның қатынастар жүйесі (В.Н. Мясичев), мән мен мағына арақатынасы (А.Н. Леонтьев), түрткілер ықпалдасуы және олардың мәндік контексті (С.Л. Рубинштейн), тұлға бағыттылығы мен мінез-құлқы динамикасы (Л.И. Божович, В.Э. Чудновский), іс-әрекеттегі бағдар (П.Я. Гальперин) сияқты және т.б. проблемаларды зерттеумен байланысты [206].

Отандық психологияда мотивация адамның өмірлік іс-әрекетінің - оның мінез-құлқының күрделі, көп деңгейлі реттеушісі ретінде қарастырылады.

Дегенмен де студенттердің тұлға ретінде қалыптасуындағы мотивацияның рөлін анықтау және тиімді ұйымдастыру мәселелерін зерттеу қажеттілігі туындап отыр.

Ғылыми жұмыстың мақсаты: Студенттердің студенттердің тұлға ретінде қалыптасуындағы мотивацияның рөлін анықтау және оны тиімді ұйымдастыру шарттары мен жолдарын ғылыми тәжірибелік тұрғыда негіздеу

Ғылыми жұмыстың міндеттері:

- мотивация, мотивацияның зерттелу жағдайын қарастыру, алынған тақырып бойынша ғылыми жұмыстар мен оқулықтарғаталдама жасау;
- студенттердің тұлға ретінде қалыптасуындағы мотивацияның рөлін және ұйымдастыру шарттары анықтау;
- студенттердің тұлға ретінде қалыптасуына әсер ететін іс-шаралардың жоспарын жасақтау.

Ғылыми жұмыстың гипотезасы: егер, оқу және тәрбие үрдісін мотивациялық бағытта ұйымдастыру ерекшеліктерін ескеріп, ұйымдастыру жолдары бойынша әдістемелік ұсыныстар жасалса, онда студенттердің тұлғалық қалыптасуында оң өзгерістер болады және оқу-тәрбие үдерісінде жетістікке жетуі мен іскерлік сапасы артып, студенттердің таным деңгейлері ескерілер еді.

Ғылыми жұмыстың зерттеу әдістері:

Теориялық: талдау, зерттеу мәселесі бойынша ғылыми әдебиеттерді салыстыру және жалпылау.

Эмпирикалық: әңгімелесу, педагогикалық бақылау, іс-әрекет нәтижелерін талдау, зерттеу деректерін өңдеу әдістері.

Ғылыми жұмыстың маңызы:

«Мотивация» ұғымына анықтама беріліп, оны қалыптастырудың теориялық ерекшеліктері берілді; студенттерге мотивация беру арқылы олардың кәсіби білімін, құзыреттіліктерін қалыптастыруға, шығармашылығын арттыруға болатындығы сипатталды.

Қазіргі кезде болашақ мамандардың кәсіби қалыптасуында мотивацияның жетіспеушілігі ең өзекті мәселелердің бірі болып отыр. Болашақ маманның кәсіби жетілуіне оқыту процесінің ұйымдастырылу деңгейі мен түрінің тигізетін әсері зор.

М.В.Матюхина оқу мотивациясының қайнар көзін екі мотивке тәуелді деп көрсетті:

- Ішкі – танымдық және әлеуметтік қажеттіліктер, қызығушылықтар, қажеттіліктер, нұсқаулар, өлшемдер және стереотиптер, сонымен қатар өзін-өзі кемелдендіруге ұмтылу, басқа қызмет түрлерінде өзін-өзі тануы (әлеуметтік іс-әрекеттерге және жетістіктерге жету ұмтылысы);
- Сыртқы – қатысушының өмірлік жағдайымен анықталады; оған талап, нәтижелілік, мүмкіншіліктер кіреді (куратордан, ата-анадан, достарынан және т.б. тарапынан болатын мотивтер);

Оқу мотивациясында ішкі, сыртқы көздерінің әрекеттесуі оқыту қызметі мен оның нәтижесіне ықпал етеді.

Қоршаған ортаның студенттің тұлға болып қалыптасуындағы мотивацияның рөліне әсер ететін факторларды ескере отырып, білімге деген қызығушылық пен ұмтылыстарын арттыру, тұлғалық өсуін жетілдіру, оқу ортасының жағдайын жақсарту, ынталандыру жұмыстары қолға алынса, мотивацияны арттыруға болады:

Moveo латынша сөз болып, "қозғалу, әрекет ету" мағынасын береді, демек «motivation» сөзбе сөз мағынада "қозғалту, әрекетке келтіру" мағынасын береді. Психологияның көзқарасы бойынша, **мотивация** – адамды белгілі бір мақсатқа тарту күші немесе қажеттілік.

Студенттің тұлға болып қалыптасуында мотивацияның алар орны ерекше. Мысалы, түрлі шараларға қатысқанда, оларды ұйымдастыру немесе көпшілік алдында сөйлеуге студент қысылады.

Мотивация – жетістікке жетуді қамтамасыз ететін ынталандырушы күш:

- Бұл күшті іске қосу әркімнің өз қолында.
- Өз өнімділігіңізбен жарысыңыз, оны арттыруға, жетілдіруге тырысыңыз.
- Қазірге дейінгі (бар болса) сәтсіздіктеріңіздің артта қалғанын ойлаңыз.
- Әр жаңа күннің жаңа бастауыш болатынын ұмытпаңыз.
- Еңбегіңіздің зая кетпейтінін міндетті түрде жемісін көретініңізге сеніңіз.
- Өз-өзіне деген сенімділік өте маңызды. Қандай да бір істі орындай алатынына немесе алдына қойған мақсатына жете алатындығына, жетістікке жететініне сену осы жолдағы ең әсерлі күш-жігер беретін мотивация.
- Жетістікке жетудің ең маңызды негіздерінің бірі алға мақсат қою т.б. кеңестерді орындап, өз-өзіңізге де мотивация беріп отырған жөн.

Пайдаланылған әдебиеттер тізімі:

1. Асеев В.Г. «Проблема мотивации и личности» // Теоретические проблемы психологии личности. М., 1974. — С.122-130
2. Зимняя. «Педагогикалық психология», Москва · «Логос» · 2005
3. Ковалев В.И. «Мотивы поведения и деятельности». – М.: Наука 1988-192 с.

МАТЕМАТИКА САБАҒЫНДА СЫНИ ТҰРҒЫСЫНАН ОЙЛАУ

Базарбаева Аружан Темуровна

Жетекші: Сапахова Гулбаршин Мутигуллиновна

Ж.Досмұхамедов атындағы жоғары педагогикалық колледжі

Бұл баяндамада мектеп математикасында сыни тұрғысынан ойлануға арналған тапсырмалар алынды. Сыни тұрғысынан ойлай отырып, өзіндік белсенділіктің болуы білімге құлшынысты, жаңалықты ашуға, ізденуге, қиындыққа төзуге үйретеді. Баланың еркін де терең ойлауына, үздіксіз жұмыс жасауына жол ашады. Сыни тұрғысынан ойлануға арналған есептер оқушылардың қызығушылығын арттыра отырып, өз ойын еркін және зерттей талпындырып, тұжырым жасау, ой қозғай отырып, оқушының өз ойымен өзгелердің ойына сыни қарап, естіген, білгенін талдап, салыстырып, реттеп, сұрыптап, жүйелеп, білмегенін өзі зерттеп, дәлелдеп, тұжырым жасауға тәрбиелейді.

Этот отчет о задачах для критического мышления в школьной математике. Критическое мышление, имея самостоятельную деятельность, учит знаниям, открытиям, поиску, трудностям. Это позволяет ребенку свободно и усердно мыслить и работать непрерывно. Проблемы критического мышления оказались хорошей идеей, чтобы исследовать и доказать, что дети критически изучают, слушают, анализируют, сравнивают, упорядочивают, сортируют, формулируют свои мысли, думают и понимают свои мысли.

This report is about tasks for critical thinking in school math. Critical thinking, having an independent activity, teaches knowledge, discovery, search, difficulties. This allows the child to think and work freely and diligently. Problems of critical thinking turned out to be a good idea to explore and prove that children critically study, listen, analyze, compare, order, sort, formulate their thoughts, think and understand their thoughts.

Зерттеу өзектілігі.

Қазақстан Республикасының «Білім туралы» Заңында «Білім беру жүйесінің басты міндеті - ұлттық және жалпы адамзаттық құндылықтар, ғылым мен жетістіктері негізінде жеке адамды қалыптастыруға және кәсіби шыңдауға бағытталған білім алу үшін қажетті жағдайлар жасау; оқытудың жаңа технологияларын енгізу, білім беруді ақпараттандыру, халықаралық ғаламдық коммуникациялық желілерге шығу» делінген.

Сондықтан мектепте математикалық білімді оқушыларға терең меңгерту үшін жаңа педагогикалық оқыту технологияларын тиімді пайдалануды талап етеді.

Оқулықта берілген тапсырмаларды шешудің әдіс-тәсілдерін меңгергенімен, стандартты емес есептерді практикада қолдану, балаларға меңгерте білулері қиын мәселенің бірі. Сондықтан мен баяндамамды қиындық тудыратын салу есептерін алып отырмын.

Зерттеу мақсаты:

- Оқушылар математика пәнінің әлеммен біртұтас байланыста екендігіне көз жеткізу үшін оқытудың оңтайлы жолдарын қарастыру;
- оқушылардың кезкелген жағдайдан шығу үшін жан-жақты шығармашылық, ойлау қабілеттерін дамыту
- оқушылардың дүниетанымдық, интеллектуалдық дамуын қалыптастыру.

Практикалық маңыздылығы.

Мемлекетіміздің ғылым мен өндіріс, білім беру жүйесіндегі математиканың техникалық мамандықтарға сұранысына сәйкес, алғашқы математикалық сауаттылығын қалыптастыру

Зерттеудің ғылыми жаңалылығы:

- математиканы оқыту ойлауды қажет етеді. Шешімі жоқ қағидаларды сыни тұрғысынан ойлауға негізделген;
- дамыта оқыту технологиясы бойынша тапсырмаларды орындауда оқушылардың іс-әрекеттері мен қолдану әдістері өңделген;

Зерттеудің теориялық маңыздылығы :

- стандартты емес есептерге берілген тапсырманың анықтылығы;

Сын тұрғысынан ойлау «ойлау туралы ойлану» деп сипатталған. Ол маңызды мәселелерді талқылау және тәжірибені ой елегінен өткізуді қамтиды. Мұғалімдер педагогикалық білімі бар және қосымша оқып, өз біліктілігін арттырушы субъектілер болғандықтан, оларда бұл дағдылар дамыған және іс-тәжірибеде қолданылады деп болжанады. Сын тұрғысынан ойлау – Қазақстандағы білім беруді дамыту үшін маңызды болып табылатын қазіргі ең басты педагогикалық түсінік. Бұл модуль оқушылардың да, мұғалімдердің де сын

тұрғысынан ойлауды дамытуды саналы және оймен қабылдауын көздейді. Оқушылардың сын тұрғысынан ойлауының негізгі ерекшеліктері: Ұтымдылық: ең жақсы түсініктемені табуға ұмтылу; үзілді-кесілді жауаптарды іздеудің орнына сұрақ қою; дәлелдерді талап етіп, кез келген дәлелді есепке алып отыру; эмоцияға емес, себепке негізделу (бірақ төменде айтылатын өзіндік сана-сезімге қатысты эмоция да болуы ықтимал). Сыңаржақтылықтың болмауы: барлық қорытындыларды бағалау; болжамды көзқарастар мен мүмкіндіктердің барлығын қарастыру; баламалы интерпретацияларға ашық болуға ұмтылу. Пайым: дәлелдердің деңгейі мен маңызын мойындау; балама жорамалдар мен мүмкіндіктердің орынды екендігін немесе артықшылығын мойындау. Тәртіп: тиянақты, нақты және жан-жақты болу (барлық дәлелдерді есепке алып, барлық көзқарастарға көңіл бөлу). Өзіндік сана-сезім: өзіміздің эмоциямыз бен көзқарасымыздың, сеніміміз бен болжамдарымыздың субъективті екенін сезіну.

Қазіргі заман - математика ғылымының өте жан-жақты тараған кезеңі. Математиканы оқыпудың мазмұнын жүзеге асыру үшін жаңа технологиялар ауадай қажет. Математика сабағында сын тұрғыдан әр түрлі стратегияларды, жаңа акпараттық технологияларды, (интерактивті тақтаны) қолдана отырып, өз бетінше жұмыс істеу факторы - есептерді шығара білу, шапшаңдылық, шеберлік дағдыларын ұйымдастыра отырып, оқушылардың құзыреттілігін арттыру арқылы шығармашылықтарын дамыту.

Сын тұрғысынан ойлау – сынау емес ойды шыңдау. Бұл жоба арқылы оқушылар берілген тақырып мазмұнына сын тұрғысынан қарап, өзіне қажеттісін, сапалы шешім қабылдауды, сұрақ қоя білуді, кез – келген сұраққа жауап іздеуді үйренеді, ойы дамиды. Бұл жобаның ерекшелігі сол, онда оқушының қызығушылығын арттыра отырып, қиялын дамыту үшін, «менің ойымша» деген жауапқа дағдыланады, оқушы өзінің ойын ашық әрі еркін айту арқылы ғана белгілі бір жетістіктерге жетеді.

Сабақты ұйымдастыруда сын тұрғысынан ойлау технологиясының Инсерт, Блум Таксономиясы, ББҰ стратегиялары пайдаланылады. Сын тұрғысынан ойлау технологиясы сабақтың барлық сатысын қамтиды. Сабақты оқушылар тиімді меңгеру үшін барлық жағдайларды жасай алады, не білетіндерін ойға түсіреді, сұрақтар қояды, сабақта не үйренгендерін түйіндейді. Осы сатыларды қамтитын сәттер оқушылардың белсенді таным жұмыстарының куәсі болып табылады.

Жалпы сын тұрғысынан ойлайтын оқушылар белсенді болады, олар сұрақ қойып, дәлелдерді талдайды, мағынаны анықтау үшін саналы түрде стратегиялар қолданады; олар ауызша, жазбаша, көзбен шолу дәлелдеріне сенімсіздікпен қарай отырып, ештеңеге сенбейді, мұндай адамдар жаңашыл идеялар мен келешекке ашық болады.

Сыни тұрғыдан ойлау үшін балаға мынандай есептер бере аламыз:

1. Үй қабатының ара қашықтығы 3, 408 м. Қыз бала алтыншы қабатқа дейін лифтімен көтерілуі үшін 24 секунд уақыт жұмсады. Лифтінің жылдамдығын анықтаңдар.

А. 0,85 м/сек В. 0,71 м/сек С. 0,59 м/сек Д. 0,79 м/сек

2. Бақша күтушінің жеміс егетін жердің шекарасын белгілеуге арналған 48 м сымы бар. Ол төмендегі қай нұсқаны таңдай алмайды?

3. Сантиметрге дейінгі дәлдікпен өлшенген қарындаштың ұзындығы 19 см. Төмендегі жауаптардың қайсы қарындаштың ақиқат ұзындығын бейнелей алады?

А. 19,9 см В. 18 см С. 18,9 см Д. 18,5 см.

4. 90 кг қоспада 5:3:1 қатынасындай тұз, қант және жарма бар. Қанттың мөлшерін анықтаңдар.

А. 10 В. 30 С. 40 Д. 50.

Математика сабағында сыни тұрғыдан ойлау технологиясының әр түрлі стратегияларын қолдана отырып, өз бетінше жұмыс істеу факторы – есептерді шығара білу. Математикада бағдарлама материалын сапалы меңгерту үшін оқыту мен жазу арқылы сыни тұрғыдан ойлауды дамыту технологиясы арқылы және топтық жұмыс түрлерін, деңгейлік тапсырмаларды орындату, тірек сызбаларды, ойын түрлерін қолданып, логикалық және эксперименттік мазмұнды есептер шығарта отырып,

оқушыларды бір-бірімен пікірлесе білуге, ойларын нақты, ашық жеткізе білуге, тұжырымдарын жасауға үйретеміз.

Қорыта келе математика сабағында сыни ойлау оқушылардың ойлау дағдыларын дамытып оларды оқу мен өмірде туындайтын мәселелерді өздігімен шешуге синтездеуде қолданылатын әдіс болып табылатыны туралы болашақ маман ретінде сабақтарымның қазығы болады деп тұжырымдадым.

Пайдаланған әдебиеттер:

1. Қ.Жұмасова Психология Астана -2006ж
2. Жарықбаев Қ. Жалпы психология, 2000
3. Қазақстан Республикасының Білім беруді дамытудың 2011-2020 жылдарына арналған мемлекеттік бағдарламасы.-Астана, 2010.

ЖАЙЫҚ ТАҒДЫРЫ –ӨЗЕНДІ ЖАҒАЛАҒАН ЕЛДІҢ МҰҢЫ

Ғалымова Шынар Мүлқайдарқызы, 0105000 «Бастауыш білім беру» 2 курс 2аҚМБ

Ғылыми жетекшісі Сапиев Биржан Каримович

Ж.Досмұхамедов атындағы жоғары педагогикалық колледжі

Тақырыптың өзектілігі: Туған өлкесіне деген сүйіспеншілік оның, өзен-көлін, тарихы мен байлығын, жалпы алғанда географиясын білу. Өз облысымыздың адам үшін өте маңызды географиялық, тарихи нысандарын білу және олардың қыр-сырына үңілу басты міндетім болып саналады. Қазіргі таңда мен сияқты қазақ даласының әр тұрғынын алаңдатып отырған өзекті мәселе - Жайық өзенінің экологиясының нашарлап кетуі. Мені қатты толғандырған осы тақырып десем артық айтпаған шығармын деп ойлаймын. Турасында Жайық өзенінің тартылуы, шаруашылыққа кері әсерін тигізуі сонау 1996 жылдардан басталған. Бұл су шаруашылығы мен экологиялық жағдайды біршама нашарлатып жіберді. Соңғы 4-5 жылда су шалғындықтар мен ормандарға су мүлдем жайылмай қалды. Көптеген ормандар мен тоғайлар қуаңшылықтан құри бастады. Бүгінгі күні 90-шы жылдармен салыстырғанда судың жиналу көлемі екі есеге дейін азайып кетті. Экологиялық қажеттілік үшін – балық шаруашылығы үшін де бұл су қасқалдақтың қанындай қат болып отыр. Ел болып қоршаған ортаны ластанудан тазарту жұмыстарын жүйелі түрде жүргізсе Жайық өзенінің су қоры молаяр еді. *Мақсаты мен міндеті:* Ғылыми жұмыстың негізгі мақсаты – БҚО, Атырау облыстары территориясындағы Жайық өзенінің аңғары, жануарлар әлемі, экологиялық ерекшеліктері туралы баяндау. Осы аталған мақсатты жүзеге асыру үшін жұмыстың алдына мынадай міндеттер қойылды: Жайық өзенінің экологиясына сипаттама беру Қазақстан шаруашылығына тигізер пайдасын айқындап көрсету 3. Жайық өзені деңгейінің төмендеуі мен өзеннің гидрологиялық режимін қалпына келтіру мәселелері. *Жұмыстың ғылыми жаңалығы:* Жайық өзенінің су қоры мен байлықтарын сақтап қалудағы маңызы туралы ауқымды дәлелдеу.

Негізгі бөлім. Қазіргі әлемде экологиялық проблемалар өзінің қоғамдық мәні жағынан алдыңғы қатардағы мәселелердің біріне айналды, тіпті ядролық соғыс қауіпі де оның көлеңкесінде қалып қойды. Адамның шаруашылық-әрекетінің қауырт дамуы, айнала дағы ортаға әуемелі, көбіне бүлдірушілік сипатта әсер етуде. Адамның табиғатқа әсері мыңдаған жылдар бойында қалыптасқан табиғи жүйелерді өзгерту, сондай-ақ, топырақты, су көздерін, ауаны ластану арқылы жүзеге асырауда. Бұл табиғат ахуалының күрт төмендеуіне әкеліп соқты, көп жағдайларда орны толмас зардаптар қалдырды.

Экологиялық дағдарысшын мәніндегі қауіпті төндіріп отыр: іс жүзінде тез өріс алып бара жатқандағы дағдарыстық жағдайларды кез келген аймақтардан көруге болады. Облыстың негізгі су көзі Жайық өзені болып табылады.

Облысшегіне Елек поселкесінің батыс жағынан енген өзен батыс бағытқа қарай ағып, Орал қаласына дейін жетіп, оңтүстікке шұғыл бұрылады да,

Солтүстік Каспий маңынкесіпөтеді. Облысшегіндегі ұзындығы-761 км, сужинайтыналабы-116678 км². Жайықтың облысаумағындағы салалары — Елек, Шыңғырлау, Шаған, Барбастау, Емболат, Быковка, Рубежка, Бастастау өзенінентөменірек Жайықтан Көшім бөлініп шығады. Осы өзендердің ішінде ең маңыздысы, Қазақстандағы ұзындығы 1000 км-ден асатын ірі 7 өзеннің бірі - Жайық өзені болып табылады.

Алосы Жайық өзенінің қазіргі таңдағы экологиялық жағдайы күннен күнге төмендеп барады. Жайық өзені бүкіл облыс жерін жер беті ағын суларының жиілігі әртүрлік қосторапқа ажыратады.

Сол жағалаулық өзен торытығыздығының коэффициенті $K=0,54$

км/км² мөлшерімен сипатталады,

оң жағалаулық бөліктегі өзен торытығыздығының коэффициенті $K=0,26$ км/км².

Бүкіл облыс үшін өзен торының тығыздығы Жайық өзенінің $0,036$ км/км²,

Жайықпен қоса есептегенде $0,040$ км/км² коэффициентпен сипатталады. Қазақстан жеріндегі ұзындығы 1084 км. Орал қаласынан төменгі бөлігінде Жайықтың аңғары тағы да кеңейіп, жайылмасы тармақталады. (1-сурет).

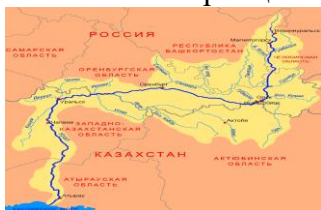

Қаладан өткеннен кейін өзенге [Көшім бөгені](#) салынып, [Жайық-Көшім суғару-суландыру жүйесі](#) тартылған.

Жайықтың 80%-і қар суымен толығады. балықтың табиғи кең уылдырық қоры сақталған бір ғана өзен. Күзде 15 тамыздан 15 қараша



аралығында Жайық өзенінде балықтың балықшаруашылық шұңқырларына жылыстауы жүреді, яғни күздегі қыстаққа қоныстануы болады. Содан соң Жайық өзені арнасында мамырдан шілде айларына дейін балық шабақтарының уылдырықтайтын және өсетін орнынан өзеннің сағалық кеңестігіне жылыстауы жүреді. Жайық өзенінде балықтардың 38-ден астам түрі бар: бекіре тәрізділер, майшабақтар, шортан тәрізділер, тұқы тәрізділер және басқалары кездеседі. Дүние жүзінде ауланатын бекіре тұқымдас балықтың 3/1 жуығы Жайықтан ауланады. БҚО Жайық өзеніндегі жергілікті балық шоғырларының өзен жайылмаларындағы көктемгі уылдырықтау орындары өзен бойының барлық жерінде дерлік байқалады. Соның ішінде төменгі ағыстың бастауы мен орталық ағыста тек жергілікті балықтар сазан, табан, балпақ, көкше балықтарының жайылмалары. Төменгі ағыстың оңтүстік бөлігіндегі жергілікті балықтардың уылдырықтау жайылмаларына жартылай көшпелі сазан, табан және қаракөз сияқты балық түрлері ауланады. (2 сурет). Уылдырықтау сипатына қарай бұл балықтар фитофильді балықтарға жатады. Көксерке және аққайран секілді реофильді балық түрлерінің өзен алабында аз болуына байланысты, оқшау телімдерде көптеп шоғырланбайды. Жайық өзенінің жайылмасы мен аңғарлары Батыс Қазақстанның биологиялық алуан түрлілігінің интроаймақтық орталығы болып табылады. Дала мен шөлейт ландшафттың біртекті төсегі Жайық аңғарының кіретін жайылма ормандардың жасыл желегімен алмасады. Жайықтың жайылма ормандары: емендер, қара ағаштар, ақтеректер, талдар қайың, шегіршендермен сипатталады. Жайық өзенінің тартылып, тозып өзгеруінің бірінші себептері болып, толассыз су ағынының табиғи үрдістердің механикалық үрдістер түріндегі әсерінен болатын арнаның бұзылуы болып табылады. Оның жағымсыз салдары болып табылатындар: - арнаның лайлануы, өзеннің тайыздалуы мен оның гидрологиялық режимінің нашарлауына соқтыратын қайраңдардың пайда болуы;

- жағалаулардың иреңдері мен топырақты жерлерінің жеңіл механикалық құраммен шайылуы. Бұл өзеннің арнадан шығып және үлкен аумақты басып кетуіне қауіп туғызады. Бұдан басқа, Жайық өзенінің табиғи экожүйесінің бұзылуына оның су, өсімдіктер, жануарлар мен балық ресурстарын пайдаланатын шаруашылық қызметтері де өзіндік әсерін тигізеді. Елді мекен жерлердегі жағалай өзеннің жағалаулары мен су алатын алаңдарда, тасқын кезінде өзенге шайылатын қалдықтар төгіледі. Жайық бойында орналасқан үлкен қалалардың арналы тазалық құралғылары ескірген, қайта жаңғыртуды қажет етеді және арналық ағындарды

қажетті дәрежеде тазартуды қамтамасыз етпейді. Жайық өзенінің беткі суларының ластануының маңызды факторы өндірістік кәсіпорындарының қызметі, суалатын алаңдар аумағындағы ескіден бергі ластар, қалалық, және кенттік шайынды сулар болып табылады. Жайықтың жасыл желегі, орманды алқабы соңғы жылдары 8-10 есе азайып кетті. Егін тәуір шыққан жылдары 8-10 миллион тонна астық жиналады. Жыл сайын әр суы 1,2 миллион гектарға дейін шалғынды шайып өтеді. Өзен ондаған мың гектар еістікті суарады, жүздеген мың гектар жайылымға су шығарылады. Судың шамадан тыс ластануы өнеркәсіп қажеттіліктері үшін қолданғанда арта түседі. Өзеннің санитарлық қорғаныс аймағы заң бойынша анықталмаған. Соның салдарынан бұрын кеңестік заңда судың қорғаныс аймағы саналған өзен жағалауларының 65 пайызы жыртылып, егін алқабы ретінде пайдаланылып кеткен. Бұл өз кезегінде өзенге топырақтың көп құйылып, тайыздалуына себеп болып отыр. Бұл дегеніңіз-үлкен экологиялық апат. Ірі индустрия алыптары Жайық өзенінің тура ортасында орналасқан кеңес заңымен судың қорғаныс аймағы саналатын жерден құбыр желісі жүргізілген. Өткен ғасырдың 60-70 жылдары Орынбор газ конденсаты кен орны игеріле бастағанда экологиялық шараларды қоса жүргізуді қатаң талап еткен. Балық шаруашылығы аймағын, ортаңғы және төменгі сағада бекіре балығын өсіретін зауыт салу, өзге де жасылдандыру жұмыстары қатаң бақылаумен атқарылған. Ал Қазақстандық кен орнын игерушілерге мұндай экологиялық талаптар мүлде қойылмайды. Жайықтың Ресей жеріндегі жоғарғы ағысында төрт ірі су қоймасы бар. Орал қаласының қасындағы Аниськин көлінің дарияға қосылып кету қаупі бар. Ал бұл көлге 30 жыл бойы шаһардың сарқынды сулары мен өндірістік қалдықтары құйылып келген. – 90 жылдарға дейін мұнда лас сулар жинақталды. Олардың ішінде өндіріс орнының қалдықтары да бар. «Металлист», «Зенит», «Омега» секілді зауыттарда сол кезде металл өндеуде гальваника қолданылды. Олармен бірге мұнда хром, кадмий секілді ауыр металдар да ағып келеді. Былтыр көлден алынған сынамалар түрлі химиялық элементтердің шектен артық екенін көрсетті. Төңіректегі өсімдік әлемінің жұтап, балықтардың мутацияға ұшырауы да байқалады. **Қорытынды.** Жақында біз зерттеу және жағалауын тазалау мақсатында жұмыстарын жүргіздік. (3-сурет). Бұл жердегі ең бірінші мақсат – өзен аңғарының тарылу себебін анықтау. Біздің ойымызша жағалауды бекіту жұмыстары бір шақырым жарым, екі шақырым жерге бетонды құрылыстармен Жайық өзенінің жағасының шайылуын тоқтату керек. Жайық өзенінің экологиялық жағдайынның мәселесін көтеріп жүргенімізге бірнеше жылдың жүзі болды. Оның маңыздылығын алға тарта отырып, бүгінде Ресей және Қазақстан Үкіметтері және заң шығарушы органдары тарапынан нақты шешім қабылдауы тиіс деп ойлаймыз. Біздің көзіміз жеткен жері Жайық бойындағы табиғи байлықтың бәрін дұрыс пайдалану үшін Ресей мен Қазақстан қосылып, халықаралық комитет құру, сол комитетке мамандарды тоғыстырып, соларға белсенді жұмыс істеуге мүмкіндік беру. Онда су ресурстарының тиімді пайдаланылмауынан өзеннің таяздап кеткендігі айтылды. Сондықтан жағалауды нығайту жұмыстарын кешенді түрде қолға алу қажет.



Пайдаланылған әдебиеттер:

1. Абдыхалықов М; Нұрымгереев К. Ш; Махашова Д. М. – Каспий теңізі жағалауы маңындағы Жайық өзені атырабының жобалық аумағы. Астана. 2006 жыл.
2. Баймұқанов М. Т., Альпеисов Ш. – Жайық өзенінің ерекше қорғауға алынған аймағына қысқаша биологиялық сипаттама. Алматы. 2004 жыл. Балықшаруашылығының ғылыми - өндірістік орталығы.
3. Бейсенова Ә., Шілдебаев Ж. – «Экология» Алматы. «Мектеп» 2005. 87-93 бет

PECULIARITIES OF CULTURE AND LANGUAGE AND THEIR DEVELOPMENT IN KAZAKHSTAN

Dzhumagalieva Z., Shcherbakova I.

With the advancement of today's machinery and communication means, individuals, interethnic and intercultural communication there are no political or economic limitations. Therefore, the importance of mastering the language and culture of other people is increasingly important. Intercultural communication is a new discipline that is needed today for any field specialist.

This gives a detailed explanation of the importance of interacting and communicating among different cultures.

"People speak the same language, but they do not always understand each other. This is because of the peculiarities of cultures. "[1,25]

Stating that a developing and developed state has a common interest in language issues, the author strongly admits that the root of any nationwide ideology is closely linked to the language. The point is that the language tool is not only for formal transactions, but also in everyday communications, that is, public communication, and that is exactly what the public opinion represents.

Hence, language is not only a linkage but also a factor that plays an important role in intercultural communication, the preservation of uniqueness in multinational states.

It is a good step to bring the Kazakh scientific language to perfection

This article is of paramount importance for students, teachers of foreign, Russian and Kazakh languages, and even for every journalist-specialist, and for other professionals because it explains many readers with a variety of issues related to language, culture, and intercultural communication, explaining the features and meaning of the linguistic person speaking on behalf of a particular culture participating in the dialogue of cultures.

In the context of Kazakhstan's modern three-language language policy, its essence will be even greater, depending on the teaching of Kazakh, English and Russian languages. Because all issues raised in the article are related to teaching languages. Examples are taken from English and are compared to Russian and Kazakh. It can be used effectively when teaching the Kazakh language to representatives of other nationalities. For example, by giving an example of the English or Russian versions of the English language, or presenting the given material in the examples similar to those in the Kazakh language, you can suggest the meaning in Kazakh with the examples.

The benefits of comparing differences between three languages, seeing similarities and effectively learning the languages are observed. That is why the position is that education in a foreign language should be taught by learning the culture of the country (texts, examples, data, events, etc.) because the relations between the country and the people in different spheres continue to evolve, develop and expand on their own, despite the interstate barriers to both politics and the economy. All of this may be due to the growing importance of language and culture of other people as a result of close interactions of the modern world countries. In this regard, the term "intercultural communication" is also of great importance, becoming a key term. Interrelationships are mainly based on communication, and intercultural communication is a factor that does not require proof of personality

It is especially important for the students to learn the language as a foreign language, to develop students' understanding of cultural values of other countries, to respect their culture, and to promote intercultural communication.

Translation procedures to translate culturally-bound words or expressions

From the previous discussion, it is known that perfect translation of culturally-bound text is impossible. The translation focusing on the purpose of the SL text writing is, however, always possible, this can be proven with the translation of so many literary works into other English by Thomas M. Hunter. Hariyanto (1997) surveys both groups of SL and TL readers and comes up with the result saying that the readers get the same impressions in terms of the meaning, message and style.

Based on the result, Hariyanto (1999) studied further the appropriate procedures used to translate culturally-bound sentences, words, and expressions, the translator used addition, componential,

analysis, cultural equivalent, descriptive equivalent, literal translation, modulation, recognized translation, reduction, synonymy, transference, deletion, and combination. Some, however, are typically appropriate for certain classification of cultural words.

On the appropriateness of the procedures to translate culturally- bound words and expressions, these conclusions are taken.

The use of new translation with whatever procedure will make the readers may misinterpret, especially if they already have some degree of knowledge of the source language. Center or the people themselves has, of course, undergone a creation process of creation and acceptance. When something about language has been accepted, it means it is a convention: that is the heart of language or vocabulary.

The aim of this work is to illustrate in an organized form how the process on literary text translations indicates impact of polylingual education on development of a multicultural personality.

The **tasks** of the project are to reveal:

1. The difference between original texts and translation
2. The consequences of westemization of educating young generation
3. The importance of knowing the culture and traditions of the people

Significance: undoubtedly clear polylingual education is time requirement in the modern world of globalization. However, the rapid increase of English as global language has deep cultural implications. The evidence is the problems in transferring cultural and psychological features in translation.

« Rather than a process which leads to uniformity and homogeneity, globalization seems to create new, hybrid forms of culture and language: the results of global influences meeting local traditions, values and social contexts» [1,32]

Language does not coincide with tradition and customs of our society. As the result native culture has less of an impact on people or all advantage not rightly refused with all disadvantages.

Methods: comparative analysis, unstructured interview, case study, questionnaire.

Practical value: the paper submits recommendation on further improved and psychological sphere.

One of the most important aspects of the economic and social modernization in Kazakhstan's society is the language policy. The attention of the Leader of the Nation to this component of state policy is obvious and deserves the most careful study and analysis, since it is in our republic that a unique project, initiated by the Head of State, is being implemented - the trinity of languages.

In the modern world, multilingual and multicultural, the problem of conjugacy of languages, the search for effective and viable programs in the field of languages for the consolidation of societies is more urgent than ever. In this regard, the significance and relevance of multilingual education, which is the result of the introduction of the President's idea about the trinity of languages, is beyond doubt.

In his speeches and appeals, President Nursultan Abishevich Nazarbayev repeatedly spoke about the importance and significance of the development of multilingualism for a multinational Kazakhstan society. The President for the first time voiced the idea of the trinity of languages in Kazakhstan back in 2004, subsequently returning several times to it. Thus, in October 2006, at the XII session of the Assembly of People of Kazakhstan, the Head of State reiterated that knowledge of at least three languages is important for the future of our children. And already in 2007, in the Message to the People of Kazakhstan "New Kazakhstan in the New World", the Head of State proposed to start the phased implementation of the "Trinity of Languages" cultural project. It is from this moment that the reading of a new language policy of independent Kazakhstan begins, which today can serve as an example for other countries of the world in terms of its popularity in society and its level of efficiency. Having harmoniously entered the process of the people's spiritual development, language policy is inseparable from the general policy of large-scale social modernization. The President believes that for the success of

modernization it is very important that every citizen be useful to their Fatherland. Modernization is needed for all Kazakhstanis. Only with this understanding can a broad public consensus and success be achieved [2].

“Kazakhstan should be perceived throughout the world as a highly educated country,” the President repeatedly stressed, “whose population uses three languages. These are: the Kazakh language is the state language, Russian is the language of international communication, and English is the language of successful integration into the global economy” [3]. For Kazakhstan people, the idea of the trinity of languages is especially important, since it was formulated by the Head of State as a response to the challenge of time, as a solution to the vital needs of a society actively integrating into the global world.

The integration of Kazakhstan into the world community today depends on the realization and realization of simple truth: the world is open to anyone who can master new knowledge through mastering dominant languages. Thanks to the initiative of the President, our state has begun to implement the concept of multilingualism in education, because it is the multilingualism that will strengthen the competitiveness of Kazakhstan. The modern language situation in Kazakhstan allows us to speak of the trinity of languages as an essential factor in strengthening social harmony. The diversity of cultures and languages, their equal coexistence are the absolute property of our country, and the ongoing language policy both ensures the observance of the linguistic rights of all ethnic groups and provides a free choice of language for communication, education, and implementation of creative needs. The positive development of polylinguism for the Kazakhstan community is possible under the condition of a single political, ideological, cultural platform.

In order to create an innovative, multilingual education model, the number of schools providing education in three languages will increase from 33 to 700, including the number of schools of the Nazarbayev Intellectual Schools network expanding from 6 to 20. These schools will become the basic platforms for testing a multilingual education model. , innovation in education " [4];

The younger generation has a great contribution to the creation of a competitive state that the Head of State has set. At present, foreign language teaching is at the forefront of higher education. One of them is the high level of knowledge of a foreign language at the Zhakhansha Dosmukhamedov Higher Pedagogical College in Uralsk. Our college has the opportunity to learn more than just three languages and keep abreast of it. We learn German together with English. Knowledge of another language has become our main goal. In today's developed world, the requirement for language is at the top stage. The state of Kazakhstan is developing from day to day. Significance is the key to knowledge of linguistics. And a lot of people know the language. It is evident that learning another language and mastering it is primarily a factor in international relations. Language - develops and develops with the people. Our President N.A. Nazarbayev said: "Every Kazakh person should master three languages. Until 2020, the number of people with English proficiency should be increased ". [6] From the threshold of school, it is a privilege to teach English in higher education institutions. The growing role of the English language in Kazakhstan plays an important part in the implementation of the state programme. Learning the language is no harm, but it is profitable. We need to know our native language. And in order to admit that our country has a high degree of standing before another state, we must study several languages.

References

1. Graddol D. The future of English. Graddol D. - London: The British Council, 1997.
2. Nazarbayev N.A. Address by the President of the Republic of Kazakhstan Nursultan Nazarbaev to the people of Kazakhstan [3] / Nazarbaev N.A. socio-Economic Modernization as the main Vector of Development of Kazakhstan, January 27, 2012-p.3.
3. Nazarbayev N.A. New Kazakhstan in the new world // Kazakhstanskaya Pravda. - No. 33-2007. – March.

МОДУЛЬМЕН БЕРІЛГЕН ТЕҢДЕУЛЕРДІ ТИІМДІ ТӘСІЛМЕН ШЕШУ ЖОЛДАРЫ

Жарасова.А.Т-2 курс студенті

Мамандығы: 0111000- Негізгі орта білім

Біліктілігі: 0111063 – Математика мұғалімі

Жетекшісі : Жұматова.М.С. жоғары санатты математика пәні оқытушысы
Орал қаласы , Ж.Досмұхамедов атындағы жоғары педагогикалық колледжі
Зерттеу өзектілігі.

Қазақстан Республикасының Президенті Нұрсұлтан Назарбаевтың биылғы 2007жылы 1-наурызда «Жаңа әлемдегі жаңа Қазақстан» атты халқына арналған жолдауының IV бөлімінде былай дейді, - «Бәсекелеске қабілеттілік - Қазақстанның әлемдік экономика мен қоғамдастыққа табысты кірігуінің кілті

Сондықтан мектепте математикалық білімді оқушыларға терең меңгерту үшін жаңа педагогикалық оқыту технологияларын тиімді пайдалануды талап етеді.

Оқулықта берілген тапсырмаларды шешудің әдіс-тәсілдерін меңгергенімен, стандартты емес есептерді практикада қолдану,балаларға меңгерте білулері қиын мәселенің бірі. Сондықтанда мен баяндамамды қиындық тудыратын салу есептерін алып отырмын.

Зерттеу мақсаты:

- Оқушылар математика пәнінен алған теориялық білімдерін практикада тиімді пайдалана білу үшін оқытудың оңтайлы жолдарын қарастыру;

- Оқушының логикалық ойлау қабілетін дамыту, білім, білік дағдыларын жетілдіру.Теңдеу, теңсіздіктерді шешу барысында математикалық терминдер мен символдарды дұрыс, сауатты қолдана білу мәдениетін дамыту

- Оқушылардың математикалық білімінің жоғарлауы.Қиындығы жоғары есептер шығару арқылы шығармашылық жұмыстану деңгейінің жоғарлауы.

Практикалық маңыздылығы.

Модульмен берілген теңдеулер және теңсіздіктерді шешуді үйрену, оның тиімді тәсілдерін таңдай білуге машықтандыру. Шешу тәсілін таңдау барысында оқушылардың белсенділігін арттыру.

Зерттеудің ғылыми жаңалылығы:

- математиканы оқыту технолгиясына негізделген;

- дамыта оқыту технолгиясы бойынша тапсырмаларды орындауда оқушылардың іс-әрекеттері мен қолдану әдістері өңделген;

- дидактикалық материалдар талапқа сай жасақталынған;.

Зерттеудің теориялық маңыздылығы :

- модульмен берілген тапсырманың анықтылығы;

- дамыта оқыту технологиясын қолданғанда мұғалім мен оқушылардың іс-әрекеттерінің мазмұнының анықтылығы.

Модуль белгісін 1841 жылы неміс математигі Карл Вейерштрасс (1815-1897) енгізген. Модуль латынның modules – “өлшем”, “шама” деген сөзінен алынған. Яғни теріс емес шама. Ал, геометриялық мағынасы: өрнегінің мәні – О нүктеден а санын кескіндейтін нүктеге дейінгі аралықтың өлшемі.

«Модуль таңбасымен берілген теңдеулер мен теңсіздіктерді тиімді тәсілмен шешу» оқушылардың теориялық білімін нығайтып, математикалық заңдылықтарды терең біліп, дәлелдей алуға ,өздігінен іздендіру арқылы шығармашылық дамуын шыңдау мақсатында құрылған.Оқушылар күрделі модуль таңбасы бар теңдеулер мен теңсіздіктерді шешу, модульді пайдаланып иррационал теңдеулерді шешуге, модуль таңбалары бар тригонометриялық және квадраттық функциялардың графиктерін тұрғызу арқылы математикадан терең білім алуға мүмкіндігі мол.

Модуль таңбалары бар теңдеулер мен теңсіздіктерді шешуде ең қарапайым әрі сенімді әдіс модуль анықтамасына сүйеніп, модуль жақшаларын ашу болып саналады. Осылайша бірнеше модуль жақшалары бар теңдеулерді шешуді қарастырамыз.

Математикадан қолданбалы таңдау курсында санның модулі туралы ұғым және оның қасиеттерін пайдаланып , модуль таңбасы бар теңдеулер мен теңсіздіктерді шешуді таңдап алдым.Себебі Ұлттық бірыңғай тесттерде математикадан берілетін есептер ішінде

модуль таңбасы бар теңдеулер мен теңсіздіктерді шешуге көптеп кездеседі. Бірақ бұл тақырыптың есептерін шешуге мектеп бағдарламасында сағат бөлінбеген. Сондықтан модуль таңбасы бар теңдеулер мен теңсіздіктерді шешудегі оқушылардың білімдері саяз болғандықтан ондай есептерді шешуде қиындыққа кездеседі. Есептердің мазмұны, оқулықтағы және ҰБТ –дағы есептер. Есептердің шығарылу жолдары алдымен әртүрлі тәсілдермен көрсетіліп, ал қалған есептерді оқушылардың өздерінің тиімді тәсілді таңдап алуына баса назар аударылады. Шешімдерді іздеудің математикалық методтарын, логикалық пайымдаулардың, математикалық модельдердің, адекваттылық мәселелерін оқушылар меңгеріп алуларына зор көңіл бөлінеді.

Модуль белгісінің астында айнымалы шама болатын теңдеулерді шешудің жолдары

1. Модульдің геометриялық мағынасын пайдалану

2. Графигтік әдіс

3. Анықтама бойынша модульді ашу

Модуль таңбасымен берілген теңдеуді шешуде модульдің геометриялық мағынасын пайдалану. Модуль таңбасымен берілген теңдеуді шешуде модульдің геометриялық мағынасын пайдалану.

Мысалы;

$$|x - x^2 - 1| = |2x - 3 - x^2|$$

Екі жағын квадраттаймыз.

$$(x - x^2 - 1)^2 = (2x - 3 - x^2)^2$$

$$(x - x^2 - 1)^2 - (2x - 3 - x^2)^2 = 0$$

$$(x - x^2 - 1 - 2x + 3 + x^2)(x - x^2 - 1 + 2x - 3 - x^2) = 0$$

$$(2 - x)(-2x^2 + 3x - 4) = 0$$

$$2 - x = 0$$

$$-2x^2 + 3x - 4 = 0$$

Жауабы: $x=2$

Пайдаланылған әдебиеттер

1. Т.А.Алдамұратова, Т.С.Байшоланов «Математика-6» Алматы «Атамұра» 2006 ИБ №064
2. Е.Ж.Айдос, Т.О.Балықбаев «Математика-жоғары оқу орнына түсушілерге арналған» Алматы-2006
3. В.А.Гусев, А.Г.Мордкович «Математика» Алматы «Ана тілі» 1993 ж.

СТУДЕНТТЕРДІ КӨПТІЛДІЛІК НЕГІЗІНДЕ МӘДЕНИЕТАРАЛЫҚ ҚАРЫМ-ҚАТЫНАСҚА ҮЙРЕТУ

Жамбылова Нұрбақыт Құрметқызы, Ғылыми жетекшісі - А.А.Жолдасова

Ж. Досмұхамедов атындағы жоғары педагогикалық колледжі

Зерттеудің мақсаты: студенттерді көптілділік негізінде мәдениетаралық қарым – қатынасқа үйретуде лингвоелтанымдық ақпаратты қолдану әдістемесін негіздеу және оның тиімділігін тәжірибе жүзінде дәлелдеу.

Зерттеудің міндеті: «мәдениет», «қарым – қатынас», «лингвоелтаным», «көптілділік», «ақпарат» ұғымдарының мәнін анықтау.

- мәдениетаралық қарым – қатынастың лингвистикалық, психологиялық ерекшеліктерін анықтау;
- студенттерге мәдениетаралық қатынасты үйретуде қолданылатын лингвоелтаным ақпаратқа сипаттама беру;
- лингвоелтанымдық ақпаратты қолдану жолдарын көрсетіп, әдістемелік моделін жасау.

Зерттеудің гипотезасы: егер оқыту мәдениетаралық қарым – қатынас теориясының заңдылықтары мен таным процесін ескеріп жүргізілсе, мәдениетаралық қатынасқа оқыту бірлігі ретінде лингвоелтанымдық ақпарат ерекшеліктері ескерілсе, мәдениетаралық қарым – қатынасты ортақ мақсатқа бағытталған процесс деп қарастырса екі елдің лингвоелтанымдық ақпараттары негізінде студенттерді мәдениетаралық қарым – қатынасқа үйрету тиімді болады.

Зерттеудің әдістері:

- зерттеу тақырыбы бойынша ғылыми – әдістемелік әдебиеттерді оқу, талдау;
- салыстырмалы, жүйелі талдау;
- оқу процесін бақылау және саралау;
- эксперименттік – тәжірибелік жұмыс жүргізу.

Қазақстан өз алдына егемендік алғаннан бері болып жатқан өзгерістер білім беру саласын да айналып өткен жоқ. Оның бір көрінісі қазіргі таңдағы орта және жоғары оқу орындарының оқу бағдарламалары мен жоспарларының да өзгеруіне ықпал етті. Ол үшін бұрынғы оқыту тәсілдері мен қазіргі оқыту тәсілдерін салыстыру қажет болады. Себебі бірнеше мәдениет тоғысында өмір сүріп жатқан қазақстандықтар үшін басты құндылық – татулық, өзара сыйластық, бірлік.

Шетел тілін оқытудың негізгі және басты мақсаты – қарым – қатынас болып табылады. Біз студенттерді қарым – қатынас жасауға үйретуіміз керек.

Көптілділік, мультилингвизм, полилингвизм – нақтылы коммуникативтік жағдайдың әсер етуімен белгілі бір [әлеуметтік ортада](#), мемлекетте бірден үш, одан да көп тілде сөйлей білушілік.

Қарым – қатынас – бұл белгілі бір мақсатқа бағытталған немесе сол мақсатқа жетудегі ақпарат алмасу ғана емес, осы процеске қатысушылардың іс – әрекеті. Оқытудың негізгі мақсатына жетудің өзі студенттердің бойында мәдениетаралық қарым – қатынасты қалыптастыруда жатыр. Шет тілін оқытуға арналған әрбір сабақ - мәдениеттер тоғысы, мәдениетаралық қарым – қатынас тәжірибесі. Өйткені шет тіліндегі әрбір лексема шетел әлемін бейнелейді және шетел мәдениетін танытады: әрбір сөздің лексикалық мағынасы ұлттық санада қалыптасқан (егерде шетелдік сөзі қолданылған болса) ұғым – түсінікті бейнелейді. Шет тілдерін оқытудағы ауқымды өзгерістер, шет тілін оқыпүйренуге деген ықыластың артуы - осы пәнге деген көзқарастың түбегейлі өзгеруіне алып келді. Мұның негізі әлеуметтік-тарихи себептермен байланысты екені айтпаса да түсінікті. Жаңа заман, жаңа талап шет тілдерін оқытудың методологиялық базасына, сондай-ақ нақты оқыту әдіс-тәсілдеріне жедел әрі түбегейлі өзгерістер енгізуді қажет етті.

Сондықтан, әрбір тілді үйренушілер тек қана жаңа жүйемен емес, сондай – ақ басқа елдің мәдениетіне тән үлкен ерекшелікке жолығады.. Мәдениетаралық қарым – қатынас – ұлттар мен мәдениеттер арасындағы өзара байланысты түсіну болып табылады. Бір сөзбен айтқанда, мәдениетаралық қарым – қатынасқа үйрету – жат мәдениетті түсініп, өз мәдениетін меңгеру, басқа мәдениет өкілдерінің әрекеттері мен сөздерін түсіне білу.

Ол үшін өз мәдениеті мен басқа мәдениетті салыстырып, ұқсастықтары мен айырмашылықтарын көре білу. Екі мәдениет өкілі арасында белгілі бір дәрежеде қиындықтар болуы мүмкін. Ол әрине, тілдегі ерекшеліктер ғана емес, сонымен қатар, мәдениетке де байланысты болып келеді. Мысалы: Италияндық отбасы чернобылдық баланы асырап алды делік.Түнде Римдегі Украина елшілігіне телефон соғылады. Телефондағы әйел көмек сұрайды. Ол баланың ұйықтамай жатқанын, айқайлап көршілердің мазасын алып жатқанын айтып, тезірек келуін сұрайды. Оқиға орнына аудармашы мен елшілік машинасы келеді. Байғұс бала ұйқысының келіп тұрғанын және олар оған көйлек кигізіп қойғанын айтады. Ұйқыға жату бала үшін «шешіну» дегенді

білдіреді. Себебі, оның мәдениетінде «ұйқыға жатарда қиетін көйлек» деген болмаған. Осындай мәдениетаралық сәйкессіздік екі ұлт өкілінің арасындағы түсініспеушілікке әкеліп соғады. «Тіпті адамдар бір тілде сөйлесіп жүріп, әрқашан бір – бірін дұрыс түсіне бермейді, оған себеп мәдениеттің сәйкессіздігі» деп көрсетеді Е.М. Верещагин.

Қоғам дамуы, оның басқа елдермен саяси және басқа байланыстары шетел тілін оқытудың мақсатын анықтап берді. Шетел тілін мәдениетаралық қарым – қатынас барысында үйрену студентті сабақ барысында ұшырасатын жат әлемді жақсырақ түсінеуге төселдіруі қажет. Осы қарым – қатынас барысында студенттер өз әлемін, тілін өзге әлеммен салыстыруға, оның маңыздылығы туралы ойлануға және соған бейімделуге тырысады. Оқып – үйреніп жүрген тілдің сол елдің мәдениетін білмей, оны үйренбей, сол тілде қарым – қатынас біліктілігіне қол жеткізу мүмкін емес. Басқа тілді қоғамда, ортада өз орнын таба білу үшін сол елдің тілін ғана меңгеру аз, сол тілде сөйлейтін халықтың мәдениетін де меңгеру қажет.

Сондай – ақ студенттер жаңа шығармашылық іс – әрекетке, жаңа ақпараттық технологияларды үйренуге, жеке тұлғалық және мәдениетаралық қарым – қатынасқа, қарама – қайшылықтарды болдырмауға және оларды шешуге икемді болуы қажет. Мұның барлығы лингвоелтанымдық ақпаратты қолдану барысында мүмкін болады. **Лингвоелтанымдық ақпарат** – тілін оқып жатқан ел мол деректер алуға мүмкіндік береді. Лингвоелтанымдық ақпарат – сол елге тән елтанымдық ақпаратпен жұмыс жасауға және оларды білім, білік, дағдыға үйретуге ықпал етеді. Сонымен қатар лингвоелтанымдық ақпараттар студенттердің қызығушылықтарын оятады, оларды алдарына мақсат қоюға үйретеді және оқыту процесінің нәтижелілігін көрсетуге септігін тигізеді. Сондықтан мәдениетаралық қарым – қатынасқа үйретуде лингвоелтанымдық ақпараттарды ескерген жөн.

Студенттерді мәдениетаралық қарым – қатынасқа үйретуде лингвоелтанымдық ақпараттарды қолдану әдістемесінің үлгісі

Тілін оқып жатқан елдің мәдениетімен танысу ежелден келе жатқан басты міндеттердің бірі. XIX ғасырдың аяғында тілдерді оқыту мәселесінде бірінші орнда ауызша сөзбен бірге тілін оқып жатқан елдің реалилерімен танысу мәселесі де тұрды. Тіл мен мәдениетті бір мезгілде оқыту кездейсоқтық емес, себебі бұл елтану элементтерін тілдік құбылыстармен бірге оқыту тек қана қарым – қатынас құралы емес, сондай – ақ бұл жаңа шынайылықпен танысу болып табылады. Орасан зор тілдік емес ақпараттарды меңгеру тілін оқып жатқан елмен, оның тарихымен, қоғамдық саяси және экономикалық өмірімен, мәдениетімен, ғылымымен, тұрмыстық ерекшеліктерімен танысуға мол мүмкіндік береді. Яғни, лингвоелтаным шетел тіліне оқытудың мақсатты қызметін атқарады деген сөз. Атақты неміс әдіскері Макс Вальтер және онымен қоса Фиеторды шетел тіліне оқытудың реформасының негізін салушылар деп есептейді. Оның 100 жылдық тарихы бар еңбектерінде шетел тілін оқыту мәдениетпен байланысты жүруі тиіс деген негізгі ой айтылған. 1983 жылы Вена қаласында өткен диалог емес ғалымдар съезінде өзге ұлт жайлы ақпараттар қамтылған оқу мәтіндерін жасау жайлы ұсыныс болды. Осыны негізге ала отырып, біздің ғасырымыздың 20 – шы жылдарында А. Боленнің әдістемелік мектебі тілін үйреніп жатқан елдің мәдениетін оқытудың теориясы мен практикасын негіздеп шығарды. «Landeskunde» термині Болен атымен тығыз байланысты және бұл ұғым шетел тіліне оқытудың барысында оның құрамдас бөлігі болып табылады.

Қорытынды

Қазіргі замандағы қоғамның талабына сай өзге тілдерді оқып – үйрену – адам білімінің тек ағартушы тәрбиелік компоненті ретінде ғана қарастырылып қоймай, адамның кәсіби және жеке тұлғалық тұрғыдан қоғамда лайықты орын алуға ұмтылысын да қарастырады. Көптілділік пен халықаралық қатынастардың да кеңеюінің нәтижесінде және халықаралық байланыстардың даму жағдайында әртүрлі тілде ақпарат алмасу кеңінен жолға қойылып отырғандығы мәдениетаралық қарым – қатынастың Қазақстан сияқты дамушы елдегі маңыздылығын көрсетеді. Сондықтан әрбір тілді үйренушілер тек қана

жаңа жүйемен емес, сондай – ақ басқа елдің мәдениетіне тән үлкен ерекшелікке жолығады. Зерттеуші ғалым Г.Д.Томахин былай дейді: «Лингвоелтаным өзінің алдына мынандай мақсат қояды. Халықтың мәдениетінің ерекшеліктерін, тіл иесінің және оны қоршаған әлемнің өзгешеліктерін айқын анықтайтын тілдік бірліктерді оқытады». Автордың ойымен толықтай келісуге болады. Тілін үйреніп жатқан елдің мәдениетіне тән ерекшеліктерді анық көрсететін тілдік бірліктерді оқу мен оларды арнайы жинақтау қажет, себебі оларды біздің түсінуімізге қиындық тудырады, бұл тіпті кітап оқығанда, кино көргенде және шетелдіктермен қарым – қатынасқа түскенде де байқалады. Қазіргі таңда лингвоелтанымдық ақпараттарды кез – келген жерден алуға мол мүмкіндіктер бар: теледидар хабарларында, ағылшын тілі сабақтарынан, радиобағдарлардан, газет – журнал материалдарынан және т.б. Мәдени минимумды оқыту үшін қандай материалдар таңдап алынған жөн деген сұрақ туындайды. Бриттанның периодикалық басылымдары: “British Studies”, “Practical English Teaching”, “Forum”, “Teaching Cultural Literacy to Foreign – Language Students”.

Ал осы аталған лингвоелтанымдық ақпараттарға студенттерді қалай қатыстыруға болады? Мұнда тек қана лекция оқып немесе семинар сабақтарын ғана жүргізіп қоймай, үйренушілердің белсенділігін арттыру үшін жұптық және топтық жұмыстар, жоба жұмыстарын т.б. жүргізуге болады. Бұл жердегі мұғалімнің басты мақсаты – лингвоелтанымдық ақпараттармен жұмыс жасаудың тиімді әдіс – тәсілдерін табу болып саналады. Мысалы, сұрақ – жауап, тест, географиялық картамен жұмыс, прагма – профессионалдық жағдайлар, мақал – мәтелдермен жұмыс, елдің символдары туралы әңгіме және сол ел туралы видеофильм.

«Лингвоелтаным» ұғымы – бұл бір жағынан тілді оқыту болса, ал екінші жағынан тілін оқып жатқан ел туралы нақты мағлұмат береді. Себебі, негізгі объектісі – ел емес, тіл иелерінің білімдері, яғни жалпылама айтқанда олардың мәдениеті. Лингвоелтанымның басты мақсаты – мәдениетаралық қарым – қатынас актісінде коммуникативтік белсенділікті қамтамасыз ету, ең алдымен шынайы тілдік мәтіндер мен серіктестің әңгімесі.

Лингвоелтанымдық ақпараттарды қолдана отырып іске асқан шетел тілі сабақтары мақсатқа бағытталған болуы шарт, сонда ғана ол оқытудың практикалық мақсатына қол жеткізуге ықпал етеді. Мұғалімнің лингвоелтанымдық ақпараттарды жинақтауы – студенттерге жақсы шетелдік біліммен қарулануға мүмкіндік береді. Ал бұл өз кезегінде студенттерге басқа мәдениет өкілімен еркін қарым – қатынасқа түсуге ықпал етеді.

Пайдаланылған әдебиеттер тізімі:

- 1.Фурманова В.П. Межкультурная коммуникация и лингвокультуроведение в теории и практике обучения иностранному языку – автореф. 1993.
- 2.Тер – Минасова С.Г. Язык и межкультурная коммуникация. М.,2004.
- 3.Щубин Э.П. Языковая коммуникация и обучение иностранному языку. М., 1972.

СТАНДАРТТЫ ЕМЕС ЕСЕПТЕРДІ ШЫҒАРУ ЖОЛДАРЫ

Жасұланова.М.А-2 курс студенті

Мамандығы:0111000- Негізгі орта білім

Біліктілігі: 0111063 – Математика мұғалімі

Жетекшісі : Жұматова.М.С. жоғары санатты математика пәні оқытушысы

Ж.Досмұхамедов атындағы жоғары педагогикалық колледжі

Зерттеу өзектілігі.

Қазақстан Республикасының «Білім туралы» Заңында «Білім беру жүйесінің басты міндеті - ұлттық және жалпы адамзаттық құндылықтар, ғылым мен жетістіктері негізінде жеке адамды қалыптастыруға және кәсіби шыңдауға бағытталған білім алу үшін қажетті

жағдайлар жасау; оқытудың жаңа технологияларын енгізу, білім беруді ақпараттандыру, халықаралық ғаламдық коммуникациялық желілерге шығу» делінген.

Сондықтан мектепте математикалық білімді оқушыларға терең меңгерту үшін жаңа педагогикалық оқыту технологияларын тиімді пайдалануды талап етеді.

Оқулықта берілген тапсырмаларды шешудің әдіс-тәсілдерін меңгергенімен, стандартты емес есептерді практикада қолдану, балаларға меңгерте білулері қиын мәселенің бірі. Сондықтан мен баяндамамды қиындық тудыратын салу есептерін алып отырмын.

Зерттеу мақсаты:

- Оқушылар математика пәнінен алған теориялық білімдерін практикада тиімді пайдалана білу үшін оқытудың оңтайлы жолдарын қарастыру;
- оқушылардың шығармашылық қабілеттері мен ойлау қабілеттерін дамыту
- оқушылардың дүниетанымдық, интеллектуалдық дамуын қалыптастыру.

Практикалық маңыздылығы.

Мемлекетіміздің ғылым мен өндіріс, білім беру жүйесіндегі математика техникалық мамандықтарға сұранысына сәйкес, алғашқы математикалық сауаттылығын тиянақты қалыптастыру, болашақ мамандық таңдауға бағыт беру.

Зерттеудің ғылыми жаңалылығы:

- математиканы оқыту сыни тұрғысынан оқыту технологиясына негізделген;
- дамыта оқыту технологиясы бойынша тапсырмаларды орындауда оқушылардың іс-әрекеттері мен қолдану әдістері өңделген;
- дидактикалық материалдар талапқа сай жасақталынған;
- салу есептерінің шығару жолдары көрсетілген түрлері дайындалған.

Зерттеудің теориялық маңыздылығы :

- стандартты емес есептерге берілген тапсырманың анықтылығы;
- дамыта оқыту технологиясын қолданғанда мұғалім мен оқушылардың іс-әрекеттерінің мазмұнының анықтылығы.

Стандартты емес есептерді шешу қазіргі уақытта орта мектептердің негізгі міндеттерінің бірі – оқушылардың жан жақты ойлау қабілетін жақсарту және пәнге деген қызығушылығын ояту, пәнге деген қызықты ақпаратпен қамтамасыз ету. Оқушылардың математикалық ой өрісінің дамуы тек формуламен ғана емес, стандартты емес есептерді шығара білуінен анықталады және ол есептерді көптеп қарастырған сайын білімі нығая бермек. Демек, оқушылардың математикаға деген ойлау қабілеттерін арттыру үшін ең қызықты немесе стандартты емес есептерді шығарту керек. Стандартты емес есептерді шешу ойлаудың ең биігі мен ұшқырлығын қажет етеді. ХХІ ғасыр оқушысының мүмкіндігі мол. Әр бала жеке дара және өзінше қабілетті. Стандартты емес есептердің тағы бір түрі салу есептері. Геометриялық фигураларды сызғышпен циркульдің көмегімен салу өнері Ежелгі Грецияда жоғары дәрежеде дамыған. Берілген үш шеңберді жанайтын шеңбер салу, сол кездегі салу есептерінің ең қиыны болып саналатын есепті орындады. Бұл есеп атақты грек геометрі Аполлон есімімен «Аполлон есебі» деп аталады (біздің эрамызға дейін 260—170 жылдар).

Бірақ ежелгі грек геометрлері тек циркуль мен сызғышты пайдаланып, дөңгелекке тең шамалы шаршыны, кез келген бұрышты тең үш бөлікке бөлуді, берілген текшеден көлемі екі есе үлкен текшені салу есептерін орындай алмады.

Осы үш салу есебінің нақты шешуін табу жүздеген жылдар бойы ғалымдар назарында болды. Бұл есептерді циркуль мен сызғыштың көмегімен емес, алгебралық тәсілмен есептелетіні 18 ғасырдың ортасында ғана дәлелденді. Бұл тұжырым бізге математиканың біртұтастығын айқындайды.

Есепті салу арқылы шешу – берілген фигура және оның элементтерінің арасындағы тәуелділіктер бойынша ізделінді геометриялық фигураны салу.

Салу есептерін шешкен кезде «бұл есепті шешу үшін қандай талаптарға жүгінген жөн?» деген сұрақтар туады. Бұл сұраққа жауап табу үшін біз кейбір жоспарларға, яғни есеп

шешу схемасына жүгінеміз. Салу есебін шешу схемасы әр түрлі болуы мүмкін. Олардың біреуін таңдау есептің мазмұнына және есепті шешудің әдістеріне байланысты болады. Мектеп бағдарламасында салу есебін шешуде көбіне төрт этапты шешу схемасы қолданылады. Ол анализден, салудан, дәлелдеуден, және зерттеуден тұрады. Оқушылар салу есептерін шешу кезінде көптеген қиыншылықтарға тап болады. Солардың бірі салу есептерін шешудің схемаларын дұрыс қолдану. Есепті шешудің мәнісі фигураны салуда емес, оны қалай салуға болатынын айтып, тиісті дәлелдеу жүргізуде. Салу кезеңінде әрбір элементар салуды сөйлемдер арқылы қадамдарға бөліп жазып, алгоритм жазуға дағдыландыру келешекте программалау дағдыларын, алгоритмдік мәдениетін қалыптастырады. Тапсырмалар мұғалім қызметі мен оқушының іс әрекетін нақтылай отыра нәтижеге бағытталған білім мазмұнының жобасына сәйкес алынды.

Мысалдар қарастырып көрейік:

1– мысал Шеңбер берілген. Осы шеңберден ауданы 10 есе болатын шеңберді салыңыздар.

Оқушы осы тапсырманы орындау үшін нақты жағдайды суреттейді.

- шеңбер элементтерін анықтайды;
- аудан ұғымын еске түсереді;
- Пифагор теоремасын қолданады;
- тік бұрышты үшбырыштардың қабырғаларының арасындағы қарым қатынасты анықтайды.

Салу жолы:

Катеттерінің ұзындығы $3R$ және R радиусқа тең тікбұрышты үшбұрыштың гипотенузасы ауданы 10 есе үлкен шеңбердің радиусы болатындығын анықтайды. Яғни ізделінді

шеңбердің радиусы $R' = (3R)^2 + R^2 = 10R^2$ болса, ауданы

$$S = \pi 10R^2$$

2 – мысал

Жарты шеңбер берілген. Оның диаметрінің бойында бір – бірімен жанасатын екі тең жарты шеңбер салынған. Үш шеңбермен де жанасатын шеңбер салыңдар.

Салу жолы: Үш шеңбермен де жанасатын шеңберді

алгебралық жолмен есептеп саламыз, сондықтан берілген шеңбердің, ал деп ізделінді шеңбердің алайық,

$$\triangle COB : BC^2 = OC^2 + OB^2,$$

Сонда ізделінді шеңбердің радиусы

$$\left(\frac{R}{2} + r\right)^2 = (R - r)^2 + \left(\frac{R}{2}\right)^2 \quad CD = r = \frac{R}{3}$$

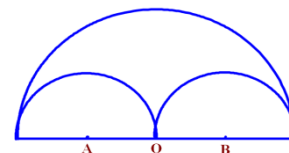
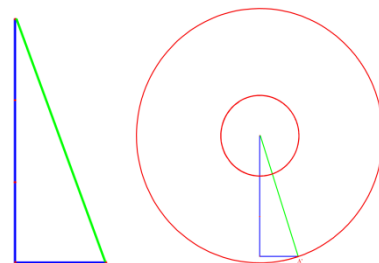

$OK = R$
 $CD = r$ радиусы деп белгілеп

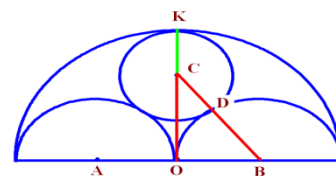

Қолданылған әдебиеттер:

1. А.Б Василевский «Методы Решения Геометрических задач» Издательства «Вышэйшая школа» Минск 1969
2. Квант №3 1972 Научно-Популярный Физико-Математический журнал. Академии наук СССР и академии педогогических наук СССР Главный редактор академик И. К. Кикоин
3. Квант Научно-Популярный Физико-Математический журнал. Главный редактор академик И. К. Кикоин №10 1973

**ПОЛИАЗЫЧНОЕ ОБРАЗОВАНИЕ-ВАЖНЕЙШАЯ СТРАТЕГИЯ РАЗВИТИЯ
КАЗАХСТАНА**

**Логашкина Виктория Евгеньевна, Ғылыми жетекшісі- Даумшар Нурлыгул
Тастемировна**

Ж.Досмухамедов атындағы жоғары педагогикалық колледж

"Для современного казахстанца владение трём языками - это обязательное условие собственного благополучия" Н. А. Назарбаев

а) Введение

Полиязычие как важное направление развития человечества осознавалось давно. Сегодня невозможно представить себе, что где-то ещё существуют страны, люди которых владели бы только одним языком.

И в реальности нет цивилизованных государств, где жила бы только одна нация. Для нормального функционирования любого многонационального государства весьма существенно формирование трёхязычия и полиязычия.

Важнейшей стратегической задачей образования Казахстана является, с одной стороны, сохранение лучших казахстанских образовательных традиций, с другой, обеспечение выпускников колледжей международными квалификационными качествами, развитие их лингвистического сознания, в основе которого – овладение государственным, родным и иностранными языками.

В Казахстане уделяется очень большое внимание изучению языков народов, населяющих эту страну. Здесь казахский язык является государственным, а русский язык – язык межнационального общения. Если учесть, что обучение осуществляется на государственном, казахском, и языке межнационального общения, русском языках в школах, колледжах и вузах, а в учебных планах всех учебных заведений предусмотрено изучение, кроме русского, и английского языка, то можно говорить, что в Казахстане уже сформировалась трёхязычная ситуация и имеется тенденция полиязычного образования.

б) Основная часть

Великий казахский поэт, писатель, философ Абай Кунанбаев в свое время призывал казахов изучать русский язык. Он понимал, что через русский язык и русскую культуру казахский народ сможет приобщиться к мировой литературе. Сейчас перед нами стоят новые задачи: развивая родной язык и культуру, мы должны формировать полиязычную личность. В своих выступлениях и обращениях Президент страны Н. А. Назарбаев неоднократно говорил о важности и значимости развития полиязычия для многонационального казахстанского общества. Идею триединства языков в Казахстане Президент впервые озвучил ещё в 2004 г., впоследствии неоднократно к ней возвращаясь. В Послании народу Казахстана «Новый Казахстан в новом мире» Глава государства предложил начать поэтапную реализацию культурного проекта «Триединство языков». Именно с этого момента и начинается отсчёт новой языковой политики независимого Казахстана, которая сегодня может служить примером для других стран мира по степени популярности в обществе и уровню своей эффективности. В «Стратегии трансформации общества и возрождения евразийской цивилизации» Н. Назарбаев подчеркнул, что «...Казахстан уникален и силен своей многонациональностью. а. Евразийские корни народов Казахстана позволяют соединить восточные, азиатские, западные, европейские потоки и создать уникальный казахстанский вариант развития поликультурности» . Проблема полиязычного образования занимает одно из центральных мест в образовательной практике большинства стран, где проживают представители разных этнических и конфессиональных групп, носители разных культурных традиций. Полиязычие – это веление времени, оно поможет разрешить такую проблему, как согласие и взаимопонимание между людьми, а степень владения языками – один из его основных критериев. Целью образования на современном этапе становятся не просто знания, но и формирование таких ключевых компетенций, как полиязычие, евразийская поликультурность, коммуникативность и технократичность, которые должны вооружить молодежь для дальнейшей жизни в обществе. Резолюция ЮНЕСКО, принятая Генеральной конференцией в 1999 г., утвердила термин «полиязычное образование»,

означающий использование, по меньшей мере, трех языков, а именно родного языка, регионального или национального языка и международного языка в образовании. Поэтому в нашей стране наряду с казахским языком, имеющим статус государственного, и русским языком межнационального общения, важным средством, обеспечивающим умение взаимодействовать с представителями различных культур, выступает английский язык. Полиязычная личность всегда будет востребована в любом обществе. Это говорит о его конкурентоспособности в современном обществе. Поэтому формирование полиязычной личности является одной из наиболее актуальных проблем современной системы образования Казахстана. 3

знание языков полезно не только для отдельных личностей, но и для всего общества. Реалии нашей современности все больше убеждают нас в необходимости овладения уже в школьных стенах казахским, русским и одним из иностранных языков.

с) Заключительная часть

Я учусь в группе с русским языком обучения на факультете английского языка и при этом все мы владеем разговорным казахским языком. Считаю нашу группу полиязычной, так как кроме родного мы изучаем другие языки. Наши студенты представители разных национальностей, но мы как будущие языковеды стараемся узнать больше и получить качественные знания. Есть такое высказывание: «Чем больше ты знаешь языков, тем больше в тебе личностей». Так вот я считаю что изучение разных языков расширяет наш кругозор, позволяет узнать культуру и жизнь других народов. В этом и есть, я думаю, залог формирования высокообразованной нации. Для достижения этих целей в нашем колледже введена обновленная программа образования, проводятся различные тренинги и мероприятия в которых мы стараемся принимать активное участие. У современной молодежи очень много возможностей для саморазвития. Для школ разработана программа трехязычия. Считаю, что никогда не поздно овладеть иностранным языком и повысить свой уровень образования. Безусловно это очень пригодится в жизни, большой багаж знаний станет фундаментом надежного и стабильного будущего. Владение казахским, русским и иностранным языками становится в современном обществе неотъемлемым компонентом личной и профессиональной деятельности человека. Все это в целом вызывает потребность в большом количестве граждан, практически и профессионально владеющих несколькими языками и получающих в связи с этим реальные шансы занять в обществе более престижное как в социальном, так и в профессиональном отношении положение. Я уверена, что разумное, грамотное и правильное внедрение трёхязычия даст возможность выпускникам наших школ быть коммуникативно-адаптированными в любой среде.

Список литературы

- 1 Назарбаев Н.А. Новый Казахстан в новом мире / Казахстанская правда. № 33— 2007.
2. Назарбаев Н.А. Социальная модернизация Казахстана: Двадцать шагов к Обществу Всеобщего Труда // Казахстанская правда. — 2012. — № 218
3. Государственная программа развития образования в Республике Казахстан на 2011-2020 годы

С.ТЕР-МИНАСОВАНЫҢ ЛИНГВИСТИКАЛЫҚ КӨЗҚАРАСЫ ТУРАЛЫ

Мақсотова Назерке Хусайынқызы, **Ғылыми жетекшісі:** Мұхтарова Шолпан Еркебаевна
Ж.Досмұхамедов атындағы жоғары педагогикалық колледжі

Кіріспе бөлім:

Мақсаты: С.Тер- Минасованың лингвистикалық еңбектерін зерттеу, мәдениетаралық қарым-қатынас және тіл туралы білімді тереңдету;

Міндеттері: шет тілі пәндерінде мәдениетаралық қарым -қатынас және тіл ұғымдарды , түсініктерді қолдану;

Гипотезасы: мәдениетаралық қарым -қатынас және тіл туралы білім шет тілі мұғалімі үшін қажетті құзыреттілік;

Зерттеу әдістері:аударма, салыстыру.

Негізгі бөлім:

Светлана Тер-Минасова – лингвист, филология ғылымдарының докторы,«Тіл және мәдениетаралық коммуникация» кітабының авторы. Осы кітабында С. Тер-Минасова түрлі ұлт және мәдениет өкілдерінің өзара ұғысып тіл табысуы үшін не маңызды екенін егжей-тегжейлі түсіндірді. Бүгінгі техника мен байланыс құралдарының дамуына байланысты жеке адамдар арасындағы, ұлтаралық, мәдениетаралық байланыс еш кедергісіз саяси және экономикалық шектеуді елемей еркін өріс алуда. Сол себепті де өзге жұрттың тілі мен мәдениетін игеру зор мәнге ие болып отыр.

Мәдениетаралық коммуникация – бүгінде кез келген салада қызмет ететін маманға, әр адамға қажетті жаңа сала.Сонымен кім адамды зерттесе , кім адамдық қарым-қатынас байлығын молынан пайдаланғысы келсе, кім адамдарды мәдениетаралық, этносаралық шиеленістерден құтқарғысы келсе солардың барлығы да тіл тылсымына бойлайтын ғылымның жас, бірақ өте қажетті көкейтесті саласы – мәдениетаралық коммуникация пәнімен танысқаны абзал.[1.10б.] С. Тер-Минасованың осы сөздерінен бұл тіл ғылымы зерттейтін саласы қазіргі уақытты өте маңызы деп ойлаймын. Адамдардың эволюция барысында қол жеткізген ең басты жетістігі – ол сөйлеу алу мүмкіндігі. Ал сөйлеудің ең басты құралы – тіл. Тіл бар жерде қарым-қатынастың болуы анық нәрсе. Осыдан-ақ мынандай цикл шығады : тіл - сөйлеу – қарым-қатынас. Адамдардың жануарлардан басты айырмашылығы -оның сөйлей алуында, өз ойын еркін жеткізе алуында. Сөз бен тіл бір-бірімен қабыса отырып, адамды жануарлар әлемінен ажыратады. Коммуникация – қазіргі заман адамдарының ең маңызды құралы деп санаймын. Адам қоғамның мүшесі ретінде басқа да қоғам мүшелерімен қарым-қатынас жасауы тиіс. Бірде-бір ғылым, бірде-бір мамандық сөзсіз әрекет ете алмайды. Тіпті ұлы дәрігер де басқа дәрігерлермен, науқастармен, жалпы адамзат қауымының барлық мүшесімен сөз арқылы қарым-қатынасқа түседі. Әсіресе халықтар , тілдер , мәдениеттер арасындағы коммуникация өзге мәдениет өкіліне түсіністікпен қарап , құрмет көрсетуді талап етеді.

Коммуникацияға қандай факторлар ықпал етеді, керісінше не кедергі келтіреді, әртүрлі мәдениет өкілдерінің қарым-қатынасын қиындататын не нәрсе? Тіл мен мәдениеттің арақатынасы қалай белгіленеді?[2.14б.]Осы сұрақтарға біз С. Тер-Минасованың кітабынан жауап ала аламыз.Ең алдымен осындай құнды кітаптың авторы Светлана Тер-Минасова жөнінде айта кетейік. Светлана Тер-Минасова – филология ғылымдарының докторы, лингвист. 1938 жылы, 25 тамыз айында Мәскеу қаласында дүниеге келген. Қазіргі уақытта да Мәскеу қаласында тұрады. Өзінің айтуы бойынша 5 сыныптан бері ағылшын тілін үйреніп, өмір бойына сол білімін жетілдіріп келе жатыр. 1956 жылы Мәскеу қаласындағы орта мектепті бітіріп, бірнеше айдан соң М.В.Ломоносов атындағы ММУ-не , филология факультетінің ағылшын бөліміне оқуға түседі. 1961 жылы оқу орнын үздік бітіріп, мұғалім ретінде жұмысын бастайды. Кейінірек профессор атағын алады. С.Тер-Минасова өзінің әріптесі В.И.Фатющенкомен отау құрып, үлгілі отбасы ретінде танылды. Барлық ғұмырын С.Тер-Минасова лексикология, лексикография, морфология, синтаксис, стилистика салаларына арнады. Сонымен қатар, ол шет тілін үйретуде ең басты назарды лингвистикалық негіздерге аударуды ұсынды. Мәдениет пен тіл арасындағы байланысты негізге ала отырып, ол 1990 жылдардан бастап мәдениетаралық коммуникация мәселелерін терең зерттеген.

1970 жылы С.Тер-Минасова өзінің «Синтез продуктивных и полупродуктивных словосочетаний и вопрос о логике языка» атты диссертациясын қорғады, ал он екі жылдан соң, 1982 жылы «Синтагматика функциональных стилей» атты жұмысын аяқтады. 1988 жылы Светлана Григорьевна М.В.Ломоносов атындағы Мәскеу мемлекеттік университетінің шетел тілдері факультетінің деканы болып тағайындалды, ол 2005 жылы «Шетел тілдері және өлкетану факультеті» деп өзгертілді. С.Тер-Минасованың негізгі

кәсіптік жетістіктерінің бірі Ресейдің Білім министрлігінің жаңа білім беру мамандығы лингвистика және мәдениетаралық коммуникациялар бөлімінің бастамасы болып табылады. 2011 жылы ол «Ресейдің аймақтық зерттеуі» жаңа мамандығын оқу жоспарына енгізді. 2002 жылдан бастап Британдық Бирмингем университетінің құрметті профессоры, 2007 жылдан Нью-Йорк университетінің құрметті докторы, сондай-ақ Ресей-Армян университетінің профессоры болды. 1996 жылы Ломоносов атындағы сыйлықтың иегері, 2013 жылы Жапониядағы Халықаралық академиялық форумының эксперттік кеңесінің мүшесі және 2014 жылы «Публицистика» номинациясы бойынша Борис Полевой сыйлығының лауреаты болған С.Тер-Минасованың лингвистика саласына сіңірген еңбегі орасан зор. Светлана Григорьевнаның ғылыми жетекшілігімен «Ағышын тілі: 2-9 сыныптар» ағылшын тілінде оқулықтар сериясы жарық көрді. Ол 200-ден астам ғылыми еңбектің авторы, оның ішінде 10 монография және өзіндік кітаптар. 2015 жылы «Слово» баспасы өзінің «Динозавр жазбалары» атты кітабын жариялады.

С. Тер-Минасованың еңбектерінің бірі де бірегейі –«Тіл және мәдениетаралық коммуникация» («Язык и межкультурная коммуникация») кітабы. Бұл кітаптың құндылығы мынада – кітап жалпыға түсінікті тілмен, қызықты етіп жазылған. Кітаптағы барлық негізгі терминдерге бірден нақты анықтама беріледі. Ғылымдар мен педагогтар бұл жұмыстан бұрын айтылып жүрген идеялардың жаңа кіріспесін тауып қана қоймайды, ойлау табиғаты, тіл мен мәдениеттің қарым-қатынас динамикасын, тілді құрайтын грамматикалық ережелеріне байланысты мәселелерді терең ұғынады. С.Тер-Минасова кітап кіріспесінде бұл кітаптың жазылу себебін өзінің басынан өткен қызықты оқиғамен байланыстырады. Ол өз мамандығының маңызды негізі ретінде сөздерді қарастырады. Алайда одан өз мамандығы туралы сұрағанда айтарға сөз таппай қалады. Сол себепті де сөзбен жұмыс жасау бір бөлек те, сөзді сүю, оны қолдана білу бір бөлек екендігін ол анық көрсетіп, дәлелдейді.

Қорытынды бөлім:

Қорыта айтқанда, С.Тер-Минасованың бұл кітабы - біздерге, болашақ гуманитария ғылымының мамандарына, оқуға міндетті кітаптар тізімінде бірінші орынға тұруға лайықты кітап деп айта аламын. Болашақ тіл маман ретінде бұл кітап мен үшін өте құнды. «Ең тәтті де тіл, ең ащы да тіл» демекші тілдің адам өмірінде болып жатқан іс-әрекеттердің барлығына да тікелей байланысы бар. Адамдар арасындағы келісімдер де, кикілжіңдер де тілдің қатысуымен жүзеге асады. Адамдар арасындағы келіспеушіліктер былай тұрсын, мәдениеттер арасындағы кикілжіңдер үлкен мәселелер мен орны толтырылмас шығындар әкелуі мүмкін. Сол себепті, солардың алу үшін біздерге, тіл мамандарына, көп еңбек ету керек.

Пайдаланылған әдебиеттер:

1. С.Г.Тер-Минасова « Тіл және мәдениетаралық коммуникация» Слово/Slovo Москва, 2008.
2. www.google.com/amp/s/biographie.ru
3. Ingrid Piller«Intercultural Communication: A Critical Introduction» ,2011

ШЕТ ТІЛІ ГРАММАТИКАСЫ

Нұрғалиева Айгерім Алібекқызы, **Ғылыми жетекшісі:** Мухтарова Шолпан Еркебаевна
Біз «грамматика» терминін жүйелі түрде анықтай алмаймыз. Бір жағынан бұл – спикердің құзіреттілігін сипаттау мақсатында ұсынылған әрі лингвист ойлап тапқан теория. Екінші жағынан бұл – құзіреттіліктің өзі.

Ноам Хомский және Моррис Халл, 1968

Мен өз баяндамамды атақты лингвист, магистр Виктория Фромкиннің «Тіл біліміне кіріспе» оқулығында келтірілген деректерге сүйеніп, анализ жасау арқылы жазамын. Виктория Фромкин Калифорния университетінде 1963 жылы лингвистика магистріатанса, 1965 жылы PhD дәрежесіниемденген. Адамзатбаласыныңтіліграмматикағабағынады. Дегенмен, жан-жануарлар, жәндіктер мен құстардың да өзарасында коммуникация бар.

Мәселен, шаяндарқырықтанастаміс-қимыл мен қозғалысжасауарқылыбір-бірінебелгібереді. Олқимылдардынауақыты мен көрсетілуіешқашанөзгермейдіекен, яғниолардынарасындақалыптасқанереже бар дегенсөз. Яғни осы сөзімізден ағылшын тілін толық меңгеру үшін алдымен ағылшын тілінің грамматикасын білу қажет деген қорытындыға келеміз.Грамматиканы оқып үйренуде тілдің сан қилы сырларына қанығамыз. Тілдің түрлі құбылыстары тіл ғылымының әр саласында қарастырылады. Мәселен, тілдегі сөздер , олардың барлығының жиынтығы – лексикология саласында, тілдің дыбыстық жүйесі – фонетика саласында, сөздердің формалары- морфология, ал сөз тіркестерімен сөйлем – синтаксис саласында қарастырылады.Грамматикада сөздердің ең әуелі грамматикалық мағынасы ескеріледі.Грамматикалық мағына грамматикалық формалар арқылы беріледі.Сөздердің грамматикалық мағынасымен грамматикалық формасы бір-бірімен тығыз байланыста,бірлікте болады.Мысалы, beautiful, good,bad деген сөздер заттың сапасын,соған тән бөлігін білдіреді.Грамматикалық жағынан қарағанда бұл сөздер дерексіз ұғымдарды білдіреді де,сын есімге жатады.Осы сияқты сөздердің өз мағынасы мен грамматикалық мағыналарын арасында кездесетін қайшылықтарды оқыту барысында жойып,бір-бірін нақтылай,саралап айқындай түсетіндей әдіс-тәсілдер тауып қолдану қажет. Мұндай әдіс-тәсілдерді және оны қандай жағдайларда, қалайша қолдану жолдарын грамматиканың методикасы белгілейді. Грамматиканың методикасы психология ғылымының деректеріне сүйенеді.Оқытудың міндеті жаңа тақырыпты түсіндіруді қамтамасыз етіп қою ғана емес, сонымен қатар негізгі фактлерді, анықтамаларды, ережелерді балалардың есінде берік сақтап, тұрақтандыру дағдыларын қалыптастыру болып саналады Түсінбей, ұғынбай, құр механикалық жаттап алған нәрсе ұзақ сақталмайды және оны практикада қолдана алмайды. Ендеше ол іске аспайтын құрғақ, пайдасы шамалы білім болып қалады.

Зерттеп жатқан нысанның моделін құрамайынша, өзіме сенімді бола алмаймын. Егер біреуін құра алсам, ұғынамын; әйтпесе түсіне алмаймын.

Уильям Томсон (Лорд Кельвин), «Молекулаларлы динамика және жарықтың толқындық теориясы», 1904

Теория не дұрыс, не бұрыс бола алады. Ал модельдің үшінші мүмкіндігі бар, яғни ол дұрыс бола алады, бірақ қисынсыз.

Манфред Эйген, «Табиғаттың физикалық тұжырымдамасы», 1973

Виктория Фромкин грамматиканы компьютерге негіздеуді ұсынады. Оның тұжырымы бойынша, ингвистердің адам тіліне арнап құрастырған грамматикасы компьютерлер қолданатын грамматикамен бірдей болмауы мүмкін; көбінесе лингвистикалық сипаттау модельдері бойынша мүлдем ұқсас болмауы да мүмкін. Адамдар мен компьютерлер әртүрлі болғандықтан, түрлі ұқсас нәтижелерге әртүрлі жолмен жетеді. Қарапайым сөзбен айтқанда, кез келген ұшу құрылғысы кез келген құстың дәлме-дәл қайталамасы бола алмайды, сол сияқты компьютер грамматикасы адам тілінің грамматикасына барлық жағынан ұқсай бермейді.

Қалай дегенмен, компьютерді адам тілі грамматикасына негізделген ережелерге сәйкес модельдеуге бағдарламалап қоюға болады. Ең дұрыс грамматика үлгісі – адам тілінің барлық сөйлемдерін құрастыра алатын грамматика. Сөйлем құра алмау қабілеті грамматикалық тұрғыда қателігі бар сөздер тізбегі сияқты болса, грамматикада қатенің барын анықтайды. Алайда табиғи тілде (техникалық тұрғыдан) адам баласы грамматика бойынша қате сөз тіркестерін айта алады – үзік сөйлемдер, асығыста айтылған сөздер, спикердің сөйлеу әрекетіне қатысты түрлі ағаттықты байқасақ, қате деп баға берер едік. Оған себеп, грамматика деген – шексіз, оның лингвистикалық негіздері ережелерге сәйкестігін тексеру үшін өте көлемді жұмыс атқарылуы тиіс. Осы тұрғыда компьютерлердің маңызы зор.Грамматика сабақтарында өтіліп отырған материалға оқушылардың ой жүгіртуіне, пікір айтуына қарай индуктивтік және дедуктивтік әдістер қолданылады. Мұғалім бірде (индуктивтік жағдайда) тіл құбылыстарын жеке-жеке түсіндіріп, соған жалпы қорытынды шығартады;бұл жолдан қолданылған әдісиндуктивтік деп аталады. Ал екінші жағдайда (дедуктивтік әдісте) анықтаманы не ережені хабарлап,

сонан соң оны нақты материалға қолдану (берілген сөздерді, сөйлемдерді немесе текстті талдауды) ұсынады, өздеріне мысал келтіреді. Мұндай жолмен ұйымдастырылған жұмыста қолданылатын әдіс дедуктивті әдіс арқылы өтіледі. Кейбір жағдайларда, әсіресе белгілі бір үлкен тақырыпты аяқтаған кездерде оқушылардың өтілген материалдардан алған білімі мен дағдысын есепке алу сабағы жүргізіледі. Бұл сабақтар, бір жағынан оқушылардың білімін тексеруді көздесе, екінші жағынан, өтілген материалды қайталау, қорытындылау мақсатында ұйымдастырылады. Мұнда оқушылардың алған білімі мен дағдысы және шеберлігі ауызша да, жазбаша да тексеріледі. Грамматиканы оқытуда жаттығу жұмысының мәні зор. Грамматикалық материалды оқулық пен бағдарламаға сай білгенмен, жаттығу жұмыстары жүргізілмесе, ол ұзаққа бармайды, ұмытылып қалады. Сондықтан да мұғалім саналы да терең, тұрақты да берік білім бергісі келсе, жаттығу, дағдыландыру жұмыстарын жүргізу арқылы олардың дағдыларын қалыптастыратын және қалыптасқан дағдыны тілдің басқа да ұқсас құбылыстарына тасымалдай алатын жаттығу әдістерін білуге тиіс. Грамматикалық жаттығулар фонетикалық, морфологиялық, синтаксистық және лексикалық болып бөлінеді.

ӨЗ-ӨЗІНЕ СЕНІМДІЛІКТІ АРТТЫРУ ЖОЛДАРЫ

**Отарбаева А.А. - «Физика мұғалімі» мамандығының 2 курс студенті,
Даулетова В.А. – Педагогика, психология кафедрасының оқытушысы,
Ж.Досмұхамедов атындағы жоғары педагогикалық колледжі.**

Ғылыми жұмыстың өзектілігі: Жас мамандар өз тәжірибесіздігінен еңбек нарығында әрдайым сұранысқа ие емес. Өйткені, тәжірибе арқылы өзі үшін мінез-құлықтың, қарым-қатынастың тиімді тәсілдерін табады және кәсіби дағдыларды, кәсіби саладағы табысты іс-әрекеттің тәсілдері мен жолдарын меңгереді. Қазіргі әлеуметтік-экономикалық жағдайлардың өзгерісіне орай сұранысқа ие адам болу үшін белгілі бір жеке қасиеттерге ие болу керек. Мұндай қасиеттердің бірі-ассертивтілік, өзіне сенімділік.

Қазіргі психологиялық ғылымда "сенімділік" ұғымының синонимі ретінде "ассертивтілік" ұғымы қолданылады. Ағылшын тілінен аударғанда "Assertion" сөзі "бекіту, қорғау, тұндыру" егенді білдіреді, тиісінше "assertive" нақты іс-әрекеттерде көрініс табатын мінез-құлық немесе қасиеттер туралы сөз болған кезде "табанды, сенімді" дегенді білдіреді.

Ең айқын ассертивтілік сөйлеу мінез-құлқында көрінеді. Оның негізгі белгілері:

- * сөйлеудің эмоционалдылығы;
- * мінез-құлық пен сөйлеудің экспрессивтілігі мен конгруэнттілігі;
- * айналасындағылардың пікірлеріне назар аудармай, өз пікірін тікелей білдіруде көрінетін қарсы тұра білу қасиеті;
- * мен-пікірлерді пайдалану;
- тілектер, қажеттіліктерді спонтанды көрсетуге қабілеті.

Ғылымда өзіне сенімділік мәселесіне арналған көптеген зерттеулер бар. Бұл мәселе бүгінгі күні өзекті болып табылады, өйткені сенімділік — бұл қызмет пен қарым-қатынастың тиімділігін, әлеуметтік ортаға бейімделудің табыстылығын қамтамасыз ететін жеке тұлғаның қасиеті.

"Сенімділік" психологиялық түсінігі психологиялық түзету және психотерапияның міндеттеріне байланысты ғылыми әдебиетте пайда болды. XX ғ. 40-шы жылдары психологтар мен психотерапевтердің практикалық қызметі нәтижесінде невроздар мен кейбір соматикалық аурулардың пайда болуымен өзіне сенімсіздік байланысы анықталды. Бұдан әрі зерттеушілер өзіне сенімсіздік себептерін, сондай-ақ оны түзету, емдеу немесе оның қасиетін әлсірету тәсілдерін анықтауға тырысты.

Сенімділік алғаш рет бихевиоралдық көзқарас аясында зерттелді, А.Сальтер сенімсіздік себептерін түсіндіруге тырысты. Одан әрі Д. Вольпе сенімсіздік себептерін зерттеп, белгілі бір жағдайларда туындайтын әлеуметтік қорқыныш сенімсіздікке негіз болатынын анықтады. В. Вендландт және В. Хеферт сенімсіздік әдеттегі немесе

жоспарланған іс-әрекет барысы бұзылғанда, бірдеңе үйреншікті немесе жоспарланбаған жағдайда пайда болады деп санайды. А. Ландж и П. Якубовски, Л. Краппманн сенімділік ұғымын жан-жақты зерттеді.

Осы ұғымды анықтауға және сенімділік немесе сенімсіздік қалыптасатын себептерді қарауға арналған отандық ғалымдардың еңбектерінің ішінде Ф. И. Иващенко, Е. А. Серебрякова, Е. П. Щербаков, К. А. Абульханова-Славская, В. Б. Высоцкий, А. И. Крупнов и М. А. Селиверстова және т. б. жұмыстарын атап өтуге болады. Дегенмен, бала бойындағы сенімсіздікті анықтайтын белгілер және сенімділікті қалыптастырудың жолдары әлі де зерттеуді қажет етеді.

Ғылыми жұмыстың мақсаты: Сенімділік, сенімділік немесе сенімсіздік қалыптасатын себептер, пайда болуына әсер ететін жайттарды анықтау және сенімсіздікпен жұмыстану барысында көмектесетін кеңестер жинақтау.

Ғылыми жұмыстың міндеті:

- өзіне сенімділік және сенімсіздік мәселесінің зерттелу жағдайын қарастыру, алынған тақырып бойынша ғылыми жұмыстар мен оқулықтарға талдама жасау;
- студенттердің тұлға ретінде қалыптасуына өзіне сенімділіктің маңызын және сенімділікті қалыптастыруға ықпал ететін қадамдарды анықтау;
- сенімсіздікпен жұмыстану барысында көмектесетін кеңестер жинақтау.

Ғылыми жұмыстың гипотезасы: егер, сенімсіздіктің пайда болу себептерін анықтап, өзіне сенімділікті қалыптастыру жұмыстарының тиімдісін ұсынатын болсақ, онда әрбір жеке тұлға өзімен жұмыстану арқылы өзінің сенімділігін арттырып, ассертивтілік қабілетін дамып, сенімін, күш жігері мен мүмкіндіктерін жоғарылатар еді.

Ғылыми жұмыстың зерттеу әдістері:

Теориялық: талдау, зерттеу мәселесі бойынша ғылыми әдебиеттерді салыстыру және жалпылау.

Эмпирикалық: әңгімелесу, педагогикалық бақылау, іс-әрекет нәтижелерін талдау, зерттеу деректерін өңдеу әдістері.

Ғылыми жұмыстың маңызы: сенімділік пен сенімсіздік, сенімсіздіктің пайда болу себептеріне сипаттама берілді, өзіне сенімділікті қалыптастыру жұмыстарының тиімдісін ұсынылды, ассертивтілік қабілетін дамыту бойынша кеңестер жинақталды.

Сенім – күдіретті күш: тауды да қозғайды деп бекер айтылмаған. Егер сіз өзіңізге сенімді, жасап жатқан жұмысыңыздың нәтиже беретініне сенім білдіріп жұмыстансаңыз ол үлкен жемісін береді. Жалпы сенімділік адам бойындағы ең үлкен қасиеттердің бірі болып табылады. Себебі адам белгілі бір жұмыстарды бастар алдында осы сенімділіктің алар орны зор. Өзіне сенбеу - біздің көптеген сәтсіздіктеріміздің себебі. Психологтар сенімсіздік адамның өзін өзгеден төмен санауынан, өзін-өзі төмен бағалауынан туындайды деп есептейді. Жалпы адам сенімсіздік танытатын әр түрлі жағдайлар болады.

Өзінің мақаласында Мұхаммед Ибрахим осындай сұраққа жауап ретінде бала бойындағы сенімсіздікті анықтайтын белгілерді ашып көрсеткен болатын, олар мынадай кезеңдерден тұрады: жүрексіну, оқшаулану, күйзеліс, өзін бағаламау, кінәлау, тәуелділік, еліктеушілік.

Баланың өз-өзіне сенімсіз болуына «кінәлі» – ата-ана. Бұл мәселенің алдын алу үшін және баланың бойына өзіне деген сенімділікті қалыптастыруға ықпал ететін қадамдарға назар аударыңыз: бесіктен бастау, шартты махаббат, еңсені басу, мүмкіндік беру, жауапкершілік, шыңдалу, бірге болу.

Сонымен қатар қазір қоғамда бала ғана емес өзіне сенімділік таныта алмай жүрген ересек адам қаншама. Соларға бір кеңес ретінде түрлі психологиялық кітаптардың көмегімен өз бойындағы кемшілікті жоятыны анық. Мысал ретінде Пьер Франктың «Как стать уверенным в себе. Всего 6 минут в день. Книга тренинг» деген кітап көмегімен аутогенді жаттығуларды орындаудың тиімділігі өзінің кемшілігін көпшілікке жарияламай, бойындағы мінін жоюға көп септігін тигізеді.

Қорытындылай келе, әр жеке тұлға да тіпті бала тәрбиесінде маңызды орын алатын ата-ана да сенімділікті жете түсініп, оның тұлға болып қалыптасу үрдісіне іргетас болатын қасиет екенін түсіне білуі керек.

Пайдаланылған әдебиеттер:

1. Гиблин Л. «Как убеждать? Как обрести уверенность и силу в общении с людьми», 2016 жыл 03 тамыз, 66 бет
2. Клейнман П. «Психология. Люди, концепции, эксперименты», «Эксперимент», 2015 жыл, 29 маусым, 3 бет
3. Франк П. «Как стать уверенным в себе. Всего 6 минут в день», «Эксмо», 2016 жыл 03 маусым, 69 бет

ЖЕКЕ ТҰЛҒА, ОТБАСЫ ЖӘНЕ ҚОҒАМ

Сатанова Алтын Аманқызы

Жетекшісі: Нұрланбаева Надежда Есмагуловна

Ж. Досмұхамедов атындағы жоғары педагогикалық колледжі

Мақсаты: Қалыптасып келе жатқан тұлғаның әлеуметтік тәжірибені меңгеруі, оның жан-жақты үйлесімді дамуы. Отбасындағы тәрбиенің жауапкершілігін сезіне, түсіне білу. Тәрбиенің тиімділігі және дұрыс қолдана білу жолдарын түсіндіру. Ата - ананың білімдерін көтеруге көмектесу.

Міндеті: Жеке тұлғаны жолдастық пен адалдық, шыншылдық, жауапкершілік сезімдерге тәрбиелеу. Баланың өзін-өзі тануын дамыту, өзгелермен үйлесімді қарым-қатынас құруға үйрету, айналасымен мәдени қарым-қатынас құру, мықты отбасын қалыптастыруын санасына сіңіру, адамгершілік және эстетикалық жағынан қалыптастыру, денсаулығын нығайту, ақыл-ой шығармашылық қабілетін жетілдіру.

Ғылыми жұмыстың өзектілігі: Жеке тұлға ретіндегі қоғамнан өз орнын таба білуі. Отбасындағы жауапкершілік пен міндетін сезіне білу

Гипотезасы: Тұлғаның бойындағы адами құндылықтарының қалыптасуы, қоғамның дамуы, отбасының қалыптасуы

Маңызы: Жас ұрпақты ұлттық игіліктер мен адамзаттық құндылықтар, рухани-мәдени мұралар сабақтастығын сақтай отырып тәрбиелеу, отбасындағы сыйластықты қалыптастыру

Зерттеу әдістері: Сыртқы ортаны бақылау

Негізгі бөлім. Жеке тұлға – өзіне тән мінез-құлқымен, іс-әрекетімен, көзқарасымен ерекшеленетін адам. Мәселен, біреулер айналасындағы жағдаятқа таңдана тамашалай қараса, енді біреулер сын көзімен қарап, қорытуы, сын-пікірлер айтуы мүмкін. Бір адамдардың бір нәрсені жасауға іскерлік қабілеті болса, екінші адамда оның болмауы, біреудің ұйымдастырушылық қабілеті күшті болса, екінші бір адамның ұйымдастыру ісіне қабілетсіз болуы, біреуі білімді тез қабылдаса, бірінің білімді сылбыр, баяу қабылдауы, біреудің дене күші дамымаған болып келсе, екінші адамның абстракциялық ойлау қабілетінің баяу дамуы, біреулері сурет салуға немесе ән айтуға бейімділігі болуы мүмкін. Сонымен бірге, тұлға дегеніміз – сезімнің, әсердің, ішкі күйініш-сүйініштің бойға жинақталған көрінісі. Мысалы, стадиондағы футбол жарысында қатысушылардың қызбалылығынан осыны байқаймыз. Театрда спектакльді көре отырып, біреулердің солқылдап жылауы немесе ішегі қатып күлуі әрбір жеке тұлғаның ішкі сезімінің сыртқа шығуы. Алай да әр тұлғаның эмоциялық сезім дүниесі әр басқа. Біреу жауыздықты көргенде айғайлап, бақырып, ішкі сезімінің сыртқа шығуына еркіндік берсе, екінші біреу іштей бұлығып, көгеріп-сазарып, тас-түйін болып қатып қалады. Тұлғадағы мен тұжырымдамасы – бұл адамның өзі туралы ұғым-түсініктерінің, өзіне деген бағалаушылық көзқарастарының жиынтығы. Адамдардың жүріс-тұрысы, үлгерімі оның өзін-өзі бағалауымен, өзіне деген қарым-қатынасымен анықталады. Қазағымыздың “өз-өзіңді жаттай сыйла, жат жанынан түңілсін” деген мақалы да осыны дәлелдейді. Адамдар

тұлға болып, өзіндік жеке бас ерекшелігімен бірден дүниеге келмейді. “Баланың жаны дүниеге келгенде таза тақтаға ұқсас болып келеді және оның өмір жағдайлары мен тәрбиесі ғана жеке тұлғаның белгілі бір қасиеттерінің пайда болуына себепші болады”, дейді Джон Локк. Әрбір жеке тұлғаны тәрбиелеп-жетілдіру қажет. Жеке адамның есте сақтауы өзге адамдардың тәжірибесін жинақтауға да негізделеді. Әрбір тұлға оларды оқып, көріп, оқығанын, естігенін, көргенін өз ойына тоқып, содан сабақ алу арқылы да өзінің іс-әрекетін, мінез-құлқын, сана-сезімін байытады, толықтырады. Адам өмірде өзі жіберген қателіктерден де, басқалардың қателіктерінен де сабақ алады. Оны қайталамауға тырысады. Мұны адамның өзін-өзі тәрбиелеуі деп атайды. Солай жеке тұлға да қалыптасады. Абай атамыз да, “Адам ата-анадан туғанда есті болмайды есітіп, көріп, ұстап, татып ескерсе, дүниедегі жақсы, жаманды таниды-дағы, сондайдан білгені, көргені көп болған адам білімді болады. Естілердің айтқан сөздерін ескеріп жүрген кісі өзі де есті болады... Сол естілердің естіп-білген жақсы нәрселерді ескерсе, жаман дегеннен сақтанса, сонда іске жарайды, сонда адам десе болады” деген. Жеке тұлға өзінің дамуы қалыптасуы барысында әлеуметтік ортаға бағынышты болады. Сол себепті қоғамдық сұраныстар мен жеке тұлғаның ішкі қажеттіліктерінің арасында тепе-теңдік, үйлесімділіктің болуы шарт. Жеке тұлға қоғамдық қатынастарға араласып қана қоймайды, оған қажетті материалдық және рухани құндылықтарды жасап шығарады, соның арқасында қоғамның дамуын алға жетелеуші факторға айналады. Неміс ғалымы Э. Керчмер және ағылшын ғалымы Шельдон бұл екеуі де адамдардың физикалық даму ерекшеліктерін зерттей келе тұлғаны 3 типке бөлді. Олар:

1. Астениктер – бойы ұзын, жіңішке арық денелі адамдар. Тұйық, адамдармен араласуы қиынға соғады. Кейде бұларға эгоизм тән. Олар реалды өмір көріністерін дәл және де дұрыс бағалай алмайды.
2. Пикниктер – бұл адамдар керісінше толық, денесі ауыр адамдар. Бұлардың эмоциясы басым көпшіл және де ақжарқын, ақкөңіл болып келеді.
3. Атлетиктер – шымыр денелі, жауырынды, ауыр мінезді болып келеді. Бірақ ашуланса қатты ашуланады екен.

Бұл типологиямен қатар жеке тұлға теориялары да бар.

1. Психодинамикалық теориялар – жеке адам дамуымен қалыптасуы, ішкі субъективті психологиялық факторларға байланысты
2. Социодинамикалық теориялар – жеке адамның қалыптасуы мен дамуы сыртқы әлеуметтік ортаға тәуелді.
3. Интеракциялық теориялар – адамның жеке адам болып қалыптасуы жоғарыда айтылған екі факторға тәуелді болып келеді.

Отбасы – адамзат баласының дүниеге шыр етіп келгенде, есігін айқара ашып енетін үйі, өсіп ер жететін, тәрбие алатын аса қажетті, әрі қасиетті алтын бесігі, адамдар тобы. Отбасы – ол кішкентай Отан. Табиғат сыйлаған кереметтердің бірі. Жеке тұлғаның бойындағы ар-ұятын, ақыл-ойын, адамгершілігін тәрбиелеуде отбасы – алғашқы қадам. Отбасы – өте қажетті, басқадай еш нәрсемен өзгертуге болмайтын баспалдақ. Отбасындағы адамдардың құрамы әртүрлі болып келеді. Оның негізгі тірегі – әлпештеген әке мен аялаған ана. Ата-ана – отбасының негізгі дінгегі, бастапқы дәнекері. Әке туралы айтсақ, әке отбасының асыраушысы, қамқоршысы. Ана – отбасының ұйтқысы, жылуы, шуағы. Бала әкеден ақыл, анадан мейірім алады. Кейін ата-анаға, үлкенге қызмет етіп, әкенің еңбегін, ананың ақ-сүтін ақтау – балалардың борышы. Яғни, ата-аналардың балалары алдында олардың денсаулығының дұрыс жетіліп өсуін қамтамасыз ету, тәрбие беру, білім беру, үй болып аяққа тұрып ел қатарына қосылып кетуін қамтамасыз ету сияқты міндеттерін орындауы. Бүгінгі таңдағы отбасы тәрбиесіндегі қоғам ата-аналар алдына үлкен жауапкершілікті жүктеп отыр. Бүгінгі тәрбие берудің негізгі міндеттерінің өзі “ең алдымен дені сау, ұлттық сана-сезімі оянған, рухани ойлау дәрежесі биік, ар-ожданы мол, мәдениетті, парасатты, еңбекқор, іскер, бойында басқа да ізгі қасиеттер қалыптасқан адамды тәрбиелеу” деп көрсетілген Қазақстан Республикасының тәлім-тәжірибесі тұжырымдамасында. Бала тәрбиелеу оңай жұмыс емес, ол үлкен шеберлік пен

шыдамдылықты талап етеді. Қазағымда “Бала өсіру – балапан ұшыру емес” деген мақал бұл сөздерімді дәлелдейді. Бала бақша жасына келгеннен кейін, оны балабақшаға жіберіп, бақша тәрбие береді, білім береді деп бар ауыртпалықты тәрбиешіге салып қоюға болмайды. Баланы бақшаға берген соң, ата-ана тәрбиешімен тығыз қарым-қатынаста болып, оның дұрыс тәрбие мен білім алуына бірлесе әрекет етуі тиіс. Кейбір ата-аналар жұмыстан шаршап келгенін сылтауратып, баласының тәрбиесіне көңіл аударуға уақыт бөле алмайды, немесе тәрбие ісімен айналысуға ерінеді. Осыдан үлкен қателік туады. Баланың күнделікті өмірінде бір әрекетін ата-ана ескеруінсіз қалдырмағаны жөн. Кейін бала мектепке барғаннан кейін, көптеген ата-аналар баланың кемшілігін мектептегі мұғалімдерден көреді. Отбасында мұғалімдер туралы жақсы пікір айтылса, алдымен ата-ананың мектеп, ұстаз туралы жақсы ниеті балаға жақсы әсер етеді. Ондай балалардың оқуға, білімге, мектепке құштарлығы артады. Ұстазды, адамды сыйлау өзгеше болады. Мектеп, ұстаз туралы басқаша пікірде көңілі толмаған ойлардың жетегінде баласының алдында ғайбаттану сөздер сөйленетін болса, ол баланың мектеп, мұғалімге көзқарасы өзгереді. Оқу-үлгеріміне әсер етеді. Немқұрайлы қарап, үлгерімі нашарлайды. Жас кезінде баласына дұрыс тәрбие бере алмаған ата-ана кейін бармағын тістеп өкініп қалады. Қалай қисайтсаң солай өседі ғой. Жақсы нәрсені мақтап, білмегенін айтып түсіндіріп, үйретіп отыру көп жетістікке қол жеткізеді. Бірақ баланы тек мадақтап қана емес, оны жазалау да керек. Қазақта “5 жасқа дейін баланы патшадай құрметте, 5 жастан 15 жасқа дейін құлдай жұмса, 15 жастан бастап досындай сырлас” деген сөз бар. Отбасының бала тәрбиесіндегі рөлі Чехтің ұлы педагогі Ян Амос Коменский еңбектерінің төрінен орын алған. Ол тәрбие негізі ретінде отбасын бөліп, қарастырып, оны білім беру жүйесінің алғашқы сатысы “Ана мектебі” деп көрсетеді. Өйткені бала адамгершіліктің негізгі түсініктерін отбасында алып, алғашқы адамдық қасиеттерін отбасында қалыптастырады. Ағылшын отбасыларында баланы өз ортасында, өз құрбыларымен қатар өскендіктерін қалайды. Сол себепті, бала кішкентай кезінен бастап өз өзіне жауап бере алатын және әлеуметтік жауапкершілігі бар тұлға болып қалыптасады. Ағылшын жасөспірімінің білімі аз болғанымен, қарым-қатынаста адамгершілік қасиетінің жоғары екенін, үлкендер арасында басқа шет елдік құрбыларынан гөрі өзін өзі жақсы ұстай алатындығын көрсете біледі. Өзінің жанұясына жақындығы да аз сезіледі, алайда қоршаған әлеуметтік ортада өзінің құқығы мен міндеттерін жақсы біледі. Әлеуметтік жауапкершілікке тәрбиелеу Британияда ең басты адамгершілік характердің бірі болып табылады. Өз ата-анасын сыйлап, құрметтеп үйренген бала өзге ата-аналарды да құрметтей біледі. Отбасы тәрбиесінің негізгі мәні отбасындағы өзара ынтымақтастық пен түсіністік болып табылады. Босағасы берік отбасында әрбір адам өзара қамқорлық пен татулыққа, үй іші жұмыстарын жұмыла кірісіп орындауға, жақсы мен жаман туралы пікірлерін ортаға салып ұштастыруға, қаражатты дұрыс бөліп тұтынуға, еңбекпен табылған ақша құнын бағалап, қадірлеуге үйренеді. Абай атамыз өзінің он жетінші қара сөзінде, “Жас бала анадан туғанда екі түрлі мінезбен туады. Біреуі – ішсем, жесем, ұйықтасам деп тұрады. Біреуі – білсем екен демелік. Не көрсе соған талпынып, “ол немене?”, “бұл немене?” деп, “ол неге үйтеді?”, “бұл неге бүйтеді?”, деп көзі көрген, құлағы естігеннің бәрін сұрап, тыныштық көрмейді. Мұның бәрі – білсем екен, көрсем екен, үйренсем екен деген. ҚР Конституциясына сәйкес неке мен отбасы, ата мен әке және бала мемлекеттің қорғауында, балаларына қамқорлық жасау және оларды тәрбиелеу – ата-аналардың құқығы әрі міндеті. Кәмелетке толған, еңбекке қабілетті балалар еңбекке жарамсыз ата-анасына қамқорлық жасауға міндетті.

Қоғамдық қатынастар туралы адамның ой-пікірлері алғашқы қауымдық қоғам дәуірлерінде қалыптаса бастаған. Осыған орай адамзаттың сана-сезімінде қоғам деген не? Ол қалай пайда болады? Қоғамның даму жолдары қандай? Қоғамдағы процестердің адамдармен өзара байланыстары бар ма? Деген сұрақтар туындаған. Осындай сұрақтардың негізінде адамдар бірлесе отырып, бір қоғамға біріге отырып өздерінің тұрмыс-тіршіліктерін қалыптастыруға бет бұрып, қоғамның даму жолдарын өздерінің тұрмыс практикалық өмірлерімен байланыстырған. Қоғам – мәдениеті ортақ, белгілі бір аумақта тұратын және өздерін біртұтас, өзгеше бірлестік деп білетін адамдар тобы. Қоғам

– әлеуметтік жүйе. Ал, әлеуметтік жүйе деп, негізгі элементтері адамдар арасындағы өзара байланыстар мен қарым-қатынастардан тұратын, өзара ықпалдасудан тұратын күрделі тұтастықты айтамыз. Жекелеген адамдар және адам топтарының арасында болатын байланыстар, қарым-қатынастар және өзара ықпалдасу тұрақты сипатта болады және тарихи дамып, бір ұрпақтан екінші бір ұрпаққа ауысып отырады. Өйткені, біздің бүгінгі қоғамымыз бен еліміздің негізгі үміті – жастар. Жастарға сенім арту – барлық қоғамға тән құбылыс. Бүгінгі жастар – келешек ұрпақ. Кез келген адам өз өмірінде сан қилы қатынастарға түседі. Мәселен, өзінің отбасымен, туған-туысқандарымен – туыстық қарым-қатынаста болса, құрбылармен – достық, жолдастық қатынасты, өндірісте – еңбек қатынасында, билік органдарымен – саяси қатынас орнатады. Мұның бәрі қоғам болып табылады. Адам қоғамсыз, әлеуметтік қатынастарсыз уақыт өткен сайын еркімен маңызды бағалылығынан айырылады. Қоғам қалай болса солай, не болмаса, күштеумен бріккен адамдардың жиынтығы емес. Ғылыми әдебиеттерде “қоғамның” мәнін түсіндіруге бағытталған анықтамалардың саны 150-ден астам. Мысалға, әлеуметтанушы ғалымдардың қоғам туралы түсініктерін айта кетсем. Әлеуметтанудың негізін қалаушы француз ғалымы Огюст Конт қоғамды белгілі бір қызмет атқаратын, ынтымақтастық пен қоғамдық еңбек бөлінісіне негізделген жүйе деп тұжырымдай келе қоғамның негізін отбасы, таптар және мемлекет құрайды деген анықтама береді. Ал келесі француз әлеуметтанушысы Эмиль Дюркгейм қоғамды коллективтік санаға негізделген, жеке индивидке қарағанда жоғары, бастанқылық сипаты бар рухани нақтылық деп түсіндіреді. Яғни, қоғамның тұтастығының негізі – коллективтілік, жалпыға тән сана деген тұжырымды айтады. Көрнекті неміс ғалымы М. Вебер: “Қоғам – адамдардың бір-біріне ықпал, әсер етуінен туындайтын әлеуметтік байланыстардың жиынтығы” дейді. Американдық әлеуметтанушы Парсонстың пікірінше, қоғам – адамдар арасындағы қарым-қатынастардың жүйесі, ал, ол қарым-қатынастардың негізі – ережелер (нормалар) мен құндылықтар деп табылады деген. Ал, К. Маркс қоғамды адамдардың бірлесіп қызмет етулерінің нәтижесінде пайда болып, тарихи дамып отыратын қатынастардың жиынтығы ретінде түсіндіреді. Қоғам болғасын, мұнда заң, құқық, құқықбұзушылық та болып тұрады. Ғасырлар бойы адамзаттың ең ақылдылары қоғамдағы құқық бұзушылық себептері мен оны жою жолдарын бастарын қатырып келеді. Бүгінгі күні бұл мәселе заң ғылымында бұрынғыдай соншалық күрделі, әрі қарама-қайшылықты болып келеді. Оның өзектілігі – күмәнсіз. Құқық бұзушылық әрқашан болған. Қылмыс кез келген салауатты қоғамның элементі болып табылады. Бір де бір қоғам қылмысты мүлдем жоя алмайды. Олар болған, бар және болады. Сондықтан құқық бұзушылықпен күресудің жаңа теориялық тұжырымдамаларын үнемі тұжырымдау, жаңа әдістер мен рәсімдерді құрастыру қажет. Себебі, қылмыс, басқа да әлеуметтік құбылыс ретінде үнемі дамып, жаңа түрге ие болады. Құқық бұзушылықтың бәрі түгелдей табиғат пен заттардың күш әрекеттері емес, адамдардың іс-әрекеттері болып табылады. Әрбір құқық бұзушылық қоғамдық, мемлекетті немесе жеке бастың мүдделеріне залал келтіреді, қоғамға зиянды нәтижелер алып келеді. Зиян – материалдық және моральдық, өлшеулі және өлшеусіз, физикалық және рухани, маңызды және маңызды емес, қалпына келтірілетін және қалпына келтірілмейтін болады. Осылайша, құқық бұзушылық жасау нәтижесінде жеке тұлғаның, қоғамның немесе мемлекеттің мүддесіне зиян келтіреді. Сондықтан да кез келген құқық бұзушылықты жасағаны үшін заңды жауапкершілік қарастырылуы керек.

Қорытынды бөлім. Менің жатсам да, тұрсам да ойымнан кетпейтін бір ұғым бар, оны өзім де білмеймін. Осы керемет сиқырлы, құпиялы күш пе, сезім бе, энергия ма, ол адамда ма, табиғатта ма, ғарышта ма? Олсиқырлызат па, материя ма? Затболсааты, түсі, иісі, әсері, дәмікандай? Әлде адамды жекеленген кеңестік қоршайма, әр адамның өзөрісі, өз кеңестігі бар ма? Басқаны білмеймін, өзімді осындай сезім билейді. Адам танылмаған, ашылмаған, зерттелмеген әлем бөлшегі.

Пайдаланылған әдебиеттер:

1. Марат Әзімхан. “Жеке тұлға және өмірлік құндылықтар”
2. Вирджиния Сатир. “Вы и ваша семья”

МАТЕМАТИКА САБАҒЫНДА ИННОВАЦИЯЛЫҚ ТЕХНОЛОГИЯЛАРДЫ ҚОЛДАНУ

Серикова Жанаргуль Жансериковна-2 курс студенті

Мамандығы: 0111000- Негізгі орта білім

Біліктілігі: 0111063 – Математика мұғалімі

Жетекшетенекшісі : Сапахова Г.М- жоғары санатты математика пәні оқытушысы

Ж.Досмұхамедов атындағы жоғары педагогикалық колледжі

Бұл мақалада білім беру саласын жетілдіру мақсатында жаңа инновациялық технологияларды оқу үрдісінде жиі қолдану қажеттігі, математика оқыту үрдісінде қазіргі заманауи инновациялық техникаларды қолдану арқылы оқушылардың пәнге деген қызығушылықтарын, оқу-ақпараттық, зерттеу-тәжірибелік әрекеттерін дамытуға болатындығы, олардың мұғалімдерге және оқушыларға берер қандай көмегі бар екендігі айтылды.

• В данной статье рассматривается необходимость частого применения инновационных технологии в цели совершенствования сферы образования, для пробуждения интереса учащихся к предмету через применение инновационных, учебно-информационных, исследовательско-практической деятельности, а также раскрыты ответы на вопрос, какую помощь предоставляет развитие данных деятельностей учителям и учащимся.

• This article discusses the need of frequent application of innovative technologies in the goal of improving education, to awaken interest in school students are representing the subject matter through the use of innovative, educational information, research and practical activities, and disclosed the answers to the question of what assistance was offered by the development of these activities teachers and students.

Зерттеу өзектілігі:

Қазақстан Республикасының Президенті Нұрсұлтан Назарбаевтың биылғы 2007жылы 1-наурызда «Жаңа әлемдегі жаңа Қазақстан» атты халқына арналған жолдауының IV бөлімінде былай дейді, - «Бәсекелеске қабілеттілік - Қазақстанның әлемдік экономика мен қоғамдастыққа табысты кірігуінің кілті

Сондықтан мектепте математикалық білімді оқушыларға терең меңгерту үшін жаңа педагогикалық оқыту технологияларын тиімді пайдалануды талап етеді.

Оқулықта берілген тапсырмаларды шешудің әдіс-тәсілдерін меңгергенімен, стандартты емес есептерді практикада қолдану, балаларға меңгерте білулері қиын мәселенің бірі. Сондықтанда мен баяндамамды қиындық тудыратын салу есептерін алып отырмын.

Зерттеу мақсаты:

- Оқушылар математика пәнінен алған теориялық білімдерін сабақ уақытында тиімді пайдалана білу үшін оқытудың қолжетімді жолдарын қарастыру;

- Оқушының компьютерлік сауаттылығын дамыту, білім, білік дағдыларын жетілдіру. Графиктер салу барысында математикалық сайт, бағдарламаларды дұрыс, сауатты қолдана білу мәдениетін дамыту

Практикалық маңыздылығы.

Сабақ уақытын тиімді пайдалану үшін бағдарламаларды таңдай білуге машықтандыру.

Таңдау барысында оқушылардың белсенділігін арттыру.

Зерттеудің ғылыми жаңалылығы:

- математиканы оқытуда инновациялық технологияларды тиімді қолдануға негізделген;

Жаңа инновациялық әдістерді пайдаланудың әдістері:

1) қазіргі уақыт жаңалық пен инновация уақытын күнделікті өмірде жаңа білім мен жаңалықтармен кездесеміз сондықтан бұған оқыту үрдісі де сәйкес болу керек.

2) жаңалықты пайдалану оқушының ойлау қабілетін жаңалыққа икемдеп, алдын ала

болжам жасауға үйретеді.

3) инновациялық әдістер бұл белсенді оқыту әдістері. Ақпаратты белсенді түрде сіңірген оқушы жадында өздері айтқанның 80% сақталса, өздері істегеннің 90% қалады.

Математика сабағында қолдануға қолжетімді бағдарламалар:

1. Prezi - www.prezi.com
2. Microsoft Sway - <http://focusky.com>
3. LearningApps - <https://learningapps.org>
4. Quizlet - <https://quizlet.com/latest>
5. Proprofs - <http://proprofs.com/>
6. Padlet - <https://ru.padlet.com/>
7. Glogster - <https://edu.glogster.com>
8. Wikiwall - <http://wikiwall.ru>
9. Online Test Pad - <https://onlinetestpad.com/ru>
10. Kahoot - <https://kahoot.com/>
11. Simpoil - <http://simpoil.ru>
12. Quizizz - <https://quizizz.com>

Пайдаланылған әдебиеттер:

1. Қазақстан Республикасы білім беруді дамытудың 2011 - 2020 жылдарға арналған Мемлекеттік бағдарламасы.
2. Қазақстан Республикасының Президенті Н. Ә. Назарбаевтың «Қазақстан -2030» жолдауы.
3. Қабдиева С. //Бастауыш мектеп - 2004 - №2 – 21б.

АКТУАЛЬНОСТЬ РАЗРАБОТКИ ЭЛЕКТРОННОГО ПОРТФОЛИО СТУДЕНТА

Серикова К., руководитель Джумагазиева А.К.

Высший педагогический колледж им.Ж. Досмухамедова

Аннотация: В статье рассмотрены актуальности разработки портфолио студента выпускной группы. Проведенное исследование позволяет утверждать, что разработки портфолио позитивно способствуют мотивации для образовательных достижений студентов в реализации самообразования для развития профессиональных компетентностей развитию умения объективно оценить уровень своей профессиональной компетентностей, формированию отлаженной системы диагностики профессионального и личностного развития, саморазвития и профессиональному совершенствованию, дальнейшему трудоустройству выпускников.

Ключевые слова: студент, портфолио, достижения студента, портфолио, портфолио студента, электронное портфолио, трудоустройство.

Цель: актуальность разработки электронного портфолио выпускного курса.

Задачи: - портфолио позволяет учитывать результаты, достигнутые студентом в разнообразных видах деятельности: обучающей, творческой, самообразовательной и воспитывающей.

- использовать в государственной практике, собранные материалы в портфолио студента, с помощью компьютера, а также с мобильных приложений.

Актуальность: В настоящее время системе образования развивающейся быстрыми темпами, поэтому студентам необходимо активно выявлять новые альтернативные формы отчетности и оценки учебных достижений.

Гипотеза: если студенты выпускного курса создадут электронное портфолио, то облегчит и сэкономит время, и уменьшит бумажной волокиты студентам при трудоустройстве, а также повысит уровень информационной грамотности студентов.

Ведение.

В настоящее время в целях развития образования в системе непрерывного образования, вхождения в мировое образовательное пространство в стране создается новая система образования. В связи с этим Президент Республики Казахстан Н. А. Назарбаев в Послании народу Казахстана говорится: «нам нужна современная система образования, соответствующая потребностям экономической общественной модернизации». Целью развития этого образования является предоставление физическим лицам культурно-исторических ценностей, норм и традиций, специально отобранного содержания и форм образования. Суть заключается в том, что деятельность студента основана на реализации его личностного потенциала и требует получения им знаний, соответствующих изучаемым предметам и сферам [1]. Качество обучения, полнота и правильность знаний, развитие профессиональных навыков и умений, воспитание необходимых свойств и качеств характера – все это относится к «развитию профессиональной компетентности будущих специалистов». Выпускники должны иметь широкое мировоззрение, высокий уровень профессиональной грамотности, способности самообразования и саморефлексия. Но сегодняшняя система оценки не способна показать весь спектр и глубину развития обучающихся. В октябре 2018 года, выступая с очередным Посланием народу Казахстана, Президент Нурсултан Назарбаев сказал: «Необходимо создать широкую платформу социальных лифтов, которая будет включать полный комплекс мер поддержки всех категорий молодежи. Предлагаю объявить следующий год Годом молодежи».[2] И дал поручение обеспечить работой будущих молодых специалистов, но работодатели не хотят брать молодых на работу. Карл Маркс и Фридрих Энгельс рассматривали молодежь как каждое новое поколение, наследующее и продолжающее традиции старшего поколения. По их мнению, молодежь с одной стороны продолжает унаследованную деятельность, а с другой стороны благодаря трудовой деятельности видоизменяет старые условия.[3] Поэтому перед студентами стоит вопрос развития необходимости обучения и воспитания высокообразованной личности, всесторонне подготовленной к жизни, трудолюбивой, инициативной, творчески мыслительной, интеллектуальной и нравственной принадлежности и вопрос трудоустройства.

В настоящее время изменения в обществе нуждаются в творческой деятельности и творческой личности. Одним из таких приоритетных направлений является создание электронных портфолио для сайтов.

Основная часть.

Ключ к высокому доходу и конкурентоспособностью в мире новых технологий и информатизации играет правильно составленное портфолио. Некоторые путают портфолио и резюме. На самом деле же они дополняют друг друга, повышая шансы на трудоустройство.

Что же такое портфолио?

Существует большое количество определений термина «портфолио». В педагогике определения этому термину даны в работах К. Варвуса, Д. Майера, Фрай, Э. Стаффа и др. В зарубежной педагогике в настоящее время под этим термином понимается «отчёт по процессу обучения студента: что студент узнал и как проходил процесс обучения; как он

думает, подвергает сомнению, анализирует, синтезирует, производит, создаёт; как он взаимодействует на интеллектуальном, эмоциональном и социальном уровнях с другими» [4].

Портфолио (portfolio - английское слово.) - слово портфель - означает папка для важных документов. В новом иностранном словаре "портфолио используется в качестве визитной карточки, т.е. объясняется информацией о человеке, набором известных документов организации, образцами работы. Портфолио учителя - это мотивированные документы о качестве и достижениях педагогической деятельности преподавателя.

Создание портфолио студента. Это значит, что это жизненная необходимость, то есть требование к непрерывному повышению качества образования. Портфолио очень важно администрации организаций образования для мониторинга результатов работы и прохождении практик установленных по стандартам РК, с одной стороны, для самоконтроля и повышения саморазвития студента. Самое важное при подготовке портфолио — это грамотно его составить, тем самым продемонстрировать вашу исключительность и неповторимый опыт для потенциальных клиентов. Что такое резюме? С французского слово «резюме» означает «излагать вкратце». Относительно поиска работы резюме представляет собой краткое изложение информации о вас как о специалисте в своей профессиональной области. При трудоустройстве резюме является необходимым атрибутом: благодаря ему работодатель формирует первое впечатление о вас.

Цель резюме — привлечь внимание рекрутера к своей кандидатуре и «заставить» его пригласить вас на собеседование, выделить себя среди других кандидатов на должность.

Портфолио подразделяются на следующие виды:

1. Документационное портфолио – это портфолио задокументированных индивидуальных достижений. Под этим подразумевается возможность качественной, и к тому же количественной оценки материалов портфолио. Предполагается, что документы или же их копии должны быть размещены в портфолио.

Портфолио такого типа дает обширные представления о достижениях, и к тому же предоставляет возможность подробно рассмотреть процесс индивидуального развития профессиональной деятельности обучающегося.

2. Портфолио подразумевает собрание студентом различных собственных творческих и проектных работ, а так же определение основных форм и направлений его учебной и творческой деятельности: участие в научных конференциях, конкурсах, курсах, различных практик, спортивных и художественных достижений.

В этом разделе портфолио-это качественные оценки: например, размер, разнообразие, убедительность, а так же полнота материалов, качество представленных работ.

Данный тип портфолио дает представление о творческой и учебной активности, а так же направленности интересов обучающегося.

3. Выставочное портфолио для демонстрирует способность студента в лучшем свете. Она включает в себя все достижения процесса обучения. Данная форма портфолио предоставляет студенту возможность для самооценки, это в свою очередь повышает степень осознанности, связанных с обучением, процессов. В этом типе портфолио предполагается, что студент собирает отзывы на собственные творческие и практические работы, фотографии, сделанных своими руками, изделий, для того чтобы в последствии показать их своему потенциальному работодателю.

4. Портфолио отзывов — такое портфолио включает анализ различных видов вне учебной, учебной деятельности и ее результатов, оценку учащимся собственных достижений, резюме и отзывы, представленные учителями, а так же работниками системы дополнительного образования.

Структура электронного портфолио:

- соответствие собственным законам при наборе портфолио студента;
- рассматривается понятие портфолио и область его использования;

- рассматривается уровень подготовки студентов к освоению информационных и коммуникативных технологий;

- использование идеи эволюционного развития электронного портфолио;

Обобщение и обобщение научной работы, а также направления образования и творчества на творческих этапах, сведения об образовании на научных конференциях, конкурсах, на отдельных курсах. Облако электронного портфолио не отличается от вида бумажного портфолио. Любой документ на бумажном носителе можно легко заменить в электронном виде.

Достижения в результате освоения основной образовательной программы образования – методики подготовки научно-педагогических кадров, в этом разделе могут быть размещены следующие материалы; копии отчетов обследований для наук. Результаты педагогической практики; сроки прохождения педагогической практики, численности групп и курсов, которые проводились либо студентом под руководством научного руководителя, либо самостоятельно; отзыв научного руководителя, преподавателей различных кафедр и другие качества профессионалы практики, а также отзывы слушателей, прошедших обучение под руководством студента. Электронное портфолио студента – это комплект документов, который представляет собой форму и презентации учебных, научных и методических достижений описывающих квалификацию (компетентность) студента. Портфолио студента характеризуется рядом специфических особенностей. Портфолио отражающий не только результаты обучения, но и труд, затраченный на него, относительное продвижение студента. Сборник учебных предметов по обновленной программе, которые составили сами студенты. Сборник методических разработок и электронные учебники, необходимые при учебных и государственной практике. Форма систематической, целенаправленной, непрерывной оценки и самооценки результатов обучения. Сборник, отражающий личные достижения учащегося, его самооценка, самооценка. Кроме того, портфолио студента обеспечивает их развитие, самопрезентацию, индивидуальность, рефлексии студента к своей работе, самооценку результатов работы студента. Наша задача - раскрыть студентам возможности, которые скрываются у него. Если студент раньше был только слушателем, то теперь соискателем, мыслителем, доказывающим свою мысль. В формировании творческих, предметных недель, проектов, кружков большое значение имеет организация внеурочной, индивидуальной, коллективной работы, внеурочной работы. Творческие способности студента развиваются посредством практической деятельности, поисковой деятельности.

Кроме того, портфолио студента обеспечивает их развитие, самопрезентацию, индивидуальность, рефлексии учащихся к своей работе, самооценку результатов работы учащихся.

Практические советы по созданию электронного портфолио.

Что касается электронного портфолио, это пока еще огромный шаг вперед. Электронный вариант - удобно, компактно, практично, актуально.

В настоящее время развитие информационных технологий идет очень быстрыми темпами, так как интернет технология занимает большое место в повседневной жизни человека. По этой причине поиск через интернет много внимания уделяет пониманию электронного портфолио. Множество различных справочников по электронному портфолио можно найти на сайтах. Все эти сайты сформулируем, как и в других.

При поиске хорошего сайта, для создания своего портфолио, наткнулись на сайт wix.com.

Wix работает по бизнес - модели freemium, предлагая возможность создавать сайты бесплатно и развивать их, приобретая полезные улучшения. Wix был создан в 2006 году Авишайем Абраами, Надавом Абраами и Гиорой Каплан. Идея компании —

интернет должен быть открыт каждому человеку для свободного выражения себя, развития и взаимодействия.

Несомненно, у заинтересованного студента должен существовать и бумажный эквивалент электронного портфолио в виде папки с документами. Бумажный вариант портфолио студента непременно должен содержать упоминание о вашем личном *сайте-портфолио* и несколько ссылок на него

Структура портфолио.

Общие сведения о студенте. Фамилия Имя и Отчество должны быть обозначены ярко и чётко, что бы с первых секунд просмотра сайта учителя или бумажного портфолио они хорошо запомнились. ФИО должны быть прописаны достаточно крупным, красивым, хорошо читаемым шрифтом. Помните! Ваше ФИО - это ваш логотип!

Я предлагаю другой вариант - разместить рядом с ФИО вашу фотографию. Фото само расскажет о вашем возрасте. Кроме того оно всегда располагает.

Комбинация из красиво оформленного шрифта и цвет, а также качественные фотографии может стать ключевой.

Образование. В этом разделе нужно указать свою основную специальность и квалификацию.

Трудовой и педагогический стаж работы. Этот раздел как бы отражает ваше положение на карьерной лестнице студента, здесь отражается информация о прохождении практик за все учебные годы студента (летняя практика, производственная, непрерывная практика и государственная практика). Не забывайте обновлять этот раздел. Здесь нужно перечислить все учебные заведения, в которых вам удалось пройти практики и время прохождения. Данный раздел один из самых важных, поскольку демонстрирует Ваш педагогический опыт и его разнообразие, а это один из ключевых параметров оценки студента как будущего специалиста.

Повышение квалификации. В этом разделе указываются пройденные вами курсы, семинары в которых вам удалось поучаствовать или проявить себя. Награды, грамоты, благодарственные письма. Этот раздел позволяет судить о процессе индивидуального развития педагога. В нём можно писать всё! Но советую размещать награды, грамоты и благодарственные письма в порядке значимости. Последние строки раздела обычно получают меньше внимания, поэтому постарайтесь самое важное поместить под №1.

Последующие этапы технологии (сбор и оформление материалов, пробы в презентации портфолио, презентация в рамках цели создания и использования) реализуются в течение всего периода обучения, в основном на семинарских и лабораторных работах. Студенты проигрывают разработанные ими планы-конспекты уроков, участвуют в обсуждении уроков, учатся оценивать урок, используя схему анализа и самоанализа урока. По ходу анализа урока студент имеет право учесть сделанные замечания и затем внести в план-конспект необходимые изменения, в конечном варианте портфолио представить уже исправленный материал. Такой подход позволяет осуществлять и направлять рефлексию.

К концу изучения наблюдается качественный рост профессиональных умений студентов в планировании задач урока, выборе методов урока, балансировке этапов отбора содержания урока. студентам, им предлагаются материалы из школьных разработок сети Интернет. Последнее совершенствовать умение умение проводить оценку полученных из Интернета материалов, развивать умение использовать информационно-коммуникационные технологии в профессиональной деятельности.



Заклучение.

Разработка электронного портфолио позитивно способствует формированию медиа компетентности студента. Портфолио развивает коммуникативную компетентность, общую грамотность студента и развивает навыки решения проблем.

Из вышесказанного следует, что процесс разработки электронного портфолио представляет собой творческую работу, позволяющей на основе комплексного системного мышления анализировать и обобщать результаты профессиональной деятельности студента.

Таким образом, электронный портфолио созданный средствами различных компьютерных программ, так же как и традиционный отображает результаты, достигнутые учеником в разнообразных видах деятельности – учебной, творческой, социальной, коммуникативной, позволяет собрать электронные наработки, материалы и наглядно отразить динамику достижений студента и в последующем помощь в трудоустройстве. Это является главным аспектом определения направлений дальнейшего профессионального развития.

Использованная литература.

1. Қазақстан Республикасының Президенті Н.Назарбаевтың Қазақстан халқына Жолдауы © 2019 МИА «Казинформ», inform.kz https://www.inform.kz/ru/nursultan-nazarbaev-molodezh-eto-klyuchevoy-faktor-konkurentosposobnosti-nashey-strany_a3491036

2. Бакушина А.Н. Формирование портфолио аспиранта как механизм оценки его исследовательской компетентности // Санкт-Петербургская академия постдипломного педагогического образования. – 2008. – № 82-2 – С. 7-12.

3. Земляков А.Н., Кабардин О.Ф., Лебедева В.П. и др. Психодидактические аспекты современного образования» (Материалы научно-практической конференции) / Под ред. В.П. Лебедевой, В.И. Панова. Черноголовка: Центр экспериментальной психодидактики РАО, 2004.

МАТЕМАТИКА САБАҒЫНДА ОҚУШЫЛАРДЫҢ ЛОГИКАЛЫҚ ОЙЛАУ ҚАБІЛЕТТЕРІН ДАМУ

Темирбулатова Г.Д. -2 курс студенті

Мамандығы: 0111000- Негізгі орта білім

Біліктілігі: 0111063 – Математика мұғалімі

Жетекшісі : Жұматова.М.С. жоғары санатты математика пәні оқытушысы

Ж.Досмұхамедов атындағы жоғары педагогикалық колледжі

Зерттеу өзектілігі.

«Білім беру жүйесінің басты міндеті - ұлттық және жалпы адамзаттық құндылықтар, ғылым мен жетістіктері негізінде жеке адамды қалыптастыруға және кәсіби шыңдауға бағытталған білім алу үшін қажетті жағдайлар жасау; оқытудың жаңа технологияларын енгізу, білім беруді ақпараттандыру» делінген.

Зерттеу мақсаты:

- Оқушылар математика пәнінен алған теориялық білімдерін практикада тиімді пайдалана білу үшін оқытудың оңтайлы жолдарын қарастыру;
- оқушылардың шығармашылық қабілеттері мен логикалық ойлау қабілеттерін дамыту
- оқушылардың дүниетанымдық, интеллектуалдық дамуын қалыптастыру.

Практикалық маңыздылығы.

Мемлекетіміздің ғылым мен өндіріс , білім беру жүйесіндегі математика техникалық мамандықтарға сұранысына сәйкес, алғашқы математикалық сауаттылығын тиянақты қалыптастыру, болашақ мамандық таңдауға бағыт беру.

Зерттеудің ғылыми жаңалылығы:

- математиканы оқыта отырып оқушылардың логикалық ойлау қабілеттерін дамытуға негізделген;
- дамыта оқыту технологиясы бойынша тапсырмаларды орындауда оқушылардың іс-әрекеттері мен қолдану әдістері өңделген;
- дидактикалық материалдар талапқа сай жасақталынған;
- логикалық есептердің шығару жолдары көрсетілген түрлері дайындалған.

Зерттеудің теориялық маңыздылығы :

- логикалық есептерге берілген тапсырманың анықтылығы;
- дамыта оқыту технологиясын қолданғанда мұғалім мен оқушылардың іс-әрекеттерінің мазмұнының анықтылығы.

«Мәңгілікел ата-бабамыздың сан мың жылдан бергі асыл арманы екенін барлығымыз білеміз. Ол арман әлем елдерімен терезесі тең қатынас құратын, әлем картасынан ойып тұрып орын алатын тәуелсіз мемлекет атану еді. Біз бұл армандарды ақиқатқа айналдырдық. Мәңгілік елдің іргесін қаладық. Тәуелсіздігімізбен бірге халқымыз мәңгілік мұраттарына қол жеткізді. Біз еліміздің жүрегі, тәуелсіздігіміздің тірегі мәңгілік елордамызды тұрғыздық. Қазақтың мәңгілік ғұмыры ұрпақтың мәңгілік болашағын баянды етуге арналады. Ендігі ұрпақ-мәңгілік қазақтың перзенті. Ендеше, қазақ елінің ұлттық идеясы-Мәңгілік ел», - деді президент. «Мәңгілік ел» идеясын жүзеге асыратын және оны одан әрі дамытатын-бүгінгі жастар. Жастар осы ұлттық идеяны жүзеге асыру үшін өз Отанын сүйетін ұлтжанды, патриот болулары керек. Ел мәртебесіне, оның асқақтығы мен биіктігі, тұтастығы мен мызғымастығы тек әділеттілік пен өзара ынтымақтастық және сыйластық негізінде қол жеткізілуі тиіс. Сондықтан сапалы білімсіз дамуы мүмкін емес, еліміздің әлеуметтік-экономикалық жоғары қарқынмен дамуын қамтамасыз етуге қабілетті, интеллектуалдық кәсіби ресурсын құру. Оқушының математикалық ойлау қабілеті материалды қандай жылдамдықпен, қалай терең және іқаншалықты мықты меңгергені көрінеді. Бұл мінездемелерді есеп шығару барсында байқауға болады. Жылдам меңгеру қабілетін есепті қанша уақытта шығаратыны арқылы анықтау керек. Математикалық қабілеттің үш түрі болады. Олар: алгоритмдік, геометриялық, логикалық. Алгоритмді немесе есептеуші қабілет көп мүшені біріктіруде, теңдеулер шешкенде т.б. жағдайларда көрінеді. Геометриялық түріне кеңістікті ойлау және математикалық мәселені шешкенде геометриялық көрнекілікті еңгізу қабілеті жатады. Кейбір есептер осы 3 қабілеттің де дамуына жағдай жасайды. Алынған есептер оқушының білім деңгейіне сай болу керек. Мағынасы әр-түрлі есептер шығару үшін өткен материалды, жаңа материалды еске түсіріп отыру қажет. Ол үшін оқытушы сабақты мазмұны жағынан қызықты, құрылымы жағынан жан-жақты құрылуы қажет. Қорыта келгенде оқушының математикалық ойлау қабілетінің дамуы тек оқытушыға байланысты. Математика сабағына қызығушылығын, логикалық ойлау қабілетін дамыту мақсатында келесі есептерді ұсынамын. **№1. Әскери мамандық.** Бір бөлімде Арман, Болат, Медет, Ғани, Даурен және Ержан әскери борышын өтеп жүр. Әскерге дейін олар әр түрлі қалаларда тұрды: Маңғыстау, Алматы, Талдықорған, Қарағанды, Қостанай және Орал. Болат пен Ержан әскери борышын екінші жыл өтеп жатыр. Ал талдықорғандық бірінші жылы, ал қостанайлық Арманнан ұзын, ал оралдық Медеттен үлкен. Болат пен маңғыстаулық әскерге техникумнан кейін шақырылды. Медетпен қостанайлық әскерге дейін кәсіптік мектепте оқыды. Арман мен маңғыстаулық жүргізуші, ал Даурен мен алматылық автоматшы, Медет пен талдықорғандық пулеметші. Достардың мамандықтарын және тұратын қалаларын анықта. Шешуі : Берілген шарттарды қарастырамыз

1. Болат пен Ержан екінші жыл әскери борышын өтеп жүр.
2. Талдықорғандық бірінші жылы өтеп жүр.
3. Қостанайлық Арманнан ұзын.
4. Оралдық Медеттен үлкен.
5. Болат пен маңғыстаулық техникумда оқыды.

6.Медет пен қостанайлық кәсіптік мектепте оқыды.

7.Араман мен маңғыстаулық жүгізуші.

8.Дәурен мен алматылық автоматшы.

9.Талдықорғандық пен Медет пулеметші.

5-ші шарт бойынша Болатов маңғыстаулық емес. Енді таблица құрамыз, яғни клеткадағы сандар шарттарды, тігінен жазылған әріптер қалаларды, көлденең жазылған әріптер кісі есімдерін білдіреді.

	Арман	Болат	Медет	Ғани	Дәурен	Ержан
М	7	5	7,9	-	7,8	+
А	7,8	+	8,9	-	8	-
Қар.	-	-	+	-	-	-
Т	7,9	1,2	9	+	8,9	1,2
О	+	-	4	-	-	-
Қос.	3	5,6	6	-	+	-

Таблицаға қарай отырып, анықтаймыз Ғанидың талдықорғандық, Медеттің қарағандылық екені белгілі. Осыдан кейін Ержан маңғыстаулық, ал Болатов әскерге дейін Алматыда тұрған. Дәурен қостанайлық, Арман оралдық.

Қолданылған әдебиеттер:

1. Э.Н.Балаян «Лучшие олимпиадные задачи по математике», 7-11 классы. Ростов-на дону 2011 г.
2. Бүкіл Одақтық олимпиада есептер жинағы-Васильев Н.Б., Егоров А.А.
3. Жоғары оқу орнына түсуге арналған есептер жинағы-Нестеренко Ю.В., Олехник С.Н., Потапов М.К.

ЖҮСІПБЕК АЙМАУЫТОВТЫҢ «АҚБІЛЕК» РОМАНЫНДАҒЫ ТҰРАҚТЫ ТІРКЕСТЕРДІҢ АДАМ ЭМОЦИЯСЫН БІЛДІРУІ»

Айқын Гүлдана, 22-топ

Ғылыми жетекшісі: Мусанова Адина Дашақызы
«М.О.Әуезов атындағы педагогикалық колледжі» КМҚК

Мақсаты:Алаштың айбынды тұлғасы, жазушы, драматург, публицист Жүсіпбек Аймауытовтың «Ақбілек» романындағы тұрақты тіркестердің мағынасын түсіндіре отырып, кейіпкердің жан-дүниесін, күйзелісін, өкінішін, күйініш-сүйінішін, бір сәттік жай-күйін ашып жеткізуде олардың көркем шығармада қолданылуына тоқталып, нақты мысалдармен дәлелдеу.

Міндеті:

1. М.О.Әуезов атындағы педагогикалық колледжінде Жүсіпбек Аймауытов атындағы кіші ғылыми – зерттеу орталығының жұмысы.
2. Қазіргі тілдік қорда қолданылып жүрген фразеологизмдердің семантикасы.
3. «Ақбілек» романындағы фразеологизмдердің берілу жолдары, олардың адам сезімін, түрлі көңіл-күйді білдіруде қолданылу ерешелігі.

Тақырыбы:«Жүсіпбек Аймауытовтың «Ақбілек» романындағы тұрақты тіркестердің адам эмоциясын білдіруі»

Гипотизасы: Фразеологизм – сөз өрнегі. Жүсіпбек Аймауытовтың үздік туындысының бірі – «Ақбілек» романындағы фразеологизмдердің берілу жолдарын көрсетіледі.

Зерттеу әдістері:талдау, салыстыру.

Президент Н.Ә. Назарбаевтың «Ұлы даланың жеті қыры» атты мақаласында: «Көпшіліктің санасында тарихи үдерістер, негізінен, тұлғаландыру сипатына ие болатыны

белгілі. Көптеген халықтар өз елінің ерекше елшісі сынды ұлы бабаларының есімдерін мақтан тұтады! Еліміздің тарихи кезеңдерін кеңінен қамти отырып, «Ұлы Дала тұлғалары» атты ғылыми-көпшілік серияларды шығарып, тарату жұмыстарын жүйелендіру және жандандыру қажет.»[1]деп көрсетеді. Осындай ұлы есімдердің бірегейі, «Ана тілі – халықтың жан дүниесінің айнасы, өсіп-өніп түрлене беретін мәңгі құламайтын бәйтерегі» деп тебіренген Алаштың айбынды тұлғасы, жазушы, драматург, публицист Жүсіпбек Аймауытов есімін атауға болады. Биыл жазушының 130 жылдық мерейтойы. Семей қаласында М.О.Әуезов атындағы педагогикалық колледжінде жазушының есімі берілген атаулы дәрісхана жұмысын жүргізіп отыр. Оқу орнының түлегі Жүсіпбек Аймауытов атындағы кіші ғылыми – зерттеу орталығы да жұмыс істеуде.

Халық қазынасы болған фразеологизмдердің талай заманды басынан көшіріп, өңделе, ажарлана отырып, әбден шыңдалған сарасы ғана халық санасында сақталады. Қазіргі тілдік қорда қолданылып жүрген фразеологизмдердің бір тобы семантикасы жағынан адам эмоциясына қатысты. Адам эмоциясына қатысты фразеологизмдердің бір тобы адамның түрлі көңіл-күйін білдіретін болса, енді бір тобы контекст ыңғайына қарай эмоциялық реңкке ие болады[2.128].

Осы мақалада жазушының үздік туындысының бірі – «Ақбілек» романындағы фразеологизмдердің берілу жолдарына, олардың адам сезімін, түрлі көңіл-күйді білдіруде қолданылу ерешелігін етоқталамын.

Жүсіпбек прозасындағы фразеологизмдер кейіпкердің жан-дүниесін, күйзелісін, өкінішін, күйініш-сүйінішін, бір сәттік жай-күйін ашып жеткізуде олардың көркем шығармада қолданылуына тоқталып, нақты мысалдармен дәлелдеп өтпекпін.

Жүсіпбек Аймауытұлының шығармаларындағы фразеологизмдердің ерекшелігіне келсек, кейіпкердің жан-дүниесін, күйзелісін, өкінішін, күйініш-сүйінішін, бір сәттік жай-күйін ашып жеткізуде орасан зор орын алады. Жазушы шығармаларындағы фразеологизмдерді бірнеше топқа топтастыруға болады.

Алдымен, адамның ішкі күйін білдіретін фразеологизмдерді алсақ оларға прозада кездесетін *«салы суға кету», «қабырғамыз қайысады», бүйіріміз сөгіледі», «бас терісі аузына түсіп кетіпті»* т.б. фразеологизмдерді жатқызуға болады.

Жазушы фразеологизмдерді қолданғанда өзінің ойын, соның ішінде көңіл-күйін анық байқатып отырған. Фразеологизмдер арқылы кейіпкердің жан күйзелісін ашу-ызасын, қорқыныш сезімдерін, қуанышын суреттеген. Толығырақ мысалдармен дәлелдейік.

Қара мұрт пен жирен орыстың арасындағы керіс келіспеушілікті баяндай келе: *«Жирен орыс манағыдай емес, Ақбілекке өліп-өшкенін қойып, бетінен түгі шығып, әкесі өлгендей, бас терісі аузына түсіп кетіпті».*

«Ұрқия келсе, бас терісі аузына түсіп, кірпідей жиырылады».

«Бетінен түгі шығу», «әкесі өлгендей, бас терісі аузына түсу» сияқты тұрақты тіркестер түйдектеле қолданылып, кейіпкердің ішкі жан дүниесін ашып көрсетеді.

«Ұйытқып соққан ызылдақ жел. Ай жоқ. Қараңғылық қоюланып келеді. Сабаған жүндей түйдектелген, шыңылтыр, сұрғылт бұлттар тоғытқан қойдай шоғыршақтанып, тауға қақпақ болатындай, тауды тұншықтыратындай, аш тауықша селдір жұлдыз тарыларын бір-бірімен қырқып жатыр. Жұлдыздармен бірге үміт сәулелері де бір-бірлеп батып бара жатқандай. Ақбілектің сұм жүрегі әлденені сезгендей болды. Екі көзі жалт-жұлт етіп, қара мұрттың бетіне қарай берді. Қара мұрттың беті сұрланған, көзі қанталап, танаулары желбіреп қозғалған іспеттенді. Аяқ басуы қатаң, Ақбілекке ұнамайды, жүрегі қысылып, өкпесі аузына тығылып барады»[3.177].

Жазушы қаламына тән ерекшелік мәтіннің басында табиғатты суреттеу арқылы қорқыныш, үрей сезімдерін тудыра отырып, Ақбілектің қорқыныш сезімін, үрейін «жүрегі қысылып, өкпесі аузына тығылып» тұрақты тіркестер арқылы береді. Табиғат көрінісі мен Ақбілек сезімі бір-бірімен астасып жатқандай.

Күздің сарғыш жапырақтары-ау! Кімді алдипен, сыбдырлап тұрсыңдар? Қалың бұтаның қайғысыз, қамсыз бытбыл- дықтары-ау! Несіне қара түнді жаңғырықтырып

тұрсыңдар? Сұлудың жүрегін жанышқан ауыр шерді сендер сейілтем дейсіңдер ме? Қанатын қаршыға күйретіп қиқайған қостың алдында бір қолымен жер таянып, аспанға қарап отырған сұқсырдың налыған зарын тәңірісіне жеткізем дейсіңдер ме?!

«Ақбілектің жүрегі зырқ ете түсті. Зырқ етпей қайтсін, тықыр шықты. Жүрегінің дүрсілі болғай еді деп, қолын кеудесіне басып еді. Тас, тас емес-ау, темір емес - ажал шықыр еткендей, құйқа тамыры шымыр етті»- [3.150]- шошып кетті, қорқып кетті – деген мағынаны білдіреді.

«Анан көр сияқтанды. Өйткені ажалдай түсі суық саудырған үш адам келіп қалды. Бала қашаған лаққа ұсап, апанды айнала жүгіріп, өкпесін соққан торғадай торға ілінді» - [3.151] - қатты қорқып қалды – деген мағынада қолданған.

«Алыс-жұлыс, ауыр күйік, аттың соққысымен Ақбілектің сілесі қатып, аттан түсіргенде өлген адамша сыл ете түскен» - [3.158]– әбден шаршап, болдырып, қажыды, дәрмен-қуаты бітті – деген мазмұнда қолданылған.

«Ақбілек өзінен бетер сол екеуінің жетімдігіне қабырғасы қайыспады» - [3.161] – жанына батты, қатты қиналды, ойысты – дегенді білдіреді.

Жалпы бұл романға жазушы Рамазан Тоқтаров «Ақбілек» романынан адам мінездерінің энциклопедиясын көруге болады» деп баға берген.

Пайдаланған әдебиеттер:

1. Аікун.kz // Н.Ә. Назарбаевтың «Ұлы даланың жеті қыры» атты мақаласы
2. Д.Ысқақов «Қазіргі қазақ тілі» Алматы, 1974ж.
3. Аймауытов Ж. Ақбілек. Алматы: «Атамұра», 2003,278-б.

РАДИАЦИЯНЫҢ ГЕНОТИПКЕ ӘСЕРІ

Алкебаева Айгерім Ернатқызы

Ғылыми жетекшісі: Калкенова Бейбитгул Женисбековна
«М.О.Әуезов атындағы педагогикалық колледжі»КМҚК

Қоршаған ортаның адам организміне теріс әсер ететін факторларының бірі радиация болып табылады. Радиация адамның клеткалары мен органдарының түрлі функцияларына зиянды әсер етеді. Радиация әсер еткенде клеткалардың шапшаң бөлінуі, құрылымы мен құрамының өзгеруі мүмкін. Радиациялық сәулелену тұқым қуалаушылық аппаратын өзгертуге, яғни мутацияға душар етуі мүмкін.[1]

Ағылшын дәрігері Роберт Гук алғаш рет 1665 жылы клеткалар туралы айтқан болатын. Өзі жасаған микроскоппен пайдалана отырып, өсімдік ұлпалары бір-бірінен майда ұяшықтардан тұратынын байқады. Ол бұл ұяшықтарды клеткалар деп атады. Бұл жаңалықтан кейін көптеген әртүрлі өсімдіктер клеткалары анықталды. Жүзелу жылдан соң, 1838-1839 ж.ж. ботаник Маттиас Шлейден және зоолог Теодор Шванн клеткалық теория деген атпен белгілі концепцияны жасап шығарды. Бұл теорияға сәйкес: 1) клеткалар тіршіліктің негізгі элементі – «тірі» деп айтуға болатын ең кіші бөлшек; 2) барлық организмдер бір немесе бірнеше клеткалардан тұрады; 3) барлық клеткалар басқа клеткалардың бөліну нәтижесінде түзіледі.[2]

Мутация (латын тілінде mutatio – өзгеру) – табиғи жағдайда кенеттен болатын немесе қолдан жасалатын генетикалық материалдың өзгеруі. Соның нәтижесінде ағзаның белгілері мен қасиеттері тұқым қуалайтын өзгергіштікке ұшырайды. Ғылымға мутация терминін 1901 ж. голланд ғалымы Х. де Фриз (1848 – 1935) енгізді. Генетикалық аппараттың өзгеруіне байланысты мутацияның: геномдық, хромосомалық, гендік немесе нүктелік деген түрлері бар.[3]

Мутация (mutation) — жасушаның генетикалық материалының өзгеруі, бұл кейінгі ұрпаққа да беріледі. Britannica настольная энциклопедия.[4]

Геномдық мутация – клеткадағы хромосомалар санының өзгеруі. Оның бірнеше түрі бар: 1) *полиплоидия* – **хромосома** жиынтығының бірнеше еселеніп өсуі; 2) *анеуплоидия* – хромосома жиынтығының еселенбей өсуі; 3) *гаплоидия* – диплоидты (екі еселенген) хромосома жиынтығының кемуі[5]

Хромосомалық мутация түрлері: делеция, дупликация, транслокация. Хромосомалық мутация – микроскоп арқылы көрінетін хромосома құрылымындағы өзгеріс. Бұл өзгеріс хромосоманың кей бөлімінің үзіліп қалуына (делеция), қосарланып кетуіне (дупликация) немесе оның басқа бір бөліміне ауысуына (транслокация) байланысты. [6]

Гендік немесе нүктелік мутация деп ДНҚ молекуласының белгілі бір бөлігінде нуклеотидтердің қатар тізбегінің өзгеруін айтады. Ол молекулалық деңгейде өтеді, микроскоп арқылы көрінбейді. Мутация нәтижесінде ағза биохимиялық, физиологиялық, морфологиялық өзгерістерге ұшырайды. Организмдегі бұл өзгерістер бірден немесе біраз уақыттан кейін біртіндеп байқала бастайды. Полиплоидты мутанттардың клеткалары мен органдарының көлемі ұлғайып, хромосома жиынтығы жұп болса, оның ұрпақ беру қабілеті сақталады, ал тақ болса бұл қабілеті сақталмайды. Гендік мутация кезінде ағза үлкен өзгеріске ұшырайды. Кейде бір геннің өзгеруінен ағзаның бірнеше белгі-қасиеттері өзгереді (плейотропия). Гендік мутация доминантты (басыңқы), жартылай доминантты және рецессивті (басылыңқы) болады. Хромосомалық және гендік мутациялардың себебі көпке дейін белгісіз болып келді. Бұл өзгерістер ағзаға әр түрлі физикалық, химиялық факторлар – мутагендердің әсер етуінен пайда болады. Мысалы, **радий сәулелерінің** саңырауқұлақта тұқым қуалайтын өзгеріс тудыратындығын 1925 ж. орыс ғалымдары Г.А. Надсон (1867 – 1940) мен Г.С. Филлипов ашты. 1927 ж. АҚШ ғалымы Г.Меллер (1890 – 1967) жасанды мутацияның рентген сәулелерінің әсерінен болатынын тәжірибе жүзінде дәлелдеді. АҚШ генетигі С.Райт (1889 – 1988), орыс ғалымы С.С. Четвериков (1880 – 1959), ағылшын биологі Дж. Холдейн (1892 – 1964) қазіргі популяциялық генетиканың негізін салып, мутацияның эволюциялық мәнін ашты. Мутация көпшілік жағдайда ағза үшін зиянды болып келеді. Түрлі тұқым қуалайтын аурулар мен кемістіктерді тудырып, кейде тіпті өлімге душар етеді. Сонымен қатар кейбір мутациялар ағзаға пайдалы өзгерістер де алып келеді. Мысалы, гендік мутация (табиғи және қолдан сұрыптауға қажетті негізгі материал береді) өсімдіктер, жануарлар және микроағзаларды сұрыптау жолымен жаңа түрін алғанда кейбір қасиеттерін жақсартады. [7]

Генотипке әсер етіп жатқан Семей полигонының радиациясының зардабын айтуға болады. Семей ядролық полигонындағы сынақтардың саны 456 ядролық және термоядролық жарылысты құрады. Олардың 116-сы ашық болды, яғни жер бетіндегі әуе кеңістігінде жасалды. Семей полигонында әуеде және жер бетінде сынақтан өткізілген ядролық зарядтардың жалпы қуаты 1945 жылы Хиросимаға тасталған атом бомбасының қуатынан 2,5 мың есе көп болды. 1949 жылғы 29 тамызда тура таңғысағат 7 де атом бомбасы атылды.

Оның сол кездегі деректеріне жүгінсек, 1963 жылдан бері қатерлі ісік ауруларынан Қайнардың өзінде 200-ден астам адам қайтыс болған, 20-дан астам қыз-жігіт өзіне өзі қол жұмсап, 18 адам ақ қан ауруынан қайтпас сапарға аттанған. 1953 жылы 12 тамызда тұңғыш сутегі бомбасын сынау кезінде Қайнар селосында 42 адам әдейі тәжірибе үшін қалдырылған. Бұл күнде солардың бірде-біреуі жер басып, тірі жүрген жоқ. Көршілес Саржал ауылының да түпкілікті тұрғындарының айтуынша, осы ауылда 200-ге таяу адам қатерлі ісік, тағы басқа ауыр металдар туғызған науқастардан қайтыс болған. Мұндағы ауруханада 1962 жылдан бері радиация зардаптарынан қайтыс болғандардың да тізімі жасалыпты.

1962 жылдан бері Саржалдың 70-тен астам тұрғыны өзіне өзі қол жұмсаған, мұның басым бөлігі он екіде бір гүлі ашылмаған бозбала мен бойжеткендер. Иә, өзекті өртеген өкініш осымен тынса бір сәрі ғой. Сол ауылдағы дәрігерлердің айтуынша, қазір мұндағы әрбір жас балада қан жетімсіздігі, жүйке ауытқушылығы, көз ауруы сияқты ауыр дерттерге шалдығу фактілері байқалады. Саржал ауылының 300 тұрғыны радиологиялық диспансер есебіне тіркелген. Медициналық тексеруден өткен 1083 адамның 500-ден

астамының денсаулығында түрлі ауытқушылықтар, барлығы анықталған. Ауылдағы орта мектептің 700 оқушысын тексеруден өткізгенде, олардың 400-ден астамынан қатерлі ісіктің белгілері байқалған. [8]

Пайдаланылған әдебиеттер:

1. <https://kk.wikipedia.org/wiki/Радиация>
2. <http://flatik.ru/kletkali-teoriya>
3. Қазақстан энциклопедиясы, VI-том

«СЕЗІМ» ҚАЛЫНДЫҚ ӘШЕКЕЙ БҰЙЫМЫ

Алтыбаева Динара Қуанқызы

Ғылыми жетекші: Сейсембаева Шырын Габдыкаримовна

«М.О.Әуезова атындағы педагогикалық колледжі» ҚМҚК

Ғылыми жұмыстың мақсаты:

Қазақтың ұлттық қолөнерін дәріптеу. Қалыңдық киімін ұлттық нақышта, заманауи стильде орындау

ғылыми жұмыстың міндеттері

- Зергерлік өнердің тарихы мен табиғаты
- Қазіргі қазақ зергерлік өнерінің алқа жасау өнері

Ғылыми жұмыстың өзектілігі.

Қазақстан жаһандық бәсекеге қабілеттілікке қол жеткізуге бағытталған еліміздің Үшінші жаңғыруын іске асыруға кіріскені баршаға белгілі. Оның басты мақсаты-Ұлт жоспарын орындау аясында әлемнің ең озық 30 елінің қатарына кіру болып табылады.

Бұған дейін еліміз жаңа тәуелсіз мемлекетті құру арқылы Бірінші жаңғыруды жүзеге асырды. Содан кейін «Қазақстан–2030» Стратегиясын қабылдады және Астананы салды. Нәтижесінде еліміз әлемнің дамыған 50 елінің қатарына кірді. Бұл Екінші жаңғырудың нәтижелері.

Гипотеза: Бүгінгі таңда Қазақстанның Үшінші жаңғыруын іске асыру аясында саяси реформа, экономикалық өсімнің жаңа моделін құру және рухани жаңғыру сияқты үш жаңғыру үдерісі жүзеге асырылатын болады.

Назарымызды ауларып отырған екінші жоба «Қазақстанның рухани жәдігерлері», «Мәдениет саласындағы материалдық және рухани құндылықтар» екені мәлім. Өкінішке қарай, осыған дейін елімізде киелі құндылықтар деген тұжырымды көзқарас болған жоқ. Сол себепті құндылықтарды жаңғырту біздің басты мақсатымыз.

Зергерлік – өте ертеден келе жатқан, көркемдік өнердің түрі. Қазақ халқының ерте заманнан бастау алған зергерлік өнер халық өмірімен, тарихымен, шаруашылығымен тығыз байланыста дамыды. Әртүрлі сәнді бұйымдар, асыл тастардан жасалған қымбат заттар шеберлер қалдырған халық мұрасы болып табылады. Әшекей заттар қоғамның барлық әлеуметтік топтары арасында үлкен сұранысқа ие.

Қазақ халқының дәстүрлі зергерлік бұйымдары қазақ қоғамында баға жетпес құндылықтардың бірі. Қазақ халқының көне заманнан сыр шертетін дәстүрлі қолөнерінде сәні мен салтанатына тәнті етерлік зергерлік өнер маңызды орын алады.

Ертеден бері қазақ жерінде қыз-келіншектерді ажарландыра түсу үшін оларға арнап сан алуан түрлі әшекей бұйымдар жасаған. Халық зергерлері көбінесе білезік, өңіржиек, сақина, сырға, түйреуіш, ілгек, шашбау, шолпы, алқа, қапсырма, жүзік сияқты адамдардың өз бойындағы әсемденетін заттарды жасады. Осы әшекейге орнатылған тастардың белгілі мән-мағаналары да бар. Мысалы, ақық тасты шын-шайтандар келетін аурудан қорғау үшін жүзік, білезіктерге орнатқан. Аңызға сүйенсек Мұхаммед Пайғамбардың «Ақық жүзік таққандар жайсаң өмір кешеді», «Ақық жүзік тақсандар кедейліктен арыласындар» деген сөздері адамдардың бұл тасты қалай ардақтағанын көрсетеді.

Меруерт, інжу тастарға деген сүйіспеншілік қазақтардың ой-санасында айға теңеумен байланыстырылады. Көптеген егде әйелдер бұл тастарды да күміс секілді ай

сәулесінің бір бөлшегі бар деп, оған ерекше мән берген. Инжу мен меруерт бақытты, байлықты білдіреді, сондықтанда осы тастармен киімді сәндеу үшін де көп қолданады. [2] Көркем безендіретін әшекейлердің келесі бір түрі

Алқа – әйел адамдар мойнына, омырауына тағатын әшекейлі, сәнді бұйым. Алқалар жасалуына, салмағына, әсемдігіне қарай жетілетін көптүрлілігімен көз тартады. Қыздар мен жас әйелдер маржан, ақық, інжу және түрлі түсті шыныдан көз қолданған моншақ пен алқа таққанды ұнатқан(5).

Дәстүрлі қазақ тұрмысында тастарға деген оң көзқарас бүгінге дейін сақталып отыр. Инжу көзге түсетін катарактыны, янтарь зоб ауруын емдейді десе, маржан көз бен тіл тиюден сақтайды, қарғыстан қорғайды, перуза бақыт әкеледі дейді. Зейнет пен қуаныш тасы деп танылған ақық тас қай кезде де үлкен сұранысқа ие

Шығыс аңыздарында маржан тастардың шығу тегі туралы көп айтылады. Қытай халқы жүздеген жылдар бойы маржанды емдік дәрі ретінде пайдаланған. Лимон сөліне езілген маржан адамды жасартатын дәрі саналған. Ал, маржаннан жасалған зергерлік бұйымдардың өте әдемі келетіні айтпаса да түсінікті. Маржан – седеп (перламутр) бөліп шығаратын ұлулардан құралады. Өзгеше дене ұлудың қабыршағына, яғни, жарма мен мантия деп аталатын сыртқы қабығының арасына түседі. Мантия денені бүркеп алады да, біртіндеп седеп қабығымен орай бастайды. Нәтижесінде, көмірқышқылды кальцийден тұратын қатты моншақ түзіледі.[8]

Қазір еліміз өрлеу үстінде. Қазақстан Республикасының Президенті Н. Ә. Назарбаевтың еліміздің бәсекеге қабілетті елу елдің қатарына қосылу бағдарламасы ең басты басымдық. Қай қоғамда болмасын бүгінгіміз бен кешегімізді қастерлеу өмірдегі тіршіліктің, қоғамның парызы. Ал қоғамның дамытушысы – адам.

Бүгінгі болашақ ұрпақ ертеңгі қоғамның иесі, сол қоғамның иелері білімдіде білікті еңбеккер болу керек. Ал білімді ұрпақ дайындау мұғалімдердің басты міндеті. Болашақ ұрпақтың еңбеккер болып өсуі технология пәні мұғалімдері тікелей байланысты.

Зерттеудің ғылыми жаңалығы мен практикалық маңыздылығы: Этностильдегі қалыңдық әшекейін жасауға дәстүрлі және инновациялық технологиялардың қолданылуы.

Зерттеу әдістері: ұлттық мәдени құндылықтарды дәріптеудің маңызы, киімді жасауда дәстүрлі және инновациялық технологиялардың қолданылуы.

Пайдаланылған әдебиеттер тізімі

1. Қазақтың дәстүрлі киім-кешегі. Ғылыми каталог (қазақ, орыс, ағылшын тілдерінде). Ғылыми редактор және жоба жетекшісі Нұрсан Әлімбаев. Алматы: Өнер, 2009;
2. Қазақтың ұлттық киім – кешектері. (Самашев З., Жетібаев Ж. Қазақ петроглифтері. 74 – б)
3. Қазақтың ұлттық киім – кешектері. Алматы. «Алматыкітап», 2007.

«ЛАТЫН ӘЛПБИИНЕ КӨШУ – ЗАМАН ТАЛАБЫ»

Аманкелдиева Мөлдір Аманкелдіқызы, III курс 304 топ

Ғылыми жетекші: Бласпаева Ғалия Қайроллаевна

М.О.Әуезов атындағы педагогикалық колледжі» КМҚК

Кіріспе:

Латынға көшу секілді маңызы жоғары мемлекеттік мәселеде ғалымдардың, әсіресе осы істе тәжірибесі бар түркі ағайындарының пікірлеріне құлақ артқанымыз орынды. Ол біздің мәдениетімізді көрсетеді. Иә, рас Қазақстандағы қазақтың барлығы қазақ тілінде сөйлейді, жазады, іс-қағаздарын жүргізеді деп айта алмаймыз. Ол біздің шындығымыз, керек десеңіз – тағдырымыз. Оның себебін қазатын болсақ, тереңге кетіп қаламыз. Қазақтың барлығы қазақ тілінде сөйлемеген жағдайда латынға асығыс көшудің

қиындықтары болатыны белгілі. Сондықтан Президентіміз «Қазақстан-2050» стратегиясында Қазақстандағы қазақтар ғана емес, тұтас халықтың 95 пайызы 2025 жылы мемлекеттік тілді игереді деп болжады. Яғни осы мерзімде тұтас халық тілді жаппай игеріп алған кезде, біз де латынға жеңіл көше аламыз. Бұл жағын ескергенде Елбасының үлкен көрегендігін тағы да мойындауымыз керек. «2017 жылдың аяғына дейін ғалымдардың көмегімен, барша қоғам өкілдерімен ақылдаса отырып, қазақ әліпбиінің жаңа графикадағы бірыңғай стандартты нұсқасын қабылдау керек. 2018 жылдан бастап жаңа әліпбиді үйрететін мамандарды және орта мектептерге арналған оқулықтарды дайындауға кірісуіміз қажет» – деп атап көрсеткен-ді Елбасымыз аталмыш мақаласында.

Алдымен, бүгінгі компьютер заманында интернет жүйесінде үстемдік ететін латын әліпбиі екендігін мойындауымыз керек. Бәріміздің электрондық поштамыз бар. Ол поштамыз кирил, араб, немесе басқа емес, латынмен жазылған. Астымыздағы көлігіміздің нөміріндегі әріптер латынмен берілген. Куәлігіміз бен паспортымызда латын әліпбиі тұр. Осындай мысалдарды көптеп келтіре беруге болады. Яғни латын әліпбиі бізге таңсық емес. Себебі қазір ойланып қарасақ, әліпбиді ауыстыруға ұзақ мерзім, көп қаражат, интеллектуалдық күш қажет. Көрші өзбек ағайындарымыз әліпбиін латынға баяғыда ауыстырып қойған. Ол жақта мемлекет латынды оқыту үшін мектептерге, оқу орындарына қаржы бөлген де, қоғамның өзге азаматтарына көп көңіл аудармаған. Сондықтан оларда қоғам әлі уақытқа дейін екі әліпбиді қолданатын көрінеді. Жастар жағы латынға көшіп алса, орта буыннан жоғары ел азаматтары баяғыдай кирилл әліпбиін пайдаланады екен. Біз қазір осы секілді өзекті мәселелерді өз елімізде ескеруіміз керек.

2.1. Латын әліпбиінің шығу тарихы

Латын тілі тарихы Б.з.б. 6 ғасырда Рим сөйленісі ретінде пайда болып, Жерорта теңізінің батысындағы елдерді қамтыды. Римдіктердің Галлия,Иберия түбегін, Солтүстік Африка, Британия, Норик, Паннония және Дакияны жаулап алуына байланысты Латын тілі тарады. Ол үнді-парсы және хетт тілдеріне жақын. 9 ғасырдада Латын тілі сөйлеу тілі ретінде жойылды, дегенмен 15 — 16 ғасырларға дейін батыс еуропа қоғамының, католик шіркеуінің, ішінара әдебиет пен ғылымның, дәрігерлік тәжірибенің жазба тілі болды. Латын тілі италия, сардин, провансаль, француз, каталон, испан, португал, реторомат, далмат және балқанроман тілдерінің негізін қалыптастырды. Плавт (б.з.б. 254 — 184) комедиялары (20-ға жуық) ең көне туынды ретінде танылды. Цицерон мен Цезарь(“Commentarii de bello Jallico”) прозалары, Вергилийдің поэзиясы классикалық Латын тілінде жазылған.Латын тілі – ғылым мен техниканың тілі. Латын әліпбиіне көшу – заман талабынан туындап отырған қажеттілік. Біріншіден, латын әрпі бүкіл әлемнің қатынас белгісі болып отыр. Демек, дүниежүзі халқының 80%-ы қолданатын латын әліпбиіне көшу озық инновациялар мен технологияларға бір табан жақындатып, өркениетті елдермен байланысымызды жақсартып, экономикасы дамыған отыз елдің қатарынан орын алу ісіне, мемлекеттік тілдің ұлттық бетбедерін сақтап қалуға оң әсерін тигізеді.Екіншіден, түбі бір туыс түркі халықтарымен рухани-мәдени жақындасуының бірден-бір жолы. Олай дейтініміз, қашан да әріп ауыстырудың әлеуметтік маңызынан гөрі, саясылығы басым болып келген.

Латын әліпбиіне көшу мемлекеттік тілдің қолданыс аясын одан әрі кеңейтуге мүмкіндік жасайды. Тіл тазалығы мәселесіне келсек, тіліміздегі қазіргі жат дыбыстарды таңбалайтын әріптерді қысқартып, сол арқылы қазақ тілінің табиғи таза қалпын сақтауға мүмкіндік аламыз. Қазақ тілін оқытуда басы артық таңбаларға қатысты емле, ережелер қысқарып, мектептен бастап барлық оқу орнында оқыту үдерісі жеңілдейді.

Қазақстанның кириллицаны тастап латынға көшуі – көршіміз Ресеймен достық байланыстарынан бас тартуы деген сөз емес. Бұл – тәуелсіз елдің ішкі ұлттық мәдени мәселесі. Ол мәселенің көрші елдермен қатынастарға қатысы жоқ. Ресей мен Қазақстанның достық негіздегі байланыстары екі ел үшін де пайдалы екені анық. Сондықтан Қазақстанның латын әліпбиіне өтуі Ресеймен достық байланыстарды жалғастыруға еш кедергі келтірмейді.Латын әліпбиіне өтуіміз еліміздің бай мәдениеті мен

мұрасымен көптеген шетелдік оқырмандардың терең танысуына жол ашады. Ал, жастар үшін әлем кеңістігі, дамыған елдердің мол жинақталған техникалық, әдеби тағы басқа туындыларын түп нұсқада оқуға жол ашылады. Қазақ тілінің латын әліпбиіне көшуі тіліміздің әрі қарай жаңғыруына жақсы ықпал етері сөзсіз. Себебі латын әліпбиіне көшу арқылы біз психологиямызды, ми қабыршығы астындағы санамызды орыс тіліне деген тәуелділіктен босатамыз деп ойлаймын. Сондықтан мемлекеттік тілдің латын әрпіне көшуі – заман талабы.

2.2. Біз латын әліпбиіне көшу барысында не ұтамыз, латын әліпбиі бізге не береді?

Латынға көшкенімізде ұтатын тұстарымызды былайша жіктеп көрсетуге болады:

Ең алдымен, **тіл тазалығы мәселесі**, қазіргі әліпбиіміз бен жазуымыздағы халықтың өз еркімен қалап алмаған, кешегі бодандық жүйенің өктем саясатының әмірімен күшпен таңылған кейбір кірме әріптерден арылып, таза қазақ әліпбиін қалыптастыру бағытындағы игілікті қадам деп түсінеміз. Сондықтанда тіліміздегі жат дыбыстарды таңбалайтын әріптерді қысқартып, сол арқылы қазақ тілінің таза қалпын сақтауға мүмкіндік аламыз.

Екіншіден, латын әліпбиіне көшу – қазақ тілінің халықаралық дәрежеге шығуына жол ашады. Қазақ тіліне компьютерлік жаңа технологиялар арқылы халықаралық ақпарат кеңістігіне кіріуге тиімді жолдар ашылады. Қарапайым ғана мысал келтірер болсақ, қазір ұялы телефондарымыздың өзінде латын қарпінде жазу оңай, ал кириллицада қазақшаны тере алмай қиналып жататынымыз бар. Себебі, латын әліпбиінің базасы қалыптасқан, әрі ауқымы кең.

Үшіншіден, бүгінгі таңда кириллица жазуын әлемнің 12 мемлекеті ғана пайдаланады екен. Ал қалған мемлекеттердің көбі толықтай латын әліпбиіне көшкен. Түбі бір түркі дүниесі негізінен латынды қолданады. Біздерге олармен рухани, мәдени, ғылыми, экономикалық қарым-қатынасты, тығыз байланысты күшейтуіміз керек. Ол-табиғи іс. Сондай-ақ бүгінде әлемнің әр түкпірінде 5 миллионға жуық қазақтар тұратынын ескерсек, солардың 80 пайызы латын әліпбиін қолданатын көрінеді. Демек, біз болашақта латын әліпбиіне көшер болсақ, сол қандастарымызбен жақындаса түсеміз. Түсіне білген қоғам үшін мұның да маңызы зор екенін атап көрсеткім келеді.

Тәуелсіз мемлекетіміз жылдан-жылға қарыштап, өсіп-өркендеп, отандық ғылым-білім саласы дамып келеді. Қуантарлығы бүгінде мектеп шәкірттері даярлық сынып, бастауыш сыныптардан-ақ ағылшынша үйренуде. Жастардың көбі ағылшын тілін жақсы меңгеруде. Әлеуметтік желілерде де ағылшынша жазатын жастардың дені күннен күнге артуда. Латын әліпбиі соған ұқсас болғандықтан, көп кешікпей көпшілік арасында кең таралып, ауқымы кеңейе түсетініне сенімдімін. Сондықтанда латын әліпбиіне көшуден қорқуға еш негіз жоқ деп ойлаймын.

III. Практикалық жұмыс

Менің жобамның басты мақсаты болашақта латын әліпбиін қолданысқа енгізсек болашақ ұрпаққа оңай болу үшін, тез үйрену үшін жасалған. Бұл жобаны мен презентация түрінде жасадым. Мысалға, А әріпін басатын болсақ оның жазылуын, дыбысталуын және суретін көруге болады.



1- сурет. Латын әліпбиі

Мен бұл жобаны дайындау кезінде колледжіміздің ұстаздары мен студенттерінен сұхбат алған болатынымын. Нәтижесінде, колледж ұстаздары мен студенттері латын әліпбиіне көшуді қолдайды және оның біздің болашағымызға қандай жарқын болашақ пен өзгеріс әкелетінін біледі.

Қорытынды.

«Латыншаға көшудің терең логикасы бар. Бұл қазіргі заманғы технологиялық ортаның, коммуникацияның, сондай-ақ, ХХІ ғасырдағы ғылыми және білім беру үрдісінің ерекшеліктеріне байланысты», - деп Елбасы айтқандай, латын әліпбиіне көшу – заман талабы. Ал ғалымдарымыз осы қаріпті қолдану арқылы әлемдегі ең дамыған өркениетті елдермен тереземізді теңестіре аламыз деген пікір айтып, оның тиімді тұстарын дәлелдеп бағуда. Ендігі кезекте, сол ғалымдарымыздың жан-жақты еңбегі сараланып, түрлі әдістемелік жұмыстар жүргізілетінін түрлі ақпарат көздерінен оқып-біліп танысып жатырмыз.

Сол ғалымдарымыздың еңбегін бағалап, ел болашағы үшін қабылданғалы отырған маңызды шешімге қолдау білдіру, жақсыны үйренбекке ұмтылу – жүрегі «елім» деп соққан әрбір қазақстандықтың абыройлы міндеті деп түсінемін!

Баяндамамды қорытындылай келе, қазақ тілі жазуының латын әліпбиіне көшуі біріншіден, заман талабы, екіншіден, латын әліпбиі жаһандану үдерісінде өркениетке жол ашып, Түркі әлемімен бірігуге негіз болып отыр. Қазіргі таңда Еуразияны мекендеуші түркі халықтарының тарихын, рухани және мәдениетін, әдебиетін, тілін, ділін жан-жақты, тереңдетіп зерттеу айырықша жаңданып отырғаны байқалады. Тәуелсіздікке қол жеткен қазақ халқы ұлттық мәдениет құндылықтарын жаңғыртып, ұлттық тілінің тарихын, қайнар-көздерін іздестіруде. Әлемдегі жаһандану процесіне сәйкес түркі елдері де өздерінің ұлттық тарихын елегінен өткізіп, олардың бірігу үрдісі де күшейе түсуде. Түркі халықтарын тұрмыс салты мен әдет-ғұрыптар, салт-сана ортақтығы, мәдени, ділдік ұқсастықтар да біріктіріп отырғаны күмән тудырмайды. Бұл мәселенің халқымыз, мемлекетіміз үшін маңыздылығын Қазақстан Республикасының Президенті Н.Ә. Назарбаев: «Қазақ алфавитін 2025 жылға қарай латын графикасына көшіруге дайындық жұмысын осы бастан қолға алу қажет. Бұл қазақ тілін жаңғыртып қана қоймай, оны осы заманғы ақпараттың тіліне айналдырады» – деп атап өтті.

Пайдаланылған әдебиеттер тізімі

1. National DigitHistori e-history.kz/kz/contents/view/6807
2. Маадла Ю. Й. << Жаңа замандағы латын тілін қайта өмірге әкелу және оны халықаралық тілге айналдыру >> latinum.ru Қазақ ұлттық Энциклопедиясы Винничук Л. «Люди, нравы и обычаи Древней Греции и Рима» 2. Ғаламтор көзінен <https://stud.kz/prezentatsiya/id/12661>
3. Хабзат Баужанов: Латын әліпбиіне көшу – уақыт талабы.

ӘЛЕУМЕТТІК ОРТАДАҒЫ КИБЕР ҚЫЛМЫСТЫҢ ӨРШУІ

Бакказиев Бекзат

Ғылыми жетекшісі: Сагимбеков.Н.Ә

«М.О.Әуезов атындағы педагогикалық колледжі» КМҚК

Энергетикалық және банктік жүйелердің, әуе көлігін басқарудың, көліктік жүйенің, тіпті, жедел медициналық көмектің күнделікті қызметі автоматтандырылған электронды-есептеуіш жүйелердің сенімді және қауіпсіз жұмыс жасауына толығымен тәуелді.

Жобаның өзектілігі: Қазіргі таңда компьютерлік технологияларды қолдану саласындағы қылмыстардың қатерлерін, шетелдік және отандық тәжірибелердегі оларға қарсы әрекеттер мен мәселелерін қарастыру.

Компьютерлік технологияларды қолдану саласындағы қылмыс (киберқылмыс) – қазіргі заманғы компьютерлік технологияларды енгізу және дамыту деңгейіне, оларды жалпы қолдану және оларға рұқсат беруге тікелей тәуелді деңгей болып табылатын халықаралық маңызды құбылыс. Киберқылмыс – ақпараттық технологияларды пайдаланумен жасалатын, қылмыстық-жазалау әрекетін көздейтін, қылмыс түрі [1].

Компьютерлік қылмыс туралы ұғым ең алғаш өткен ғасырдың 60-шы жылдары алдымен америкалық, одан соң өзге де әлемдік басылымдарда пайда болды. 1983 жылы Париж қаласында OECD (Халықаралық экономикалық ынтымақтастық және даму ұйымы) сарапшылары бас қосып, компьютерлік қылмысқа криминологиялық айқындама берді [2].

Киберқылмыскердің қаруына келесілерді жатқызуға болады: компьютерлік вирустар, бағдарламалық белгілер, компьютерлік жүйелерге рұқсатсыз кіруге мүмкіндік туғызатын шабуылдың әр түрі. Қазіргі заманғы компьютерлік қылмыскерлерде тек дәстүрлі құралдар ғана емес, сонымен қатар, қазіргі ақпараттық қарулар және құралдар бар, бұл мәселе баяғыдан бері мемлекеттің шекарасынан өтіп, халықаралық мәнге ие болды. Қазақстан Республикасында қазіргі ақпараттық технологияларды келесі енгізумен қатар мемлекеттік компьютерлік жүйелермен бірге жеке кәсіпорындар және бөлек азаматтарға қатер үздіксіз өсуде.

Инсайдерлер (Insiders)– ішкі ақпаратқа рұқсаты бар адамдар. Жиі олар өз жұмысын берушілеріне қарсы наразылық туғызушылар. Инсайдер (қызметкер немесе жұмыстан босатылған компания қызметкері) әлеуметтік қызметкер болып табылады. Компанияның компьютерлік жүйесінің жұқалығымен таныс, ол компанияның меншігі болып табылатын ақпаратты заңсыз алу мақсатында немесе автоматтандырылған электронды-есептеуіш машиналардың, олардың жүйесі мен компьютерлік желілеріне заңсыз араласу мақсатында жүйеге шексіз рұқсаты бар болып табылады. Мысал ретінде, дәрілер, емдеу, аурулар туралы ақпарат алу үшін барлық әлемнен медицина саласында мыңдаған тәжірибе өтуші дәрігерлер мен мамандар жүгінетін Медициналық әдебиеттер ұлттық кітапханасы (National Library of Medicine – NLM) инсайдер жағынан шабуылға тап болды. Ол «жедел жәрдем» категориясында – аса маңызды және бағдарламалық қамтамасыз ету деректеріне жататын жүздеген файлдарды ақпаратты қорғаушы жүйеге рұқсатсыз кіру арқылы енгізіп, жүйенің үздіксіз жұмысын тоқтатты. Бұл бұзушылықтар жүйенің барлық жұмысына келеңсіз жағдай туғызып және 25 мың доллар көлемінде зардап шектірді. Соңғы уақытта «хакерлік» қайталауды орындау қолданыстары арқылы электрондық поштаның серверлеріне және вебсайттарына саясаттық дәлелдеу шабуылдары жиілеп кетті. Мұндай жағдайда топ немесе бөлек субъектілер электрондық пошта серверлерін ауырлатады немесе саясаттық хабарламаны жіберуге арналған вебсайтты жояды. Компьютерлік қиянат жасау мүлдем әр түрлі: бұл Интернет арқылы тауарлар мен қызметтерді жалған ұсыну, хакерлік шабуылдарды, электронды төлем карточкалары мен электронды төлем жүйелерінің клиенттерінің шоттарымен афераларды ұйымдастыру бойынша қызметтер.

Статистиканың көрсетуі бойынша, 43% оқиғада компьютерлік қиянаткерлердің құрбандары онлайн аукциондардың қатысушылары болып табылады – алдын ала төлем арқылы, қандай да бір тауарды өте төмен бағамен сату ұсыныстарына пайдаланушы қызығушылық білдірген.

Енді қазіргі таңда компьютерлік технологияларды қолдану саласындағы қылмыстардың қатерлерін, шетелдік және отандық тәжірибелердегі оларға қарсы әрекеттеріне шолу жасайық.

АҚШ ТФБ (ФБР) электрондық қылмыстармен күрес жасау үшін, зияткерлік жеке меншіктің бұзылуын, сондай-ақ жоғарғы технологиялық саладағы және компьютерлік қылмыстарды тергеумен айналысатын құрылымды бөлім құрды.

Ұлыбритания «электрондық поштаға» және Интернетті қолдану ережелерін сақтауға катал бақылау қойды.

Италияда 2005 жылдың 31 шілдесінде № 155 Заң қабылданды. Заң қылмыстың дайындығы жөнінде ақпарат беруге дайын адамдар үшін виза беру және біршама

қаржылай көмектесуді қарастырады. Қажет жағдайда, рұқсат етілмеген қолданулар мен компьютерлік шабуылдарға орай өз уақытында әсер ету мақсатында мемлекеттік ұйыммен бірлескен жедел орталық құрылады.

Қытайда киберлаңкестікке қарсы әрекет бойынша маңызды шаралар қабылданды. Осылайша, қытай үкіметі экстремизм, лаңкестік және сепаратизм белгілері бар сайттарға тосқауыл жүйесін дайындады. Экстремизмнің таралуын болдырмау үшін, Қытай құқық қорғау органдары мұндай мәліметтер орналасатын серверлерді тәркілейтіндерін мәлімдеді.

Жапон үкіметі мазмұндары заңсыз және зиянды деп бағаланатын, веб-ресурстар қатарын пайдалануға тосқауыл қою жөнінде шешім қабылдады. Сонымен бірге, мемлекеттік ұжымдар қызметтері мен оқу орындары оқушыларының қауіпті веб-сайттарды қолдануларына тыйым салынды.

Қазақстан Республикасында соңғы жылдары киберқылмысқа тұтастай және соның ішінде киберлаңкестікке қарсы әрекеттің тиімді жүйесін жасауға белгілі бір шара жасауға мүмкіндік беретін, ұйымдық және практикалық шаралар қабылданды. Қазақстан Республикасының Президенті Н.Назарбаев «Интернет-агрессияларына қарсы бағытталған «Киберпол» қызметін атқаратын арнайы Шанхай ынтымақтастық ұйымы органын құруды ойлауға болатын еді» – деп атап өтті [4].

Компьютерлік қылмысқа қарсы тұру мәселесі – бұл кешендік мәселе. Бүгін заңдар технологиялар дамуының қазіргі заманғы деңгейіне сәйкес талаптарға сай болуы қажет. Осы мақсатпен телекоммуникациялық желілерде ақпаратты таратуды реттейтін заңнаманы жетілдіру бойынша мақсатты бағытталған жұмыс өткізілуі тиіс. Құқық қорғаушы органдардың, арнайы қызметтердің, соттық жүйенің күштерінің өзара әрекеттесуін және шоғырландыруды, оларды қажетті материалды-техникалық базамен қамтамасыз ету алдыңғы қатарлы бағыттардың бірі болып табылады.

Әдебиеттер:

1. Қазақстан Республикасы Президентінің 2011 жылғы 14 қарашадағы № 174 «Қазақстан Республикасы ақпараттық қауіпсіздігінің 2016 жылға дейінгі тұжырымдамасы туралы» Жарлығы

2. Сүйінбай, Ж. Киберқылмыс және киберпол / Егемен Қазақстан. - 2014. - 25 маусым. – 5 б., Астана.

3. Балпанов Е.Қ, Бөрібаев Б, Мадиярова Г. Жаңа ақпараттық технологиялар, -Алматы, 2000 ж.

САБАҚ ҮСТІНДЕОҚУШЫЛАРДЫҢ ТАНЫМ-БЕЛСЕНДІЛІГІН АРТТЫРАТЫН БАҒДАРЛАМАЛАР

Бақатаева Балжан Серікбайқызы

Ғылыми-жетекші: Мусаев Қуат Ғалымжанұлы
М.О.Әуезов атындағы педагогикалық колледжі

Тақырыбы: Сабақ үстіндеоқушылардың таным-белсенділігін арттыратын бағдарламалар.

Мақсаты: Білім алушылардың танымдық белсенділігін арттырудың маңыздылығын іс-тәжірибемен ұштастыру.

XXI ғасырдың табалдырығын аттаған еліміз әлемнің дамыған елдерінің қауымдастығына кіруге бет алды. Сондықтан еліміздің туын биікке көтерер білімді, білікті, адамгершілігі жоғары ұрпақ тәрбиелеу біздің алдымыздағы ең басты міндет. «Болашақта еңбек етіп, өмір сүретіндер - бүгінгі мектеп оқушылары, мұғалім оларды қалай тәрбиелесе, Қазақстан сол деңгейде болады. Сондықтан ұстазға жүктелетін міндет ауыр» - деген Қазақстан Республикасының Президенті Н.Ә.Назарбаев. Қазақстан

Республикасының «Білім беру туралы» заңында ұлттық және жалпы азаматтық құқықтар, ғылым мен практика жетістіктері негізінде жеке адамдарды қалыптастыруға, дамытуға және кәсіби шыңдауға бағытталған білім беру және жеке адамның шығармашылық, рухани күш – қуатын жетілдіру, жеке тұлғаның жан – жақты толысуына жағдай жасай отырып, зерделі азамат даярлау міндеті көзделген.

Бүгінгі таңда Қазақстан Республикасының білім беру саясаты әлемдік білім беру кеңістігіне енуді мақсат қылып, білім беруде нәтижеге бағдарлану, оқытуды білім алушылардың жеке тұлғасына бағыттау, ал оқыту әдістерін тұлға аралық қарым-қатынастарға бейімдеуді көздеп отыр.

Бүкіл әлемде білім беру жүйелерінің келешек ұрпаққа қандай білім беретіні туралы мәселе қайта қаралуда. Осы мәселе аясында «Балалар ХХІ ғасырда табысты болу үшін нені үйренуі керек?» және «Оқытудың тиімді әдістері қандай?» деген сияқты негізгі сауалдар туындайды. [6]

Танымдық іс-әрекет – шәкірттің білімге деген өте белсенді ақыл-ой әрекеті. Білім алушылардың танымдық іс-әрекеті – жеке тұлғаның танымдық қызығушылығы мен қажетсінуін, белсенділігі мен ізденімпаздығын қамтитын танымдылық, еріктік, сезімталдық үдерістер мен мотивтер бірлігі нәтижесінде оқушылардың интеллектуалдық жеке қасиеттерін және біліктерін дамытатын оқу материалының мазмұны мен қажетті көлемін игеруді көздейтін жан-жақты оқу жұмысы. олардың осы пәннен алған білімін тереңдетудің маңызы зор.

Танымдық іс-әрекетті ұйымдастыру және оны жетілдіру жолдары:

- **балаға жеке өздігінен ізденуге мүмкіндік беру;**
- **балаларға топтасып оқып-үйренуге жағдай жасау;**
- **білім алушыларды өздерін-өздеріне немесе өзара бағалату;**
- **іс-әрекет барысында білім игеруге жол ашу. [4]**

Инновациялық білім беруде интерактивті әдіс-тәсілдердің орны ерекше.

Колледждегіәрмаамандықөзініңерекшеліктерінеқарай ОНЛАЙН-қосымшалар бар:

1. Kahoot
2. Plickers
3. ZipGrade
4. Class Dojo
5. Pinterest
6. Prezi
7. Survio
8. Nearpod
9. Buncee
10. GoNoodle
11. Matific

Бұл бағдарламалар интернет желісінің көмегімен жүзеге асырылады. Plickers және ZipGrade бағдарламаларын жүзеге асыру кезінде бұл бағдарламаларды ең алдымен өзіміздің ұялы телефонымызға жүктеп аламыз. Бұл бағдарламаға жауап парақтары беріледі, бұл жауап парағын сканерлеу арқылы дұрыс жауапты тексере аламыз. Соңында барлық оқушылардың қалай жауап бергені шығып, ұпай сандары көрсетіліп тұрады.

Kahoot бағдарламасында тест тапсырмасын орындауға болады. Яғни ол үшін мұғалім компьютер немесе ұялы телефон арқылы Kahoot.com сайтына кіріп тест құрастырып алады. Кейін оқушылар Kahoot.it сайтына кіреді. Осы сайтқа оқушылар кірген кезде PIN код жазуға орын тұрады, ол жерге мұғалімнің компьютерінде тұрған кодты енгізеді, кейін атын жазады.

Кейін тест тапсырмаларын орындай беруге болады Бұл тестке жауап бергенде оқушылардың телефонында немесе компьютерінде тек қана жауап жазылған фигуралар ғана тұрады Бұл бағдарлама жұмыс істегенде оқушылардың жылдамдығын,

шапшандығын және білімділігін талап етеді. Тест нәтижесі кейін шығарылады. Сонымен қатар бұл нәтижені Ms Excel бағдарламасына шығарып береді.

Plickers бағдарламасы ең алдымен бұл бағдарламаға тіркелеміз. Кейін өз кітапханамызды құрамыз.

Тест тапсырмасын орындатпас бұрын оқушыларға жауап бланкілерін Ол жауап парақтарында сандар жазылған, сол сандарды мұғалім компьютеріне, қай балаға қандай сан келгенің енгізіп қояды. Кейін тест тапсырмасы дайын болғанда оқушылармен ойнатуды бастаймыз ол үшін Play батырмасын басамыз.

Яғни оқушылар қандай жауапты көрсеткісі келеді сол жауапты жоғары көтереді. Мысалы А деген жауапты жоғары көтеріп ұстайды. Мұғалім барлық балалардың жауап парақтарын телефон арқылы сканерлеп алады. Сканерлеу барысында оқушылардың аты-жөні шығып, қалай жауап бергенінің нәтижесі шығады.

Бұл бағдарламаның бір кемшілігі 5 сұрақ қана қоюға арналған.

ZipGrade бағдарламасың ұялы телефонға көшіріп аламыз. Тіркелу жұмыстарын жүргіземіз.

Тіркеліп болғаннан кейін бізде терезе пайда болады. *Quizzes* батырмасын басамыз. Кейін *New quiz*-ді басамыз. Кейін *Select Sheet*-ті таңдап тест тапсырмасының санын анықтап аламыз, сонымен бірге сыныпты анықтап аламыз. Кейін *ok* батырмасын басамыз. Келесі терезеде *Edit Key* батырмасын басып дұрыс жауаптарды белгілеп *Scan For Key* батырмасын басып тест жұмысын тексереміз

Бұл бағдарламаны орындау кезінде оқушыларға жауап парағы беріледі. Бұл парақ оқушыларға таратылады. Яғни Name деген жерге есімін, Date деген жерге күнді белгілейді Period деген жерді толтырады. Оқушылар жауаптарын домалақтап бояйды, толтыру міндетті еме

Зерттеу бөлімі

Білім берудегі жаңғырту мен инновациялық үрдістердің жалғасуына ықпал етудің маңызды факторының бірі оқытушының кәсіби шеберлігі. Жаңартылған білім беру парадигмасының қалыптасуы, құзыреттілік қатынастарға негізделген жаңа білім стандарты жаңа формация мұғалімін талап етеді.

Kahoot, Plickers және ZipGrade, Learning.apps бағдарламаларын біз мектепте іс-тәжірибеден өткен кезде пайдаланамыз. Бұл қосымша бағдарламалар сабақта оқушылардың білімін тексеруге көмектеседі. Яғни үй тапсырмасын тексерген де, жаңа сабақты бекіту кезінде қолданған өте тиімді. Бұл бағдарламалар оқытушының уақытын үнемдеуге көмек береді. Kahoot, Plickers және ZipGrade, Learning.apps бағдарламаларын б-сыныпқа информатика сабағында үй тапсырмасын сұрағанда және сабақты бекіткенде қолданды.

Қорытынды

Оқушылардың белсенділігін арттырудың жаңа формаларын епті пайдалана отырып, жаңашыл ұстаз белсендіру әсерін жүзеге асырады, онда оқушылар: өз пікірінде тұра алуы; пікірталастар мен талқылауларға қатысуы; өз жолдастарына және мұғалімдеріне сұрақ қоя алуы; жолдастарының жауаптарын түзету; жолдастарының жауаптары мен жазба жұмыстарын бағалай білу; артта қалған оқушыларды оқытуы; үлгерімі нашар оқушыларға түсініксіз жерлерді түсіндіруі; өз бетінше шамасы келетін тапсырмаларды таңдауы; танымдық міндетті (мәселені) шешудің бірнеше түрін табуы; өзін – өзі тексеру үшін, өзіндік танымдық және тәжірибелік әрекеттерін талдау үшін жағдайлар ойластыруы; танымдық міндеттерді шешімнің өзіне белгілі тәсілдерін жинақтап қолдануы. Көптеген зерттеушілердің пікірінше, өз бетінше үздіксіз білім алудың қажетті жағдайы ретінде оқу – танымдық белсенділікті қалыптастыру болып табылады. Алайда, мектептерде оқушының осы қасиеттерін дамытуға байланысты бағытталған оқушылардың өзіндік жұмысының жүйесі әзірге қалыптасқан жоқ.

Қорыта келгенде, Тәуелсіз мемлекетіміздің ертеңі ұрпақтың рухани байлығы, мәдениеті, саналы ұлттық ойлау қабілеті мен біліміне, іскерлігіне байланысты. Осыған орай мектептегі оқу үдерісінде оқушылардың танымдық қызығушылықтарын арттыру,

дамыту болашақта білімді өз бетінше жинап алу қабілеттерін дамытуда жетекші рөл атқарады және пәндерді оқыту барысында көзделетін білімділік, дамытушылық, тәрбиелік міндеттерді жүзеге асыруда оқушылардың танымдық қызығушылығын дамыту және қалыптастыруда сабақта әртүрлі әдіс – тәсілдерді қолданудың тиімділігіне көз жеткізуге болады. Ұстаз еңбегімен қатар, баласының таным мәдениетінің дамуын басты назарда ұстайтын ата-ананың ықпалы, баланың араласатын достары, туысқандары, қоршаған ортаның әсері зор. Танымды кеңейту, таным әрекетін белсендіру үшін білім алушыда ыждағаттылық, еңбекқорлық, табандылық, зейінділік сияқты құндылықтардың жиынтығы болуы керек. Ал құндылықтарға қол жеткізу үшін тұлға өзін-өзі тәрбиелейтін дәрежеге жету керек.

Қолданылған әдебиеттер тізімі

1. Қазақстан Республикасының Президенті Н.Ә.Назарбаевтың Қазақстан халқына Жолдауы. Болашаққа бағдар: рухани жаңғыру.- Астана: Ақорда.- 12 сәуір 2017 жыл;
2. Қазақстан Республикасының 2020 жылға дейінгі Стратегиялық даму жоспары.- Астана: Ақорда, 2010;
3. Қазақстан Республикасында білім беруді және ғылымды дамытудың 2016 - 2019 жылдарға арналған мемлекеттік бағдарламасы: Қазақстан Республикасы Президентінің Жарлығы.- №205, 1 наурыз 2016 жыл;

THEME: “IDIOMS AS A PART OF THE CULTURE”

Baltabaeva Dilnaz Jomartovna, 0105002 – “Primary Education”,
0111083 ”The Teacher of English Language”

The scientific adviser: Karimova Gulnara Faritovna,
the teacher of Semey Pedagogical College named after M.O.Auezov

Introduction

The study of a foreign language is a comprehension of a new national culture, an attempt to familiarize oneself with it. Idiom (phraseology) is an important expressive language. Idiom is a stable expression with an independent meaning. In their majority idioms are created by the people, and therefore they are closely related to the interests and every day activities of ordinary men. Knowing of the values of idioms and the ability to use them correctly is practically necessary in colloquial speech. It is in colloquial speech that they are mostly used. Idioms are connected with labor activity, life and culture of the people. The national specificity of the language is fully revealed in them. Idioms in English are very interesting phenomenon. They cannot be translated verbatim. Idioms can be used in a friendly or business conversation. Some idioms have a common sense and are used in conversation, and others can be used in the official speech. If you want to feel confident, you need to use a dictionary, internet resources to properly lead the idiom into speech and not be in a funny situation.

The Aim: to introduce information about idioms as a reflection of the culture of the people

Objectives:

- to introduce idioms as national specificity of the language;
- to investigate idioms related to different spheres of human life;
- to study examples of frequently used English idioms in speech

The object of this work are idioms, and **the subject** is the idioms of the English language. The goal is to study the idiomatic units of the English language and their origin. What is **the relevance** of this study? First, the study of any language is impossible without at least a partial understanding of the mentality of native speakers, their imagery and culture. All this and concluded in idiomatic expressions. Secondly, the idioms of the English language enrich the speech, make the language colorful and lively. And finally, the use of idiomatic turns brings your speech closer to the speech of native speakers. One of the most flattering reviews about your level of English proficiency, for example, may be the following phrase: “His / Her English is very idiomatic”, which means “He / She speaks almost like an Englishman.”

To solve the tasks, the **following methods** were used: 1. Method of analogy (we compared the idioms of the English language with the idioms of the Russian language) 2. The classification method (we divided the idioms of the English language into three groups - idioms that can be translated by tracing, that is, a literal translation; idioms that have the same structure, but the images for expressing them are different; idioms that do not have an exact match in Russian).

Idioms in English are an ambiguous phenomenon. According to the definition, it is a steady turn of speech inherent only in a given language and not translated into other languages, the meaning of which does not follow from the sum of the values of its constituent elements. If you translate idioms word for word, you get nonsense. For example: "You are pulling my leg!" It will literally be translated as "You are pulling my leg!", But in fact it will sound like this: "You are fooling me!". In Russian, too, there are idioms. For example: "You work carelessly!" A foreigner may not understand what exactly this expression means.

It is this "untranslatability" into other languages, as well as the impossibility of understanding the meaning of the words that make up an idiomatic expression, sometimes frightens learners of a foreign language. Some, in order not to be trapped, intend to avoid using idioms in speech. However, not one language can do without these turns and, if we want to improve in English, then sooner or later we will have to master this area.

Major Part

Investigating idioms related to different spheres of human life

Idioms are expressions of meaning, which are not equal to the meaning of their constituent words. If you translate the idioms by the meaning of each word, it will be nonsense. For instance, "You are pulling my leg!". It may be translated into Russian like this: "Вы дергаете меня за ногу!", but in fact it will sound right so: "Вы морочите мне голову!". In Russian, there are idioms, too. For example, "Надо работать засучив рукава!" but a foreigner might not understand what exactly this expression means. Sometimes in idioms are encountered many historical words. But without them the idioms break up as a single whole, it will not mean anything by itself. The famous Danish linguist Otto Espersen called the phraseology "despotic capricious and elusive thing" at the dawn of the last century. And this idea has been confirmed on the present day.

- A cock-and-bull story" ^[1] – when we hear this idiom, it doesn't mean that a story was written by a chicken and a bull. This idiom says that some story is too implausible. Literal translation – "история курицы и быка". The Russian analogue of this idiom: "курам на смех" or "турусы на колесах". An example with this idiom: "It is a cock-and-bull story, I don't believe a single word".
- "A dead duck" ^[2] – if you heard this idiom then it does not mean that it is a tragic event. Literal translation is simple: "мертвая утка". In Russian, this idiom is translated as "гиблое дело". Russian analogue also sounds.

Some English idioms related to food and their meanings And now examples of frequently used English idioms in speech:

- "You cannot swing a cat" ^[3] - very crowded, no place to turn. Literal translation of this idiom – "невозможно коту развернуться". It is easy to guess that the Russian analogue of this idiom – "яблоку негде упасть". Example of the use of this idiom: "This house is very little, only four rooms, all so small you couldn't swing a cat in them!"
- "A cat has nine lives" ^[4] Literal translation of this idiom – "имеет девять жизней". Immediately comes to mind the Russian idiom – "у кошки девять жизней". Example with this idiom: "One of the most striking differences between a cat and a lie is that a cat has only nine lives"(M. Twain)

English idioms with full analogue in Russian.

Let's look at some of the idioms of the English language, which have full analogues in Russian. The Bible is the main literary source of phraseological units. This greatest work has enriched phraseologisms not only English, but also Russian. "A great deal has been said and

written about the colossal influence that Bible translations have had on English.” For centuries, the Bible has been the most widely read and quoted book in England; "... not only individual words, but also whole idiomatic expressions entered English from the pages of the Bible." The expressions used in modern English speech and having corresponding analogues in Russian and biblical origin are firmly established, belong to:

“**keep one’s fingers cross**” – скрещивать пальцы (на удачу). This expression originates from the time of early Christianity, when people crossed their fingers to invoke the forces associated with the Christian cross for safety and protection. ^[5]

“**to bear one's cross**” - нести свой крест; “**the blind leading the blind**” - слепой ведет слепого; ^[6]

English idioms that have the same structure in Russian, but the images for expressing them are different.

A comparison of the idioms of different nations shows how much they have in common, which, in turn, contributes to their better mutual understanding and rapprochement. Many steady turns are easily translated into Russian, others need explanation. Also in English there are idioms that, when translated into Russian, sound different, but their meaning remains the same. In this chapter, we will look at these expressions.

“**hand everything on a silver platter**”, Literally " подавать на серебряном блюде". Наше выражение «на блюдечке с голубой каемкой» практически соответствует английскому. “**busy as a bee**” Literally «занята как пчела». In Russian, there is a similar expression "busy as a squirrel in a wheel." ^[7]

Idioms that do not have an exact translation in the Russian language

Idioms in English are for the most part originally English, the authors of which are unknown. They entrenched themselves in colloquial speech, and acquired a characteristic, English flavor, which reflects the characteristics of English culture. They are all connected with the traditions, customs and beliefs of the English people, as well as with legends and historical facts and have no correspondence in the Russian language. Consider these idioms.

In English, there is an expression “As mad as a hatter”, which has become known through literature. It means "mad as a hat dealer." But you ask, why is the hat dealer crazy? This is all easily explained. Both manufacturers and sellers of hats were not completely "crazy", for a long time mercury was used in the production process of an attractive hat, metal that was stinging. And only then did Lewis Carroll in Alice in Wonderland show the hatter's insanity in action.

Сравнение “**green like a Cheshire cat**” – ухмыляться, улыбаться во весь рот и выражение “**Jam tomorrow**” (обещанного 3 года ждут) также созданы Л. Кэрролл в книге “Alice in Wonderland”: «The rule is, jam tomorrow and jam yesterday - but never jam today».

An interesting example to consider is the idiom “the real McKay”. In the English-Russian phraseological dictionary by P.P. Litvinov proposed the following version of the translation of this expression: something real, genuine. The meaning of the expression is fully transmitted with the complete loss of imagery. There is no consensus about the etymology of this idiomatic expression, there are many options: that it was originally about McKay Scotch whiskey; other sources mention the famous Makkeev ceramics, etc. One way or another, the expression is most likely connected either with a certain product produced under the McKay brand, or with some person who bore this last name. ^[8]

There are many assumptions about the occurrence of this idiom. Some of them are hard to believe, others, perhaps, were invented by fans of colorful stories, but I will offer you a third option. In the distant 1500s, when modern architecture was still very far away, the roofs of houses were covered with a thick layer of straw, which made them a particularly attractive place for cats, dogs and other small animals (apparently due to the fact that this material better kept warm). During heavy rains, animals sometimes slid and fell down, and the British began to associate heavy rain with falling cats and dogs, hence the expression of it’s raining cats and dogs.

The British are proud of the fact that many sports originated in their country, and then spread throughout the world. Many idioms associated with horse racing, cockfighting, with boxing. Here are some sports idioms:

“**jump the gun**” (Literally «перепрыгнуть пистолет»). This expression is related to the run, when the athlete began to run before the starting pistol fired. It translates as "get ahead of the event, start ahead of schedule".^[9]

Native English speakers grow up hearing and speaking idioms every day. Whether your students are young children or adults, it is important that they feel comfortable using these expressions in their everyday speech and writing.

If your students are studying to learn English for a job, they especially need to learn how to understand and use idiomatic expressions so they can communicate with their co-workers, supervisors or customers. Idioms are used very frequently in English and occur in almost any type of text. Halliday and Yallop say that native speakers love idioms, because they consider them to be an important part of their cultural heritage. For non-native speakers, idioms represent a serious challenge in understanding the language because their meaning cannot be retrieved from the words, thus understanding, idioms is crucial for effective communication. On the other hand, Halliday and Yallop highlight the fact, that non-native speakers are in the habit of overusing those idioms they have learned. Parker and Riley say that idioms are often inconceivable to foreign-language learners, and they would rather use non-idiomatic equivalents, even in expressive tasks.^[10]

Understanding the lexicon of English demands more than knowing the denotative meaning of words. It requires its speakers to have connotative word comprehension and more, an understanding of figurative language. Idioms fall into this final category. The focus of this paper is to share the importance of idioms for non native speakers as part of their mastery of the English language. Idioms share cultural and historical information and broadens people’s understanding and manipulation of a language. Among the various definitions idioms are:

- * the language peculiar to a people, country, class, community or, more rarely, an individual;

- * a construction or expression having a meaning different from the literal one or not according to the usual patterns of the language is the second definition that best suits the focus of Idioms include all the expressions we use that are unique to English, including cliches and slang. Prepositional usage is also a common part of idiomatic expressions this paper addresses idioms as used in figurative language.

Conclusion

English as the language of communication and commerce. Whether it is working in one’s native country or in an English-speaking country, idioms are important as part of the shared knowledge among English speakers. While idioms are commonly used for official business, a distinction must be made about slang. Slang is “currently widely used and understood language, consisting of new meanings attributed to existing words or of wholly new words, generally accepted as lying outside standard polite usage. It usually passes out of usage time or is accepted into standard usage”. Referring someone’s apartment as his or her “crib” is slang, and “crib” is a word now out of style. I believe the phrase, subtleties of the language, best describes a general area into which idioms can be categorized. They transmit certain information about the speaker that might not be obvious. In conclusion, idioms are not only a part of language, but also they are the part of universal communication. We use idioms for theoretical purposes, and if we categorize idioms, they can be used in different ways for different purposes. Whatever it may be definitions of idioms don’t produce a class that conforms more or less well to general understanding. We can know the theme of idiom in sentence, which is used by the writer or speaker. I stressed throughout my project that idioms are important in English, and I supported this statement with the research. But among ESL learners, figurative language is not used and learned, as it should be. They hardly use idioms in their conversations. Mainly native speakers of English use idioms, and there are less native speakers than ESL speakers. ESL speakers do need to know idioms so crucially.

In order to preserve humorousness and originality of the English language idioms should be learned and used in English. English is very rich in idiomatic expressions that are constantly found in literature, in newspapers, in films, in radio and television programs, as well as in every day communication between the British, Americans, Canadians, Australians. English idiomatics, very diverse, is quite difficult for English learners. There are no languages known to science in which there would be no idioms, phraseological turns, proverbs and sayings at all. But English has bypassed all. ^[11]

Examples of phraseological units can be cited indefinitely. It seems that their stock will not be exhausted, as the resources of different nations with their most interesting traditions are inexhaustible and rich. We, using now various idiomatic combinations, simply use those weighty stamps that our distant ancestors beat out for us. And for our part, we are now preparing new stamps for our descendants. True, we ourselves are not aware of this. And I would like to hope that it's not only stationery stamps and foreign words that we will enrich the speech of subsequent generations.

Proverbs and sayings, being a part of the culture of a given people, always remain and remain relevant, despite the development of the economy and technology, progress, etc.

At any time, proverbs and sayings will be a characteristic feature of a given people, the object of attention and research.

1) idioms are polysemous and bright. They are outside of time and class division, i.e. They are pronounced both by rich people and people of lower social strata.

2) the idioms of the English language are quite difficult to translate into other languages.

3) in almost any language, you can pick up the idioms corresponding to English.

4) the centuries-old experience of communication between peoples speaking and writing in various languages indicates that a good translator must not only understand the meaning of the translated text, but also possess the phraseological richness of the language into which the translation is made.

Idioms are used in a wide variety of contexts and situations: from friendly conversation to business meetings. Often idiomatic expressions can be found in writing, especially in journalism, where the authors try to revive the story with the help of idioms, to give it color and sharpness. Of course, the context in which idioms are used is very important. We all know that some expressions are inherent in colloquial, and sometimes colloquial style, while others, on the contrary, sound very strict and formal. Therefore, when faced with similar speeds, remember the situations and communication style in which you heard them. Specify the meaning in the dictionary, if possible, ask the native speakers about the meaning and context of the use of this idiom. Then you will feel confident using the new expression.

At first, all idioms can be divided into two groups: those that have exact or approximate correspondences in their native language, and those that do not have such correspondences, in other words, their meaning can only be explained, and not conveyed by a similar idiom.

So, to idioms remembered quickly and efficiently, you need:

1) Find a match in your native language, pay attention to the differences and memorize the whole expression using the comparison method;

2) If there is no correspondence in the native language, remember the expression and its meaning in its entirety, paying attention to the style of speech and the context of usage.

Finally, communicate in English or another foreign language, use its idioms, learn more about native speakers with their help, and at some point you will surely hear: "Your English is very idiomatic!"

Bibliography

1. Dubrovin M.I. Russian and English idioms. – М.: ИЛБИ, 2015.
2. Кунин А.В. Англо-русский фразеологический словарь. – М.: Русский язык, 2014.
Литвинов П.П. Англо-русский фразеологический словарь/П.П. Литвинов.– М.: изд-во

ҚАЗАҚСТАНДАҒЫ ЖЕЛ ЭНЕРГИЯСЫН ПАЙДАЛАНУДЫҢ ТИІМДІЛІГІ

Жандарбекқызы Ж.

Мұқанов М.С., физика пәнінің оқытушысы

«М.О.Әуезов атындағы педагогикалық колледжі» КМҚК

Кіріспе

Зерттеудің мақсаты. Біздің республикада жел энергетикасын дамыту Қазақстан үшін Жел энергиясын қолдану біршама басқаларға қарағанда тиімді екеніне көз жеткізу.

Біріншіден, біздің елдің климаты шұғыл континентальды. Әсіресе осы Ақмола облысы маңайында жел барлық жерде соғады. Және ашық қоныстанбаған аумақтар, теңіз, көлдер де бар.

Екіншіден, жел қондырғылары теңіздерде, көлдерде, ашық, адамдар тұрмайтын аймақтарда салынуы тиіс. Ғалымдардың айтуы бойынша жел энергоқондырғылары жұмыс істеу үшін желдің жылдық орташа жылдамдығы 3,5 – 4 м/с кем болмауға тиіс. Ал біздің Республикамызда соғатын жел жылдамдығы 3,5 – 6 м/с дейін жетеді. Осының барлығын ойластыра келіп, жел энергиясын алу біздің елге қаншалықты тиімді екенін зерттеп анықтағым келді.

Зерттеудің міндеттері: Осы күнгі жұмыс істеп тұрған электр станцияларының артықшылығы мен кемшіліктерін анықтап, альтернативті энергия көздерін анықтау.

Тақырыптың өзектілігі:

а) Барлық бізге белгілі энергия көздері таусылуға жақын (таскөмір 570 жылға, мұнай 35 – 40 жылға, ал газ 50 жылға жетеді).

б) Мұнайды, таскөмірді, газды өндіру, оны іздеу өте үлкен қаржы қажет етеді. Көптеген өте күрделі жұмыстарды және көп технологияларды қажет етеді.

в) Осы энергиялық ресурстарды пайдаланудың экологиялық жақтары: электр энергиясын алу үшін және транспорттың жүруін қамтамасыз ету үшін жағылатын отын (мұнай, бензин, көмір) жанған кезде бөлініп шығатын көмірқышқыл газы жер бетінің жылулық сәулесін жұту арқылы, ауа райының әлемдік жылуына әкеліп соғады. Соңғы екі ғасырдағы адамзаттың іс-қимылы табиғатқа елеулі нұқсанын тигізді.

Экономикалық даму қарқыны ол энергетиканың барлық жағынан дамуы арқылы жүреді. Адамзатқа электр энергиясы өте қажет және оның қажеттігі жыл сайын артуда. Сол себептен барлық елдерде энергия алудың альтернативті жолдары қарастырылды.

Зерттеу гипотезасы: біздің еліміздің жел энергетикасын дамытуға шамасы бар. Себебі біздің еліміздің климаты шұғыл континенті таулы аймақтарымен қатар жазық жерлер, су қоймалары көп кездеседі. Жел электр станциялары Алатау маңында, Астана және Солтүстік Қазақстан өңірлерінде тиімді.

Зерттеу кезеңдері:

1. Жел энергиясын кеңірек зерттеу.
2. Жер бетінде орналасқан жел қондырғыларының кемшіліктерін анықтау.
3. Жер бетінен биікке орналасқан жел қондырғылары. Олардың артықшылықтарын көрсету.

Жердің бетінде орналасқан жел агрегаттарын жасау көптеген жылдардан белгілі. Сонда да оны қолдану көптеген кемшіліктері үшін кеңінен қолданыс таппаған.

Ол кемшіліктер агрегаттардың үлкен орын алуы, бірқалыпты жұмыс істелмеуі, экологиялық әсері, сол жердің ландшафты бұзуы және қуатының аздығы.

Эксперимент әдістемесі: әдебиеттерге анализ жасап, жүйелеп, өз пікірімді нақтылап жеткізу.

Зерттеудің жаңалығы: жел энергиясын тиімді пайдалану үшін, жер бетінен өте биікке орналастырылатын жел қондырғыларын жасау.

Негізгі бөлім

Жел энергиясы

Бізді қоршаған орта үнемі қозғалыста және осы қозғалыстың энергиясы орасан зор. Жел энергиясы жердегі барлық өзендердің энергиясынан 100 есе үлкен. Жер бетінде үнемі жел соғады: аздаған жеңіл лептен бастап, орасан зор зиян әкелетін дауылға дейін. Біздің

елімізде соғып тұрған жел республикамызға қажет электр энергиясын өндіруге шамасы бар. Жел энергетикасын, әсіресе, осы Ақмола облысында дамытуға әбден болады. Егер Астанамызды ең таза әрі әдемі қалаға айналдырғымыз келсе неліктен экологиялық таза энергия көзін қолданбасқа. Әр түрлі авторлардың айтуынша жердің жел энергиясы 1200 ГВт, бірақ жердің әр түрлі аймағында жел энергиясын пайдалану мүмкіндігі әр түрлі. Жел энергиясын мүмкіндігінше электр энергиясына айналдыру үшін жер бетінен 20-30 м биіктіктегі желдің ағының жылдамдығы үлкен болу керек. Мысалы: орташа жылдық қуаты 500 Вт/м^2 болатын жел қондырғысының осы қуаттың 75 пайызға ғана электр энергиясына айналады (және желдің жылдамдығы 7 м/с болу керек). Жел ағынындағы энергия, желдің жылдамдығының кубына тура пропорционал. Бірақ та идеал машинаның өзі жел энергиясын түгел пайдаға жарата алмайды.

Теория жүзінде жел энергиясын пайдалану коэффициенті (ПӘК) 59,3 % артық болмайды. Ал іс жүзінде бұл коэффициент 50 %, бірақ бұл көрсеткіштің өзі, егер желдің жылдамдығы жобада көрсетілген оптимал жылдамдықта тең болса ғана. Осының бәрін ескергенде жыл бойындағы электр энергиясын алу жел энергиясының 15 – 30 % ғана құрайды. [1, 59-69б.]

ЖЭС жұмыс істеу принципі.

Жел дөңгелегі электр тогының генераторы динамомашинаны іске қосады, ал ол параллель қосылған аккумуляторды зарядтайды. Аккумуляторлық батарея генератордың клеммаларындағы кернеу аккумулятордың клеммаларындағы кернеуден үлкен болған автоматты түрде ажыратылады.

Екі жылдан бері Қазақстан БҰҰ бағдарламасына бірлескен жел қуатын пайдалану жобасын орындатуға кірісті. Қазақстандағы энергия көздері 8 млрд. кВт/сағ энергия шығарады. Жел қуатын пайдаланса жылына 1,8 трлн кВт/сағ өндіруге болады екен. Жобаның бірінші кезеңін іске асыруға ғаламдық экологиялық қор республикаға 2,5 млн. АҚШ долларын берді. Жекеленген инвесторлар бұған 4 млн. АҚШ долларын қосты. Өткен жылы бағдарламаның дайындық кезеңі аяқталды. Республиканың оңтүстік шығысында шамамен 5 МВт электр қуатын шығаратын тұңғыш жел диірмені орнату жоспарланды. Алматы облысында Жоңғар Алатауына салынатын бұл жел диірменіне үлкен үміт артылуда. Өйткені жылдың төрт мезгілінде күшті жел диірмен орнатылмақшы. Келешекте саны 100 диірменге жетпекші.

Оңтүстік Қазақстан облысында 2 жел электрқондырғысының монтажы жасалып аяқталды (2004 жыл, қазан айы). Монтажды Индия және Қазақстандық мамандар жүргізген (Кентау қаласының жанындағы Қотырбұлақ деген жерде). Әрбір қондырғының бағасы 150 000 доллар. Осы қондырғылар арқылы 6,1 км жерге Кентауға электр энергиясы жеткізіледі. Егер осы қондырғылардың жұмысы рентабельді болса, ондай қондырғылар басқа да жерлерге қойылмақшы.

Дүние жүзі оңай әрі арзан қуат көздерін іздестірген заманда өз еліміздің ресурстарын ұтымды пайдаланған жөн. Тіпті жел диірменінің агрегаттарын өз елімізде жобалап құрастырып шығаруға да болады.

Осы айтылғандардың барлығы жер бетінде жұмыс істейтін қондырғыларға байланысты айтылған.

Ал мен ұсынып отырған жел қондырғысы бұрынғы жердің бетінде оңаша биік емес орнатылған жел қондырғысынан өзгеше қондырғы.

Мен бұл жобаны ұсынбастан бұрын жердің бетіне орналасқан жел диірменін зерттедім. Олар көп зерттелген және жасалынған, сонда да кең қолданыла қоймаған. Себебі олардың көптеген кемшіліктері бар. [2, 10-15б.]

Жер бетіндегі жел энергоқұрылыстардың кемшіліктері:

1. Жел үнемі соқпайды. Сондықтан, генератор бірқалыпсыз жұмыс істейді. Токтың жиілігі де өзгеріп отырады. Токты бірқалыпты өзгерту үшін аккумулятор қолданылады, бірақ бұл қымбатқа түседі және эффектілігі өте аз. Кей кезде желдің жылдамдығы қажет жылдамдықтан аз, кейде көп болып кетеді.

2. Жел агрегаттарының **қуаты ең үлкені 4 МВт**, ал үнемі қолданылатынының қуаты 200-250 кВт. Осындай аз қуаттың өзінде оның алып жататын орны үлкен болады. Мысалы «Сокол» жел агрегаты (P=4 кВт) мачтасының биіктігі 101 м, роторының диаметрі 12 м. «Гровиан» (Германияда, қуаты 3 МВт) қондырғының роторы 100 м, ал биіктігі 30 қабатты үйдің биіктігінен үлкен, массасы бірнеше тонна.
3. Қуаты 4 МВт атом электростанциясын алмастыру үшін 4 мыңға жуық «Гровиан» агрегаты қажет екен. Желдің өзі тегін болса да, беретін электр энергиясының құны қымбат болып шығады.

ЖЭС алып жататын орны өте үлкен, бірнеше мың га. Жұмыс кезінде үлкен шу және жиілігі 16 Гц инфрадыбыс шығарады. Ол адам организміне, сонымен қатар аңдар мен құстарға үлкен әсер етеді. Сол жердің экологиялық жағдайын нашарлатады.

Өте биіктегі жел энергиясын пайдалану

1. Жер бетінен биікке орналасқан жел қондырғылары

Жер бетіндегі соғатын желді пайдаланатын жел диірменінің көптеген кемшіліктері жоғарыда айтылды. Сол себептен жердің бетінен үлкен **биіктікте соғатын жел энергиясын пайдалану тиімді**.

Жел двигателінің қуаты желдің жылдамдығының v^3 тәуелді. Жердің бетіндегі ондаған метр биіктікте жылдамдық 5-6 м/с жетеді.

Ал тропосфера қабатында жел өте күшті соғады және тұрақты.

Мысалы 4,5 км биіктікте $v=20$ м/с, ал 10-20 км-де $v=40$ м/с. Сол себептен қуатты көбейту үшін жер бетіндегі көптеген жел қондырғыларды биікке көтерілген бір жел қондырғысымен алмастыруға болады.

Ол үшін айналатын жел дөңгелегі роторды **өте биікке, тұрақты жел соғатын биіктікке** орналастыру қажет. Ол желдің бағытымен айналу бағытын да өзгерте алатын болу керек. Биіктігі 10 км-ге дейін жеткізуге болады. Ең маңызды және күрделі жері желдің механикалық энергиясын жердегі электр генераторына жеткізу. Ол үшін жаңа материалдан жасалған тростар пайдаланады. Ол тәсіл жер бетіндегі қондырғылардың кемшіліктерін қайталамайды. Ол:

- 100 МВт қуатқа дейін алуға болады. Себебі жылдамдық үлкен, оған қоса арзан түседі.
- Биікте тұрғандықтан қуат тұрақты, себебі үнемі жел соғады. Шуы естілмейтін, себебі биікте тұр. Орналасқан жердегі ландшафты бұзбайды. Сол себепті үлкен қаланың қасына орналастыруға болады. Яғни, энергияны тасымалдауға кететін қаржы үнемделеді. [3, 7-8б.]

2. Іске қосу, жүргізу, бақылау, басқару проблемалары

Қондырғыны қажет биіктікке көтері қиын жұмыс емес. Егер желдің жылдамдығы 2-3 м/с болса, қажет қондырғыны жерден жел өзі көтере бастайды. Ал егерде қондырғы мүлде көтерілмесе, онда оны **оңай гелийге толтыруға** болады. Сол кезде ол өзі де ауаға ұшып кетеді.

Роторды айналдыру ол генератор арқылы іске асады. Ал айналу жылдамдығы аздары өздері айнала бастайды. Қуатты реттеу ротордың қалақшаларын желге қатысты әр түрлі бұрулар арқылы іске асады. Ал ол стабилизатор арқылы орындалады.

Биіктігі тростың ұзындығы арқылы реттеледі. Негізгі троста желдің жылдамдығын анықтайтын **датчиктер** болу керек. Сол арқылы қажет биіктік реттеледі.

Егер желдің жылдамдығы 0 болып қалса, (ондай жағдай өте сирек, ықтималдығы 0,001) онда қондырғыны ауа баллоны арқылы (дирижабль сияқты) ұстап тұруға болады немесе жердегі генератор арқылы пропеллерді айналдыруға болады. Қатты желдің әсерін жерде орнатылған инерциялы маховик арқылы реттеуге болады. Яғни, оны жылдамдығы төменірек биіктікке түсіруге болады.

Ұсынылған қондырғының артықшылығы:

- Жер үстіндегі қондырғымен салыстырғанда өлшемдерін үлкейтіп алу арқылы қуатын арттыруға болады.
- Осы қондырғыны 100 м-ден 14 км-ге дейін орналастыруға болады. Осы биіктіктегі жел жылдамдығы жер бетіндегіден 3-4 есе үлкен және тұрақты.

- Жылдамдық үш есе артса, қуаты 27 есе артады $N \sim v^3$.
- Генератор жерде орналасады. Себебі алынатын қуат өте үлкен, (12,5-20 МВт) ондай қуаттағы генератордың массасы 10 тоннаға жетеді.

Ең бір ұтымды жері механикалық энергияны электр энергиясына айналдыру үшін қажет **талшықты тросс**. Оның тығыздығы 1800 кг/м^3 . Мысалы, егер кабель мыстан жасалса, 10 км (2 есе ұзын) биіктікке қосатын кабельдің массасы 89360 т, осындай ұзындықтағы нанотрубаның массасы 3,33 т. *Ол 27000 есе жеңіл.* [4, 25-30б.]

Қазіргі жер бетіндегі орналасатын жел қондырғылары өздерінің жоғары даму сатысына жеткен. Осы күндегіден артық жел қондырғылары жақын арада жасала қоймайды. Желдің энергиясы тегін болғанымен оны іске жарататын жерде орнатылған қондырғылардың беретін энергиясы жылу электр станциялары беретін энергиядан әлденеше қымбат.

Сондықтан жел энергиясының пайдаланудың басқа жолдарын қарастыру қажет. Ол, менің ойымша, жер бетінен биік орналасатын жел қондырғылары. Осы күндегі жер бетіндегі қондырғыларымен салыстырса

- Алынатын энергия әлдеқайда арзан;
- Ротордың өлшемдерін өте үлкендетіп жасау арқылы қондырғының қуатын арттыруға болады;
- Қарапайым жел қондырғыларына қарағанда биіктікте орналасқан жел қондырғыларының қуаты ондаған есе үлкен;
- Жер бетінде көп орын алмайды. Кез келген жерге орнатуға болады.
- Тұтынушыға жақын орналастыру арқылы энергия тасымалдау проблемасының жоқтығы;
- Шу жоқ. Ландшафтты бұзбайды. Энергияны алу тұрақты, себебі биікте үнемі жел соғады. Қондырғыны кез келген жерге ауыстыруға болады.

Осы идеяны толық зерттеп, эксперимент жасап, кішкентай модельдер жасау арқылы теорияны білетін адамдар тексерсе, менің ойымша, энергетика проблемасын біраз алға басушылық болар еді.

«БОРДЫҢ ХИМИЯЛЫҚ ҚҰРАМЫ МЕН АДАМ АҒЗАСЫНА ТИГІЗЕР ӘСЕРІ»

Жанғазы Еркежан

Ғылыми жетекші: химия пәнінің оқытушысы Куспанова Л.У.

Семей қаласы «М.О. Әуезов атындағы педагогикалық колледжі»

Зерттеудің өзектілігі. Менің зерттеу жұмысымның тақырыбы: «Бордың химиялық құрамы мен адам ағзасына тигізер әсері».

Қазіргі уақытта шығарылатын бор құрамы талаптарға сәйкес келмейді, - қолды бүлдіреді, қатты үгітіледі, тақтаны сырады, адамның бойында жағымсыз әсерлер туғызады. Себебі неде? Барлық уақытта бордың сапасы адам денсаулығының қауіпсіздігімен байланысты ма? Сондықтан да бордың құрамын, сапасын және оның адам денсаулығына әсерін зерттеу өзекті деп ойлаймын. Ал сапасы төмен бор оқытушылар мен білім алушылардың денсаулығына зиян келтіру мүмкін.

Болжам: егер оқытушылар бордың құрамын және олардан пайда болатын жағымсыз әсерлер туралы білсе, онда олар сапасы жоғары борларды таңдар еді.

Мақсаты: Бордың құрамын, сапасын және оның адам денсаулығына әсерін зерттеу.

Міндеттері:

- оқытушылардың күнделікті бормен жұмыс істеуі, олардың денсаулықтарына қалай әсер ететіні туралы сауалнама жүргізу арқылы анықтау;
- бордың әртүрлі түрлеріне сапалық және сандық тәжірибелер жүргізу;
- бордың адам денсаулығына әсерін бағалау.

Зерттеу нысаны: әртүрлі бор үлгілері.

Зерттеу әдістері: сауалнама, салыстыру, зерттеу.

I. Негізгі бөлім

1.1 Бордың химиялық құрамы

Бор (тау жынысы) – көбінесе кокколитофор мен фораминифер сияқты микроорганизмдердің ізбесті қаңқаларынан құрылатын борпақ, ұсақ дәнді тау жынысы.

Бор — түсі ақ, біркелкі ұсақ түйірлі кальций карбонатынан құралған жұмсақ шөгінді жыныс. Бордың құрамындағы бір клеткалы әктасты балдырлардың — кокколитофоридтердің қалдықтары 10 — 75%-ке, фораминиферлер 5 — 6%-ке, кейде 40%-ке дейін жетеді. Аздап моллюскілердің, белемниттің, аммониттің, теңіз лаласы мен кірпілерінің, маржандардың қалдықтары кездеседі. Бор химиялық шөгуден және органикалық қалдықтардың ыдырауынан түзіледі. Бордың қаттылығы 1-ге жуық, меншікті салмағы 2,2 — 2,8 г/см³. Бор құрамында кварц, монтмориллонит, каолинит, гидрослюда, опал, глауконит, халцедон, цеолиттер, пирит, барит, темір оксидтері болады. Бор жылы климат жағдайында тұзды қалыпты теңіздерде ондаған метрден жүздеген метрге дейінгі тереңдіктерде тұнады. Бор мезо-кайнозой шөгінділерінде кең тараған. Ол қағаз, шыны, цемент, парфюмерия өндірісінде, косметикада, медицинада қолданылады.

1.2 Бордың денсаулыққа әсері

Қазіргі уақытта адам денсаулығын сақтау мен нығайту маңызды мәселелердің бір болып табылады. ДЖДСҰ айтуы бойынша 21 ғасырда кеңінен тараған аллергиялық, астма, қан тамырлар жүйесінің аурулары болып табылады.

Қазіргі уақытта борға қойылатын талаптар экологиялық таза және сапалы болуы қатаң бақыланады. Бірақта борды пайдалана бастағаннан шаңдатып, мұрын бітеліп, қол бүлінеді. Кейбір білім алушылар бор жегенді ұнатады, бірақ та бор таза зат емес. Себебі оның құрамында әктас, гипс, крахмал, бояғыштар, байланыстырғыш заттар (ПВА желімі) болады.

Бордан шығатын шаң - аллергия зат. Бұл аллергия астма ұстамасын туғызуы мүмкін.

II. Зерттеу бөлімі

Семей қаласының Шәкәрім атындағы мемлекеттік университетінің инженерлік бейіндегі аймақтық сынақ зертханасы «Радиоэкологиялық зерттеулердің ғылыми орталығы» INCA ENERGY 250 OXORD INSTRUMENTS (Ұлыбритания) энергодисперсті талдау жүйесі бар

төменгі вакуумдағы растрлы электронды микроскоп JSM-6390 LV JEOL (Жапония) арқылы сынамаға алынған борлардың құрамында кездесетін химиялық элементтердің мөлшерін зерттеп білдік. Микроскоп көрсеткендей 3 сынамада да кездескен химиялық элементтер мөлшері анықталды.

Рентгеноспектрлі анализ қорытындысы



Алынған сынамалар 20,2 °С, 68% ылғалдылықта анықталды. Зерттелген бордың үлгілерінің құрамында кездескен химиялық элементтердің мөлшерінде айырмашылықтар болды. Үш сынамада да кальций мөлшері жоғары көрсеткіш көрсетті. Педагогикалық колледж пайдаланатын “Антошка” борында күкірт элементінің аз кездесетіні байқалды.

2.1 Сауалнама жүргізу

Бордың адам денсаулығына тигізетін қандай әсері бар екенін білу мақсатында колледж оқытушыларынан сауалнама алынды.

Борды сүрткенде шаңы шығып мұрын бітеліп, тамақ ашиды, құрғақ жөтел, түшкіру сияқты аллергиялық реакция береді.

Үнемі бормен жұмыс істеу қолдың құрғап жарылуына, тырнақтың қабаттануына әкеледі.

Осыған көз жеткізу үшін сауалнама жөн көрдім. Сауалнама алынды 25 оқытушыдан.



жүргізуді



Бордың сапасын анықтау

- бор жазғанда қатты үгілмеу керек;
- бор қолға қатты жағылмау керек;
- бор таза болу керек;
- бор құрамында ұсақ тастар және тақтаны сырмайтын болу керек

2.2 Кальций ионын анықтау (Ca^{2+})

Борды кішкене бөлшегін алып, спиртшамының жалынында қыздырамыз. Спиртшамының жалыны ашық қызыл түске боялды.

Қорытынды: барлық алынған бор үлгілерінде кальций иондары бар екенін анықтадым.

Бор үлгілері	Ca^{2+}	Жалынның түсі
№ 1 Антошка (Ресей)	бар	ашық қызыл
№ 2 Классика (Ресей)	бар	ашық қызыл



2.3 Карбонат - аниондарды (CO_3^{2-}) анықтау

Сынауыққа бірнеше бөлшек борды алып, оған сұйылтылған тұз қышқылын HCl құямыз. Сынауықты жылдам газ өткізгіш түтікшесі бар тығынмен жабамыз. Түтікшенің екінші ұшын ішінде 2 – 3 мл әк суы бар сынауыққа саламыз. Бірнеше уақыт әк суында көмірқышқыл газының көпіршектері пайда болғанын байқадық. Әк суы лайланды. Яғни бордың құрамында карбонат - аниондары (CO_3^{2-}) бар екенін білдіреді.

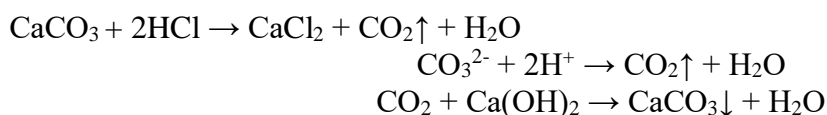

2.4 Крахмалды анықтау

Бор үлгілері	Көмірқышқыл газының бөлінуі
№ 1 Антошка (Ресей)	шапшаң
№ 2 Классика (Ресей)	ақырын
№ 3 Тұңғыш-Тараз (Тараз)	шапшаң

Крахмалды біз йодтың спирттік ерітіндісінің көмегімен анықтады. Зерттелетін бордың кішкене бөлшегін алып, оған 2 – 3 тамшы йод ерітіндісін тамызамыз. Йод ерітіндісінің түсінің өзгеруімен крахмал бар екенін білуге болады.

Зерттеу нәтижесі

2.5 Ғанышты анықтауға микрокристалдық реакция

Зерттелетін бордың әрбір үлгісін ұсақтап үгітіп, 1 граммын 2 мл дистилденген суда еріттік. Алынған ерітіндіні шыны таяқшамен мұқият араластырып, сүздім. Сүзгіден өткізілген ерітіндіні заттық шыныға салып, микроскоппен қарадым. Кебу барысында пайда болған тамшылардан ине және әртүрлі пішіндегі ғаныш кристалдарын көруге болады (егер бордың құрамында ғаныш болса).

Зерттеу нәтижесі

Бор түрлері	Ғаныш қоспасына тексеру	
№ 1 Антошка (Ресей)	Бор үлгілері ғаныш аздап бар	Йод ерітіндісін қосқанда көк
№ 2 Классика (Ресей)	бар	көк
№ 3 Тұңғыш-Тараз (Тараз)	бар	көк
№ 3 Тұңғыш-Тараз (Тараз)		көк



Қорытынды

Осы жұмысты жасау барысында бордың құрамына, кальций және карбонат иондарына сапалық талдау, крахмал, ғаныш сияқты қоспа заттарды анықтауға зерттеу

жұмыстары жүргізілді. Сонымен қатар оқытушылардың арасында бордың ағзаға әсері туралы білу мақсатында сауалнама алынды.

Жүргізілген тәжірибелік жұмыстардың нәтижесінде мен бордың кальций карбонатынан және әртүрлі қоспалардан (желім, крахмал) тұратынына көз жеткіздім. Сонымен қатар сатылымдардағы борлардың барлығы бірдей сапалы емес екенін білдім.

Барлық үлгідегі борлардың химиялық құрамын зерттей келе, олардың оқытушылардың денсаулығына қандай да болса кері әсері бар екені анықталды.

Пайдаланылған әдебиеттер

1. Большая серия знаний (химия), Современ. педагогика, Москва, 2015г.

2. Ғаламтор.

<http://www.proshkolu.ru/user/lkolganovado/blog/9963/>

<http://portfolio.1september.ru/work.php?id=565737>

<http://www.k-silikat.ru/chalk.php>

<http://www.lformula.ru/index.php?part=him005&page=020>

3. Химия. Новое учебное пособие, Издательство Феникс, Ростов на Дону, 2014г.

СТУДЕНТТЕРДІҢ БІЛІМІН БАҚЫЛАУ МЕН БАҒАЛАУДЫҢ МОТИВАЦИЯЛЫҚ ТӘСІЛДЕРІН ҚОЛДАНУДЫҢ ТИІМДІЛІГІ

Жұмағазы Ақбота

КМҚК «М.О.Әуезов атындағы педагогикалық колледжі»

0111000 «Негізгі орта білім», II курс студенті

Ғылыми жетекшісі: Жумагулова Асем Алибековна, қоғамдық пәндер оқытушысы

Мақсаты: Студенттердің білімін бақылау мен бағалаудың мотивациялық тәсілдерін көрсету.

Міндеттері:

- Критериалды бағалау жүйесінің тиімділігі
- Студенттердің білімін бақылау мен бағалаудың мотивациялық тәсілдерін қолданудың тиімділігі
- Тәуелсіз бағалау жүргізетін TIMSS, PISA халықаралық зерттеулерінің нәтижелері

Ғылыми жұмыстың өзектілігі: Студенттердің білімін бағалаудың мотивациялық тәсілдері мен критериалды бағалау жүйесін сабақта қолданудың тиімділігі көрсетілген.

Бағалау: Оқу жетістігін бағалау білім алушының кері байланыс арқылы оқу мақсаттарына сәйкес жоспарланған білім беру үдерісін реттеу және түзету арқылы нақты қол жеткізген нәтижесін белгілеу үдерісі.

«Бағалау» термині «**жақын отыру**» деген мағынаны білдіреді. Себебі бір адам басқа адамның не айтып, не істегенін немесе өзін-өзі бақылау жағдайында өзінің дербес ойлауын, түсінігін бақылауы болып табылады. **Бағалаудың 2 түрі бар:**

1. Оқуды бағалау (суммативтік немесе жиынтық)

2. Оқыту үшін бағалау (формативтік немесе қалыптастырушы).

Оқыту тиімділігінің артуы студент табысын бағалау сапасына тікелей байланысты. Бақылаудың дәстүрлі құралдары талап етілетін білім, білік, дағдыларының деңгейін ашуға мүмкіндік береді. Сондықтан барлық уақытта бағалау жүйесін дайындау өзекті мәселе болып келеді.

Бүгінде еліміздің білім саласына «Назарбаев Зияткерлік мектептері» ДББҰ филиалдарының бағалау тәжірибесі білім саласына енгізілуде. Тәжірибені жүйелі жүргізуге деңгейлік біліктілікті арттыру курстарының маңызы ерекше. Ұсынылып отырған бағалаудың жаңа тәсілдерде оқушылардың өзара бағалауы ынталандырылып, өзін-өзі бағалауға деген құқығын біледі, үдеріс пен оқыту нәтижесіне деген жауапкершілігі артып, өзін-өзі бақылауы күшейеді. Мұғалімнің қызметі төреші, бақылаушыдан көмекші, кеңесшіге ауысады. Бағалау үдерісінде мұғалімнің студентпен

өзара әрекеті үзілмейді, керісінше жаңа білімді игеру ынтымақтастығы жалғаса түседі. Аталған бағалаудың дәстүрлі және жаңа жүйелерінің салыстырмалы талдауы ұсынылып отыр [2].

Бағалаудың жаңа жүйесінде **жиынтық бағалаумен қатар қалыптастырушы немесе формативті бағалау** қолданылады. Жиынтық бағалаудың немесе Оқыту үшін бағалаудың мақсаты оқушы қазіргі уақытта не оқып білгенін жинақтау болып табылады. Оны мұғалім тест, емтихан т.б. түрде өткізіп, өзі бағалайды.

Формативті бағалау немесе оқу үшін бағалау күнделікті әр сабақта жүргізіліп тұрады. Оқу үшін бағалау – бұл білім алушылар өздерінің оқудың қандай сатысында тұрғанын, қандай бағытта даму керек және қажетті деңгейге қалай жету керек екендігін анықтау үшін оқушылар және олардың мұғалімдері қолданатын мәліметтерді іздеу және түсіндіру үдерісі. Бұл ретте мұғалімдер жалғыз бағалаушы тұлға болмайтындығына назар аударылады. Студенттер өзара және өздерін бағалауға тартылуы мүмкін және мұғалімдер бағалауды белсенді жүргізген кезде, студенттер белсенді қатысуы керек. Аталған бағалау оқытушыға аудиториядағы білім алушылардың үлгерімін бақылап отыруға мүмкіндік береді [3, 58-бет]

Қазақстан Республикасындағы 2015-2020 жж білім беруді жаңартудың стратегиялық бағыттары, 2014: «Баға қою үшін анық критерийлер жоқ болғандықтан ... әдетте, бағалар мұғалімнің еркімен қойылады. ... Қолданыстағы білімді бағалау жүйесіне міндетті түрде радикалды өзгертулер енгізу аса қажет»

Критериалды бағалау – белгіленген критерийлер негізінде білім алушылардың нақты қол жеткізген нәтижелерін оқытудың күтілетін нәтижелерімен сәйкестендіру үдерісі.

«Критериалды бағалау» терминін алғаш рет Роберт Юджин Глейзер (1963) қолданған және бұл термин білім алушының оқу жетістіктерінің қол жеткізген және потенциалды деңгейлері арасындағы сәйкестікті анықтауға мүмкіндік беретін үдерісті сипаттайды.

Критериалды бағалау жүйесі мүмкіндік береді:

- Оқушыларға жүйелі кері байланыс беру
- Келешекте студенттің мақсатты оқуы үшін таландыру
- Өзін-өзі бағалаудағы сынқалыптастыру
- Оқуды дер кезінде түзету
- Баға, қателіктер алдындағы қорқыныш пен мазасыздықты төмендетеді

Критериалды бағалау жүйесінің мақсаты:

Бағалау критерийлерінің негізінде оқушылардың оқу жетістіктері туралы шынайы ақпарат алу және оқу үдерісін жетілдіре түсу үшін оны барлық қатысушыларға ұсыну.

Өзін-өзі бағалау білім алушының танымдық әрекетінің бағыттылығына қол жеткізеді, себебі танымдық әрекет кезінде ол өзіне қоятын талаптарды да реттеп отырады, оқу әрекеті барысындағы өзін-өзі бағалаудың құрылымы өзіндік әрекеттің мақсатын айқындау, оқыту нәтижелерімен оған қол жеткізу жолдарын анықтау, өзіндік іс-әрекетті жүзеге асырудан алынған нәтижелерді оқыту нәтижелерімен салыстыру, орындалатын іс-әрекет барысын бағалау жіберілген қателерді анықтау, оның себептерін ашу өзін-өзі бағалау негізінде жұмысты түзету, әрекет жоспарын нақтылау, жетілдіру, қорытындылау деп аталатын бірнеше буыннан тұрады.

Әр баланың біліміндегі кемшіліктерінен гөрі, олардың жетістіктерін атап көрсету, нұсқауды мәлімдеу арқылы балаға нені оқу керектігімен қалай оқу керектігін көрсетуі, нұсқаудың үздіксіз және жүйелі жасалуы, баланың әлеуметтік, әсершіл, танымдық даму процестеріне бағытталып, жан-жақты болып ескерілуі маңызды. Осы әрекеттер арқылы оқушылардың тиімді білім алуына және табысқа жетуіне қолайлы жағдай туғызады. Аталған әрекеттердің барлығы қалыптастырушы бағалау барысында жүзеге асады.

Сонымен, қалыптастырушы немесе оқу үшін бағалаудың дәстүрлі бағалаудан келесі артықшылықтарын атап көрсетуге болады:

- білім алушының жетістік деңгейін нақты сипаттайды;

- білімгедегенінтасынарттырады;
 - білімалушыныңөзінедегенсенімділігіартып, жауапкершіліктісезінеді.
- Білімалушыныңөзінезібағалауыдамып, оны тек сабақбарысындағана емес, кез-келгенөмірдегі болыпжатқанқайшылықтарғаөзіндікбағалаужүргізеалатынтұлғақалыптасады.

Қолданылған әдебиеттер тізімі:

1. Мұғалімге арналған нұсқаулық. Үшінші деңгей. – Астана: «Назарбаев Зияткерлік мектептері» ДББҰ Педагогикалық шеберлік орталығы
2. Современные средства оценивания результатов обучения: Учебное пособие /Сост. Е.В.Телеева - Шадринск: Изд-во Шадрин.пединст-та, 2009.
3. Вақ.kz сайты

АҒЫЛШЫН ТІЛІНІҢ ӘЛЕМ ЕЛДЕРІНЕ ДЕГЕН ЫҚПАЛЫ

Жұмаханов Қазез, 24 топ студенті

«М.О.Әуезов атындағы педагогикалық колледжі» КМҚК

Ғылыми жетекшісі: Сағымбеков Н.Ә.

Бүгінгі тақырыптың өзектілігі әлемнің дамушы тілдерінің бірі - ағылшын тілінің әлем елдеріне қандай әсер ететінін білу. Тақырып сөздеріне түсініктеме енгізетін болсақ ағылшын тілі қазіргі Англия (Ұлыбритания) мемлекетінен шыққан тіл. Әлем елдері деп біз дүние жүзіндегі алпауыт және төмен мемлекеттерді қарастырып, онымен қоса Қазақстан Республикасында қарастырамыз. Ықпал депәсер етуші факторды айтамыз. Өзге тілдің бәрін біл, өз тіліңді құрметте демекші, мен өз тілімді нағыз патриот ретінде құрметтей білемін және өзге тілді білуге асықпын. Сол тілдердің бірі ағылшын тілі. Мен ағылшын тілінің ықпалын өте зор әрі үлкен деп білемін. Өйткені бұл дамушы тіл. Ағылшын тілімен әлемде 400 миллион адам сөйлесе, бұл тіл 6 мемлекетте мемлекеттік тіл болып табылса бұл тілде 700 мың сөз бар және бұл тіл байлығы бойынша 2 орында тұр. Онымен қоса оннан астам мемлекетте Қазақстан Республикасымен қоса бұл тіл қолға алынуда. Яғни, қазір әлемде дамушы тіл ретінде ағылшын тілімен қатарлас біз қытай тілін ала аламыз. Әлемде қытай тілімен 1 миллиард адам сөйлейді. Алайда осыған қарсы факт ретінде Қытай Халық Республикасында 1 миллиард 300 миллион адам өмір сүреді. Яғни әлем елдеріне бұл тіл таралмаған болып табылады. Онымен қоса қытай тілімен 1 аудитория ғана сөйлесе, ағылшын тілі әлемдегі барлық адам баласы бар континенттерге жайылған жалғыз тіл болып табылады. Сондықтан біз ағылшын тілінің басқа тілдердің қасындағы ықпалы жоғары екенің аңғарып көре аламыз.

Қазақстан Республикасындағы ағылшын тілінің ықпалы. Сонау 2006-2007 жылдарында басталған үш тұғырлық идеясы бүгінгі күнде іске асуда. Соңғы жолдауында Елбасымыз Н.Ә.Назарбаевтің «Қазақстан бүкіл әлемде үш тілді пайдаланып жоғары білімді ел ретінде танылуға тиіс. Бұлар, қазақ тілі-мемлекеттік тіл, орыс тілі - ұлттаралық қатынас тілі және ағылшын тілі - жаһандық экономикаға ойдағыдай кірігу тілі» - деп жария еткен болатын [1,232]. Яғни біздің елімізде де ағылшын тілінің ықпалы жоғары екенің Президентіміздің бастауы мен жүріп отырғандықтан анық көруге болады. Қазақстанды күллі әлем жоғары білімді, үш тілді меңгерген ел ретінде тану керек деп Елбасы осы істі бастаған болатын. Яғни болашағымызға ағылшын тілі көмегін тигізетіндігіне ел басымыздың күмәні болмаған. Осы жерден келетін қорытынды ағылшын тілінің Қазақстан Республикасының болашағына деген ықпалдың болуын қарастыруға болады. Ағылшын тілінің Қазақстан Республикасының жеке кәсіпкерлерге, яғни, экономикалық жағдайға да көмек тигізіп, жас ұрпақтың ағылшын тілін үйренуге мүмкіндік жасалуда. Мысалы, соңғы жылдарда қосымша білім беру орталықтары ағылшын тілі сабақтарын жүргізуге кіріскен болатын. Орташа есеппен орталықтарға 65% адам тек ағылшын тілін үйренуге барады екен [2,67-73..

Келесі кезекте ағылшын тілінің жағдайы төмен мемлекеттерге деген ықпалын қарастырсақ. Төмен мемлекеттер деп деп қандай мемлекеттерді айтамыз? Дамушы мемлекеттер қатарынан соңғы орында тұрған мемлекеттер. Ең бірінші ойға келетін мемлекеттер ол Африка мемлекеттері: Мадагаскар, Буркино-Фасо, Мозамбик сынды мемлекеттерге ағылшын тілінің қандай ықпалы бар екенің анықтайық. Африка мемлекеттерінде жаппай мәселелер бастала сала әлемнің алпауыт елдері көмек ұшын тигізе бастады. Мекемелерде кадрлар жетіспей Еуропа мен Америкадан ұстаздар қоныс аудары бастайды. Осы кезде жағдайы нашар мемлекеттердің мектептерінде ағылшын тілі оқытылып, пәндер ағылшынша оқытыла бастайды. Бұл бүгінгі күнге дейін жалғасуда. Қазіргі балалардың сауаттылығын сақтап тұруға ағылшын тілі көмектесуде. Жағдайы төмен мемлекеттерге ықпалы арқылы сауаттылықты ұстап тұруға көмектесуде. Қарым-қатынас тілі болып бүгінгі күнде Африка материгінде де ағылшын тілі табылады.

Ал енді ағылшын тілінің әлемнің алпауыт елдеріне деген ықпалын қарастырсақ. Алпауыт елдер деп біз 1 сатылы дамушы мемлекеттерді айтамыз. Экономика көрсеткіші бұл жерде үлкен рөл атқаруда. Алпауыт мемлекеттердің қатарына бұл тарапта ағылшын тілдес мемлекеттерді енгізбей, Жапония, Қытай, Польша және Чехия сынды мемлекеттерді алып қарасақ: Жапон тілі мен Қытай тілі өте ауыр тіл болғандықтан, шетел өкілдерімен қарым-қатынас тілі ағылшын тілі болады. Бұл мемлекеттерде жоғарғы оқу орнында оқу үшін мемлекеттік тілді немесе ағылшын тілін білу керек. Чехия мен Польшаға оралсақ, бұл бір халықтық мемлекеттер. Мысалы Чехияда 95% пайызын чехтар құрап, 60% адам ауызша ағылшын тілін біледі. Ал Польшада 93% халық таза поляктар бола тұра 58% халық ауызша ағылшын тілін біледі. Осы жерден болатын қорытынды әлемнің алдыңғы елдеріндегі ағылшын тілінің ықпалы қарым-қатынас арқылы тұрақты болуда[4,112].

Ойды қорытындылай келсем, ағылшын тілінің әлем елдеріне деген ықпалы өте жоғары. Көп мемлекеттердің болашағына деген перспектива ағылшын тілінің айналасында құрылған. Өйткені, ағылшын тілі даму үстінде әрі ғалымдардың пайымдауынша болашақта қарым-қатынас тілі. Әрбір халық өз тілінде бақытты демекші өз тілімізде бақытты болсақ та өзге тілді тануға асығайық! Тіл білмейтіндер емес, білгісі келмейтіндер мәңгірт. Кел балалар оқылық!

Пайдаланған әдебиеттер:

- 1)Ақыл кеңі (Алматы 2005- Алматы : Санат, 2005. - 232 б.
- 2)Modern English(Алматы 2014№5, 67-73 стр)
- 3)Modern English(Алматы 2015№2, 92 - 96 стр)

SLANG WORDS OF ENGLISH LANGUAGE

Кабдулбарова Айжана, Ғылыми жетекшісі: Ибрагимова Акмарал Азаматовна

М.О.Әуезов атындағы педагогикалық колледж

Slang expressions are created by the same processes that affect ordinary speech. Expressions may take form as metaphors, similes, and other figures of speech. Words may acquire new meanings. A narrow meaning may become generalized (fink, originally a strikebreaker, later a betrayer or dispointer) or vice-versa (heap, a run-down car). Words may be clipped, or abbreviated (mike, microphone), and acronyms may gain currency (VIP, awol, snafu). A foreign suffix may be added and foreign words adopted. A change in meaning may make a vulgar word acceptable or an acceptable word vulgar (raspberry, a sound imitating flatus; from raspberry tart in the rhyming slang of Australia and Cockney London; Sometimes words are newly coined like oomph, sex appeal, and later, energy or impact.

The vocabulary of Old English differs from the vocabulary of Modern English. Modern English abounds in the words that were absent in Old English. The language is not a dead phenomenon, it is alive, and it is always up-to-date. The development of the language is gained due to the endless appearance of new words. Slang comes to be a very numerous part of the

English language. It is considered to be one of the main representatives of the nation itself. The birth of new words results from the order of the modern society. Slang arises due to our propensity for replacing old denominations by expressive ones. And yet the growing popularity of ever new creation prevents it from remaining fresh and impressive. What was felt as strikingly witty yesterday becomes dull and stale today, since everybody knows it and uses it. So how do the slang words come to life? There are several ways of slang words formation:

1. Various figures of speech participate in slang formation. For example: upperstorey-head (metaphor), skirt-girl (metonymy), killing-astonishing (hyperbole), some-excellent or bad (understatement), clear as mud (irony). Slang items usually arise by the same means in which new words enter the general vocabulary.
2. The slang word can appear thanks to the recycling of the words and parts of words, which are already in the language. Affixation allows limitless opportunities for open-ended sets. For example: megabucks, megabeers, megawork (for vast quantities of the item in questions). Compounding makes one word from two. For example: airhead-someone out of touch with reality homeboy-a person from the same hometown
3. A currently productive process especially in American English is the addition of a particle like OUT, OFF or ON to a noun, adjective or verb, to form a phrasal verb. For example: blimp out-to overeat; blow off-to ignore; hit on-to make sexual overtures to.
4. In slang, frequently used words are likely to be abbreviated. For example: OTL-out to lunch-out of touch with reality; VJ-video jock-an announcer for televised music videos; OBNO-obnoxious; Sup?-What's up?; Pro-professional.
5. Unlike the general vocabulary of the language, English slang has not borrowed heavily from foreign languages, although it does borrow from dialects, especially from such ethnic or special interest groups which make an impact on the dominant culture as American Black, or from a second language that is part of the culture. For example: Yiddish.
6. Certain slang words are mere distortions of standard words. (adsbygoogle = window.adsbygoogle || []).push({}); For example: cripes-instead of «Christ!»
7. Sometimes new words are just invented. For example: shenanigans-tricks, pranks.
8. Mock dialect and foreign pronunciation result into the formation of slang. For example: «my feet are staying» (goodbye)-mock for German «auf wiedersehen».
9. Some sounds appear to give words a slangier flavor. For example the sound [z]: zazzy from jazzy, scuz from scum, zap from slap.
10. Sometimes a new slang word can appear due to the replacement or addition of a vowel with [oo] For example: cigaroot from cigarette, bazoom from bosom.

Our students study Oscar Wilde's, Maugham's, Jack London's works of art. These masterpieces can be good examples of the last way of slang words formation. The language of Maugham is still understood but even priests don't speak this way.

There is a good fairy-tale to demonstrate how the transition of slang words is used in practice. A frogman liked to take pictures under water but a princess liked to stroll along the shore. The princess lived one hundred and ninety seven years ago but the frogman still lives.

It is probably one of the hardest aspects of the English language to learn, because there are so many variations in each small town, let alone in different English-speaking countries!

People use slang to sound less formal. Slang is mainly used because it relaxes the mouth, and allows people to speak in a more comfortable way. It is a lot easier to use slang than 'perfect English', which is probably why it's so common!

References:

1. Аврорин В. А. Проблемы изучения функциональной стороны языка, — М., 2006.
2. Алексеева Л. М. Термин и метафора. — Пермь: изд-во Пермского университета, 1998.
3. Апресян Ю. Д. Лексическая семантика. — М.: Наука, 1974.

І.АЙТЫҚОВ ЕРЛІГІ -ЕЛГЕ МҰРА, ҰРПАҚҚА ҰРАН

Калимолдаева Аяжан Еркиновна, Ғылыми жетекшісі: Калкенова Бейбитгул Женисбековна
«М.О.Әуезов атындағы педагогикалық колледжі»КМҚК

Соғыс жаңғырығы алыстаған сайын, ол кезеңнің еліміздің елдігін ғана емес, бүкіл әлем халықтарын фашисттік езгіден сақтап қалудағы маңызы барынша айқынырақ ажарлана түсуде. Ия, көп ұлтты халқымыз бүгінгідей азат өмірге оңайлықпен қол жеткізген жоқ. Миллиондаған есіл ер майдан даласынан қайтпай қалды. Жеңіс бізге халқымыздың мызғымас бірлігі мен ынтымағы, елге-жерге деген адалдығы, сүйіспеншілігі арқасында көп құрбандықпен келді. Бүгін майдан мен тыл адагерлеріне құрмет көрсете отырып, соғыстан қайтпай қалған жауынгерлерді еске аламыз, рухтарына тағзым етеміз. Олардың ерліктері ешқашан да ұмытылмақ емес.

Ізғұтты Құрманбайұлы Айтықов 1922 жылы 20 қаңтарда Шығыс Қазақстан облысының Ұланауданында туған. Ізғұтты Айтықов сегіз класстық білім алып, 1938 жылы бұрынғы Семейдің қазақ педагогикалық техникумына оқуға түседі. Қазіргі М.О.Әуезов атындағы педагогикалық колледжі.

1942 жылы Айтықовты майданға шақырады. Алғашында батальон командирі, кейін взвод командирі болады. 51-гвардиялық атқыштар дивизиясының барлаушысы Айтықов Белград, Курск, Калинин облыстарын жаудан босату ұрыстарына, Сталинград шайқастарына қатысады. 1942 жылы Сталинград Батыс Двина өзені үшін болған сұрапыл шайқаста Ізғұттының тобы жаудың 4 пулеметін 38 солдаттымен офицерін жойып «Отан үшін жан пида» деген ерен ерліктің үлгісін көрсетеді. Гранаталар лақтырып, үш взводпен жер төлені талқандап құртады. Ловшатемір жол станциясына шабуыл жасағанда олар батылдатап қырлығымен көзге түседі. Жаудың екі станокті пулеметін құртып, қырыққа жуық солдаттарымен офицерлерін жер жастандырады. Витебск облысының Залужье деревнясына фашистерді қуып шығуда да жекебасының ерлігімен қарулас достарына үлгі бола біледі. Талай рет жау тылына өтіп, 22 «тіл» алып келеді. 1944 жылы 20 маусымда Айтықов взводы Батыс Двинадан өтіп, жау ортасын оқпен бөгеп тұрады да, дивизия бөлімдерінің өзеннен өтуіне мүмкіндік жасайды. Екі күннен кейін взвод Полоцк қаласына алғашқылардың бірі болып кіреді. Сол қаладағы айқаста гвардия старшинасы Айтықов ерлікпен қазата бады. Ізғұтты Айтықовтың қабірі Литваның Зарасай қаласындағы Бауырластар зиратында. Қабірі басында Батырдың бет-бейнесі салынған, аты-жөні жазылған құлпытас тұр. Айтықовтың қалтасынана яқталмаған хаты шықты. Ол «Батырдың өсиеті» деген тақырыппен дивизиялық және армиялық газеттерде жарияланды. І.Айтықовтың соғыста көрсеткен ерлігі бағаланып 1944 жылы «Кенес Одағының Батыры» деген жоғары атаққа ие болады. Қызыл Жұлдыз, екінші және үшінші дәрежелі Даңқ ордендерімен, «Сталинградты қорғағаны үшін» медалімен марапатталады. [1]

«Ересімі - елесінде» Ізғұтты Айтықовтың есімі, ерлігі мәңгі ұмытылмайды. Айтықовтың жасаған ерлігі елеусіз қалмады.

- ❖ 1975 жылы Николаев қаласындағы «Океан» кеме жасау зауытында жасалған кентасу теплоходына І.Айтықовтың есімі беріліп, ол 1976 жылы 20 қаңтарда Одесса қаласында сүғатүсіріледі. Қазір кеме Қаратеңізбен Жапония аралығында жүзеді.
- ❖ Литва жеріндегі батыр жерленген Зарасай қаласында бір көше біздің жерлесіміздің есімімен аталады.
- ❖ Белоруссияның Полоцк қаласында Ізғұтты Айтықовқа ескерткіш орнатылған.
- ❖ Батырдың туған жері Ұлан ауданында Ізғұтты Айтықов елосы бар.

Қорытынды:

Батыр баба рухы бізді әрқашан батылдық пен өршілдікке, отансүйгіштік пен төзімділікке жетелейді. Біз әрдайым батыр есімін ұлықтап, қастерлеуге тиіспіз. Изғұтты Айтықов есімі мәңгі ұмытылмақ емес. Бүгінгі жас ұрпақ батыр есімін қастерлеп, ғасырдан–ғасырға ерліктің үлгісі ретінде жеткізбек. Изғұтты Айтықовқа туралы жинақталған мәліметтеріс жүзінде қолданылыпжатыр. Жинақталған өлеңдер қазақ әдебиеті және орыс әдебиеті пәндерінде, ал ерліктері туралы мақалалар мен кітаптар тарих пәндерінде насихатталып жатыр. № 309 аудиторияға кірген әрбір бірінші курс студенттеріне алғашқы сабақта кабинет атауы таныстырылып, және I.Айтықов туралы толықтай слайд арқылы мәліметтер беріледі. Ержүрек батыр, батыл барлаушы, нағыз Отаншыл азамат Изғұтты Айттықов есімі мәңгі ұмытылмақ емес. Бүгінгі жас ұрпақ батыр есімін қастерлеп, ғасырдан–ғасырға ерліктің үлгісі ретінде жеткізбек.

Пайдаланылған әдебиеттер

- 1.Елғон.Е. «Жеңісжолындаоткешкендер»–Алматы, 1998
- 2.Қабышұлы«Қ. Тарғылтірлік»–Алматы, 2006.
- 3.Қазақстан ұлттық энциклопедиясы, 5т. - Алматы, "Қазақ энциклопедиясы", 1998.

«ҒАЗИЗ САПАҰЛЫНЫҢ ӘДЕБИ МҰРАСЫ»

Қабдоллаева Аружан, 21-топ

Ғылыми жетекшісі: Мусанова Адина Дашақызы

Семей қаласы, «М.О.Әуезов атындағы педагогикалық колледжі» КМҚК

Мақсаты:Семей өңірінің мақтанышы, Жазушылыар мен Журналистер одағының мүшесі, көрнекті қаламгер, драматург, ақын Ғазиз Сапаұлының өнегелі өмірі мен өнімді шығармашылық жолы жас ұрпаққа үлгі. Ғазиз Сапаұлыныңшығармашылығының ерекшелігін көрсету.

Міндеті:

1. Ғазиз Сапаұлының өмір жолы мен шығармашылығы жайында әдебиеттер, басылым беттерін оқып, талдау.
2. Ғазиз Сапаұлының әдеби мұрасы жайында айта отырып, ершелігін көрсету.

Тақырыбы:«Ғазиз Сапаұлының әдеби мұрасы»

Гипотизасы:Ғазиз Сапаұлының шығармашылығын зерттей отырып, оның өз заманында қалдырған мол мұрасы бүгінгі жастарға және болашақ ұрпаққа ақыл-өсиет, тәлім-тәрбие ретінде сабақ болады.

Зерттеу әдістері:жинақтау,талдау

Ғазиз Сапаұлы 1926 жылы Тарбағатай тауының бауырындағы Ақмектеп ауылында дүние есігін ашты. «Жас кезінде бейнет бер,қартайғанда зейнет бер» деп бұрынғы қариялар тегін айтпаса керекті.Ғазиз атамды тағдыр небәрі 7 жасында Қытай асырды.Аштықтан қашып бөтен елге келген атам жокшылық пен жетімдіктің тауқыметін тартады.

Одан соң елде Ұлы Отан соғысы жүріп жатыр дегенді естіген бозбала Ғазиз досы Саматпен бірге туған еліне сапар шегеді.Жолда шекарашыларға ұсталып,күдікті ретінде Мақаншының түрмесінде жатады.

Қазақ жеріне тұңғыш аяқ басқан оралмандардың бірі Ғазиз Сапаұлы екен.Ғазиз Сапаұлы елге келген соң соғысқа қатынасуға ықылас танытады.Бір жасының жетпей қалуына байланысты Бородулиха ауданына жұмысқа жіберіледі.

Соғыс кезінде Ғазиз Сапаұлы көп қиындық кешті. Еңбек ете жүріп, Семей педагогикалық институтына оқуға түседі.Жоғарғы білім алған соң 10 жылдан астам ұстаздық қызмет атқарады [1.6].

Ғазиз Сапаұлы салиқалы газеттердің бірі «Семей таңымен» тығыз байланысты,сабақтасып жатыр.Зейнеткерлікке шыққанға дейін табан аудармай адал қызмет атқарды.1956 жылы жазған «Биби» деген тырнақалды әңгімесі облыстық газеттің

жарияланған бәйгесінде бас жүлдені ұтып алды. Жағымсыз бейнені басты образ ұқсамайтын даралығы дер едім. Белгілі сыншылар С. Қирабаева, А. Нұрқатов, Х. Әдібаевтар повестке әділ бағасын береді, бірақ бұл кітабы баспаға енбей қалады.

1969 жылы Ғазиз Сапаұлының «Жұлдыз» журналында жарияланған, кейін жеке кітап болып «Менің көгершінім» деген повесі жарық көрді. Одан кейінгі «Гүлдана», «Жалын», «Туған жерден алыста», «Жол үстінде», «Астана» повестері жарық көрді.

Жазбай отыра алмайтын Ғазиз Сапаұлының қаламынан жастар өмірінен жазылған Тойым – той пьесасы Семей облыстық музыка – драма театрының сахнасында 8 жыл бойы үздіксіз қойылды.

Драматургия саласында санымен емес, сапасымен ерекшеленетін пьесалары: «Қиын екен қыз деген», «Мәңгүрт», «Қақпан» бар. Ғазиз Сапаұлының соңғы екі пьесасы сахналанбай қалғанын режиссер ағайындарға құлақтар етеміз.

И. Тасмағанбетовтің арқасында Ғ. Сапаұлының «Сағыныш» романы 2003 жылы жарыққа шықты. Сарғая тосып жарыққа шыққан «Сағыныш» романының басты кейіпкері – Есен өмірдегі Ғазиз атамның өзі. Шығарма өткір идеялық мазмұндылығымен ғана емес, адам жан сезімін шебер бере білген психологиялық өрнегімен де құнды. Романға берілген «Сағыныш деген атадан бастап, жіпке тізіп айта берер болсақ, Тарбағатай асып қалың Қытай жеріне ауып бара жатқан елдің туған жерімен қимай қоштасуы, жас бала Есеннің елге деген сағынышы, жырақта қалған анасын, туыстарын аңсауы, Мәкен, Күлтай есімді қыздарға сүйіспеншілігінің баянсыздығы, мұның бәрі – шығарманың психологиялық ұтымды тұстарын анық көрсететін жағдайлар [2].

Ғазиз Сапаұлының кітапты жазудан гөрі, соны шығаруға кеткен уақыты көп еді. Ешкімге жалтақтай білмейтін, жаны таза, жүрегі ақ заманның зіл батпан ауыртпалықтары сындыра алған жоқ, қайта қайрай түсті.

«Әдеиет – ардың ісі» деп аталы сөзден аттамаған Ғазиз Сапаұлыбылай дейтін еді:

Әйтеуір қумадым мен ақындықты,

Хош көрдім пәк сезімге жақындықты.

Поэзия гүліне шаң – тозаң боп

Қонақтауға жоқ еді хақым тіпті,

Бұрындарда көбінесе айтып отыратын әңгімесі Бауыржан Момышұлымен кездесуі еді. Сол кез есімде жақсы қалыпты деп есіне алып отыратын еді. Бауыржан Момышұлы Семей қаласына сапары түскен кезде, Ғазиз Сапаұлына батырды көру мәртебесі бұйырған екен. Тіпті, ол кісіден қалған естелік заты бар [3].

Сондай – ақ, сөреде жатқан пьесалары Семей сахнасында қойылып жатса қандай ғанибет! Жазушылар және Журналисттер одағының мүшесі, өмірден түйгенін көркем сөзбен сөйлеткен қарымды қаламгер, драматург, ақын жүректі азамат өнегелі өмірмен өнімді шығармашылық жолы – жас ұрпаққа үлгі. Осындай қарапайым қаламгері бар Семей халқы қашанда бақытты!

Әдебиеттер тізімі:

1. Алтай-Ертіс кітапханасы Ғазиз Сапаев Бел-белестер, «Фолиант», 2011, 472б.
2. <https://adebiportal.kz> // Ғазиз Сапаев
3. www.cbssemey.kz // Ғазиз Сапаев

ЖАҢАРТЫЛҒАН БІЛІМ БЕРУ ЖҮЙЕСІНДЕГІ МАТЕМАТИКА ПӘНІНІҢ ЕРЕКШЕЛІКТЕРІ

Құсман Тоғжан Амангельдықызы

Жетекшісі: Мавлитаева Гүлназ Айткалиевна

«М.О.Әуезов атындағы педагогикалық колледжі», ҚМҚК, Семей қаласы

Тақырыптың өзектілігі: Оқытудың әдіс-тәсілдері өзгерді. Білім берудің мазмұны жаңартылып, жаңаша ой-пікір пайда болды. Білім беру бағдарламасының негізгі мақсаты

– білім мазмұнының жаңаруымен қатар, критериялды бағалау жүйесін енгізу және оқытудың әдіс-тәсілдері мен әртүрлі құралдарын қолданудың тиімділігін арттыруды талап етеді.

Жаңартылған білім берудің маңыздылығы – оқушы тұлғасының үйлесімді қолайлы білім беру ортасын құра отырып сын тұрғысынан ойлау, зерттеу жұмыстарын жүргізу, тәжірибе жасау, АКТ – ны қолдану, коммуникативті қарым-қатынасқа түсу, жеке, жұппен, топта жұмыс жасай білу, функционалды сауаттылықты, шығармашылықты қолдана білуді және оны тиімді жүзеге асыру үшін қажетті тиімді оқыту әдіс-тәсілдерді (бірлескен оқу, модельдеу, бағалау жүйесі, бағалаудың тиімді стратегиялары) қолдану. Жаңартылған білім беру бағдарламасының ерекшелігі спиральді қағидатпен берілуі.

Жаңартылған білім беру бағдарламасында математика пәнінің берілу жайы да өзгеше. Бағдарлама «Сандар», «Алгебра», «Геометрия», «Статистика және ықтималдықтар теориясы», «Математикалық модельдеу және анализ» бөлімдері бойынша математикалық білім, білік және дағдыларын дамытуға жағдай жасауға бағытталған. Оқу мақсаттары оқу жоспарында «Шиыршық әдісімен» орналастырылған және бір – бірімен тығыз байланысты. Бұл ұғым шиыршықты куррикулум идеясының негізіне салынған – «Өзірленген куррикулум оқушы соған сүйеніп, өмір бойы қажет болатын бүкіл формалды аппаратты толық игергенше өзінің негізгі идеяларына сан рет қайтып оралу керек...» Оқытудың әр түрлі кезеңдерінде пәнді әрқашан аса күрделі деңгейде және тереңдетіп оқу қарастырылған.

Тақырыптың мақсаты: Бастауыш мектепте математика пәнін оқытуда оқушылардың танымдық әрекеттері мен математикалық ой өрісін дамытуда жаңартылған білім беру жүйесіндегі әдіс-тәсілдерінің тигізетін әсерін анықтау, оны сабақта тиімді түрде пайдалану жолдарын көрсетуді көздедім.

Тақырыптың мақсатына орай мынадай негізгі міндеттер қойылды:

1. Жаңартылған білім беру жүйесі жайлы мәлімет беру;
2. Бастауыш сыныптағы математика пәніне еңгізілген ұғымдарға талдау жасау.

Зерттеудің дереккөзі Білім берудің тиісті деңгейлерінің мемлекеттік жалпыға міндетті білім беру стандарттары және 2017-2018 оқу жылында Қазақстан Республкасының жалпы орта білім беретін ұйымдарында оқу процесін ұйымдастырудың ерекшеліктері туралы әдістемелік нұсқау хат пайдаланылды.

Зерттеу әдістері: Бақылау, аналитикалық, статистикалық деректерсіз ойлау, ақпараттар іздеу, модельдеу, зерттеу және эксперимент әдістері қолданамын.

Зерттеу жұмысының болжамы: Егер бастауыш сыныптарда математика сабақтарында жаңартылған білім беру жүйесінің тиімді жолдарын анықтап, тәжірибеге енгізсе, онда оқушылардың оқу-танымдық қабілеті дамып, нәтижесінде білім деңгейі артар еді.

Елбасымыз Н.Ә.Назарбаев жылма-жылғы жолдауларында білім беру жүйесіне қолдау көрсетіп келе жатыр. «Төртінші өнеркәсіптік революция жағдайындағы дамудың жаңа мүмкіндіктері» жолдауында *білім берудің жаңа сапасына назар аударды. Білім беру бағдарламаларының негізгі басымдығы өзгерістерге үнемі бейім болу және жаңа білімді меңгеру қабілетін дамыту болуға тиіс екенің атап өтті.*

«Математика» пәні бастауыш білім берудің мақсаттары мен міндеттерін жүзеге асыруға маңызды үлес қосады. Математика бойынша бастапқы білім сын тұрғысынан ойлау қабілетін дамытады, зерттеу және қарым-қатынастың, математикалық білімді өмірде қолданудың алғашқы дағдыларын қалыптастырады.

Математиканың бастапқы курсына оқып үйрене отырып, оқушылар талдау, синтездеу, жіктеу, салыстыру, себеп-салдарлық қатынастар мен заңдылықтарды анықтауды үйренеді, түрлі заттар мен қоршаған орта құбылыстарын сипаттау үшін математикалық тілдің негіздерін игереді, білім мен іс-әрекет тәсілдерін меңгереді, мұның барлығы жинақтала келе оқи білуге негіз болады.

«Бірге топтастырайық» ойыны. Оқушыларға түрлі заттар – ойыншықтар, қарындаштар, контейнерлер, мата бөліктері салынған қорапты ұсыну. Олардың бірге

жұмыс істей отырып, аталмыш заттарды қандай белгілері бойынша топтайтындықтарын шешеді.

Заттардың қандай критерийлер бойынша жинақталғанын көру үшін оқушылардың өзге топтарға баруын ұйымдастырамын. Бұл қалыптастырушы бағалауға қажетті құнды ақпаратпен алмасуға септігін тигізетін диалогтардың туындауына мүмкіндік береді.

(Ұ) Заттарды топтауға болатын барлық белгілерді жинақтайды.

Бағалау критерийі:

- Қоршаған ортадағы заттардан «екі-екіден» комбинациялар жиынын құрастырудың тәсілдерін анықтайды.

- Комбинация нұсқаларының санын анықтайды.

Тапсырма: Гүлзарда 6 гүл өседі. Олардың 4-уі қызғалдақ және 2-уі сарғалдақ. Анам 2 гүлді үзіп алды. Ол гүлдердің түсі қандай болуы мүмкін? Комбинациялар жиынын сәйкес нөмірлері арқылы жазыңыз.

Дескриптор: Берілген заттармен құрылатын комбинацияның санын анықтайды.

Фигуралар моделі – әр түрлі тәсілдерді қолдану арқылы фигураны жазықтықта орналастыру. Бұл тақырыпты түсіндіру үшін қолданған оқу мақсатым: 1.3.1.2 Жазық фигураларды (үшбұрыш, дөңгелек, шаршы, тіктөртбұрыш) және кеңістік фигураларды (куб, шар, цилиндр, конус, пирамида, тікбұрышты параллелепипед) тану және қоршаған ортадағы заттармен сәйкестендіру», «1.3.1.1 геометриялық фигураларды: нүкте, түзу, қисық және сынық сызықтар, тұйықталған және тұйықталмаған сызықтар, кесінді, сәуле, бұрышты бір бірінен ажырату және атау» оқу мақсаттарында қолданған **әдіс-тәсілдерім:**

- Топтарға жіптерді таратып беру. Оқушыларға қайтадан сызықтардың түрлері мен сәуленің үлгісін жасауға ұсыныс жасау. Оқушылардан әр бала үшін жіптің бір бөлігін қиып алып, оларды жіптің қалған бөлігімен салыстыруды өтіну. Қиылған бөліктердің кесінді деп аталатындығын түсіндіру. Олардың басы мен аяғы болады.

Кесінділерді дәптерлерге не
жеке маркарлік тақталарға сызып көрсету.

- Оқушыларға қолда бар материалдардан (сіріңке, санау таяқшалары, пластилин, қағаз жолақтары, желім және т.б.) 5 және 7 ұяшықтары бар сынық сызықтарды жасауға тапсырма беру.. Сіздің сынық сызығыңызда қанша кесінді бар екендігін талқылаңыз. Қанша төбе бар?

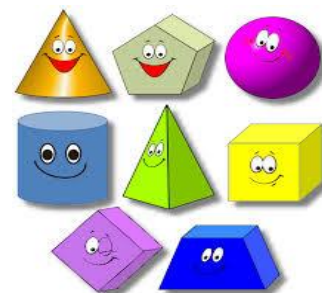

«Кел ойланайық» алуан түрлі сызықтар сызылған парақтарды таратып беріп, оқушылар оларды мұқият зерттеп, осынау сызықтардың оларға нені еске түсіретінін айтады. Қоршаған ортадан мысалдар келтіруге ұсыныс жасау: қандай заттарды немесе олардың бөліктерін түзу, кесінді не сәуле ретінде қарастыруға болады.

Оқушыларға салынған геометриялық пішіндері бар парақтарды таратып беру. Оқушылар бұл ретте шығармашылық қырынан танылуы керек – пішіндерге қосымша элементтерді салып, олардан заттар құрастыру қажет (мәселен, парақтарда екі шеңбер бар, оқушылар оларға элементтерді қосып, көзілдірік, аққала, екі доп және т.б. жасай алады). Ең ерекше суреттерді таңдап алып, сыныпқа көрсету.



Бағалау критерийі:

- Жазық (үшбұрыш, дөңгелек, шаршы, тіктөртбұрыш) фигураларды және кеңістік (куб, шар, цилиндр, конус, пирамида, тікбұрышты параллелепипед) денелерін ажыратады;
- Геометриялық фигуралар мен қоршаған ортадағы заттардың пішініне ұқсастығын анықтайды.

1-Тапсырма Таяқшалардан жазықтықта фигура құрастыр

2-Тапсырма Суреттегі фигураларды салыстыр. Қай фигураны бүктеу арқылы куб жасауға болады.

3-Тапсырма.«Танграм құрау» ойыны. Үшбұрыштардан жасалған фигуралар. Берілген үшбұрыштардан қоянды, түлкіні, кемеңі құрастыр

Дескриптор:

- геометриялық фигураларды анықтайды;

-геометриялық денелерді жасайды.

Оқушыларды геометриялық фигуралармен таныстырған кезде,геометриялық фигураларды қоршаған ортадағы қандай заттардың пішініне ұқсайтындығын анықтайды.Осы арқылы оқушылардың функционалдық сауаттылығы дамиды.

1.1.3.6 «1 тг, 2 тг, 5 тг, 10 тг, 20 тг тиындармен әр түрлі операциялар жасау» оқу мақсатында «Математикалық домино»ойынын ойнатқан тиімді.

Оқушылардың монета туралы білімдерін тексеру мақсатында кестеде жазылған сұрақтарға оқушылар жауаптарын іздеп, тиісті сұрақтың үстіне жауабын жабыстырады.

1/Монета дегеніміз не? /ақша/

2/Қазақстанның ақшасы-ұлттық валютасы қалай аталады? ? /теңге/

3/Теңге қай жылы айналымға шықты?/15.11.1993 ж/

4/Теңгенің қандай түрлері бар?/монета және қағаз/

5/Теңгенің қандай номиналды монеталары бар? /1.2.5.10.20.50.100/

6/Барлық теңге монеталарының жалпы құны қанша? /188 тг/

Мұғалім тақтада дұрыс жауаптарды шығарып көрсетеді.Топтар орындарын ауыстырып, бір-бірінің домино парақтарын тексеріп, стикер арқылы бағалайды.

-Балалар, қандай жауаптар артық қалды?/артық жауаптар талқыланады/

«Кафе» ойыны. Кафедегідей жайғасып отырады. Араларынан 1 даяшы сайланады.

/мұғалім ойын ойнаудың шартын түсіндіреді/

Сыныпта кафе атмосферасын құру. 4 топ кафедегі 4 үстел болып жайғасып отырады. Әр топ өздерінің арасынан даяшы сайлайды. Даяшы оқушыларға ас мәзірін таратады. Оқушылар ас мәзірі бойынша даяшыға тапсырыс береді. Даяшы берілген тапсырыс бойынша тақтада ілінген суреттердің арасынан тағамдарды таңдап әкеліп, тапсырыс құнын айтады.Содан кейін оқушылар маркерлік тақтада төлем жасаудың жолын көрсетіп, тапсырысқа төлем жасайды.Оқушылардың теңгені ажырата және құра алу қабілеттерін бағалаймын.

Кэрролл диаграммасы – бұлфигураларды немесе заттарды ұқсас белгілері бойынша топтастыру. Кэрролл диаграммасын құрастыру үшін оқушылар геометриялық фигураларды түріне, түсіне қарап салыстырды. Бірінші топқа үшбұрыш, екінші топқа тіктөртбұрыш, үшінші топқа шеңберлерге байланысты тапсырма берілді. Диаграмманың 1-ші бөлігіне қызыл үшбұрыш , 2-ші бөлігіне қызыл үшбұрыш емес, 3- ші бөлігіне қызыл емес үшбұрыш, 4-ші бөлігіне қызыл емес үшбұрыш емес фигуралар жабыстырылды.



Логикалық тапсырмалар – бұл тапсырмаларды шығаруда ойлану, салыстыру, болжау керек. Әрбір логикалық есепке лайық шығару тәсілін таңдап алу керек. Кейбір логикалық есептерді қадам – қадаммен шығаруға болады. Ол үшін есептерді бөліктерге бөлу қажет. Логикалық тапсырмаларды орындау арқылы балалардың сын тұрғысынан ойлау дағдысы қалыптасады.



Математика сабақтарында тапсырмалар оқушыларға қызықты болу үшін, сабақтарда ойын элементтерін қолдану керек. Сабақта түрлі әдістерді қолдану арқылы өткізілген сабақтың деңгейі дәстүрлі сабаққа қарағанда қай жағынан алсақ та өте жақсы болды. Сабаққа оқушылар белсене қатысты. Берілген тапсырмаларды қызығушылықпен орындайды.

Дәстүрлі сабақ пен жаңартылған білім беру негізінде әдістерді қолдану арқылы өткізілген сабақтарды салыстыру нәтижесінде оқушылардың зейіні 10%-ға, шығармашылық қабілеті 30%-ға, белсенділігі 34%-ға, білім сапасы 40%-ға көтерілгенін байқауға болады.

Қорыта айтқанда, жаңартылған білім беру бағдарламасының мәні оқушының функционалдық сауаттылығын қалыптастыру. Оқушы өзінің мектеп қабырғасында алған білімін шынайы өмірлік қажеттіліктерге асыра білуі керек. Сол үшін де бұл бағдарламаның негізі «Өмірмен байланыс» ұғымына құрылған. Ұстаздарға үлкен жауапкершілік міндеттелді. Оқушылардың бойына ХХІ ғасырда өмірдің барлық салаларында табысты болу үшін, қажетті дағдыларды дарыту үшін, мұғалімдер тынымсыз еңбектену керек. Жаңартылған оқу бағдарламасы аясында тек өз пәнін, өз мамандығын шексіз сүйетін, бала үшін ұстаз ғұмырын құдіретті деп санайтын білімді мұғалімдер ғана жұмыс істей алады. Үйренгеніміз де, үйренеріміз де көп. Үнді халқының тарихи тұлғасы Махатма Гандидің «Егер сен болашақтағы өзгерісті байқағың келсе, сол өзгерісті уақытында жаса» деген ілімін негізге ала отырып, оқушы бойындағы қабілетті жетілдіріп, оқушыларды болашаққа жетелейміз.

Пайдаланылған әдебиеттер тізімі:

1. 2018-2019 оқу жылында Қазақстан Республикасының жалпы орта білім беретін ұйымдарында оқу процесін ұйымдастырудың ерекшеліктері туралы. Әдістемелік нұсқау хат. – Астана: Ы. Алтынсарин атындағы Ұлттық білім академиясы, 2018. – 257 б.;
2. «Білім берудің тиісті деңгейлерінің мемлекеттік жалпыға міндетті білім беру стандарттарын бекіту туралы» № 327 бұйрық, 2015 жыл 25 сәуір;
3. Математика. Оқу бағдарламасы (орта білім беру мазмұнын жаңарту

САНДЫ ТЕҢСІЗДІКТЕРДІҢ ДӘЛЕЛДЕУ ӘДІСТЕРІН ЗЕРТТЕУ.

Мавленова Диляра Бекмухамбетовна
Жетекшісі: Сулейменова Мереке Болатовна
«М.О.Әуезов атындағы педагогикалық колледжі»

Мектеп алгебрасындағы маңызды мәселелердің бірі - теңсіздіктер. Теңсіздіктерді дәлелдеу олимпиада есептерінде және орта мектеп бағдарламасынан тыс математиканы тереңдетіп оқытуда қолдануға болады. Сонымен қатар көптеген зерттеу жұмыстарында теңсіздіктерді пайдаланады және көп жағдайларда бұл жұмыстардың нәтижелері де теңсіздіктермен көрсетіледі.

Мектеп математика курсына теңдеулерді шешудің төрт негізгі әдісі қолданылады: көбейткіштерге жіктеу, жаңа айнымалы енгізу, функцияларды байланыстыратын теңдіктен аргументтерді байланыстыратын теңдікке көшу, функциялардың графиктік әдісі. Бұлардан басқа арнаулы әдістері бар. Олар, әрине теңдеулерді негізгі әдістермен шешуде қиын болғанда қолданылады. Бұл жоғарғы математикада белгілі жеті теңсіздіктің теңдеулер шешуге қолданылуын қарастырамыз. Бұлар: Коши, Бернулли, Иенсен, дәрежелік орта теңсіздіктері, Гюйгенс, Коши-Буняковский. Бұл теңсіздіктердің математиканың әр түрлі салаларында, мысалы функционалдық анализде енгізу теоремаларын дәлелдегенде, операторларды бағалауда мәні өте зор. Мектеп математикасында бұл теңсіздіктерді, әр түрлі теңсіздікті дәлелдеуге қолданады. Тақырыпта көрсетілгендей біз теңсіздіктерді теңдеулерді шешу үшін де қолданамыз. Бұл қолданулардың жалпы идеясы мынандай. Қарастырылатын әр теңсіздіктің теңдікке айналу жағдайлары бар. Осы себепті берілген теңдеуді шешу үшін осы теңсіздіктердің біреуінің теңдік жағдайына келтіреміз. Ол үшін теңдеуді түрлендіріп, теңсіздікке сәйкес белгілеулер енгіземіз. Содан кейін теңдік жағдай орындалатын шартын пайдаланамыз. Ол берілген теңдеуге қарағанда қарапайым теңдеуді береді. Соңғы теңдеудің шешімдері берілген теңдеудің шешімі болады. Осы қарапайым теңдеуді шешіп, берілген теңдеудің шешімін аламыз. Сонымен біздің мақсатымыз: «Жоғарғы математикада қарастырылатын белгілі теңсіздіктерді мектеп математикасындағы кейбір теңдеулерді шешу үшін қолдануға болатынын көрсету» [1].

Теңдеулерді зерттеу, жуық есептеу, иррационал сандар теориясы, сан қатарлары т.б. теңсіздіктер қасиетіне сүйенеді. Жоғарғы мектептегі математикалық анализ курсына функциялардың максимум және минимум, яғни экстримал есептерді шешуде теңсіздіктер кең түрде қолданылады.

Тек математикада ғана емес әр түрлі жаратылыстану ғылымдарында зерттелетін табиғаттың үздіксіз процестері, әсіресе экологиялық, экономикалық т.б. халық шаруашылығындағы байланыстар теңсіздіктің көмегімен шешіледі. Теңсіздіктер оқушыларды айқын және дұрыс ойлауға, шамаларды салыстыра білуге дағдыландырады.

Әр түрлі теңсіздіктер ерте заманда-ақ белгілі болған. Евклид пен Архимед шығармаларында көптеген теңсіздіктер келтірілген. Осы күнгі теңсіздіктер таңбасы XVIII ғасырда ағылшын ғалымы Томас Гариаттың латын тілінде жазылған «Аналитикалық өнердің практикасы атты еңбегінде» тұңғыш рет келтіріледі. Теңдіктер теңсіздіктен жасалады, оларды теңсіздіктердің дербес бір түрі деуге болады. Теңсіздікті теңдікке айналдыру үшін екі шаманың айырмасын дәл бағалау керек. [5].

Теңсіздіктер жай санды теңсіздіктер, алгебралық теңсіздіктер, классикалық теңсіздіктер болып бөлінеді. Теңсіздікті дәлелдегенде және шешкенде тек әріптер мен белгісіз шамалардың мүмкін мәндерін үнемі есепке алу керек. Мысалы, таңбасы белгісіздің мүмкін мәндерінің кейбіреуінде ғана сақталатын теңсіздікті *шартты* немесе *белгісізі бар теңсіздік* деп атайды. Барлық теңсіздіктердің қасиеттерін тек санды теңсіздіктер арқылы көрсетуге болады.

Теңсіздіктерді дәлелдегенде басшылыққа алатын бірнеше фактілер бар. Олар:

1. екі оң санның қосындысы да, көбейтіндісі де оң сан;
2. кез-келген квадраттың мәні теріс емес;
3. a мен b -нің кез-келген мәндерінде $(a-b)^2 \geq 2ab$

$$4. \frac{a+b}{2} \geq \sqrt{ab}$$

Теңсіздіктердің қасиеттерін сандық теңсіздіктердің қасиеттері арқылы көрсетуге болады.

- $a < b \Rightarrow b > a$;
- $a < b$ және $b < c$;
- $a < b \Rightarrow a + c < b + c$;
- $a - c < b \Rightarrow a < b + c$;
- $a < b$ және $c < d \Rightarrow a + c < b + d$;
- $a < b$ және $c > 0 \Rightarrow ac < bc$; ал $a < b$ және $c < 0 \Rightarrow ac > bc$;
ал $a < b$ және $c = 0 \Rightarrow ac = bc$;
- $a < b$ және $c > d \Rightarrow a - c > b - d$;
- $a < b$ және $c < d$, (мұндағы $a > 0, b > 0, c > 0, d > 0$) $\Rightarrow ac < bd$;
- $a < b$ және $a < b$, (мұндағы $a > 0, b > 0$) $\Rightarrow a_2 < b_2$. [4].

Теңсіздіктерді дәлелдеудің белгілі бір алгоритмін анықтау қиын, дегенмен теңсіздікті белгілі бір айқын теңсіздікке түрлендіруге болатын жолдары бар. Теңсіздіктерді дәлелдеудің кейбір әдістерін қарастырайық.

Теңсіздікті анықтама арқылы дәлелдеу. Егер $a - b > 0$ болса, онда анықтама бойынша $a > b$ деп есептейміз. Сондықтан берілген жиынын $F(x_1, x_2, \dots, x_n) < G(x_1, x_2, \dots, x_n)$ теңсіздігін дәлелдеу үшін $F(x_1, x_2, \dots, x_n) - G(x_1, x_2, \dots, x_n)$ айырмасын алып, оның берілген жиында өзгертін x_1, x_2, \dots, x_n айнымалыларының әрбір мәні үшін теріс болатын дәлелдесе, жеткілікті. $F > G, F \leq G, F \geq G$ теңсіздіктері де осы сияқты дәлелденеді.

Мысал. $a^2 + 4b + 3c^2 + 14 > 2a + 12b + 6c$ теңсіздігін дәлелдейік.

Дәлелдеуі: $(a^2 + 4b + 3c^2 + 14) - (2a + 12b + 6c) \Rightarrow$

$$(a^2 - 2a + 1) + (4b^2 - 12b + 9) + (3c^2 - 6c + 3) + 1 = (a - 1)^2 + (2b - 3)^2 + 3(c - 1)^2 + 1$$

Соңғы кезде a, b, c сандарының кез-келген мәнінде оң болады. Теңсіздік дәлелденді.

Теңсіздіктерді дәлелдеудің синтетикалық әдісі.

Мысал. $a > 0, b > 0, c > 0$ болса, келесі теңсіздікті дәлелдеу керек:

$$(a + b + c) \left(\frac{1}{a} + \frac{1}{b} + \frac{1}{c} \right) \geq 9.$$

Шешуі: Тірек ретінде келесі теңсіздіктерді алалық:

$$\frac{a}{b} + \frac{b}{a} \geq 2, \frac{a}{c} + \frac{c}{a} \geq 2 \ \& \ \frac{b}{c} + \frac{c}{b} \geq 2$$

Үш теңсіздікті қосайық:

$$\frac{a}{b} + \frac{b}{a} + \frac{a}{c} + \frac{c}{a} + \frac{b}{c} + \frac{c}{b} \geq 6 \vee \frac{b+c}{a} + \frac{a+c}{b} + \frac{a+b}{c} \geq 6$$

$$\left(1 + \frac{a+c}{b} \right) + \left(1 + \frac{b+c}{a} \right) + \left(1 + \frac{a+b}{c} \right) \geq 9$$

$$\frac{a+b+c}{b} + \frac{a+b+c}{a} + \frac{a+b+c}{c} \geq 9$$

$$(a + b + c) \left(\frac{1}{a} + \frac{1}{b} + \frac{1}{c} \right) \geq 9$$

Кері жору әдісімен дәлелдеу. Бұл әдістің мағынасын төмендегі мысалдан көруге болады.

Мысал. Кез келген a саны үшін теңсіздік орындалатындығын көрсетейік

$$\frac{a^2 + 2}{\sqrt{a^2 + 1}} \geq 2.$$

Дәлелдеу: Кері жорып, қандайда бір a саны үшін қарастырылып жатқан теңсіздік дұрыс емес, яғни теңсіздіктің түрі келесі түрде болады:

$$\frac{a^2 + 2}{\sqrt{a^2 + 1}} < 2. \text{ Бесінші қасиет бойынша теңсіздіктің екі жағында } \sqrt{a^2 + 1} \text{ оң санына}$$

көбейтеміз, бұдан теңсіздік таңбасы өзгермейді:

$$a^2 + 2 < 2 + \sqrt{a^2 + 1}.$$

Екінші қасиет бойынша теңсіздіктің екі жағынан да $2 + \sqrt{a^2 + 1}$. Оң жағын түрлендіргеннен кейін келесіні аламыз:

$$a^2 + 2 - 2\sqrt{a^2 + 1} = (a^2 + 1) - 2\sqrt{a^2 + 1} + 1 = (\sqrt{a^2 + 1} - 1)^2 < 0,$$

яғни

$$(\sqrt{a^2 + 1} - 1)^2 < 0.$$

Соңғы теңсіздік a -ның кез-келген мәнінде орындалмайды, теңсіздіктің оң жағы теріс мәнге ие болмайды, алынған қарама-қайшылық берілген теңсіздіктің дұрыстығын дәлелдейді.

Математикалық индукция әдісімен теңсіздіктерді дәлелдеу.

Мысал. $n \in \mathbb{N}, n > 3$ болса, келесі теңсіздіктің туралығын көрсету керек: $2^n > 2n + 1$.

Дәлелдеуі: Математикалық қадам: $n = 3$ болғанда, теңсіздік тура: $2^3 > 2 \cdot 3 + 1$

Математикалық болжау: $n = k (k > 3)$ болғанда, теңсіздікті тура деп, яғни $2^k > 2k + 1$ теңсіздігі дұрыс делік.

Математикалық негіз: $n = k + 1$ болғандағы, теңсіздік туралығын, яғни $2^{k+1} > 2k + 3$ екенін дәлелдеп көрсетейік.

$$2^{k+1} = 2 \cdot 2^k > 2(2k + 1) = 4k + 2 = (2k + 3) + (2k - 1)$$

$$2^{k+1} > (2k + 3) + (2k - 1)$$

$$k \in \mathbb{N} \rightarrow 2k - 1 > 0 \Rightarrow$$

$$2^{k+1} > 2k + 3$$

Геометриялық теңсіздіктерді дәлелдеу әдістері. Мектеп курсына геометриялық теңсіздіктерге қатысты тақырыптарды қарастыруға аз уақыт беріледі, сондықтан оқушыларға осындай теңсіздіктерді шешу қиындық тудырады. Бірақ математикалық олимпиадаларда, жоғары оқу орындарына емтихан тапсыру кезінде осы сияқты тапсырмалар көп кездеседі. Геометриялық теңсіздіктерді қолдану арқылы есептерді шығару зерттеушінің шығармашылық ойын және қиялын жандандырады және логикалық ойлау қабілетін жетілдіреді. Енді мысалдар қарастырайық.

Мысал. Дәлелдеу керек: $a^2(1+b^4) + b^2(1+a^4) \leq (1+a^4)(1+b^4)$.

Дәлелдеуі: $a^2 = \operatorname{tg} \alpha$, $b^2 = \operatorname{tg} \beta$, деп белгілейік, онда $\operatorname{tg} \alpha(1 + \operatorname{tg}^2 \beta) + \operatorname{tg} \beta(1 + \operatorname{tg}^2 \alpha) \leq (1 + \operatorname{tg}^2 \alpha)(1 + \operatorname{tg}^2 \beta)$, бұл теңсіздік мына теңсіздікке сәйкес: $\sin 2\alpha + \sin 2\beta \leq 2$.

Мысал. Берілгені: a, b, c - үшбұрыштың қабырғалары.

Теңсіздікті дәлелдеңіз:
$$\frac{a^2 + 2bc}{b^2 + c^2} + \frac{b^2 + 2ac}{a^2 + c^2} + \frac{c^2 + 2ab}{a^2 + b^2} > 3$$

Дәлелдеуі: Үшбұрыш теңсіздігінен $a^2 > (b - c)^2$ шығатыны: $a^2 + 2bc > b^2 + c^2$.

Теңсіздіктің бірінші бөлігі оң, және сол өрнекке бөлуге болады. Сол жақтағы қосылғыштардың біріншісі 1-ден үлкен екендігін аламыз. Осы тұжырым басқа екі қосылғыштарға дұрыс. Сондықтан олардың қосындысы 1-ден үлкен болады.

Коши–Бунаковский теңсіздігі. Француз математигі О.Л.Коши мен орыс математигі В.Я.Бунаковский бір-бірімен байланыссыз тамаша теңсіздікті дәлелдеді.

Кез келген $a_1, a_2, \dots, a_n, b_1, b_2, \dots, b_n$ нақты сандары үшін төмендегі теңсіздік орындалады.

$$(a_1b_1 + a_2b_2 + \dots + a_nb_n)^2 \leq (a_1^2 + a_2^2 + \dots + a_n^2)(b_1^2 + b_2^2 + \dots + b_n^2)$$

Мұндағы $n > 1$ натурал сан. Осы теңсіздікті екі ғалымның құрметіне берілгендіктен **Коши-Буняковский теңсіздігі** деп атайды.

Мысал. Дәлелдеу керек $a^2 + b^2 + c^2 \geq 14$, егер $a + 2b + 3c \geq 14$

Дәлелдеуі: $a_1, a_2, \dots, a_n, b_1, b_2, \dots, b_n$ сандар үшін жалпы теңсіздік Коши-Буняковский теңсіздігі деп аталады. Бұл теңсіздік

$$(a_1^2 + a_2^2 + \dots + a_n^2)(b_1^2 + b_2^2 + \dots + b_n^2) \geq (a_1b_1 + a_2b_2 + \dots + a_nb_n)^2.$$

Бұдан $(a^2 + b^2 + c^2)(1^2 + 2^2 + 3^2) \geq (a + 2b + 3c)^2 \geq 14^2$, бұдан $a^2 + b^2 + c^2 \geq 14$.

Мысал. Дәлелдеу керек

$\sqrt{a}(a+c-b) + \sqrt{b}(a+b-c) + \sqrt{c}(b+c-a) \leq \sqrt{(a^2+b^2+c^2)(a+b+c)}$ бұл жерде a, b, c - кез келген үшбұрыштың қабырғалары.

Дәлелдеуі: $\sqrt{a}(a+c-b) + \sqrt{b}(a+b-c) + \sqrt{c}(b+c-a) = \sqrt{a(a+c-b)}\sqrt{(a+c-b)} +$

$$\sqrt{b(a+b-c)}\sqrt{a+b-c} + \sqrt{c(b+c-a)}\sqrt{(b+c-a)} \leq$$

$$\sqrt{(a(a+c-b) + b(a+b-c) + c(b+c-a)) * \sqrt{(a+c-b) + (a+b-c) + (b+c-a)} =$$

$$\sqrt{(a^2 + b^2 + c^2)(a+b+c)}. [3].$$

Коши теңсіздігі. Кезкелген $a_1, a_2, a_3, \dots, a_n$ теріс емес болғанда, келесі теңсіздік орындалады:

$$\frac{a_1 + a_2 + \dots + a_n}{n} \geq \sqrt[n]{a_1 \cdot a_2 \cdot \dots \cdot a_n}$$

Бұл теңсіздік **Коши теңсіздігі** деп аталады.

Мысал. Егер α, β, γ үшбұрыштың бұрыштары болса, онда

$$(\sin \alpha + \sin \beta + \sin \gamma)^2 > 2 \pi \sin \alpha \cdot \sin \beta \cdot \sin \gamma$$

Теңсіздігі орындалатынын дәлелдеу керек.

Дәлелдеуі: Коши теңсіздігі бойынша

$$\sin \alpha + \sin \beta + \sin \gamma \geq 3 \sqrt[3]{\sin \alpha \cdot \sin \beta \cdot \sin \gamma}$$

орындалатыны белгілі. Екі жағын квадраттасақ

$$(\sin \alpha + \sin \beta + \sin \gamma)^2 \geq 9 \sqrt[3]{(\sin \alpha \cdot \sin \beta \cdot \sin \gamma)^2}$$

Бірақ $\sin \alpha \leq 1, \sin \beta \leq 1, \sin \gamma \leq 1$ болғандықтан

$$(\sin \alpha \cdot \sin \beta \cdot \sin \gamma)^2 \geq (\sin \alpha \cdot \sin \beta \cdot \sin \gamma)^3$$

орындалады. Соңғы екі теңсіздіктен

$$(\sin \alpha + \sin \beta + \sin \gamma)^2 \geq 9 \sin \alpha \cdot \sin \beta \cdot \sin \gamma$$

шығады. $9 > 2\pi$ болғандықтан берілген теңсіздіктің орындалатындығын аламыз. [6].

Чебышев теңсіздігі. a_1, a_2, \dots, a_n және $b_1, b_2, \dots, b_n (n \geq 2)$ реттілігінің кез келген екі өспейтін немесе кемімейтін тізбек үшін

$$\frac{a_1 + a_2 + \dots + a_n}{n} \cdot \frac{b_1 + b_2 + \dots + b_n}{n} \leq \frac{(a_1b_1 + a_2b_2 + \dots + a_nb_n)}{n}$$

теңсіздігі орындалады. Оны **Чебышев теңсіздігі** деп атайды. (a_κ) және (b_κ) ($\kappa = 1, 2, \dots, n$) бірдей реттелген нақты сандар болсын, m_1, m_2, \dots, m_n сандары

$m_1 + m_2 + \dots + m_n = 1$ орындалатындай оң сандар болсын, сонда келесі теңсіздік

$$(m_1a_1 + \dots + m_na_n)(m_1b_1 + \dots + m_nb_n) \leq m_1a_1b_1 + \dots + m_na_nb_n$$

орындалады. Ол теңдікке айналады сонда тек сонда ғана, егер $a_1 = a_2 = \dots = a_n$ немесе $b_1 = b_2 = \dots = b_n$ орындалса. [6]

Мысал. Чебышев теңсіздігін қолданып, n натурал санында келесі теңсіздікті дәлелдейік.

$$\frac{(n-1)^2 pq + (n-1)(p+q) + 1}{n} \leq (n-1)pq + 1$$

Мұндағы $p \geq 1, q \geq 1$ не $p \leq 1, q \leq 1$.

Дәлелдеуі. Бұл теңсіздікті келесі түрде жазайық.

$$\frac{(n-1)p + 1}{n} \cdot \frac{(n-1)q + 1}{n} \leq \frac{(n-1)pq + 1}{n}$$

Егер Чебышев теңсіздігінде a_1, a_2, \dots, a_{n-1} мәндері p -ға тең, ал $a_n=1$ және b_1, b_2, \dots, b_{n-1} мәндері q -ға тең, ал $a_n=1$ болса, онда

$$(a_1 b_1 + a_2 b_2 + \dots + a_n b_n)^2 \leq (a_1^2 + a_2^2 + \dots + a_n^2)(b_1^2 + b_2^2 + \dots + b_n^2)$$

Теңсіздігін аламыз. Бұдан дәлелденетін теңсіздік шығады.

Қорытындылай келе, математиканың табиғаттағы үздіксіз процестерімен тығыз байланыстылығын ерекше айтқым келеді. Кең түрде қолданылатын санды теңсіздіктер, алгебралық теңсіздіктер, классикалық теңсіздіктерді жоғарыда көрсетілген тәсілдерімен шеше отырып, олардың бір-бірінен ерекшелігі ашып көрсетілді. Теңсіздіктер математикада ғана емес, экологиялық, экономикалық, халық шаруашылығындағы байланыстарда ерекше рөл атқарады. Теңсіздіктердің осындай маңыздылығын ескере отырып, мектеп математикасына санды, алгебралық теңсіздіктермен бірге классикалық теңсіздіктер теориясын тереңірек енгізіп қарастырса, артық болмас деп ойлаймын. Сонымен қатар пән мұғалімдері сыныптан тыс сабақтарда теңсіздіктер туралы және олардың берілу тәсілдерінен мәліметтер беріп отырса, оқушылар саналы түрде көздеген мақсаттарына жете алатын болады.

Пайдаланған әдебиеттер.

1. Жәуітіков О.А. «Жоғары математикаға кіріспе» Мектеп 1984ж.
2. Дорофеев Г.В. Математика для 9 класса средней школы. -М.: Дрофа, 2000.
3. Погорелов А.В. Геометрия, 7-11 класс.- М.: Просвещение, 1993.

ЗИЯТКЕР ҰЛТТЫ ҚАЛЫПТАСТЫРУ - БОЛАШАҚ ПЕДАГОГ МАМАННЫҢ ҚҰЗІРЕТТІЛІГІНДЕ

Надирбаева Тоғжан

Ғылыми жетекшісі: педагогика пәнінің оқытушысы, п.ғ.м. З.С.Алканова
«М.О.Әуезов атындағы педагогикалық колледжі»

Кіріспе бөлім

Ғылыми жұмыстың *мақсаты*: Кәсіби білім мен даму жолында білім беру жүйесінің міндеттерін жүзеге асырушы болашақ маман ретінде зияткер ұлтты қалыптастыру құзіреттілігіне ие болудың теориялық негіздерін зерделеу.

Ғылыми жұмыстың *міндеттері*: Зияткер элитаны сипаттайтын 3 өлшемді атай келе, сол өлшемдерге сай болу қажеттілігін ашу;

Жастардың бүгінгі мен болашағына қамқорлық жасау саясатының негізгі мәнін түсіну;

Болашақ маман ретінде алдындағы міндет: ғылым мен техниканың даму деңгейіне сәйкес оқушының білімі терең, іскер және ойлауға қабілетті, әлемдік стандарттар негізінде жұмыс істей алатын құзырлы тұлғаны қалыптастыруды жүзеге асырудың алғашқы қадамдарымен таныстыру.

Ғылыми жұмыстың *өзектілігі*: Елбасы Жолдауларын жүзеге асырудың негізгі тетіктерінің бірі- білім беру жүйесі екендігін ескере отырып, болашақ маман ретіндегі жауапкершілікті сезіну қажеттілігі туындап отыр. Жаңартылған білім беру мазмұны, үш тұғырлы тіл саясатын жүзеге асыру-бүгінгі күттірмейтін өзекті мәселе. Сондықтан мен болашақ ағылшын тілі мұғалімі ретінде психо-педагогикалық, кәсіби тұрғыдан дайын болуым тиіс деп санаймын.

Ғылыми жұмыстың *гипотезасы*: Білім беру жүйесінің міндеттерін жүзеге асырушы болашақ маман ретінде зияткер ұлтты қалыптастыру құзіреттілігіне ие тұлға моделі жасалады. Практикада жүзеге асырудың жоспары құрылады.

Ғылыми жұмыстың маңызы: Адамның табысқа жетуі көбінесе талантының ашылуына, өз дарындылығын көрсетуге, пайдалануға мүмкіндік берілуіне байланысты. Әрбір адамның өз талантын ашып, оны пайдалануы және кәсіби біліктілігін арттыруда аянбай еңбектенуі - елінің өмір сапасына әсер етіп, экономикалық өсуді және демократиялық институттардың беріктігін қамтамасыз етеді. Зерттеу арқылы ғылыми көзқарастар жүйесі қалыптасады.

Зерттеу әдістері: салыстыру, анализ, синтез, индукция және дедукция

Негізгі бөлім

Қазақстан білім қоғамында тұлғаның элиталану деңгейін интеллект анықтайтын даму кезеңіне аяқ басты. Элиталық білім беру - элиталық білім жүйесін береді және өз рухани әлеуетін жетілдіруге ұмтылатын тұлғаның бойында үздіксіз білім алу үдерісінің негіздерін қалайды. Өкілдері бәсекеге қабілетті білімге, креативті ойлау қабілетіне ие болумен қатар, жоғары азаматтық және ізгілікті ұстанымдарға, патриоттық және әлеуметтік жауапкершілік сезіміне ие зияткер ұлтты қалыптастырушылар болып табылады.

Зияткер элитаны сипаттайтын 3 өлшемді атап өтсем: біріншіден, олардың интеллекті мен эрудициясының дамуы әлемдік деңгейде болуы тиіс; екінші өлшем, міндетті түрде осы зияткерлер өз елінің мақсат-мүддесінен, міндеттерінен хабардар болуы тиіс; ал үшіншісі - зияткерлік өнімнің сұранысқа ие болуы. Осы үш өлшемнің барлығы болған жағдайда ғана біз зияткерлік элитаның бар екендігі туралы айта аламыз. Елбасы Нұрсұлтан Назарбаев еліміз «білім беру - ғылым - инновациялар» үштігі билейтін постиндустриялық әлемге қарай жылжып келе жатқандығын атап өтіп, ұлттық білім беру, білім алу және жоғары технологияларды дамыту жүйесін жетілдіру мәселелеріне ерекше назар аударды.

Ертеңгі ел болашағы біз, яғни жастар болғандықтан биылғы 2019 жылды «Жастар жылы» деп атап бізге арнады. Бұл еліміздің жастарға деген сенімі молдығы мен мойынымыздағы үлкен жауапкершілікті білдіреді. Президент жастардың бүгінгі мен болашағына қамқорлық жасауды өз саясатының негізгі мәні санайды. Еліміз бізді, бәрінен бұрын бәсекеге қабілетті және кәсіби шеберлігі жоғары мамандар ретінде көргісі келеді. Бүгінгі таңда жаңа білім меңгеру және жақсы мамандық алу бірінші орынға шықты. Қазірде мен М.О. Әуезов атындағы педагогикалық колледжінде «Негізгі орта білім беру», «Шет тілі мамандығында» екінші курста оқимын. Елбасының жолдауларында дамыған 30 елдің қатарына қосылу үшін білім-ғылым салаларында көптеген мүмкіндіктер келтірілген. Елбасы «Қазақстан-2050» стратегиясы – қалыптасқан мемлекеттің жаңа саяси бағыты» атты жолдауында: «Бәсекеге қабілетті дамыған мемлекет болу үшін біз сауаттылығы жоғары елге айналуымыз керек. Жай ғана сауаттылық жеткіліксіз. Біздің азаматтарымыз үнемі ең озық жабдықтармен және ең заманауи өндірістерде жұмыс жасау машығын меңгеруге дайын болуы тиіс. Сондықтан мен болашақ ағылшын тілінің мұғалімі ретінде өзімнің функционалдық сауаттылығымды арттырумен қатар, болашақта барлық жеткіншек ұрпақтың функционалдық сауаттылығына да зор көңіл бөлуім қажет.

Қарыштап дамып бара жатқан заманда мектеп қабырғасынан бастап жеке тұлғаның қабілеттерін ашу ұстаздардың бірден-бір міндеті болып саналады. Өйткені адам қабілетінің ашылуы қоршаған ортаға, қоғамға байланысты. Сондықтан да ұстаз талантты тауып, танып, таныта білуі керек. Мен Семей қаласындағы №36 жалпы орта білім беретін мектептің 8 сыныбында іс-тәжірибеден өту арқылы жоғарыдағы міндеттерді жүзеге асыруға тырысудамын. Сыныптан тыс жұмыс технологиясы іс-тәжірибесі барысында жеткіншектерді ҚР-ның Тәрбие тұжырымдамасының мақсат-міндеттеріне сай жұмыс жоспарладым. «Салауатты өмір салты», «Әдептілік-әдемілік» тақырыптарындағы ашық тәрбиелік іс-шараларды ұйымдастырдым. (жоспары қосымшада) Онда тек тәрбие бағытын ғана емес, білімділік функциясына да жоғары мән бердім.

Менің болашақ маман ретінде алдымдағы міндет: ғылым мен техниканың даму деңгейіне сәйкес оқушының білімі терең, іскер және ойлауға қабілетті, әлемдік стандарттар негізінде жұмыс істей алатын құзырлы тұлғаны қалыптастыру. Оқушының ой-өрісін кеңейтіп, дүниетанымдық көзқарастары мен танымдық белсенділігін арттыруда зерттеушілігі арқылы шығармашылық икемділігін дамыту. Жаңартылған білім беру бағдарламасының ең негізгі мақсаты да осы – білім алушылардың оқу нәтижелерін зерттеу мақсаты болып табылады. Қазіргі заманда, елімізді әлемге танытатын, дамыған елдер қатарында терезесін тең ететін күш - білім және білімді ұрпақ. Қазіргі жаңа қоғамда тек білімді болу жеткіліксіз, сондықтан әрбір жеке тұлғаның бойында адамгершілік, ізгілік, кішіпейілділік, қайырымдылық, отансүйгіштік және тағы басқа да қасиеттер болуы керек. Ол үшін тұлғаға қосымша білім мен тәрбие беруде адалдық, рухани адамгершілік, ізгілік мәселелерін қатар қою басты ұстаным болуы шарт. Мысалы, менің колледжімде сабақтарды «Өзін-өзі танумен» байланыстыра отырып оқыту жүйесі енгізілген. Сол арқылы оқытудың интеграциялық тәсілдерін меңгеруімізге мүмкіндіктер мол.

Қорытынды

Ғылыми педагогикаға өзіндік қолтаңбасын қалдырып кеткен Мағжан Жұмабаев: «Баланы тәрбиешісінің дәл өзіндей қылып шығармай, келешек заманына лайық қылып шығару керек» дейді. Ендеше, зияткер ұлтты қалыптастырушы маман моделін жасайтын болсақ, мұғалімде эрудиция, коммуникативтік, зиялылық, жігерлілік, шыдамдылық, шабыттандырушы, шығармашылық, біріккен іс-әрекетте байсалдылық болуы шарт.

Зияткер ұлтты қалыптастыру, рухани-адамгершілік пен тарихымызды жандандыра отырып тәрбиелеу – менің басты міндеттерімнің бірі екенін сезінемін. Сондықтан мен болашақ ұстаз ретінде, ел болашағы өз қолымда екенін түсіне отырып елімнің дамуына зияткер ұлтты қалыптастыру арқылы өзімнің айтарлықтай үлесімді қосқым келеді.

Әдебиеттер тізімі:

1. Айқын журналы, 22 қараша 2015 жыл
2. Қазақстан Республикасында білім беруді дамытудың 2011 – 2020 жылдарға арналған мемлекеттік бағдарламасы, 2010 жыл 7 желтоқсан
4. Назарбаев Н.Ә. «Қазақстандықтардың әл-ауқатының өсуі: табыс пен тұрмыс сапасын арттыру» атты Қазақстан халқына жолдауы. 2018 жыл 5 қазан
5. Назарбаев Н.Ә. «Ұлы даланың жеті қыры»// «Егемен Қазақстан» газеті, 21 қараша

ФАСТ-ФУД НЕМЕСЕ ЖЕҢІЛ ТАҒАМДАРДЫҢ АДАМ АҒЗАСЫНА ӘСЕРІ

Нуракаева Шырын Куатовна

Ғылыми жетекшісі: Калкенова Бейбитгул Женисбековна

«М.О.Әуезов атындағы педагогикалық колледжі»

Ғылыми жоба жұмысының өзектілігі: фаст-фуд өнімдерінің зиянын тәжірибе арқылы дәлелдеп, оқушылар мен студенттер арасында үгіт жүргізу арқылы қолданушылар санын азайту.

Ғылыми жоба жұмысының мақсаты:

- танымдық деңгейді арттыру;
- аурудың алдын – алу жолдарын қарастыру;
- теориялық білімді өмірде іске асыру.

Ғылыми жоба жұмысының нысаны:

 фаст-фуд өнімдері.

Ғылыми жұмыстың міндеттері:

- фаст-фуд тағамдарының құрамы және адам ағзасына әсері;
- фаст-фудтың шығу тарихы мен танысу;
- фаст-фуд тағамдарының зиянды әсері және оларды азайту жолдарын анықтау;
- фаст – фуд тағамдарының көп қолданғаннан пайдаланылуына аурулар мен танысу;
- фаст-фуд өнімдерін қаншалықты жиі пайдалану мен сүйікті тамақтануының нәтижесінде студенттер арасында сауалнама жүргізу;

Ғылыми жобажұмысының зерттеу әдістері: іздеу (ақпараттар жинақтау), сауалнама (элеуметтік сауал), талдау (жинақталған ақпараттарды салыстыру).

Ғылыми жобажұмысының құрылымы. Кіріспеден, екі тараудан, қорытынды және пайданылған әдебиеттер тізімінен тұрады. Кіріспеде зерттеу тақырыбының өзектілігі, мақсаты, нысаны, міндеттері, әдістері, қорғауға ұсынылатын қағидалар айқындалады.

Адамның денсаулығы үшін тиімді тамақтану білу өте маңызды. Тиімді тамақтану дегеніміз - құрамында түрлі қоректік заттардың толық мөлшері бар тамақпен ағзаны дұрыс, уақтылы қамтамасыз ету. Өкінішке орай - Фаст-фуд қазіргі заманның ажырамас бөлігі. Қарқынды өмір салты қазіргі заман адамына асықпай, сүйіспеншілікпен отырып тамақтануға мүмкіндік бермейді. Күнделікті тамақтанудың орнына жақын маңдағы тамақтанатын жерден бизнес-ланч, пакеттегі жылдам еритін лапша, гамбургерлер немесе хот-догтар мен газдалған сусындар сияқты жеңіл тамақтармен тамақтануға тура келеді. Қазіргі таңда қалада кез-келген аяқ басқан жерден тамақтануға болады. Көптеген жерлерде арнайы орындар тұрғызылған, онда ыстық самсалар, қамырдағы бәліштер, құймақтар және тағы да басқа жеңіл тағамдар сатылады. Жалпы аш қалмайсың. Мені қызықтыратыны, осы фаст-фуд қайдан шықты? Неліктен, ол ересектер мен балалар арасында танымал? Дәрігерлер мен диетологтар айтқандарындай фаст-фуд адам ағзасына, денсаулығына, әсіресе балаларға шынымен зиян ба?

2.1 Фаст-фуд тағамдарының қысқаша тарихы

Фаст-фуд (ағылшанша «fast food» – тез тамақтану) тез әзірленетін тамақтар. «Фаст-фуд» термині ең алғаш рет 1951 жылы Merriam-Webster сөздігіне енгізілген.

1920 жылдары ең бірінші фастфуд тағамы Америкада қолданысқа ие болды. 1921 жылы Канзаста White Castle атты компания ашылып, алғашқылардың бірі болып гамбургер дайындаған еді. Бұл компания келушілерді гамбургердің бағасының тұрақтылығымен жаулап алды, бірақ тағамның сапасымен құндылығы жөнінде компания басшысы Билли Инграма ойламады. 1940 жылдардың соңында White Castle компаниясының мықты бәсекелесі болып McDonald's компаниясы бой түзеді. Сол жылдан бастап McDonald's компаниясы алпауыт компаниялардың бірі болды. Тоқсаныншы жылдары гамбургер кедейлерге арналған зиянды тағам болып есептелінетін. Оны қала көшелерінде ғана үйсіз-күйсіз адамдарға сататын болған. Тек кейінірек бұл тағам ресторандарға жол тартты.

Рональд Макдональд америкалық балалар арасында Санта Клаустан соң ең танымал тұлға болып есептелді. Фаст-фуд тағамдарының кең етек алуы америкалықтардың күрт семіруіне әкелді. Америка ауруларды бақылау орталығының есептеуінше, семіздіктен жылына 248 мың америкалық өледі екен. [1]

2.2 Фаст-фуд тағамдарының құрамы және адам ағзасына әсері және пайда болатын аурулар

Мамандардың айтуы бойынша, көбінесе балалар мен жасөспірімдерде фаст-фуд әдеттенуді туғызады. Олардың денсаулықтарына үлкен зиян келтіретін гамбургерлер, чипсілер және пицца біздің балаларымыздың сүйікті тағамдары болып саналады. Бұл тағамдардың барлығы фаст-фуд (тез әзірленетін тамақ) қатарына жатады. Сондықтан, осындай тағамдар адам денсаулығы үшін өте зиянды болып табылады. Жақында американдық ғалымдар зерттеулер жүргізіп, өте жоғары температурада дайындалатын тағамдардың құрамынан адамның денсаулығына өте зиянды «акриламид» деген затты тапқан. Шаурма, донер-кебабтарға қоса гамбургер, хот-дог, гриль, поп-корн, чипсы, картоптан жасалған фри, қақталған шұжық секілді тағамдар өте жоғары температурада дайындалады. Дәл осы тағамдарды ұзақ күнделікті пайдалану салдарынан асқазан жарасы, созылмалы гастрит, өттің толуы, ұйқы безінің қабынуы, жүрек-қан тамыр аурулары, семіздік пайда болатыны, әсіресе ас қорыту жолдарына өте зиян екені анықталған. Яғни, фаст-фуд-«Артық салмақ, гастрит және жалпы әлсіздік-зиянды дағдылардың нәтижесі». [2]

III. Зерттеу бөлімі:

3.1 Студенттерге жүргізілген сауалнама қорытындысы.

Зерттеу нәтижесінде студенттер фаст-фуд өнімдерімен тамақтанатынын байқауға болады. Олардың ойынша тамақтың дәмі маңызды. Бірақ бұл өрескел қателік. Тек дәмділігі үшін адамдардың барлығы тамақтанатын болса, денсаулығынан айырылатынын естен шығармағаны абзал.

IV.Қорытынды.

Фаст-фуд келді дегенше, ауыру келді десейші... Ол ауыруды қалай жеңеміз?

Менің ұсынысым

Фаст-фуд өнімін пайдалануға шақыратын қызылды-жасылды,көздің жауын алатындай жарнамаларға және байлық үшін,ақша табу үшін жасалынып жатқан бұл тағамдарды біздің елімізде пайдалануға шектеу қойылса екен деп ойлаймын.

Осы жұмысты зерттеу барысында көптеген мәліметтерге қанықтым және біз қазіргі уақытта өз ағзамызды біртіндеп улап жатқанымызды байқадым. Қарапайым зерттеу жұмыстарын жүргізу кезінде көзім жетті. Қазіргі уақытта мектеп оқушыларының көпшілігінің семіздікке бой алдыра бастағанын байқауға болады. Мұныңсебепін осы фаст -фуд тағамдарынан деп есептеймін.

Денсаулық сақтау мәселесі – Елбасы Жолдауында ерекше атап көрсетілген бағыттардың бірі. Стратегиялық құжаттың жетінші бағыты - үздік денсаулық сақтау ісі және дені сау ұлт. Міне, сондықтан да осы тұрғыда біз де салғырт қарамай, дені сау ұлт болып қалыптасуымызға өз үлесімізді қосайық. Денсаулығың өз- қолыңда!

Пайдаланылған әдебиеттер тізімі:

[1]- <https://kk.m.wikipedia.org/wiki>

[2]-<https://islam.kz>

АДАМ АҒЗАСЫНДАҒЫ ХИМИЯЛЫҚ ЭЛЕМЕНТТЕР

Рашканова Аяжан Нұрланқызы

Ғылыми жетекшісі: Калкенова Бейбитгул Женисбековна
«М.О.Әуезов атындағы педагогикалық колледжі»КМҚК

Зерттеудің негізгі мақсаты:

Адам бойындағы химиялық элементтердің саны мен мөлшерін анықтау.

Қай элементтің қандай жемісте көп болатынын, қай мүшенің жұмысына көмектесінін анықтау.

Зерттеудің міндеті:

Адам денсаулығын нығайтуда элементтердің ағзадағы тепе – теңдегін сақтай білу өте маңызды екенін дәлелдеу.

Өзектілігі:

Химиялық элементтерді адам өміріндегі маңызын зерттеп, дәрі орнына жемістерды де қолдануға болатынын дәлелдеу.

Зерттеу әдіс – тәсілдері: Материалды талдау, оларды салыстыру, жүйелеу, қорытындылау.

Жер бетіндегі барлық тірі ағза, оның ішінде, адам қоршаған ортамен тығыз қарым-қатынаста өмір сүреді. Тіршілік заңы ағзада үнемі зат алмасып тұруын талап етеді. Ал ағзамызға химиялық элементтер жеген ас пен ішкен суымыздан түседі.

Кейбір ғалымдардың сараптауынша, ағзаға түскен химиялық элементтердің әрқайсысы белгілі бір биологиялық қызметті орындайды. Сондықтан, химиялық элементтердің біреуінің жоқ болуы немесе жетіспеуі ағзадағы қалыпты жағдайды бұзады. Алайда, ағзадағы қандай да бір элементтің шамадан тыс болуы да ауыр салдарға әкеп соғады.

Осы бағыттағы зерттеулер нәтижесінде 30-ға жуық элементтің биологиялық ролі анықталды. [1]

Негізгі бөлім

Адам ағзасының 60 % судан, 34 % органикалық, 6 % бейорганикалық заттардан тұрады. Органикалық заттарға көміртегі, сутегі, оттегі, сондай-ақ, бұлардың қатарына азот, фосфор, күкірт жатады. Ағзадағы бейорганикалық заттарда міндетті түрде мынадай 22 элемент болады: Ca, P, O, Na, Mg, S, B, Cl, K, V, Mn, Fe, Co, Ni, Cu, Zn, Mo, Cr, Si, I, F, Se.

Мысалы, егер адамның салмағы 70 кг болса, онда 1700 грамм кальций, 250 грамм калий, 70 грамм натрий, 42 грамм магний, 5 грамм темір, 3 грамм мыс болады.

Тіршілік үшін маңыздылығына қарай химиялық элементтерді үш топқа бөледі: [2]

1. Тіршілікке

қажетті элементтер. Олар адам ағзасында үнемі болады және ферменттер, гормондар, дәрумендер құрамына кіреді: H, O, Ca, K, P, Na, S, Mg, Cl, C, I, Mn, Cu, Co, Fe, Zn, Mo, V. Олардың жетіспеушілігі адамның қалыпты өмір сүруін бұзады.

2. Қосымша элементтер. Бұл элементтер жануар мен адам ағзасында болады: Ga, Sb, Sr, Br, F, B, Be, Li, Si, Sn, Cs, Al, Ba, Cl, As, Rb, Pb, Ra, Bi, Cd, Cr, Ni, Ti, Ag, Th, Hg, V, Se. Олардың биологиялық маңызы осы уақытқа дейін толық зерттелмеген.

3. Өте аз элементтер. Адам және жануар ағзаларынан табылған, мөлшері және биологиялық маңызы белгісіз.

Сондықтан егер химиялық элементтердің біреуінің жоқ болуы немесе жетіспеуі ағзадағы қалыпты жағдайды бұзады. Керісінше, ағзадағы қандай да бір элементтің шамадан тыс болуы да зиян. Тіпті, қазір тағамнан улану да көбейіп кетті. Мәселен, соңғы кезде диоксидгеген у пайдаланды. Ол фосфор қалдықтарының ауада азот қышқылдарымен қосылуы арқылы түзіледі. Адам ағзасының әлсіреп, иммундық жүйенің төмендеуіне де осылардың әсері бар.

Адамның ағзасы химиялық элементтерді әртүрлі концентрациялайды, яғни микроэлементтер мен макро элементтер әркелкі таралады. Микроэлементтердің көпшілігі бауырда, сүйек және бұлшықет ұлпаларында жиналады. Бұл ұлпалар — көптеген микроэлементтердің негізгі қоры.

Элементтер кейбір мүшелерге тән әрі ол жерде концентрациясы жоғары болады. Мысалы, мырыш — қарынасты безінде, йод — қалқанша безінде, фтор — тіскіреу кесінде, алюминий, мышьяк, ванадий — шашта, кадмий, сынап, молибден — бүйректе, қалайы — ішек ұлпаларында, стронций — қуық безінде, сүйек ұлпасында, барий — көздің пигментті қабатында, бром, марганец, хром — гипофиз және тағы басқаларда жиналады.

Химиялық элементтердің ағзадағы мөлшерінің өзгеруіне әр түрлі аурулар әсер етеді. Мысалы, рахитпен ауырғанда фосфорлы-кальцийлі алмасу бұзылады да ағзадағы кальцийдің мөлшері төмендейді. Нефритпен ауырғанда электролитті алмасудың бұзылуының әсерінен ағзадағы кальцийдің, натрийдің, хлордың мөлшері азаяды да магний мен калий көбейеді. Ағзадағы макро және микроэлементтердің мөлшерін гормондар реттеп отырады.

Кейбір элементтердің мөлшері адам ағзасында жасы ұлғайған сайын өзгеріп отырады. Мысалы, кадмийдің бүйректегі және молибденнің бауырдағы мөлшері қартайғанда жоғарылайды. Жас ұлғайған сайын кейбір мырыш, ванадий және хром сияқты микроэлементтердің мөлшерлері кемиді.

Фтордың жетіспеушілігінен тіс жегісі, йодтың жетіспеушілігінен зоб, молибденнің артық мөлшерінен подагра пайда болады.

Егер темір жетіспесе, баршаңызға белгілі анемия немесе қаназдық ауруы пайда болады.

Йод-қалқанша безі мен гипофиздің жұмысын жақсартады.

Магний жетіспеген кезде көңіл-күй кұбылады. Адам ашуланшақ, жылауық болады, ұйқысы нашарлайды. Ал фосфор — күш-қуат көзі. Фосфор жүйке жасушаларының қызметі үшін де керек. Егер ағзада мыс жетіспесе, бауырда қорланған темір гемоглобинмен байланысқа түсе алмайды. Селен- иммундық жүйені қалыптастыруға ерекше әсер етеді. К- Қан қысымын төмендетеді. Жүрек қағысын реттейді.

Алтын мен күміс-бактерицидтік және антисептикалық қасиетке ие. [2]

Қорытынды:

Д. И. Менделеев жасаған химиялық элементтердің периодтық жүйесінде орын алған 118 элементтердің 80 – ге жуығы тірі ағзаның құрамында кездесетіндігі дәлелденді. Химиялық элементтердің алмасуының ара қатынасын және басқа да биологиялық белсенді заттар – ферменттерді, гормондарды, дәрумендерді анықтау арқылы жаңа дәрілік препараттарды жасауға және оларды реттеудің оптималды режимін табуға мүмкіндік береді деп қорытындылаймын.

«Ауырып, ем іздегенше, ауырмайтын жол іздеген» жөн. Ағзада үнемі элементтер қоры болуы үшін уақытында әрі құнарлы тамақтанып жүрген абзал.

Пайдаланылған әдебиеттер тізімі:

1. www.aktobegazeti.kz
2. <https://kk.m.wikipedia.org>

М.ӘУЕЗОВТІ ЗЕРТТЕУШІЛЕР ТАҚЫРЫБЫНА PISA ТАПСЫРМАЛАРЫ ҮЛГІЛЕРІ

Нұрмағамбет Дина Серікқызы

3 курс, «Қазақ тілі мен әдебиеті» мамандығы

М.О.Әуезов атындағы педагогикалық колледж, Семей қаласы

Ғылыми жетекші: филология ғылымдарының магистрі, Калиева Сара Сырымовна
«Қазақ тілі мен әдебиеті» бөлімі

Ғылыми жұмыстың өзектілігі: Қазақ әдебиетін, өлкетану тарихын танып-білудегі М.О.Әуезов еңбегін және оқу орнындағы Әуезов есімімен байланысты тарихи-мәдени құндылықтарды насихаттау. Соған орай халықаралық тексеру - PISAжүйесіндегі тапсырмаларды дайындау.

Жұмыстың мақсаты мен міндеті: М.О.Әуезовті зерттеушілердің ғылыми еңбектері арқылы сын-зерттеу жұмыстарымен танысып, тарихты тану. М. Әуезов жайлы жазылған еңбектерді, зерттеушілер туралы деректерді жинастыру; Әдебиет сабақтарында PISAжүйесіндегі тапсырмаларды пайдалану арқылы оқушылардың ой-өрісін дамыту жолдарын ғылыми тұрғыдан негіздеп, әдістемесін жасау.

Материалдар мен зерттеу әдістері: М.О.Әуезов туралы зерттеу деректерінің тарихи-танымдық құндылығы.Тарихи деректерді оқу, зерделеу, көркем әдеби шығармаларға талдау жасау, тақырыпқа байланысты психологиялық-педагогикалық, әдістемелік әдебиеттермен танысып, әдістемелік тұрғыдан талдау; алдыңғы қатарлы мұғалімдердің іс- тәжірибелерімен танысу; бақылау, ізденушілік және зерттеушілік жұмыстар. Зерттеу нысаны - мектептегі әдебиет пәнін оқыту үрдісі.Зерттеу пәні әдебиет сабағында таратпа материалдарды пайдалану арқылы оқушылардың ой - өрісін дамыту жолдары мен әдістері.

Нәтижелер және оларды талқылау: Болашақ ұрпақ үшін тарихи құнды деректерді зерделеу арқылы рухани жаңғыруға ықпал ету. Жас ұрпақтың М.Әуезов шығармашылығы бойынша тарихи деректерді танып-білуге қызықтыру. Күтілетін нәтиже - PISAтапсырмалары үлгілері жасалады. Зерттеу тақырыбына байланысты әдебиеттермен танысып, оларға ғылыми - әдістемелік тұрғыдан талдау жасау; мектепте әдебиет пәнін оқытуда; студенттердің педагогикалық іс-тәжірибесінде және әдебиетті оқыту әдістемесі пәнінен лабораториялық, іс-тәжірибелік немесе сыныптан тыс сабақтарда пайдалануға болады.

М.Әуезовтің өмірбаяны мен шығармашылығын зерттеген ғалымдар жазушының өзі бірнеше рет автобиография етіп жазып қалдырған және М.Әуезовпен бірге оқып, бірге өсіп, қызметтес болған кісілердің естеліктеріндегі мәліметтергесүйене отырып зерттеу

жұмыстарын жариялап келді. Яғни, олардың негізге алар еңбектері М.Әуезовтің өзі жазып кеткен өмірбаяны. 2012 жылы «Әдебиет әлемі» баспасында жарық көрген «Классикалық зерттеулер» жинағында Керімбек Сыздықовтың «Мұхтартанудың беймәлім беттері» атты мақаласында «Соңғы кездері жазушы туралы жазылған деректі, көркем туындылардың өзі оншақты болып қалды. Яғни, бұдан байқалып отырғандай, жазушы өмірінің әрбір кезеңі, сәті ресми, бейресми хатқа түсіп таңбаланған. Оның ішінде, жазушының бірге туысқан бауыры Ахмет Әуезовтің «Бала Мұхтар», «Жас Мұхтар» атты кітаптары, белгілі жазушы-ғалым Тұрсын Жұртбаевтың «Бесігіңді түзе!» және «Бесігіңді аяла» атты М.Әуезовтің творчестволық өмір жолын кеңінен баяндауға арналған «Жұлдыз» журналының бес-алты санында жарияланған көлемді де көрнекті портрет-эссесі, танымал қалам қайраткерлері Дүкенбай Досжанов пен Кәмен Оразалиннің бірнеше романдары, кітаптары аса құнды көп мәселелерді, мағлұматтарды ашып бере алған» деген мәлімет келтіреді. [2] Содан аңғарғанымыздай ұлы жазушының шығармашылық өсу жолын саралайтын еңбектер әлі де толығы керектігін байқаймыз. Сонымен қатар, біздер, жастар қол қусырып әліптін артын бағып, ғылыми еңбектерді тосып отыра бермей, бар дүниені ықшамдап оқушы санасына жеткізе беруді жөн көрдік.

Нұрсұлтан Назарбаев: «Бәсекеге қабілетті дамыған мемлекет болу үшін біз сауаттылығы жоғары елге айналуымыз керек. Қазіргі әлемде жай ғана жаппай сауаттылық жеткіліксіз болып қалғалы қашан. Біздің азаматтарымыз үнемі ең озық жабдықтармен және ең заманауи өндірістерде жұмыс жасау машығын меңгеруге дайын болуға тиіс. Сондай - ақ балаларымыздың, жалпы барлық жеткіншек ұрпақтың функционалдық сауаттылығына да зор көңіл бөлу қажет. Балаларымыз қазіргі заманға бейімделген болуы үшін бұл аса маңызды» деген болатын.

Осы орайда, сөз өнері – әдебиет қуатты құрал аса маңызды роль атқарады. М.Әуезовтің атындағы оқу ордасында оқи жүріп әдебиет ғылымының оқушылар үшін қажетті жағы – әдебиет сынын басты назарға ала отырып М.Әуезовті зерттеушілер тақырыбына PISA тапсырмалары үлгілерін жасауды қолға алдым. Бұл оқушы қабілетін мектепте оқып жүрген кезінде алған білімін пайдалануға, пәнаралық және практикалық бағытталған мазмұнды түрлі тапсырмалардың жауабын табуға, келешекте әрі қарай оқуға және қоғамда табысты әлеуметтену үшін математикалық және жаратылыстану ғылыми сауаттылығы мен қоса оқу сауаттылығын дамытуға бағытталған.

Мысалы, «М.Әуезов қай жылдары, қандай оқу оқыды?» деген тапсырманы қарап көрейік:

1-болжам: М.Әуезов Семейдегі бес кластық қалалық орыс училищесінде оқып, сонан соң мұғалімдік семинарияны бітіреді.

2-болжам: М.Әуезов Абай аулындағы бастауыш орыс мектебінде оқиды, бұдан кейін Семей қаласындағы жеті жылдық көлеміндегі орыс мектебіне оқуға түседі.

Ғалымдар осы екі болжам арқылы тәжірибе жүргізе отырып, келесі төрт деректі тапты.

1. Мұхтартанушы ғалым Б.Сахариев: «М.Әуезов Абай аулындағы бастауыш орыс мектебінде оқиды, бұдан кейін Семей қаласындағы жеті жылдық көлеміндегі орыс мектебіне оқуға түседі».

2. профессорлар М.Сильченко мен Н.Смирнова: «...ол төтенше оқытатын медресені тауысқан болатын».

3. Академик М.Қаратаев жоғары оқу орындарына арналған оқулықтары мен арнайы зерттеулерінде: «Мұхтардың әкесі Омарханның ықтиярына қарамай, Қасымбек немере інісін 1908 жылы Семейге апарып медресеге берудің орнына орыс мектебіне береді».

4. Ахмет Әуезов: «Мұхтар 1907 жылы Семейдегі 5 кластық қалалық орыс училищесіне түсті».

Дұрыс жауап: жазушының өз мәлімдеуінше: «Оқуды бес-алты жасқа келген соң үлкен әкемнен оқи бастадым. Сол кісінің алдынан хат танып, түбі оқитын болған соң 9-10 жасымда әкеммен бірге туысқан ағам Қасымбек қасына алып, басында бір жыл Семейдегі Камали деген қазіреттің медресесінде мұсылманша оқытты да, артынан орысшаға берді. Орыс оқуына әуелі өзі дайындады. Содан кейін бір қыс ел ішіндегі ауылнай школдан,

Әбіш Қасенов деген Семей семинариясын бітіріп шыққан қазақ учителінен оқып, келесі жылы күз Семейдің «5-ти класный городской училищесіне» түстім. Содан әрі мектептегі оқу тәртіппен кетті», – делінген.

Қорытынды

Білім берудегі нәтижеге бағытталған қазіргі амалдар оқушылардың оқу дайындығына өзгерістер енгізуді талап етеді. Халықаралық зерттеулер кезінде алынған тәжірибені пайдалану қажет. Мақсаттарының талдауы мен өлшеуіштер ерекшеліктері, халықаралық зерттеулер өткізу барысында оқушылармен оқу жұмыстарын жүргізу де ерекше көңіл аударуға қажетті, қазақстандық оқушыларға қиындық туғызатын тапсырмаларды анықтайды.

Әдебиеттер тізімі:

1. Әбдіғұлов Р. «Әуезов және Алаш» Әдебиет әлемі баспасы. Алматы 2014ж.(399-404б).
2. Керімбек Сыздықов «Мұхтартанудың беймәлім беттері» 5-том. Әдебиет әлемі баспасы. Алматы 2012ж. (244-271б).
3. Қажықұмар Қуандықов.«М.Әуезов және қазақ театры» 23 том. Әдебиет әлемі баспасы. Алматы 2013ж. (10-19б).

КӨПТІЛДІЛІК –БІЛІМ БЕРУ БАСЫМДЫЛЫҚТАРЫНЫҢ БІРІ

Тилеухан Дария

Ғылыми жетекшісі: Юсупова М.К., ағылшын тілі оқытушысы
М.О.Әуезов атындағы педагогикалық колледжі, Семей қаласы

Заманауи білім беру жүйесі кәсіптік білім беру ұйымдары – педагогикалық оқу орындарында инновациялық білім мен технологияны меңгерген, ақпараттық-коммуникативтік құзіреттілігі қалыптасқан, кәсіби-педагогикалық біліктілік деңгейі, шығармашылық ойлау қабілеті жоғары, рухани тұрғыдан дамыған, білім беру саласындағы инновациялық процестерді жүзеге асыруға қабілетті жаңашыл маман даярлау мәселесіне жаңа тұрғыдан қарауды талап етеді. Көптілді білім беруді дамыту – көпқырлы мәселе. Бұл саланы әр қырынан қарастыру – оқу орнының педагогикалық ұжымының алдында тұрған негізгі міндеттердің бірі. Басты мақсат – көптілді және көпмәдениетті маман қалыптастыру. Осы мәселенің басты алғы шарттарын кешенді үлгіде саралау әрі жүзеге асыру мақсатында 2013-2014 оқу жылынан бастап Семей қаласындағы М.О.Әуезов атындағы педагогикалық колледжінде 0101000 «Мектепке дейінгі білім беру және тәрбиелеу» мамандығы, 0101013 «Мектепке дейінгі ұйымдардың тәрбиешісі» біліктілігі бойынша көптілді мамандар даярлау бағдарламасы негізінде 1 курсқа эксперименттік топ қабылданған болатын, 2016-2017 оқу жылында алғашқы көптілділік топ экспериментті сәтті аяқтады. Осы топқа арнайы пәндерден жұмыс оқу бағдарламалары және концепциясы жасалып бекітілді. Концепцияның негізгі мақсаты көптілділік оқытуды колледж көлемінде Техникалық және кәсіптік білім беру жүйесінің инновациялық жүйесіне кіріктіру болып саналады. «Көптілділікті жаңарту үдерісін мектепке дейінгі жастан бастау керек, өйткені дамудың осы кезеңінде жеке тұлғаның қалыптасуының негізі қаланады. Мектепке дейінгілердің тілдік сауаттылығының өзектілігі экономикалық, мәдени және саяси салалардағы жалпыға ортақ әлемдік ықпалдастыққа беталыста анықталады. Қазіргі еңбек нарығы маманнан әлеуметтік – саяси, көпмәдениетті, коммуникативті, ақпараттық құзыреттіліктерді меңгеруді талап етеді», - делінген «Мектепке дейінгі ұйымдар педагогтарына арналған үштұғырлы тілдер курсы» атты әдістемелік құралда. Үштұғырлы тілді үйретуге балабақша педагогтері мен ата-аналардың да қызығушылығы артуда, осы тұрғыда Семей қаласындағы балабақшаларда ата-аналармен жұмыстың жаңа түрлері өтеді; оған іс-тәжірибе өтетін машықкерлер, яғни М.О.Әуезов атындағы педагогикалық колледж студенттері тартылған.

Олар ата-аналармен бірлесе отырып, қажетті лексиканы үш тілде қайталатып отыру үшін тренингтер жүргізіп, әңгімелер өткізеді. Олар режимдік сәттерде және іс-әрекет барысында үш тілде сергіту сәттерін өтеді, ән салады, тақпақ оқытады. Студенттер колледжде алған теориялық білімдерін, қазіргі заман талабына сай практикалық дайындықтарында барынша орынды пайдаланады. Колледжде Кэмбридж және жаңаланған оқу жүйелері бойынша курс аяқтап келген тренерлер студенттерді қазіргі өмір жағдайында үздіксіз кәсіби дамуға дайын болуға, білім берудегі инновациялық үдерістерге қолдау көрсетуге, болашақ мұғалімдердің бойында өз бетімен білім алу, өзін-өзі реттеу дағдыларын қалыптастыру, түрлі адамдармен тиімді диалог жүргізе алатын, сандық технологияларда құзырлылық таныта алатын, қажетті білімдерін практикада қолдана алатын белсенді педагог болуға дайындау мақсатында жұмыс жасау үстінде. Тілді де, тіл мәдениетін игеру де баланың сәби шағынан іске аса бастайтын, біртіндеп жетілетін процесс. Сондықтан баланы бақшада оқыту және тәрбиелеу бағдарламасында белгіленген оқу қызметінің уақытының көбі балалар тілінің дамуына, көркем сөз өнеріне баулуға, мәнерлеп сөйлеуге, тіл мәдениетіне жұмсалған. Балабақшада өткізілетін оқу іс әрекеттердің барлығы осы салаға сабақтасып жатады. Мысалы, «Ертегілер елінде» топтамасының тақырыптарын өмірмен байланыстырып үйретуге, баланың қиялына ерік беруге баулу қазақ тілінде жүргізілсе, ертегінің мазмұнын драмалық көрініс арқылы көрсету орыс және ағылшын тілінде ыңғайлы. Аударма барысында кейбір сөздер мен сөйлемдерді үйреншікті сөздермен алмастыру арқылы қызықты ертегі көрсетуге болады, оны машықкерлер іс тәжірибе барысында дұрыс пайдалана алады. Жаңылтпаштар кез-келген тақырыпта тіл ұстарту, сөздің дыбысталу нақышын дұрыс, тез, шебер айта білуге жаттықтырады. Айта алмайтын дыбыстарын тез айтуға жаттығады. Бағдарлама тақырыптарына байланысты іріктелген қазақ, орыс және ағылшын тіліндегі жаңылтпаштар мен санамақтар балалардың ойында жақсы сақталып, тілдерін дамытуға және сөз байлығын молайтуға көмектеседі. Осы бағытта эксперименттік топ студенттері Семей қаласының балабақшаларында іс-тәжірибеден өтті. Онда ағылшын тілін оқыту және үш тілді қатар оқыту жақсы жолға қойылған. Ағылшын тілін үйрену 4 жастан бастап, ал үш тілді қатар меңгерту мақсатында сөздіктер мен терминдерді үйрету 3 жастан бастап жүргізіледі. Соның бірі- Лингвистика және информатика мектебіне қарасты «Нұрдәулет» балабақшасы. Барлық топтардың бөлмелері көлемді теледидармен жабдықталған. Ағылшын тілінен сабақ беретін педагог және іс-тәжірибеден өтетін машықкерлер барлық топқа білім береді, іс-әрекет ағылшын тілінде өтеді. Ағылшын тілін үйрету сабақтарында қызметтің басқа түрлері де кіріктіріледі (қоршаған ортамен танысу, көркем әдебиет, т.б.). Дәстүрлі сабақтарға көпмәдениетті ісшаралар кіріктіріледі. Көптілділік бойынша балалармен жұмыстың әдісі мен тәсілдерінің тиімді технологиялары іріктелген, мысалы осы балабақшада ЖИПТО және Фребель технологияларын қолданады. Мектепке дейінгі ұйымдарда сөздік қорды дамыту жұмыстары түсіндіру, сұрақ- жауап, сөйлесу, әңгімелесу, әңгіме, көрнекілік әдіс – тәсілдер арқылы жүзеге асады. Сөздік қорды дамытуға бағытталған әдістердің жалпы міндеті - сөздің мағынасын дұрыс түсініп, оны өз сөзінде дұрыс қолдану. Сергіту жаттығуларын, қозғалмалы және дидактикалық ойындарды үш тілде күнделікті қолданған дұрыс. Мектепке дейінгі жастағы балалардың еліктегіш қасиеті жақсы дамыған, олар ағылшын дыбыстарын, сөздерін, сөйлемдерін қайталағанды ұнатады. Бастауыш мектеп балалары да еліктеу арқылы үйренеді, бірақ бұл балаларға дыбыстарды дұрыс айтқызу үшін сөйлеу мүшелерінің жұмыстарын түсіндіруге болады. 5-6 жастағы балалардың негізгі іс-әрекеті ойнау іс-әрекеті болып табылады, сондықтан ағылшын тілін үйрету үшін мұғалім осы факторды ескере отырып әртүрлі ойындарды пайдалану керек. Ойындар арқылы мұғалім балаларға жаңа сөздерді, сөз тіркестерін үйрете алады. Ойын белгілі бір білім беруді мақсат етіп, ойналған кезде ғана нәтижелі болады. Шет тілінде лото, карта, домино, жұмбақтар, кроссвордтар, байқаулар түрінде де, лингвистикалық ойындар, қолғап ойыншықтар, жануарлар, көкөністер т.б. түрінде де ойналады.

Мектепке дейінгі балаларды және бастауыш сынып оқушыларын ағылшын тіліне үйретуге арналған «Мектепке дейінгі ұйымдар педагогтарына арналған үштұғырлы тілдер курсы» аттыбағдарламада отан, отбасы, сандар, түстер, көкөністер, тағамдар, жануарлар тақырыбында материалдар енгізілген. Қойылған мақсаттарға жету үшін мұғалім 6-7 жасар балалардың психологиялық ерекшеліктерін білуі керек. Бұл жастағы балалар шет тілін үйренуге икемделген: олар қысқа тіл материалын оңай жаттап алып, оны айтып бере алады. Сондықтан да бүгінгі өскелең уақыт талабына сай білім беруді одан әрі жетілдіру мәселесі толассыз, үздіксіз дамыған тұста ағылшын тілі сабағында балалардың коммуникативтік, танымдық және басқа да белсенділіктерін, оның еркіндігімен, өзін-өзі шығармашылық тұрғысынан көрсетуге деген қабілеттілігін арттыру жолдарына баса назар аударымыз қажет.

Пайдаланылған әдебиеттер:

1. Президенттің халыққа жолдауы «Қазақстан-2050» стратегиясы қалыптасқан мемлекеттің жаңа саяси бағыты.
2. Қазақстан Республикасы «Тілдердің үштұғырлығы» мемлекеттік мәдени жобасы.
3. Хасанұлы Б. «Үштілділік – біртарапты тілдік үдеріс». Алматы, 2013

ГМО ЖӘНЕ ДЕНСАУЛЫҚ

Глеуханова Жансая, Ғылыми жетекшісі: Калкенова Бейбитгул Женисбековна
«М.О.Әуезов атындағы педагогикалық колледжі» КМҚК

Зерттеу тақырыбының өзектілігі. Қазіргі уақытта көптеген елдер гендік модификацияланған өнімдер пайдалануда, бірақта оның адам ағзасына зияны мен пайдасы жайлы кейбір ақпараттардан хабарлары жоқ.

Зерттеу жұмысының мақсаты. ГМО -ның адам ағзасына тигізетін зияны туралы студенттер көзқарасы мен білімін анықтау.

Қойылған мақсатқа жетуге төмендегідей **міндеттерді** жүзеге асыру көзделді:

– ГМО дегеніміз не?

– ГМО азықтарының артықшылығы мен кемшілігі

– Адам ағзасына зияны

Зерттеудің теориялық және әдістемелік негізі. Қазіргі кезеңдегі биология ғылымындағы зерттеу нәтижесінің отандық және шетелдік ғалымдардың ой-пікірлерін сыни талдау, салыстыру арқылы ғылыми нәтижелерге жетіп отыр. Осыған байланысты, қойылған міндеттерді жүзеге асыру үшін мынадай әдістерге сүйендік, сауалнама және сипаттап баяндау

Зерттеу жұмысының теориялық және тәжірибелік маңызы. Зерттеу жұмысында жасалған негізгі тұжырымдар мен қорытындыларды биология, химия пәндері және арнайы курстар бойынша пайдалануға болады.

Зерттеу жұмысының құрылымы. Зерттеу жұмысы кіріспе, негізгі, қорытынды бөлімнен, пайдаланған деректер мен әдебиеттер тізімінен тұрады. ГМО-лық азық-түліктің көбеюі-қазіргі таңдағы өзекті мәселелердің бірі. Еліміздің кез келген дүкеніне бара қалсақ көкөніс, жеміс-жидектердің басым бөлігі шет елдерден әкелетіні бәрімізге белгілі. Күнделікті тұтынушы халықта еш мән берместен, сұрамастан ала береді. Қалай дайындалады? Қайдан келіп жатыр? Мұны біріміз білсек біріміз біле бермейміз. Сарапшылар «азық-түлік дүкендеріндегі тауарлардың барлығы дерлік адам ағзасына пайдалы емес» деп дабыл қағуда. Сосын, қазіргі таңда азық-түліктердің сыртынан «ГМО-сыз» деген жазуды әлсін болса да көзіміз шалып қалып жатады. Бірі «ГМО»-ның не екенін түсініп жатса, енді бірі байыбына бара қоймайды.

Транс ұлттық биотехникалық кооперациялар артық шығынға ұшырамас үшін бұл үлкен көлемді зерттеулерді жүргізбей-ақ жаңа ГМО өнімдерін қоршаған ортаға және адам денсаулығына қауіпсіз деп жарнамалап келуде. Ал адам денсаулығы мен өмір сүруі екінші орында тұр. [1]

ГМО дегеніміз не?

ГМО (гендік модификацияланған организмдер) – гендік инженерияның табысты жемісіне айналып отыр. Нақтырақ айтсақ ГМО – бір ағзаның геніне бөтен ағзаның генін енгізу арқылы пайда болады. Мысалы, шет елдерден тасымалданатын шие мен қытай қиярына шошқаның гені қосылады екен. Америка 1983 жылы биологиялық қару жасау барысында ең алғашқы гендік модификацияланған өсімдіктерді өндірген. Сосын, гендік модификация 1986 өсімдіктерді үсіп кетуден сақтау үшін пайдаланылған. Бұл ол кездері ғылымдағы үлкен жетістіктердің бірі болатын. 1994 жылы тасымалдау кезінде бұзылмай сақталатын қызанақтар өндірілді. Содан бастап «ГМО мәдениетінің» дәурені жүре бастады.

Әзірге елімізде гендік модификация қызметіне тосқауыл қоятын заңнама жоқ. Кей мамандардың айтуынша, азық - түлік қорабында ГМО қоспасы жөнінде ақпарат берілмегендіктен қазақстандықтар гендік өзгеріске ұшыраған өнімді шамадан тыс пайдаланады.

Артылықшылықтары. АҚШ елі өзі құрастырып шыққан ГМО-ны қалай шетке тарата алды? Олар экономика саласындағы басты принцип аз шығынмен көп өнім алу принципіне сүйенді. Сауда мақсаты-ұту екенін ұққан елдер де аз еңбекпен, арзан бағада табиғи өнімдерін жасанды, өнімге айырбастап жіберді. ГМО адамзат тарихында пайда болысымен,оның ең басты пайдасы-әлемдегі халықты аштықтан құтқару болып табылатын. Адамдардың көбінесе сапаға емес, бағаға қарайтынын ескерсек, бұл ұтымды түс екені белгілі жайт.

Кемшіліктері. Түрлі компаниялар ГМО өнімінің барынша артылықшылықтарын жарнамалағанымен, европалық ғалымдар ГМО-нын қаншалықты пайдалылығы тәжірибемен анықтауға кірісті.Соның бірі-Шотландиядағы РОУЭТТ институтының докторы Пуштан 1999 жылы ол 110 күн бойы атжалмандардың бір бөлігін ГМО-лық картоппен ал екінші бөлігін табиғи картоппен тамақтандырды.Тәжірибе қорытындысы күтпеген нәтижеге келді.ГМО картопты жеген атжалмалардың 110күн ішінде раққа ұшырап,салмақ жоғалтып,миы кішірейіп кеткен. [2]

ГМО қандай таңбалары болуы тиіс.

Азық-түліктерде ГМО бары туралы ақпарат жазылуы керек.ГМО 0,9% деңгейі бекітілген.0,9%төмен құрамында ГМО болса таңбасын қою қажет еме,ал егер 0,9% көп болса этикеткада ол туралы мәлімет болуы міндетті.Өнім барлық тиісті процедуралардан өткеннен кейін ғана сатуға жіберілуі керек.Бір таңба барлық азық-түлік өнімдеріне қойылмайды.Мысалға АҚШ пен Канада таңба қою ерікті түрде болса,Корея,Норвегия,Швецария және Қазақстан Республикасында міндетті.

ГМО өнімдерін қалай ажыратуға болады?

Өнімдердің құрамында гендердің бар екендігін тек күрделі зертханалық зерттеулер жүргізу кезінде ғана білуге болады.Гендік өнімдерді өндіруге және сатуға,тасымалдауға құқықты алу үшін мемлекеттік гигиеналық сараптама мен тіркеуден өту қажет.ГМО-өнімді қалай ажыратуға болады? Барлық кондитерлік, әсіресе, кәмпиттер, печеньеелер, ұн, шоколад түрлерінің құрамында трансгендер бар. ГМ-өнімді құрамындағы тағам қоспасының тізімінен анықтауға болады. ГМО өнім Е индексімен жасырынып тұрады. Олар былай белгіленеді: E101 и E101A; E150 (карамель); E153 (карбонат); E160a (бета-каротин, ретинол); E160b (аннатто); E160d (ликопин); E234 (низин); E235 (натамицин); E270 (сүт қышқылы); E301-ден E304-ке дейін (аскорбат); E330 (лимон қышқылы); E415 (ксантин); E459 (бета-циклодекстрин); E460-тан E469-ның арасы (целлюлоза); E470-тен E570 (тұз және май қышқылдары); E951 (аспартам); E953 (изомальтит); E957 (тауматин) немесе E965 (малтинол) және т.б. [3]

ҚОРЫТЫНДЫ. Гендік модификацияланған өнімдер қоғамдық қажеттіліктен туындап отыр,себебі қазіргі уақытта Жер шарындағы адамдар санының артып кетуі оларға азық-түлік тауып беру мәселесін туындатты.Гендік модификация әдістерін пайдалана отырып,аз уақытта өте мол өнім алуға болады.Ал модификацияға ұшыраған өнімдердің адам ағзасына қаншалықты әсер ететіні әлі де болса зерттелу үстінде.

Пайдаланған әдебиеттер.

1. Вельков В.В. Оценка риска при интродукции генетически модифицированных микроорганизмов в окружающую среду. Агрехимия, 2000, N8, с. 76-86.
2. Шамшина Ж.Қ. ГМО өнімдерінің пайдасы мен зияны. –
3. Раманқұлов Е. Дамыған деген елдерде ГМО пайдалану қалай реттелуде?! –

КӨП ТІЛ БІЛУ - ЗАМАН ТАЛАБЫ

Туспбекова А.К

Ғылыми жетекшісі: Мусина К.С

«М.О Әуезов атындағы педагогикалық колледжі» КМҚК

Семей қаласы

«Ана тіліңді біл, орыс тілін және басқа тілдерді де біл, игер. Көп тілді меңгеру - мәдениеттіліктің белгісі, ғылым биігіне көтерілудің жолы, азаматтық саналылықтың, естіліктің, парасаттылықтың белгісі» деп тіл білгірі Құдайберген Жұбанов өткен ғасырда – ақ көп тіл білу мәселесі төңірегінде ой қозғағаны ХХІ ғасыр жастары – біздерге де ой салады.

ХХІ ғасыр – ғылым ғасыры. Елбасымыз Н.Ә.Назарбаевтың «Жаңа әлемдегі жаңа Қазақстан» атты халыққа Жолдауында: «Білім беру реформасы табысының басты өлшемі- тиісті білім мен білік алған еліміздің кез келген азаматы әлемнің кез келген елінде қажетке жарайтын маман болатындай деңгейге көтерілу болып табылады. Біз бүкіл елімізде әлемдік стандарттар деңгейінде сапалы білім беру қызметіне қол жеткізуге тиіспіз» - деген болатын [1, 5]. Осы мақсатта Қазақстан Республикасының азаматын қалыптастыру, оның тез өзгеріп отыратын әлемде табысты білім алуға деген сұранысын қалыптастыру, бәсекеге қабілетті ұрпақ тәрбиелеу және оқыту басты мақсат болып отыр. Сондықтан оқушыларға қазіргі заманға сәйкес көптілді білім беру мақсатында әртүрлі шаралар қолға алынды.

Халқымыз ежелден тіл абыройын биік көтеріп, «Өнер алды – қызыл тіл» деп, сөз өнерін бар өнердің алдына қойып, жоғары бағалаған. Әдетте тіл жөнінде, тіл – адамдар арасындағы қарым-қатынас жасау құралы деп, оған жай-жадағай анықтама берілгенімен, іс жүзінде тіл тек адамдар арасының қарым-қатынас жасау құралы ғана болып қалмастан, қайта онан да маңыздысы, ол белгілі бір ұлттың ұлттық сана-сезімі, халықтың халықтық қасиеті, оның жалпы тарихы, әдет-ғұрпы, мәдениеті қатарлыларды тұтастай өз бойына қамтып жататын күрделі ұғым. Сондықтан «тіл - мейлі қайсы ұлттың болмасын тарихы мен тағдырының, тәрбиесі мен тағылымының, бүкіл халықтық болмысының баға жетпес асылы, сарқылмас құнды қазынасы, ұлт рухының ұйтқысы болып келген» [3]. Тілдің адам өміріндегі ең шешуші рөл атқаратыны әркімге де түсінікті. Ол танудың, түсінудің, дамудың құралы. Ал көп тіл білу біздің мемлекетіміздің халықаралық байланыстарын дамытуға мүмкіндік беретін тұлғааралық және мәдениаралық қарым-қатынастардың аса маңызды құралы болып табылады. Қазіргі уақытта Қазақстан Республикасының шет елдермен халықаралық байланыстары күннен-күнге арта түсуде. Сол байланыстарды дамыту үшін, еліміздің болашағы үшін біздер көп тіл білетін маман болу керекпіз әрі болашақта бірнеше тілді еркін меңгере алатын жас ұрпақ тәрбиелеуге үлес қосу керекпіз.

Ендеше көптілділік – бүгінгі заман талабы. Бір халықтың мәдениетін басқаларымен салыстыру арқылы ғана, әлем суретін әр қилы әрі тұтас көруге мүмкіндік беретін ұлттық мәдениеттің күллі ерекшеліктерін, барша құндылықтарын сезінуге болар еді. Турасын айтсақ, екінші бір тілде сөйлеу өзге тілді пайдалану ғана емес, басқа ұлттық мәдениеттің, психологияның аясына сыналап енуді де аңғартады. Ел Президенті Н.Ә. Назарбаев Қазақстан халықтары Ассамблеясының ХІІ сессиясында сөйлеген сөзінде: «Қазақстандықтардың жаңа ұрпағы ең кемі үштілді болуы, қазақ, орыс және ағылшын тілдерін еркін меңгеруі тиіс. Еуропада көптілділік қалыпты нормаға айналған, біз де осы қатардан міндетті түрде табылуға тиіспіз. Ағылшын тілін кең тұрғыда білмей, ұлттың нағыз бәсекеге қабілеттілігі туралы айту қиын», - деген-ді. [4]

Көптілді тұлғаны қалыптастыру көпұлтты еліміздің бірлігінің негізі ғана емес, сонымен қатар өркениет көшінде бәсекеге қабілетті мамандарды даярлаудың алғышарты десек, көптілді

ортада ұстаздық етіп жүрген педагогтардың біліктілігін арттыру – түптеп келгенде, Елбасы назарындағы Қазақстан жолы – 2050: «Мәңгілік ел» стратегиясының іс жүзінде асуындағы іргелі факторларының бірі екенін түсінеміз, түсіне отырып әрекет етуге ынталымыз.[1] Негізгі мақсаты – өмірден өз орнын таңдай алатын, өзара қарым-қатынаста өзін еркін ұстап, кез келген ортаға тез бейімделетін, белгілі бір ғылым саласында білімі мен білігін көрсете алатын, көптілді және көпмәдениетті күзиреттіліктерді игерген полимәдениетті жеке тұлға қалыптастыру. Жас ұрпақтың ана тіліне деген сүйіспеншілігі орыс, ағылшын тілдерін жетік білуді үйретудің көлеңкесінде қалып қоймауы керек. Білім берудің бастауыш сатысында тілін ана тілінде ұстартып, санасын ана тілінде қалыптастыруға баули оқыту маңызды. Біздің алатын біліктілігіміз шетел тілінің мұғалімі болғанмен де оқу орнының таңдау пәні ретінде бастауыш мектептегі ана тілі пәнін оқимыз. Таңдау пәнінен іс-тәжірибелік сабақтар береміз. Оқытудың заманауи технологиясын әдебиеттік оқу пәнін оқытуда тиімді қолдана отырып, оқушыларды халқымыздың бай әдеби мұрасымен қанықтыру – бізге міндет. Оқығанды есте сақтау, мәнерлеп оқу, әдемі сөйлеу мәдениеттерін қалыптастыру мақсатын да жүзеге асырамыз. Өз ана тіліне деген құрмет сезімін қалыптастыра отырып, өзге тілдерді де бағалай білуге баулимыз. Сол себепті де мен ағылшын тілі мұғалімі мамандығын тандадым. Менің ойымша, тіл үйренудің ешқандай зияны жоқ, керісінше пайдасы ұшан-теңіз. Туған тіліңді білуге тиісті емессің, міндеттісің дер едім. Ал басқа мемлекеттің алдында өз еліңнің дәрежесінің биік екенін мойындату үшін, жеті тілді жетік меңгеру артық етпейді. Қазіргі заман ашықтық пен жан-жақтылықты талап етеді. 2050 жылға дейінгі кезеңге арналған еліміздің даму стратегиясында қазақ тілін өркендету мен шет тілдерді оқыту мәселесіне айрықша мән берілген. Шет тілін білу сән емес, заман талабы екені белгілі. Туған тіліңді жетік меңгер, қастерлей біл. Бірақ бір тілмен ғана шектеліп қоймай, жан-жақты бол, тіл үйрен. Бұл сенің болашағыңның ғана емес, тұтастай ұлтыңның болашағының жарқын болуының кепілі.

Демек, «Тілі бірдің - тілегі бір», «Тіл тағдыры - ел тағдыры» екендігін жадымызда ұстай отырып, ел бірлігінің негізі – тіл бірлігіне қол жеткізу жолында қызмет ету қазақстандықтардың ортақ парызы екенін түйсінгеніміз абзал.[2, 115] Ендеше жас ұрпақтың қазақ тіліне деген сүйіспеншілігін, өзге тілдерді оқып білуге деген қызығулары мен ұмтылыстарын арттыру арқылы олардың Отанға деген махаббаттарын оятып, өз тағдырын ел тағдырымен мәңгілікке байланыстыратын ұрпақ болып қалыптасуына қол жеткізу мақсатына өз үлесімнің бар екендігін мақтан тұтамын!

Қорыта айтатын болсақ, көптілді білім беру бағдарламасы аясында тәжірибе жинақтап, әлемдік деңгейде көтерілуіміз керек. Бұл оқушылардың халықаралық жобаларға қатысуын кеңейтуге, шетел тілдеріндегі ақпарат көздеріне қол жеткізуіне мүмкіндік береді. Елдің ертеңі өресі биік, дүниетанымы кең, кемел ойлы азаматтарын өсіру үшін бүгінгі ұрпаққа ұлттық рухани қазынаны әлемдік озық ой-пікірімен ұштастырған сапалы білім мен тәрбие берілуі қажет.

Пайдаланылған әдебиеттер:

- 1) <https://nao.kz/files/blogs/1410319064396.pdf>
2. Жаминова Р.Ж. Модульдік оқыту технологиясын қолдана балалардың тілдік құзыреттілігін қалыптастыру. // Мұғалімнің кәсіби дамуы: дәстүрлері мен өзгерістер. II халықаралық ғылыми-тәжірибелік конференция. II том. Астана-2012 ж. 115-120 б.
3. <http://bilimainasy.kz/?p=17932>

ФОЛЬКЛОР, КАК ОДИН ИЗ МЕТОДОВ МУЗЫКАЛЬНОГО ОБУЧЕНИЯ ДЕТЕЙ ДОШКОЛЬНОГО ВОЗРАСТА

Шамшиев Алидастан, II курс, специальность 0108000 «Музыкальное образование»

Руководитель: Волченко Елена Викторовна, преподаватель музыки

КГКП «Педагогический колледж им.М.О.Ауэзова»

Актуальность темы: фольклор формирует национальное мировоззрение, учит ребенка видеть мир глазами своего народа, выступает как базовая духовная ценность казахского народа и является важным фактором в сохранении и развитии художественного национального казахского стиля, самобытность которого представляет уникальную сокровищницу мирового культурного наследия. В воспитании детей можно широко использовать все жанры устного народного творчества.

Целью метода музыкального фольклора как способа обучения детей музыке является развитие творческих способностей детей, воспитание общей культуры, приобщение к народным традициям и обычаям, расширение музыкального кругозора. В процессе обучения могут быть предусмотрены различные виды деятельности: игра, беседа, прослушивание музыки, пение, работа с музыкально-шумовыми инструментами, разучивание основ народного танца, театрализация игровых песен, работа над выразительностью речи, изготовление костюмов, участие в концертной деятельности с целью пропаганды народного творчества.

Задачи фольклора в музыкальном воспитании дошкольников следующие:

- развитие творческих способностей дошкольников;
- знакомство детей с разнообразными формами детского музыкального фольклора;
- знакомство детей с традициями и образами казахского народа;
- развитие эмоциональное восприятие народной музыки в различных видах музыкальной деятельности;
- расширение представлений детей о народных праздниках, обычаях и традициях казахского народа;
- расширение диапазона детского голоса, развитие вокально-хоровых навыков, чистоты интонирования средствами народного фольклора;
- воспитание эстетических чувств;
- воспитание устойчивого интереса и любви к народному искусству.

Гипотеза, исследуемая в настоящей работе, основана на том, что приобщение дошкольников к миру национальной музыкальной культуры способствует формированию таких качеств, как сознательность, уважение к историческому прошлому, воспитание патриотизма, гордости за свою Родину, гражданином которой является, а это ни что иное, как залог гражданского становления личности.

Содержаниеработы включает исследование казахских календарно-обрядовых праздников и народного творчествакак наиболее интересных форм изучения народных художественных традиций, обладающих большими воспитательными возможностями. Также в работу включены потешки, народные песни, игры и сказки, способствующие более полному раскрытию музыкальных способностей детей и включения их в процесс музыкального образования, основанного на фольклоре.

Способом исследованиястал анализ и обобщение специальной литературы по теме,основан на изучении влияния использования календарных праздников на развитие музыкальных способностей детей дошкольного возраста.

Использованная литература:

1. Александровская Н.И. Народная педагогика как средство воспитания и развития детей в детском саду // ҚазақстандағыМектепкедейінгібілім. - 2016. - №1. - С.3-5
2. Добровольская Л.В. Музыкальные традиции казахского народа в системе воспитания и образования // Педагогика и искусство. - 2014. - №4. - С.31-33
3. Кряжевских В.К. Народное песенное творчество и подготовка учителя музыки. - М.: Изд-во МПГУ; Бийск: Изд-во Бийского гос. ун-та, 1998. - 160 с.

МОРФОЛОГИЯ САЛАСЫН ОҚЫТУ

Филология бөлімінің ІІІ курс студенті Тоқубаева Анаргүл Абайқызы, ғылыми жетекшісі: филология бөлімінің оқытушысы Ілияс Д.Н.Ақмола облысы білім басқармасы жанындағы «Ж.Мусин атындағы Көкшетау жоғары қазақ педагогикалық колледжі»

Ғылыми жұмыстың мақсаты: Морфология тарауын оқытуда оқушылардың белсенділігін арттыру.

Ғылыми жұмыстың міндеттері:

- 1) Морфологияны оқыту барысында оқушылардың белсенділігін арттыру;
- 2) Морфологияны оқыту аясында ойын элементтерін қолдану;
- 3) Қазақ тілі морфологиясының зерттеу аясын талдау;

Ғылыми жұмыстың өзектілігі: Мектепте оқылатын пән атаулының бәрі тіл арқылы түсіндіріледі, сондықтан қазақ тілінен теориялық білім берудің нәтижесінде оқушылардың ой-өрісін, дүниетанымын қалыптастырып, сөйлеу, жазу тілін дамыту іске асырылады.

Ғылыми жұмыстың гипотезасы: Сөздің мағыналы бөлшектерінің (морфемалардың) ұғымын жетік меңгеру үрдісі оқушылардың абстракциялы ойлаудың дамуын, тіл фактілерін бақылап, оған талдау жасай алуын және мұғалімнің жетекшілігі арқылы өздігінен қорытындыға келе білуін талап етеді.

Ғылыми жұмыстың маңызы: Морфологияны оқыту арқылы оқушыға сөздердің грамматикалық мағынасы, сөз таптардың өзара байланыстылығының мәні түсіндіріледі. Сөз таптарының ерекшеліктері, сөз табына жататын сөздердің сөйлемдегі қызметі өмірмен байланыстырылады.

Көптік, тәуелдік, септік жалғауларды қолдануда стильдік нормаларды жете білдіру көзделеді. Сөз таптарының ерекшеліктері, сөз табына жататын сөздердің сөйлемдегі қызметі өмірмен байланыстырылады.

Ғылыми жұмыстың зерттеу әдістері: Баяндау, бақылау, салыстыру, сипаттау, жүйелеу, жинақтау, талдау, талқылау.

Морфология (биология) - ағзаның пішіні мен құрылымы туралы ғылым. Морфология (гр. *morf* - түр, тұлға, *logos* - сөз, ілім) - дербес сөздердің грамматикалық мағыналарын тексеретін, грамматикалық сөз тұлғалардың қызметі мен қалыптасу, даму заңдылықтарын зерттейтін тіл ғылымының бір сапасы. Морфологияның негізгі материалы - морфема. Морфология сөздің грамматикалық тұлғаларын жеке бір тілдегі сөздердің диахрондық (тарихи даму), синхрондық (қазіргі кездегі) көрінісімен де зерттейді. Морфология сөз тұлғаларының түрленуін, бөлшектенуін, әр түрлі өзгеріске түсуін анықтау мақсатында салыстыра зерттеу жүйесімен де айналысады. Сөздің тұлғасы, мағынасы және атқаратын қызметі сөйлем құрамында ғана анықталатын болғандықтан, сөзді синтаксиспен байланысты қарастырады. Демек сөзді лексика-грамматикалық сипаты тұрғысынан айқындайды.

Қазақ тіліндегі сөздер морфологиялық тұрғыдан жалаң және күрделі болып екіге бөлінеді. Жалаңдар сөздің түпкі мағынасын білдіретін түбір сөздер де, күрделілер кем дегенде екі сөзден құралатын біріккен, қосарланған, күрделенген (ақ құба, ақ сары) сөздер. Жалаң сөздер құрамы жағынан түбір тұлғалар мен қосымшалардан құралады. Түбірлер сөздің негізгі лексикалық мағынасын білдіреді де, қосымшалар түбірге неше түрлі грамматикалық мағыналар үстейді. Мысалы, ұйымдастырушылардың бірі деген сөз тіркескендегі алғашқы сөз ұйым+дас+тыр+у+шы+лар+дың болып 7 бөлшектен тұрады. Мұндағы ұйым - негізгі түбір, -дас - сөзжасам қосымша, -тыр - өзгелік етіс жұрнағы, -у - қимыл есім жұрнағы, -шы - сөзжасам жұрнақ, -лар - көптік жалғауы, -дың - ілік септігі жалғауы.

Профессор Қ. Жұбанов морфологияны «сөз құрылысы» деп алып, «сөз-сөздің қалай құралатынын жалпы түрде қарайтын ғылымды жалпы морфология дейміз» [2, 163 бет] деп анықтама берсе, С. Аманжолов «морфологияның қарайтын объектісі – сөздің құрылысы, құрамы, өзгерісі» деп, «оның себебі әр тілде жаңа сөз тудыру жолы әр түрлі» [3, 66 бет] деген уәж айтады. К. Аханов «сөздердің морфологиялық құрылымы мен типтері, морфема мен оның түрлері, сөздердің түрленуі, олардың формалары мен сөздердің лексика-грамматикалық топтары туралы ілім» [4, 269 бет] деген анықтама береді. 1967 жылғы «Қазақ тілінің грамматикасы» (I бөлімінде) және «Қазіргі қазақ тілі» оқулығындағы А.

Ысқақовтың «сөз және оның формалары туралы ілім» [5, 10 бет] деген анықтамасы қазіргі таңда негізгі бағдар ретінде қолданыста. Бұл оқулықтың морфологиялық зерттеулердің көш басында тұратын еңбек екендігінде күмән жоқ. Онда сөз және оның морфологиялық құрылымынан бастап, сөздің морфологиялық құрамы мен жасалу жолдары, сөз формалары мен олардың жасалу тәсілдері, сөз таптары мен олардың жасалу тәсілдеріне қатысты мәселелер ғылыми тұжырымдар арқылы нақты көрсетілген.

Морфологияны оқыту арқылы оқушыға сөздердің грамматикалық мағынасы, сөз таптардың өзара байланыстылығының мәні түсіндіріледі. Сөз таптарының ерекшеліктері, сөз табына жататын сөздердің сөйлемдегі қызметі өмірмен байланыстырылады. Көптік, тәуелдік, септік жалғауларды қолдануда стильдік нормаларды жете білдіру көзделеді. Демек, оқушы Морфологияны оқыту арқылы оқушыға сөздердің грамматикалық мағынасы, сөз таптардың өзара байланыстылығының мәні түсіндіріледі.

Сөз таптарының ерекшеліктері, сөз табына жататын сөздердің сөйлемдегі қызметі өмірмен байланыстырылады. Мұғалім құрғақ ережені оқушыға жаттатудың зиян екенін естен шығармау керек. Жаттанды нәрсенің көпке бармай тез ұмытылып қалатыны әсте анық. Оқушының сөз таптарының қызметі, олардың орын тәртібі, түрленуі мен өзгеруі туралы жүйелі білім алуы шарт [4, 269 бет].

Сабақта айтылған материалдардың барлығы оқушының есінде түгел қалмаса да оның ішінен ең негізгісі оқушының есінде қалдыруға қол жеткізу керек. Мысалы: оқушылар арасында зат есім туралы толық мағлұмат алғандары жиі ұшырасады. Нақтылы зат атаулары қалам, қағаз, дәптер, орындық т.б зат есім екенін біледі [4, 269 бет].

Ал адамның ойлау қабілеті арқылы топшылаумен түсінетін заттық ұғымдардың атауы абстракты зат есімдерді ақыл, ой, сана, қуаныш, реніш, уайым, қайғы т.б келгенде оқушы тосылып қалады. Осы жағын нақтылы мысалдар арқылы түсіндіру қажет. Сын есім мен сан есімнің алдында тұратын, етістіктің сөйлемнің соңында келетіні сияқты тіл заңдылықтарын оқушының сөйлеу әрекетінде дұрыс қолдануын қадағалап отыру тіл мәдениетінің нормаларын сақтауға да үйрету.

ПАЙДАЛАНЫЛҒАН ӘДЕБИЕТТЕР ТІЗІМІ

1. Қазақстан Республикасының «Білім туралы» Заңы және оны жүзеге асыру жөніндегі негізгі құжаттар. – Астана, 2000.
2. Назарбаев Н.Ә. Қазақстан – 2030. «Барлық қазақстандықтардың өсіп-өркендеуі және әл-ауқатының артуы» атты Қазақстан халқына жолдауы. – Алматы, 1997
3. Қазақстан Республикасының білім беруді дамытудың 2005-2010 жылдарға арналған Мемлекеттік бағдарламасы //Егемен Қазақстан, 16 қазан,2004ж.

МӘТІНМЕН ЖҰМЫС ЖҮРГІЗУ ӘДІСТЕМЕСІ

Филология бөлімінің III курс студенті Әміржан Фариза, ғылыми жетекшісі: филология бөлімінің оқытушысы Ілияс Д.Н.

Ақмола облысы білім басқармасы жанындағы «Ж.Мусин атындағы Көкшетау жоғары қазақ педагогикалық колледжі»

Ғылыми жұмыстың мақсаты: Қазақ тілі сабағында «Мәтін тақырыбының ерекшеліктерін» ашу.

Ғылыми жұмыстың өзектілігі: Қазақстанның білім беру жүйесі қазіргі заман талабына сай өзгеріске түсіп жатыр, оқушының ақыл-ойын, қабілетін дамыту, әлемдік деңгей талабына жауап беретін интеллектуалдық потенциал дайындау мақсаты көзделініп отыр. Әрине, ХХІғасырдың қойған бұл талабы, сөзсіз қиын. Осыған байланысты білім беру жүйесі озық тәжірибелер мен технологияларды еңгізіп тиімді білім беру жолдарын құрастыруда.

Ғылыми жұмыстың міндеттері:

- 1) Мәтіннің оқу арқылы меңгертілуі;
- 2) Мәтін арқылы оқытудың тиімді әдіс-тәсілдері;
- 3) Қазақ тілі сабағында мәтінді меңгерудің ерекшеліктері.

Ғылыми жұмыстың маңызы: «Мәтін» деген ұғым тек тілдік жағынан құрастырылған және әдеби шығармаға ғана тән болады, алайда оның бөліктеріне, айтарлықтай дербес көзқарасты микромәтінге қолданылмауы мүмкін. Тек сондай мәтін, оның тарауы, бөлімі, параграфы, мәтін кіріспесі, қорытындысы, тағы басқа туралы айтуға болады.

Ғылыми жұмыстың гипотезасы: Мәтін – өте күрделі тілдік құрылым. Осы құрылымды аяқпай қындайтын басты белгілері – жүйелілік және тұтастық. Мәтіннің тұтастық категориясы сол мәтінді ұғынып, мәнін түсінгенде ғана пайда болатын, оның логикалық жағы мен тығыз байланыста болса, ал оның жүйелілігі күрделі бірліктерді құрайтын тілдік құралдардың белгілі әдіс-тәсілдерімен ұйымдасуынан көрінеді.

Ғылыми жұмыстың зерттеу әдістері: Баяндау, бақылау, салыстыру, сипаттау, жүйелеу, жинақтау, талдау, талқылау.

Мәтін – бұл жалпы бір тақырып көлеміндегі біріккен, белгілі бір ақпаратты жеткізетін мазмұнды сөйлемдердің жиынтығы болып келеді. Мәтіннің тақырыбы болады. Мәтін сөздерден, сөйлемдерден, абзацтардан тұрады. Мәтін әртүрлі мазмұнға құрылады. Онда оқиғалар хабарланады, баяндалады, әңгімеленеді, құбылыстар сипатталады, суреттеледі [1.109б].

Тілді оқытып, үйретудің сапасын арттыру әртүрлі жағдайларға байланысты. Осыған орай тілді сапалы үйретуде қолданылатын оқыту түрі мәтін арқылы оқыту болып табылады. Мәтінмен жұмыс жасау мынадай кезеңдерге бөлінеді:

- Мәтінді оқығанға дейінгі кезең;
- Мәтінмен жұмыс кезеңі;
- Мәтінді оқығаннан кейінгі кезең.

Мәтінді оқығанға дейінгі жаттығулар мен оған сәйкес жұмыс түрлері мынадай бағытта жүргізіледі: жекелеген сөздерді дұрыс айтып, жазуды, тілдік тұлға мен сөйлем үлгілерін мәтінде танып, айыра білу және әр түрлі құрылымдық материалды (сөзжасам элементтері, етістіктің жақ, шақ түрлері т.б.) меңгерту. Мәтін тақырыбы жайында сауал жүргізіп бірақ, мәтінмен жұмысқа көшуге болады. Мәтінмен жұмыс кезінде интерактивті әдістерді қолдануға болады. Сонымен қатар, семантикалық байланыс түрін табу (антоним, синоним т.б.), зат есім мен сын есімнің байланысын табу, сөйлемді аяқтау, кілт сөздерді табу, мәтінге жоспар құру, салыстыру жасау сияқты жұмыс түрлерін жүргізуге болады [2.16б]. Мәтіннен кейінгі жұмыс. Мәтін оқылған соң, оқушының мәтіннің мазмұнын түсінгенін бақылау мақсатында мынадай интерактивті тәсілдер орындалады: сұрақ-жауап жаттығулары, дифференциалды мазмұндау, мәтінге жағдаят құру, мәтінге ұқсас әңгіме құру, диалог құру, мәтін мазмұнын кеңейтіп және жалғастырып әңгімелеу т.с.с жұмыстар жүргізіледі.

Мәтін арқылы оқытуда қосымша төмендегідей жұмыстарды жүргізуге болады:

- 1) Мәтінді тақырыпсыз беріп оқыту;
- 2) Қысқаша мазмұнын айтқызу;
- 3) Әр абзацқа ат қойғызу;
- 4) Толық мәтінге ат қойғызу;
- 5) Тақырыпқа сай мақал-мәтелдер айтқызу;
- 6) Мәтінге жоспар құрғызу;
- 7) Мәтін бойынша сұрақтарға жауап алу;
- 8) Мәтін бойынша қысқаша эссе жазғызу [3.213б].

Оқушының мәтінді түсіну қабілетін әр түрлі әдіс-тәсілдер қолдана отырып анықтауға болады.

Мысалы:

1. Оқыған мәтіннің мазмұнын айтқызу, қазақ тілінде жеткізуге қиналса, орыс тілінде айтқызу;
 2. Мұғалімнің сұрағына дайын жауап оқу;
 3. Берілген мәтіндегі ойды бірнеше сөйлемдер арқылы айтып беру;
 4. Мәтінді бөлімдерге бөлу;
 5. Үлестірмелі кәртішкелерге мәтіннен түсінгенін айтуға көмектесетін тірек сөздер жазылады. Мысалы: бірнеше сөйлем оқимын, сол сөйлемдердің ішінде тірек сөздерді дұрыс орналастыру арқылы мәтіннің мазмұнын білдіретін сөйлемдердің ретін оқушылар белгілеп, мәтінді айтып беруге қажетті шағын жоспар құрады;
 6. Мәтіннің мазмұнына сай ақын-жазушылар шығармаларынан үзінділер келтіріп, мысалдар айту (Отан, батырлар, жыл мезгілдері т.б. тақырыптарға).
 7. Магнитофонға жазылған мәтінді оқушыларға тыңдатып, мазмұнын айтқызу;
- Мұндай жүйеленген жұмыс оқушының қазақша ойлау қабілетін және тілін дамыту мақсатында үлкен нәтиже береді. Мәтінмен жұмыс оқушының тілдік іскерлігімен қатар, оның жалпы дүниені танып білуін қалыптастыруда да ерекше ықпал етеді.

Мәтін – білім беруде, оқыту барысында үлкен орын алатын оқыту нысаны. Біріншіден, тілден білім беретін материал оқыту мәтіндері түрінде болса, екіншіден, жаттығулардың тұтас мәтін түрінде берілуі де мәтінмен орындалатын жұмыстардың сараланып жүйеленуін қажет етеді. Мәтіннің қызметін таныту – тыңдаушыға тіл бірліктерін функционалдық тұрғыдан танып-білуге, сол арқылы тыңдаушының логикалық ойлауы бірізді қалыптасуына, қазақ тіліндегі сөздерді жетік меңгеріп, мағыналарын ажыратуға мүмкіндік береді [4.566].

Пайдаланған әдебиеттер тізімі:

1. «Қазақ тілін оқыту әдістемесі» А.Сатыбаева, Г.Сатыбаева; Астана: Фолиант, 2008.- 232бет
2. «Қазақ әдебиетін оқыту әдістемесі» Қ.М.Байтанасова, С.Ш. Айтуғанова; Фолиант баспасы, Астана – 2008
3. «Тіл тағылымы» А.Байтұрсынов; Алматы: Ана тілі, 1992 – 448бет.
4. «Қазақ тілін оқыту әдістемесі» Оразбаева Ф.Ш, Рахметова; Алматы: Print-S, 2005.

СӨЗЖАСАМДЫ ОҚЫТУ АРҚЫЛЫ ОҚУШЫЛАРДЫҢ ЛОГИКАЛЫҚ ОЙЛАУ ҚАБІЛЕТІН ДАМУ

Филология бөлімінің III курс студенті Съез Ахбота, ғылыми жетекшісі: филология бөлімінің оқытушысы Илияс Данагүл Нұртайқызы

Ақмола облысы білім басқармасы жанындағы «Ж.Мусин атындағы Көкшетау жоғары қазақ педагогикалық колледжі»

Ғылыми жұмыстың мақсаты: Сөзжасамды оқыту арқылы оқушылардың логикалық ойлау қабілеттерін дамыту жолдарын қарастыру және оларды талдау.

Ғылыми жұмыстың міндеттері:

- 1) Сөзжасамды оқыту арқылы материалды ауызша түсіндіру;
- 2) Оқушылардың алған білімін бекіту арқылы логикалық ойлау қабілетін дамыту;
- 3) Дағды мен іскерлікті қалыптастыру әдісі сөзжасамдық тәсілдерді үйрету.

Ғылыми жұмыстың өзектілігі:

Білім беру мақсатына оқушыларға ана тілі туралы ғылымның негіздерін беру, тілдің қоғам өміріндегі маңызын аша көрсетіп, оны меңгерудің өндірісте, қоғам өмірінде аса қажетті екендігін түсіндіру, ана тілінен жақсы білім алуына мүмкіндік туғызу, тілдің қатынас құралы екендігіне көздерін жеткізу, түрлі әдіс-тәсілдер арқылы оқушылардың ауызша,

жазбаша тілдерін дамытып, онымен қаруландыру, оқушылардың тіл мәдениетін қалыптастыру, өздігінен сөйлей, жаза білуге жол салу жатады.

Өзімізге белгілі бірінші орынға білім беру сапасын қойып отырмыз. Осымен байланысты жоғары мектепте сөзжасамды жаңа тың ізденістер тұрғысынан оқыту мәселесі жан-жақты қарастырыла бастады. Ғалым Ж.Сүлейменова жоғары мектепте сөзжасамды оқытудағы дәстүрден тыс сабақтардың маңызын айқындады. З.Бейсембаева сөзжасамды модульдік технология арқылы оқытуда тиімді болып табылатын дәріс, практикалық сабақтар мен өздік жұмыстың түрлерін, ал Н.Оразақинова сатылай талдауды сөйлесім әрекетінің түрлері арқылы меңгерудің амал-тәсілдерін ұсынды. Осыған орай сөзжасамды оқытуда бірнеше әдістер қолданылады.

Мектепте сөздердің жасалуын оқытудың танымдық әрі практикалық зор маңызы бар. Сөздердің жасалуымен танысу, біріншіден, сөз құрылымының дамуы мен сөздердің жасалуы белгілі бір заңдылыққа бағынатынын көрсету болса, екіншіден, тілдің әр түрлі деңгейіндегідей бірліктердің арасындағы өзара байланыстылықты көрсету, бір жағынан сөз жасау деңгейі, екінші жағынан фонетикалық, лексикалық, грамматикалық деңгейлер, үшіншіден, тілдің грамматикалық құрылысын тереңірек білуге жағдай жасайды [1, 45 б].

Ғылыми жұмыстың гипотезасы: Егер, қазақ тілі сабағында сөзжасамды оқытуда көптеген әдіс-тәсілдерді қолданса, оқушының сабаққа деген қызығушылығы артып, логикалық ойлау қабілеттері дамиды. Себебі, сабақта әңгімелеу, түсіндіру, көрнекілік, кітаппен жұмыс, ауызша баяндау, т.б. әдістерді тиімді қолдану оқушылардың есте сақтау, сонымен қатар логикалық ойлау қабілеттерін жетілдіреді.

Ғылыми жұмыстың маңызы: Оқушылардың сөзжасамнан дағдысы мен іскерлігін қалыптастыруда орындалатын жаттығулардың маңызы зор. Жаттығу - оқу анасы. Тілді құбылыстар тек жаттығу арқылы, бірнеше рет орындалатын жаттығулардың негізінде оқушының дағдысына айналады, есінде ұзақ сақталады. Осыған орай жаттығулардың да бірнеше түрі бар: дайындық жаттығулары, байқау жаттығулары, машықтану жаттығулары, шығармашылық жаттығулар, тексеру жаттығулары т.б. Сөзжасамды бұл әдістер арқылы оқытудың маңызы, біріншіден, оқушылар (жаңа) туынды сөздің лексикалық мағынасын ашудың жолдары мен амалдарын біледі. Екіншіден, тілдің лексикалық құрамының байлығын, оның баю, толығу көздерінен мағлұмат алады, үшіншіден, қосымшаның сөз құрамындағы қызметін білуге, оларды бір-бірінен ажырата алуға үйренеді. Төртіншіден, туынды сөздің құрамына талдау жасау жолын біледі. Бесіншіден, сөздің жасалу жолын, сөзжасамның қызметін білу арқылы олардың ойлау қабілеті артады [6, 231 б].

Зерттеу әдістері: Оқыту әдістерін тандау әдетте сабаққа оқу материалының мазмұнын тандаған кезде жүреді. Ол дидактикалық мақсатқа, оқушылардың білім деңгейіне мұғалімнің өзінің дайындық деңгейіне байланысты. Сөзжасамды оқытудағы бекіту әдісі - оқу материалын ауызша баяндау. Сөзжасамды оқытуда теоремаларды оқығанда, табиғат және қоғам құбылыстарының түбірлі себептерін және салдарын ашу кезінде түсіндіру әдісі жиі қолданылады. Сөзжасамды оқытуда балалардың логикалық ойлауына әңгімелесу - оқытудың диалогтық әдісі, мұғалім оқушыларға мұқият ойластырылған сұрақтарды жүйелі қою арқылы олардың жаңа оқу материалын меңгеруіне жағдай жасап, бұрын оқылған материалдарды қалай меңгергенін тексереді. Әл-Фараби "Оқытудың негізгі әдісі - көрнекілік" деп, оның мақсаттарын, тәсілдерін (түсіндіру, әсерлендіру, есте қалдыру) ұсынады. Оқу материалын меңгеру көп жағдайда оқыту процесінде қолданылатын көрнекі құралдарға және техникалық құралдарға байланысты [2, 66-67б].

Сөзжасам өмірде пайда болған жаңа ұғымдарды атау қажеттігін өтеу үшін қызмет етеді. Жаңа аталымар (номинациялар) сөзжасамдық түрлі тәсілдер арқылы жасалатыны белгілі болды. Тәсілдердің түрлілігіне байланысты сөзжасам үрдісіне түрлі сөзжасамдық бірліктер жаңа мағына, жаңа аталымның жасалуына түрлі дәрежеде қатысады. Мысалы, *әнші, жұмысшы, малышы, суретші, жыршы, биші, орманшы, балықшы, саяхатшы, сыбызғышы, қобызшы* т.б. осы типтегі туынды сөздерді алсақ, олардың құрамындағы

негізгі морфема да, көмекші морфема да олардың мағынасының жасалуына қатысып тұр. Осы туындылардағы негіз сөз жаңа мағынаның жасалуына арқау болған [4, 115 б].

Оқушының жас ерекшелігін ескере отырып қазақ тілінен түрлі логикалық тапсырмалар беру арқылы, білімнің беріктігін қамтамасыз ету, баланың шығармашылық қабілетін дамыту, интеллектуалдық деңгейін көтеру. «Логикалық тапсырмалар» оқушының жас ерекшелігін ескере отырып құрастырылды. Теориялық білімдерін кеңейтіп, оны практикада қолданылуына ықпал етеді. Логикалық тапсырмалар оқушының интеллектуалдық деңгейін көтереді. Оқу материалын балалардың ойлау қабілеті жетерліктей жас ерекшеліктерін ескере ұйымдастырса ғана, оның ойлау қабілетінің дамуына мүмкіндік туады. Сондықтан да мұғалім балаларды үнемі ойланып оқуға бағыттауы тиіс, бұған оқу үрдісін жүйелі ұйымдастыру, сабақта бала логикасын дұрыс дамыта алатын мүмкіндіктерді мол пайдалану арқылы жетуге болады. [3, 78 б].

Ойлау белсенділігін, өз беттілігін дамыту. «Логикалық ойлау – логикалық сөйлеудің негізі, ал мұны – логикалық сөйлеудің негізі, ал мұны – логикалық сөйлеуді ұстаз дамытуға тиіс», деп көрсетті К.Д. Ушанский. Бастауыш сынып баланың логикалық ойлауын дамытудың негізгі кезеңі деп есептеледі. Өйткені логикалық ойлау кейінірек бейнелік ойлаудың негізінде қалыптасады, ауқымы кеңірек мәселелерді шешуге ғылыми білімдерді меңгеруге мүмкіндік береді. Балалардың ойлауын дамыту туралы М.Жұмабаевтың сөзімен алсақ: «Ойлау жанның өте бір қиын, терең іс. Жас балаға ойлау тым ауыр, сондықтан басқыштап іс істеу керек». Оқулықтағы берілген тапсырмалар, суреттер баланың жанына дұрыс әсер ететіндей, оқушының оқуға, білімге деген ынта-ықыласы, құштарлығы болуы керек. Баланың логикалық ойлауы арқылы тілін дамыту үшін, мұғалімге оның ториясын терең білу міндеті жүктеледі. Логикалық ойлауды дамытудың кестесі арқылы тіл дамыту жолдарының кестесін жасауға болады. [5, 128 б].

ПАЙДАЛАНЫЛҒАН ӘДЕБИЕТТЕР ТІЗІМІ

- 1) Жұбанов Қ. Қазақ тілі жөніндегі зерттеулер. -Алматы: Ғалым: 1999.
- 2) Сауранбаев Н. Қазіргі қазақ тілі. -Алматы: Қазақ ССР Ғылым академиясы, 1954.
- 3) Бейсенбаева З. «Сөзжасамды оқытудың ғылыми-әдістемелік негіздері». – Алматы, Республикалық баспа кабинеті, 1998.

ҚАЗАҚ ТІЛІ САБАҒЫНДА АҚПАРАТТЫҚ ТЕХНОЛОГИЯЛАРДЫ ҚОЛДАНУДЫҢ ЖОЛДАРЫ

Филология бөлімінің III курс студенті Қизат Жадыра Хамидолақызы, ғылыми жетекшісі:
филология бөлімінің оқытушысы Ілияс Данагүл Нұртайқызы
Ақмола обысы білім басқармасы жанындағы «Ж.Мусин атындағы Көкшетау жоғары қазақ педагогикалық колледжі»

Ғылыми жұмыстың мақсаты: Қазақ тілі сабағында ақпараттық технологияларды пайдаланудың тиімді жолдарын қарастыру және ұсыну.

Ғылыми жұмыстың міндеттері:

1. Ақпараттық-коммуникативтік технология арқылы жалпы оқыту үрдісінің функцияларын талдау;
2. Қазақ тілі сабағында ақпараттық технологияны қолданудың мүмкіндіктері;
3. Қазақ тілі сабағын түрлендіру және технология әдістерін пайдалану жолдары.

Ғылыми жұмыстың өзектілігі: Бүгінде білім беру саласында түрлі технологиялар енгізілуде, бірақ олардың ішінен қажеттісін таңдап, сабақтың әр кезеңінде тиімді қолдану басты талап. Бүгінгі таңда кез келген мектептің басты мақсаты – бала мүмкіншіліктерінің жан-жақты ашылуына қолайлы жағдай жасау. Білім беру мазмұнын жаңарту, үздіксіз білім беру жүйесін дамыту – бүгінгі күннің талабы. Бүгінгі заман талабына сай

ақпараттық қоғамға бейімділігін қалыптастыру үшін оқыту жүйесінде жаңа технологияларды пайдалану тәжірибеге енуде. Олай болса, оқытудың жаңа ақпараттық техникасын пайдалану – уақыт талабына сай оқушылардың шығармашылық қабілетін дамытудың бірден-бір әдісі.

Ғылыми жұмыстың гипотезасы: Ақпараттық технологияның тиімділігі – оқушылардың білім олқылықтарына үнемі зерттеу жасап, түзету жұмыстарын жүргізуге пайдасы бар екендігі анықталады. Қазіргі заманның даму қарқыны мұғалімдер шығармашылығын жаңаша, ғылыми-зерттеу бағытында құруды талап етеді.

Ғылыми жұмыстың маңызы: Білім беру мазмұнын жаңарту, үздіксіз білім беру жүйесін дамыту – бүгінгі күннің талабы. Бүгінгі заман талабына сай ақпараттық қоғамға бейімділігін қалыптастыру үшін оқыту жүйесінде жаңа технологияларды пайдалану тәжірибеге енуде. Олай болса, оқытудың жаңа ақпараттық техникасын пайдалану – уақыт талабына сай оқушылардың шығармашылық қабілетін дамытудың бірден-бір әдісі.

Ғылыми жұмыстың зерттеу әдістері: Теориялық әдіс, бақылау әдісі, түсіндіру әдісі, зерттеу әдісі.

Дүниежүзілік білім кеңістігіне кіру мақсаты көзделіп, еліміздің дамыған елдермен қатар тұра алатын өркениетті ел ретінде танылып, олармен білімі мен ғылымы, мәдениеті мен технологиясы теңесуі үшін маңызды істер атқарылуда. Мұндай өзгерістер білім беру жүйесінің даму бағыттарын 2011-2020 жылға дейінгі білім беруді дамытудың мемлекеттік бағдарламасында нақтылайды.

Білім беру жүйесіне жаңа инновациялық технологияларды енгізу арқылы оқыту үрдісін жетілдіру, оқушының танымдық қабілетін дамыту саналы деңгейге көтеру – бүгінгі күннің күрделі мәселе. Білімді жеке тұлғаға бағыттау, оқушының өзін-өзі тануы, өзін-өзі тәрбиелеуі, ақыл-ойын дамытуы, яғни, жан-жақты дамыған жеке тұлға тәрбиелеу мұғалімдер алдына тың міндеттерді жүктеп, жаңашыл іс-әрекетке жетелейді [1].

«Технология» дегеніміз не? Технология – «tehne» (шеберлік, өнер, білім) деген мағынаны білдіретін грек сөзі. Ақпараттық–коммуникациялық технологиялар деп локалды, аймақтық, бүкіл әлемдік желілерде ақпарат алмасуды жүзеге асыратын қазіргі заманғы байланыс құралдарының барлық түрін, бағдарламалық жүйелер мен кешендерді (бағдарламалау тілдері, трансляторлар, компиляторлар, операциялық жүйелер, қолданбалы бағдарламалық жабдықтарды дайындауға арналған инструменталды пакеттер), мультимедияны, телекоммуникацияны, виртуалды ақпараттар жиынтығын айтамыз [2, 24бет].

Жаңа ақпараттық технологияларды пайдалану – педагогикалық іс-әрекеттердің мазмұны мен формасын толықтыру негізінде оқыту үрдісін жетілдірудің бірден-бір жолы. Компьютерлік желілерді, интернет жүйесін, электрондық оқулықтарды, мультимедиялық технологияларды, қашықтан оқыту технологиясын пайдалану оқу орындарында ақпараттық-коммуникациялық технологиялар кеңістігін құруға жағдай жасайды [3, 12бет].

АКТ-ны пайдалануда сабақтың мынадай ерекшеліктері бар:

1. Мұғалім оқушыға сұрақ қойып, тез арада оқушы оған жауап береді;
2. Мұғалім тапсырманың дұрыстығын тексереді;
3. Оқушының компьютермен жұмыс барысында пайда болған қиындықтарды уақытында шешуге болады;
4. Кейбір амалдарды оқушы өз бетінше орындайды, компьютерді жұмыс істеуге үйренеді;
5. Сыныптағы оқушылардың барлығынан жауап алуға болады және алған білімдерін практикамен ұштастырады;
6. Білімі төмен оқушылардың өз бетімен жұмыс істеуіне мүмкіндік береді.

АКТ-ны қалай қолдану керек. Мектептегі технологияларға мыналар жатады:

1. Теледидар бағдарламалары;
2. Сандық теледидар;
3. Интернет/WWW;
4. Ұялы телефон;

5. Ұтқыр қондырғыштар;

6. Компьютер/ноутбук[4, 50 бет].

Ақпараттық-коммуникациялық технологиялардың негізгілерінің бірі – интербелсенді тақта, мультимедиялық және онлайн сабақтар. Қазіргі кезде ғаламтор желісінде еліміздің түкпір-түкпірінен жиналған мұғалімдер арнайы сайттар мен парақшаларды ашып, онда өздерінің тәжірибелерімен бөліседі, әсіресе білікті ұстаздардың онлайн сабақтары жас мамандарға және жалпы мұғалімдерге үлкен көмекші құрал қызметін атқарады. Интербелсенді тақтаны сабақта пайдаланудың маңыздылығы, яғни оның көмегімен оқыту үрдісіндегі өзекті мәселелерді шешуге болатындығы анықталған. Осыған байланысты күнделікті сабақта:

- Мультимедиялық құралдар (аудио, бейне-материалдар мен теледидар, радио, электрондық оқулықтарды);
- компьютер (компьютерлік бағдарламалар, интербелсенді тақта);
- анықтамалық мәліметтер (сөздіктер, энциклопедиялар, ғылыми еңбектер, электрондық жаттығулар жинақтары)[5, 25 бет].

Қорыта келгенде, ақпараттық технологияның тиімділігі – оқушылардың білім оқшылықтарына үнемі зерттеу жасап, түзету жұмыстарын жүргізуге пайдасы бар екендігі анықталды. Қазіргі заманның даму қарқыны мұғалімдер шығармашылығын жаңаша, ғылыми-зерттеу бағытында құруды талап етеді.

ПАЙДАЛАНЫЛҒАН ӘДЕБИЕТТЕР ТІЗІМІ

1. Қазақстан Республикасында білім беруді дамытудың 2011-2020 жылдарға арналған мемлекеттік бағдарламасы
2. «Информатика негіздері» ғылыми әдістемелік журнал Алматы, 2010 жыл
3. Жантелова К. «Қазақ тілін ақпараттық технологиялар жүйесімен үйрету» //Қазақстан мектебі №2, 2010 жыл

ОҚЫТУДЫҢ ИННОВАЦИЯЛЫҚ ТЕХНОЛОГИЯЛАРЫН ПАЙДАЛАНУ ЕРЕКШЕЛІКТЕРІ

Сәрсенбай Мақсат – 2курс студенті, Алматы көпсалалы колледжі

Ғылыми жетекшісі: **Хамбар Ж.Х.**

Қазіргі кезде егемен елімізде білім берудің жаңа жүйесі жасалып, әлемдік білім беру кеңістігіне енуге бағыт алуда. Бұл оқу-тәрбие үрдісіндегі елеулі өзгерістерге байланысты болып отыр. Себебі, білім беру парадигмасы өзгерді, білім берудің мазмұны жаңарып, жаңа көзқарас, жаңаша қарым-қатынас пайда болуда. Келер ұрпаққа қоғам талабына сай тәрбие мен білім беруде мұғалімдердің инновациялық іс-әрекетінің ғылыми-педагогикалық негіздерін меңгеруі маңызды мәселелердің бірі.

Ғылым мен техниканың жедел дамыған, ақпараттық мәліметтер ағыны күшейген заманда ақыл-ой мүмкіндігін қалыптастырып, адамның қабілетін, талантын дамыту білім беру мекемелерінің басты міндеті болып отыр. Ол бүгінгі білім беру кеңістігіндегі ауадай қажет жаңару оқытушының қажымас ізденімпаздығы мен шығармашылық жемісімен келмек. Сондықтан да әрбір оқушының қабілетіне қарай білім беруді, оны дербестікке, ізденімпаздыққа, шығармашылыққа тәрбиелеуді жүзеге асыратын жаңартылған педагогикалық технологияны меңгеруге үлкен бетбұрыс жасалуы қажет. Өйткені мемлекеттік білім стандарты деңгейінде оқу үрдісін ұйымдастыру жаңа педагогикалық технологияны ендіруді міндеттейді.

Білім беру саласы қызметкерлерінің алдына қойылып отырған міндеттердің бірі - оқытудың әдіс тәсілдерін үнемі жетілдіріп отыру және қазіргі заманғы педагогикалық технологияларды меңгеру. Қазіргі таңда оқытушылар инновациялық және интерактивтік әдістемелерін сабақ барысында пайдалана отырып сабақтың сапалы әрі қызықты өтуіне ықпалын тигізуде.

«Инновация» ұғымын қарастырсақ, ғалымдардың көбі оған әртүрлі анықтамалар берген. Мысалы, Э.Раджерс инновацияны былайша түсіндіреді: «Инновация- нақтылы бір адамға жаңа болып табылатын идея». Майлс «Инновация - арнайы жаңа өзгеріс. Біз одан жүйелі міндеттеріміздің жүзеге асуын, шешімдерін күтеміз», - дейді.

Инновациялық құбылыстар білім беру саласында өткен ғасырдың сексенінші жылдарында кеңінен тарала бастады. Әдетте инновация бірнеше өзекті мәселелердің түйіскен жерінде пайда болады да, берік түрде жаңа мақсатты шешуге бағытталады, педагогикалық құбылысты үздіксіз жаңғыртуға жетелейді. » Масырова Р.Линчевская Т - «Жаңару» дегенімізді былай деп түсіндіреді: «Жаңару - белгілі бір адам үшін әділ түрде жаңа ма, әлде ескі ме оған байланысты емес, ашылған уақытынан бірінші қолданған уақытымен анықталатын жаңа идея.

Қазақстанда ең алғаш «Инновация» ұғымына қазақ тілінде анықтама берген ғалым Немеребай Нұрахметов. Ол «Инновация, инновациялық үрдіс деп отырғанымыз - білім беру мекемелерінің жаңалықтарды жасау, меңгеру, қолдану және таратуға байланысты бір бөлек қызметі» деген анықтаманы ұсынады. Н.Нұрахметов «Инновация» білімнің мазмұнында, әдістемеді, технологияда, оқу-тәрбие жұмысын ұйымдастыруда, мектеп жүйесін басқаруда көрініс табады деп қарастырып, өзінің жіктемесінде инновацияны, қайта жаңарту кеңістігін бірнеше түрге бөледі: жеке түрі (жеке - дара, бір-бірімен байланыспаған); модульдік түрі (жеке - дара кешені, бір-бірімен байланысқан); жүйелі түрі (мектепті толық қамтитын).

Әдіскер С.Көшімбетова өзінің зерттеуінде оқу-тәрбие үрдісінде оқытудың инновациялық әдіс-тәсілдерін қолданудың мынадай ерекшеліктерін атап көрсеткен:

- дербес оқыту технологиясы оқу-тәрбие үрдісінде ғылымның негіздерін игерту үшін ізгілік, адамгершілік қасиеттерді қалыптастыра отырып, жеке тұлғаның әлеуметтік-психологиялық жауапкершілін арттырады.

- қоғам мен табиғат заңдылықтарын кіріктіру негізінде меңгеруі;

- оқытушы білмейтін шығармашылық ізденіс негізінде өмірге келген жаңа қабілет; саралап деңгейлел оқыту технологиясында оқытудың мазмұны мен әдістері шығармашылық ізденіс іс-әрекет жасау негізінде адамның инновациялық қабілеттерінің қалыптасуына бағытталады.

- ақпараттық бағдарламалап оқыту

- оқытудың мазмұнын пәнаралық байланыс тұрғысынан ұйымдастыру;

- иллюстрациялы түсіндірмелі оқытуда «адам-қоғам-табиғат» үйлесімдік бағыттағы дүниетанымында жүйелі саналы мәдениет қалыптасады;

- ізгілендіру технологиясында педагогика ғылымының алдыңғы қатарлы ғылыми жаңалықтарды тәжірибеде «бала –субъект», «бала-объект» тұрғысынан енгізіле бастайды да, ал ғылыми білімдер «оның тұрмысының әлеуметтік жағдайы мен іс-әрекетінің әлеуметтік нәтижесінің бірлігінде қарастырады;

Ал жалпы инновацияны модификациялық, комбинаторлық, радикалдык деп үш түрге бөлуге болады .

Модификациялық инновация - бұл бұрын қолда барды дамытумен, түрін өзгертумен айналысу. Бұған В.Ф. Шаталовтың математикаға жазған тірек конспектісі және оны көптеген мұғалімдердің пайдалануы мысал бола алады.

Комбинаторлық модификация - бұрын пайдаланылмаған, белгілі әдістеме элементтерін жаңаша құрастыру. Бұған пәндерді оқытудың қазіргі кездегі әдістемесі дәлел.

Радикалдық инновация- білімге мемлекеттік стандарттарды енгізу жатады. Мемлекеттік стандарт білім беруде, негізінен, мөлшерлерді, параметрлерді, деңгейлік және сапалы оқытудың көрсеткіштерін қалыптастырады.

Қазір республика оқу орындары ұсынып отырған көп нұсқалыққа байланысты өздерінің қалауына сәйкес кез-келген үлгі бойынша қызмет етуіне мүмкіндік алды. Бұл бағытта білім берудің әртүрлі нұсқадағы мазмұны, құрылымы, ғылымға және тәжірибеге негізделген жаңа идеялар, жаңа технологиялар бар. Сондықтан әртүрлі оқыту технологияларын, оқу мазмұны әрбір білім алушының жас және жеке дара психологиялық ерекшеліктеріне орай таңдап, тәжірибеде сынап қараудың маңызы зор. Ғылыми-педагогикалық әдебиеттерде іс жүзінде анықталып табылған оқыту үрдісінің нәтижесін көретін әдіс-тәсілдері, түрлері көбіне жаңашыл, инновациялық болып табылады.

Инновациялық процестерді ендіру үш өзара байланысты күштер анықталады: енгізілген технологияның ерекшеліктерімен; жаңашылдардың инновациялық әлеуетімен; жаңалықты енгізу жолдарымен.

Жаңа инновациялық оқыту технологиясы кәсіптік қызметтің ерекше түрі болып табылады. Инновациялық оқыту технологиясын меңгеру үшін педагогикалық аса зор тәжірибені жұмылдыру қажет. Бұл өз қызметіне шығармашылықпен қарайтын, жеке басының белгілі іскерлік қасиеті бар адамды қажет ететін жұмыс. Шындығында да әрбір педагог жаңа инновациялық технологияны меңгеру барысында өзін-өзі дамытады және өзін-өзі қалыптастырады. ХХІ ғасырда болашақ мамандарды даярлау, олардың кәсіби бейімделуін қалыптастыру мәселелері - кезек күттірмейтін өзекті қоғам талабы. Сондықтай біз болашақ педагог-психологтардың жаңа педагогикалық инновациялық технологияларды қолдануға даярлығын қалыптастырудың құрылымдық-мазмұндық моделін жасадық. Болашақ мамандардың жаңа инновациялық педагогикалық технологияларды қолдануға даярлықты қалыптастыру мына көрсеткіштерді қамтиды:

Мотивациялық өлшемдеріне танымдық қызығуды қалыптастыру бейнесі жатады. Оған болашақ мамандарды қалыптастыру, құндылық қарым-қатынас, болашақ маманның өзінің кәсіби шеберлігін дамытуға талпынуы, болашақ мамандығын ерекше жақсы көруі, ұрпақ тәрбиесінде ұстаздың жетекші орнын сезінуі, кәсіби жеке біліктілік деңгейін көтеруге бағыттылығы, инновациялық іс-әрекетке ұмтылу әрекеттері кіреді.

Мазмұндық өлшемдеріне болашақ маманның жалпы мәдениеттілік дайындығы мен мәндік әдіснамалық дайындығының деңгейі, мамандығы бойынша білімі, педагогикалық біртұтас білім жүйесі, біртұтас педагогикалық үрдістің заңдылықтары, мен қозғаушы күштерінің жалпы теориялық білім негіздерімен қарулануы кіреді. Оған біртұтас педагогикалық үрдістің теориялық негіздерін және жеке тұлға теориясының ғылыми негіздерін меңгеруі, педагогикалық іс-әрекет теориясының негіздерін білуі, білім алушылардың барлық мүмкіндіктерін пайдаланғанда инновациялық іс-әрекеттің көбіне нәтижелі болатындығын сезіне алуы жатады.

Бейімділік өлшемдерін болашақ маманның барлық жағдайға бейімделе алу қабілеті атады: бейімділік жағдаятына бағдарлана алуы, микроорта өзгерістеріне сай қолайлы инновациялық педагогикалық технологияларды таңдай алуы. Бейімділік өлшемдері болашақ маманның білімгер мәртебесінен оқытушы, ұстаз мәртебесіне ауысуының ерекшелігін сезіне білуімен бейімділік іс-әрекетті жүзеге асырудың жаңа әдіс-тәсілдерін пайдалана алуларымен ерекшеленеді.

Танымдық өлшемдері болашақ маманның әлеуметтік кәсіби қоршаған ортаны жедел тани алуымен, өзін кәсіби жүзеге асырудың нәтижелі әдіс-тәсілдерін пайдалануымен, инновациялық педагогикалық технологияларға қызығу танытумен ерекшеленеді. Оған болашақ маманның әлеуметтік кәсіби қоршаған ортаны біліп тануы, кәсіптік білімін өз тәжірибесінде қолдана білуі, инновациялық педагогикалық технологияларды оқып меңгеруі, үйренуі жатады.

Іс-әрекеттік өлшемдері болашақ маманның өзінің кәсіби іс-әрекетінің мақсаты мен міндеттерін анықтай алуы және педагогикалық қарым-қатынастық үрдісті тиімді жүзеге асыра алуымен өлшенеді. Оған болашақ маманның өз пәнін жете меңгеруі, біртұтас оқу-

тәрбие үрдісінің психологиялық, педагогикалық негіздерін білуі, педагогикалық үрдісті жоспарлап, жүзеге асыра алуымен өлшенеді.

Технологияның өлшемдері оқытудың әдістемелік мақсаттары, оқыту үрдісі, оның міндеттерін анықтай алуы, оқытудың нәтижесін болжай алуы және психологиялық - педагогикалық білімдерді меңгерумен анықталады. Оған болашақ маманның біртұтас оқу-тәрбие үрдісінде сабақты тиімді ұйымдастыра білуі, оқушылармен ынтымақтастық қарым-қатынасты жүзеге асыра алуы, біртұтас педагогикалық үрдісті диагностикалай алуы және сабақтың нәтижесі жоғары болатындай ең тиімді педагогикалық технологияны таңдай алуы қажет.

Шығармашылық өлшемдеріне шығармашылық ептілікті, шығармашылық белсенділікті болашақ маманның шығармашылық-ізденушілік дамыту кіреді. Оған болашақ маманның ғылыми - зерттеу жұмыстарына өзіндік талдау жасай алуы, өз білімін көтеруге, жетілдіруге талпыныстың болуы мен инновациялық әдіс-тәсілдерді қолдануға өзіндік жаңалықтар, өзгерістер енгізумен және жаңалықты шығармашылықпен қолдана алуымен сипатталады.

Осы аталған көрсеткіштердің әсерінен білім, кәсіп, іскерлік, іс-әрекет, игеру, нәтиже құралады. Білім жалпы, кәсіби, техникалық, арнайы білім болып бөлініп кәсіппен ұштасады. Ал кәсіп - мамандық таңдау, мамандықты меңгеру. Білім алып кәсіп иесі болу үшін іскерлік қажет. Іскерлік - оқу, білім, кәсіп, тәжірибе, ізденушілік, өзіндік жұмыс, іс-шаралар, дағдыдан туындайды. Іскер болу үшін іс-әрекетті меңгеру қажет. Іс-әрекет әрекеттен, операция, қимыл-қозғалыстан тұрады. Барлық үрдіс байланыса орындалғаннан соң нәтиже көрсеткіші пайда болады.

Әрбір педагогтің инновациялық іс-әрекетін қалыптастырудың педагогикалық шарттары: инновация туралы білімі; инновацияны жан-жақты меңгеру; инновациялық іс-әрекет диагностикасын меңгеру; инновацияны тәжірибеге ендіру жұмыстары; инновацияны практикада дұрыс қолдану.

Әрбір білім беру ордаларында бүгінгі таңда белең алып отырған кемшіліктері баршылық, атап айтатын болсақ: білім сапасының төмендігі; білім саласына мемлекет тарапынан реформалар жүргізілгенімен оқудың нәтижесінің болмауы; құжаттар көптеп шығарылғанымен мардымсыздығы; білім алушылардың өздігінен білім алу дағдысының болмауы; білім алушылар мен оқытушылардың бірлескен шығармашылық еңбектерінің болмауы.

Бұл тығырықтан шығудың бірден-бір жолы оқу-тәрбие процесінде инновациялық әдіс-тәсілдерін енгізу, әрбір білім алушылардың білімге деген қызығушылықтарын, талпынысын арттырып, өз бетімен ізденуге, шығармашылық еңбек етуге жол ашу. Инновациялық процестің негізі - жаңалықтарды қалыптастырып жүзеге асырудың тұтастық қызметі. Инновация білім деңгейінің көтерілуіне жағдай туғызады.

Білім сапасын арттырудағы жаңа инновациялық технологияларды оқып, үйреніп, сараптай келе, мынадай тұжырым жасауға болады:

- білім алушылардың білім, білік сапасын арттырудағы жаңа инновациялық технология түрлері сан алуан, оларды таңдау және одан шығатын нәтиже оқытушының кәсіби біліктілігіне тікелей байланысты;

- жаңа инновациялық технологияларды енгізу жүйелі әрі мақсатты түрде жүргізілгенде ғана жетістікке жетуге болады;

- жаңа инновациялық оқыту технологияларын енгізу барысында әрбір оқу орнының материалдық-техникалық базасының бүгінгі талапқа сай еместігі, әрі жетіспеуі, кадрлық әлеуметтің төмендігі көп кедергі жасайды.

Қазіргі жас ұрпақтың саналы да сапалы білім алуының бірден-бір - шарты:

оқу орындарындағы білім беру процесіне жаңа инновациялық технологияларды енгізу екендігі сөзсіз түсінікті. Сондықтан ғылыми-техникалық прогрестен қалыспай, жаңа педагогикалық инновацияларды дер кезінде қабылдап, өңдеп, нәтижелі пайдалана білу - әрбір ұстаздың негізгі міндеті болып табылады. Біздің ойымызша, оқу орындарында инновациялық басқару жүйесін енгізіп, оны жүзеге асыру міндет.

Қорыта келгенде, жаңа инновациялық педагогикалық технологияның негізгі, басты міндеттері мынадай:

- әрбір білім алушының білім алу, даму, басқа да іс-әрекеттерін мақсатты түрде ұйымдастыра білу;
- білім мен білігіне сай келетін бағдар таңдап алатындай дәрежеде тәрбиелеу;
- өз бетінше жұмыс істеу дағдыларын қалыптастыру, дамыту;
- аналитикалық ойлау қабілетін дамыту.

Әдебиеттер

1. Раджерс Э. Инновация туралы түсінік. — //Қазақстан мектебі, №4, 2006.
 2. Қабдықайыров Қ. Инновациялық технологияларды диагностикалау. – А., 2004
 3. Жүнісбек Ә. Жаңа технология негізі – сапалы білім. — //Қазақстан мектебі, №4, 2008
 4. Нағымжанова Қ. Инновациялық технологияның құрылымы. – А.:Өркен, 2007
 5. Көшімбетова С.
- Инновациялық технологияны білім сапасын көтеруде пайдалану мүмкіндіктері. – А.: Білім, 2008.

ӘДІЛЕТ ЖОЛЫНДА МЕРТ БОЛҒАН БАТЫР

Әбілмәжінова Балғын

0105000 «Бастауыш білім беру» мамандығының I курс студенті

Ғылыми жетекшісі: Жумагулова Асем Алибековна, қоғамдық пәндер оқытушысы
«М.О.Әуезов атындағы педагогикалық колледжі»

Мақсаты: Қазақ батырының есімін таныту, жас ұрпаққа дәріптеу.

Міндеттері: -қазақ батырының есімін таныту, жас ұрпаққа дәріптеу.

-Амангелді Имановты кім өлтіргенін зерттеуге студент ретінде үлес қосу

Ғылыми жұмыстың өзектілігі: 1916 жылғы көтеріліс, Амангелді Иманов тұлғасын дәріптеу.

Иманов Амангелді Үдербайұлы(1873-1919) - халық батыры, қазақ халқының 1916 жылғы ұлт-азаттық көтерілісін ұйымдастырушылардың бірі.«Байтұрсынов пен Жангелдин Алашорданың кеңес үкіметі жағына шығу мәселесін талқылау үшін өзара кездесіп, содан кейін осы мәселені түбегейлі шешу үшін Байтұрсынов Мәскеуге кетті. Торғайдың әскери комиссары болып Аманкелді Иманов бекітілді. Кәрім Тоқтабаевты «Алашордамен» қарым-қатынасты реттейтін көмекші етіп алды. Аманкелді қазақтарды жаппай әскерге шақыруды қолға алды. "Бірде Алаш орда назарына: Иманов Алаш партиясын тұтқындағалы жүр екен, оның үйінде Қостанай жақтан келе жатқан әлдебір отрядтың барлаушысы тұрады екен, – деген мәлімет түсті. Осы мәліметті алысымен Міржақып Имановты және оның үйінде жатқан белгісіз адамды тұтқындады да, жасақтың бір бөлігін ертіп Торғайға беттеп келе жатқан отрядтың қарсы алдынан шықты. Қауесет шын болып шықты, бұл Таранның партизан отряды екен, ал Имановтың үйінде жасырынып жатқан белгісіз адам – Таранның өзі екен. Дулатов келгеннен кейін «Алашорда» кеңесінің төрағасы ретінде Жангелдиннің отрядын қайта жасақтады. Соның нәтижесінде қайшылықтар туындап, белгілі қайраткерлерді тұтқындау басталды. Соған жауап ретінде жиырмасыншы сәуірдің мөлшерінде Иманов тұтқындалды. Өйткені, ол Қостанайдан Алашордашыларға қарай жазалау отрядінің шыққанын жасырып жүріпті. Алаш партиясындағылар винтовкамен қаруланып, казак әскерлерінің алдынан тосқауыл қоймақ болды. Сол кезде Қостанайдан қызылдардың жазалаушы отряды шығып, Торғайды қоршауға алмақ болыпты. Оған

Алашордашылар қарсы шығып оларды қарусыздандырды. Торғайға қайтып келгенде Аманкелді Имановтың атылғанын естіді.

Міржақып Дулатовтың Амангелді Имановты өз қолымен өлтірмегендігі, бірақ әлі де болса күдіктің сейілмегендігін анықтайыз. Мені бір қылжылтатыны сол кезде ұйымшылдық болмағанның кесірінен Амангелді батыр сынды батырлардың өз қандастарының қолынан мерт болғаны.

Қорытындылай келе бұрынғы тарихымызды жастарға дәріптейміз. Амангелдідей батырымыздың жасаған ерлігі мен қазақ халқына деген жанашырлығын келешек ұрпаққа насихаттай аламыз. Амангелдінің өлімі арқылы біз бұрынғы қазақ жағдайын біліп қоймай, Амангелді сынды батырламыздың жасаған ерліктерінен үлгі аламыз. Әр қазақ баласы өз тарихын білуі тиіс.

Пайдаланылған әдебиеттер:

1. Ә.Көпіш-Алматы Өнер баспасы, 2016 жыл 1-кітап 246 бет
2. Қазақстан тарихы бес томдық 3-том, Алматы: Атамұра 2010-768 бет
3. «Alashainasy.kz» сайтының Алаш үні бөлімінен

«АБАЙ АТЫНДАҒЫ ӘМБЕБАП КІТАПХАНАҒА - 135 ЖЫЛ»

Самарханова Шырайлым, Қайранова Айжүз

КМҚК «М.О.Әуезов атындағы педагогикалық колледжі»

«Бастауыш білім беру мұғалімі», II курс студенті

Ғылыми жетекшісі: Жумагулова Асем Алибековна, қоғамдық пәндер оқытушысы

Мақсаты: Абай атындағы әмбебап кітапханамен таныстыру.

Міндеттері:

- Кітапхана туралы жалпы мәлімет беру
- Кітапхана тарихын көрсету

Ғылыми жұмыстың өзектілігі: 135 жылдық тарихы бар Абай атындағы әмбебапкітапхананың маңыздылығы көрсетілген.

Абайдың орыс достарынан бастап, Алаш зиялыларының бір топ шоғыры сусындап өскен. Шежірелі тарихи бар кітап қазына орталығы **135** жылдан астам тарихы бар ең көне кітапханалардың бірі. Қазақстан Республикасы Министрлер кабинетінің **1992** жылы **8** желтоқсандағы шешімі бойынша кітапханаға қазақтың кемеңгер ақыны Абай есімі берілді. Семей тарихы мен мәдениетінің жарқын беттерінен маңызды орын алатын кітапхана тарихы ұлы ақынның есімімен тығыз байланыста. Ұлы ойшыл Абайдың ақындық әлеміне тарихы терең кітапхананың сіңірген еңбегі зор деп айта аламыз. Белгілі абайтанушы ғалым **Асан Омаров** ағамыз бір естелігінде, «**1878** жылдың қысында **12** іспен тергелген отыз үш жастағы қайраткер Абай бірыңғай ой еңбегіне ауысты. Осы жылы Семейде қоғамдық кітапхана ашылды. Орыс зиялыларымен достасты. Сәттілік, қайырлы деген осы емес пе» деп ойға алған.

1883 жылы жоғарыдағы сөз етіп отырған Семей облыстық кітапханасына қалалық статус беріліп, тарих қойнына алтын әріппен есімі жазылады. Кітапхананың ең алғашқы кітапханашысы саяси жер аударылған тарихшы, этнограф **Н. Коншин** болды. Кітапхана ашылған уақытта кітап қорыда біршама көп болған. Кітапхана туралы деректерге көз жүгіртсек, алғаш ашылған уақытында **274** дана кітап болып, оны **130** оқырман пайдаланған көрінеді. Ал **1885** жылы америкалық саяхатшы Джордж Кеннан мен суретші Форст Семейге келіп, жаңадан ашылған кітапхананың қорымен танысып, бай қорына тәнті болған. Ол туралы абайтанушы ғалым Асан Омаров өз зерттеулерінде былай

дейді: «Екі жиһангер осыдан екі жыл бұрын, яғни 1883 жылы ашылған қалалық кітапхана қорымен танысып, оның байлығына қайран қалады. Мамандығы журналист **Джордж Кеннан** өзінің естелігінде былай жазады: «Мен Спенсер, Бокль, Льюис, Милль, Тэн, Леббок, Гексли, Дарвин, Лайель, Тиндаль, Уэллес және сэр Генри Мэнның шығармаларын, Скотт, Диккенс, Мариэт, Жорж Элиот, Жорж Мак-Дональд, Эккерман-Щатриан, Эдгар По және Брет Гарттың романдары мен повестерін көріп қатты таңқалдым. Әсіресе ғылыми шығармалар мол, оның көбісі саяси экономия жөніндегі шығармалар екен»-деп таңданыс білдірген.

Ендеше **Михаэлис** ықпал еткен кітапхана қорында шетел мен батыс Еуропаның атакты зерттеушілері мен шығармашыл өкілдерінің кітаптары болуы – бай қазынаның бірі. Жаңадан ашылған қоғамдық кітапхана жайлы саяси жер аударылған **А.Л. Блэк** былай деп жазды: «Облыстық статистикалық комитет құрылғаннан бері онда география, этнография, археология, статистика, жаратылыстану ғылымдары бойынша арнайы ғылыми және танымал шығармаларды қамтыған кітапхана жинақталған. Одан басқа **200**-ге тарта ай сайын жарық көретін журналдар, түрлі ғылыми қоғамдардың есеп және протокол түріндегі толық дайын емес материалдары да бар.

Пайдаланылған әдебиеттер тізімі:

1. semeuilib.kz
2. Әуезов М. Уақыт және суреткер. Алматы, Қазақтың мемлекеттік көркем әдебиет баспасы, 1962 жыл

МАҚАЛ – МӘТЕЛДЕРДЕГІ АНТОНИМДЕРДІҢ ҚОЛДАНЫЛУЫ

0105000 «Бастауыш білім беру» мамандығы ШТ-205

Нұрланқызы Зарина

Ғылыми жетекшісі: Адилова Жайнагүл Мустафина

Ақтөбе гуманитарлық колледжі

Зерттеу жұмысының өзектілігі: Қазіргі таңда тіл біліміндегі ғылыми бағыттар мен жаңалықтар қазақ тіл білімінің дамуына да өзіндік үлесін қосып, жаңа ғылыми бағдарлардың өмірге келуіне игі әсерін тигізуде. Сондықтан қазақ тілін дамытуда ғылыми – лингвистикалық зерттеулер жасау мен олардың нәтижелерін нақты іске асыру – қазақ әдеби тіл нормаларын бірыңғайлауды қамтамасыз етуде негізгі міндеттер болып отыр.

«Тіл ғылымы басқа ғылымдардан өзгешелеу, оның табиғат нәзік, танымдық мәні зор, ол ұлт тағдырына тікелей байланысты. Оның ашқан жаңалығы мен қол жеткен табысын, техникалық ғылымдардай емес, дүниежүзілік стандартпен өлшеуге келмейді. Қазақ тілінің мәні де сәні де тек қазақ топырағында ғана бағаланбақшы», - дейді академик Ә.Қайдаров. [1.7]

Қазақ тілінің болашағы – өткенді білумен құнды болмақ. Өткенді білу дегеніміз – қазақ ұлтының мәдени өмірінің ерекшеліктері ретінде танылатын тілдік бейнелі сөздерді анықтау жұмысымыздың өзектілігі болып отыр.

Зерттеу жұмысының мақсаты: Мақал – мәтелдердегі антонимдердің қолданылуын жан – жақты ашып, зерттеу болып табылады.

Зерттеудің міндеттері: Жоғарыда аталған мақсаттан мынадай міндеттер туындады:

- Қазақ тіліндегі антонимдердің жұмсалымдық негіздерін анықтау;
- Мақал – мәтелдердегі антонимдердің қолданылуын көрсету.

Зерттеу әдістері: Зерттеу жұмысының барысында талдау, тарихи – салыстырмалы, баяндау, жүйелеу, жинақтау және салыстыру, түсіндірмелі әдістер қолданылады.

Зерттеу жұмысының гипотезасы:

Әр адам ұлт өкілі ретінде өз болмысы мен танымдық, интеллект қасиеттері арқылы дараланып көрінеді, әрі сол ұлт тілін дамытуға, сөздік құрамын байытуға үлесін қосады. Яғни ұлттың рухани мәдениетін қалыптастыруда жеке тұлғаның ықпалы ерекше. Бұл

әсіресе ұлт тіршілігінен және ұлттың менталдық өрісінен хабардар ететін мақал – мәтелдерде анық байқалады.

Мақал-мәтелдер – ауыз әдебиетінің ең байырғы, ең көне түрі. Ол – ғасырлар бойы халқымыздың ұқыптап сақтап келген тәжірибесінің жиынтығы, ой – пікірінің түйіні, аңсаған асыл арманының арнасы, өмір тіршілігінің айнасы. Ол көнеден жаңаға, атадан балаға қалдырылып келе жатқан тозбайтын, тот баспайтын, өмірлік өшпес мұрасы.

Мақал-мәтелдер көркем бейнелік сөз айшықтарымен әсерлі. Оның айтуға оралымдылығы, тілге үйіріле кететіндігі, ойдың өткірлігі, ұшқырлығы, тереңдігі мақал-мәтелдердің сапаларын айқындайды.

Мақал-мәтелдер адамды сөз қадірін білуге, айналадағыларға мейірбан, кең пейіл болуға, сезімтал болуға, халық шығармашылығының інжу-маржанын бағалай білуге баулиды.

Антонимдерді шебер қолданудың нәтижесінде айтылатын ой мейлінше ашық – айқын, мейлінше мәнерлі болып бейнеленеді.

Тұрақты лексикалық антоним емес, өзара мәндес сөздердің өзі де көркем шығармаларда бір-біріне қарама-қарсы қойылып айтыла беруі мүмкін. Жан-жақты дамып, кемелденген тілде белгілі бір ойды әр турлі мақсат-мүддеге қарай неше саққа жүгіртіп, сан алуан тәсілмен қолдануға болады.

Қорытындылай келе, мақал-мәтелдердің қазіргі заманғы адамның рухани-адамгершілік мәдениетін дамытудағы маңызы ерекше деп атап өтуге болады. Фольклор тіліндегі антонимдердің қолданылуы адамгершілік қағидаттары жеке тұлғаның дүниетанымын қалыптастыруда да орны ерекше. Осы тұрғыдан қазақ тіліндегі мақал-мәтелдер тілдің жүйесін зерттеуде де, сондай-ақ мәдени және моральдық құндылықтарға тәрбиелеуде де үлкен ғылыми құндылығы бар.

Тіліміз мақал-мәтелдерге қаншалықты бай болса, сол мақал-мәтелдерде кездесетін антонимге де оншалықты тапшы емес екендігін байқаймыз.

Пайдаланылған әдебиеттер:

1. Г.Смағұлова. мағыналас фразеологизмдердің ұлттық – мәдени аспектілері. Алматы. Ғылым, 1998
2. Мусин Ж. Қазақ тілінің антонимдер сөздігі. Алматы, 1984
3. Аханов К. Тіл білімінің негіздері. Алматы, 2002

РЕКЛАМА В ЖИЗНИ МОЛОДЕЖИ. ЯЗЫКОВОЕ МАНИПУЛИРОВАНИЕ.

студентка гр.ШТ-105 **Аскарова А.А.**, научный руководитель Еркебаева Г.Т.,
Актюбинский гуманитарный колледж

Актуальность темы обусловлена тем, что реклама воспринимается современной молодёжью Казахстана как нормативный элемент культуры в контексте массовой культуры, приобретая значение привычного элемента окружающей среды. С этой точки зрения она интерпретируется как естественная часть культуры. Обращаясь к повседневным сферам человеческого общения, реклама создаёт определённые стереотипизированные формы, выраженные в имиджах, которые являются её специфическим механизмом социализации. Учитывая, что сознание молодёжи является одним из наименее защищённых, предполагая меньшую резистентность воздействию массовой культуры, весьма вероятно, что реклама способна стать средством просвещения молодёжного населения в современном обществе, представляя недорогой, удобный источник информации.

Реклама – термин происходит от латинского слова reklamare – «громко кричать» или «извещать» (в Древней Греции и Риме объявления громко выкрикивались или зачитывались на площадях и в других местах скопления народа). Языковое манипулирование — это отбор и использование таких средств языка, с помощью которых

можно воздействовать на адресата речи. Языковое манипулирование используется особенно часто в рекламе. Мы часто пытаемся навязать кому-нибудь свою точку зрения: свое личное отношение к человеку, ситуации, свой взгляд на проблему и ее решение и т.п. Реклама же, в силу своих основных задач (повлиять на выбор потребителя в пользу товара) может быть признана манипулятивной сферой приложения языка.

Суть языкового манипулирования в рекламе заключается в следующем: рекламная информация подается таким образом, чтобы потребитель на ее основе самостоятельно сделал определенные выводы. Так как потребитель приходит к этим выводам сам, он автоматически принимает такое знание за свое собственное. Поэтому он относится к информации менее критично и с большим доверием.

Язык дает нам возможности создавать манипулятивные картины действительности, которые, с одной стороны, ориентированы на подсознательное психологическое воздействие на потребителя, а с другой — создают образ такой действительности, которая целиком подчинена авторской позиции и моделирует авторскую точку зрения на рекламируемый объект. А рекламируемым объектом может быть любой молодой человек. Языковое манипулирование в сфере рекламы, касается того, как можно управлять подрастающим поколением, их сознанием, поступками с помощью такого мощного инструмента, как слово. С давних времён известно, что важнейшим орудием воздействия на сознание является язык. Если исходить из того, что язык — это особая информационная система знаков, то в наш информационный век только глубоко наивный человек не понимает, что правильно «упакованная» информация способна изменить человека, его образ мыслей и поступки.

Отсюда следует, что реклама занимает какое — то место в жизни молодежи и использование приемов языкового манипулирования имеет огромное значение для привлечения их принять активную позицию в жизни государства. Молодежь — явление социальное. Современная казахстанская молодежь как социальная группа отличается особой восприимчивостью и высокой социальной мобильностью, чем другие слои общества. Как особая социальная группа молодежь имеет свои специфические ценности и взгляды на жизнь, на науку, на политику, на экономику и на другие сферы общества. В наше время молодежь большую часть своих знаний берет из телевизионных передач и интернета, а вовсе не от родителей, поэтому ее характер может быть сформирован рекламой очень легко. И если мы не хотим, чтобы наша казахстанская молодежь вырастала людьми, которые спокойно относятся к насилию, смерти, разрушениям, и безразлично смотрят на экономику, на науку, на политику, то следует уделять большое внимание на содержание реклам. Именно поэтому я хочу акцентировать внимание на роль рекламы в жизни молодежи и на том, какую рекламу следует снимать, чтобы наши молодые люди выросли конкурентоспособными, честными, отзывчивыми и порядочными людьми. Мы все знаем, что 2019-й год объявлен Президентом Годом молодежи. Это откроет молодым казахстанцам новые возможности.

Цель исследования: выявить значение рекламы в жизни казахстанской молодежи, определить формы, приёмы и средства языкового манипулирования, рекомендации по правильному пониманию рекламы.

Задачи исследования: исследовать, как осуществляется языковое манипулирование посредством рекламы, исследовать языковые приёмы и средства языкового манипулирования на материалах рекламы.

Объект исследования: реклама в жизни молодежи и языковое манипулирование в ней.

Предмет исследования: специфика восприятия рекламы молодежью.

Гипотез, предлагаемые результаты: выявить значение рекламе в жизни молодежи, повысить языковую культуру и культуру потребителя, оформив результаты в форме буклета, рекомендаций восприятия, понимания рекламы.

Методы исследования: анкетирование, беседа, наблюдение, анализ текста рекламы на основе собранных образцов из различных источников и различной направленности.

ҚАЗАҚ ХАЛЫҚ ӘНДЕРІНІҢ ӨТКЕНІ МЕН БҮГІНІ ЖӘНЕ ҰРПАҚ ТӘРБИЕСІНДЕГІ МАҢЫЗДЫЛЫҒЫ

Студент Асу Мөлдір Қайыржанқызы

Жетекшілері: Жусупова Мейрамкуль Мейрхановна,

Картанова Айгүл Әбдіқалыққызы

Ақтөбе гуманитарлық колледжі

Тақырыптың өзектілігі: Қазақ халық әндерінің өткені мен бүгінін саралай келе оның ұрпақ тәрбиесіндегі алатын орыны, маңыздылығы қарастырылады. Қазақ әндеріндегі философиялық ой тереңдігі үнемі дидактикалық мәселелермен қапсырыла қапталдасқан. Қазақ әндерінің қай жанрын алмасақ та, өнегелі өсиет арқылы, ізгілікті мейірбандыққа, татулық пен бірлікке, адамгершілікке, байсалды мінез — құлыққа, сиқырлы ақылдылыққа насихаттап отырады. Сонымен бірге, қазақ халқының тарихын, өмір сүру тіршілігінің сан қилылығын, қоғамдық көзқарастарын, ақыл — ойының жиынтығын танытады. Қазақ әндерінің дидактикалық, танымдық қасиеті негізгі ерекшеліктерін тағы бір қырынан көрсетеді. Қазақ халық әндерінің жанрлары да көп. Оларды жүйеге келтірілген жіктелер де баршылық (А.В.Затаевич, Б.Г.Ерзакович, Т.Бекқожина, З.Қоспақов, т.б.). Жіктелерін бәрін өнертану саласында толық қолдауға болады. Ал педагогикалық салада оларды осы калпында пайдалануға болмайды, өйткені олар әндердің тәрбиелік мүмкіндіктерін жан жақты ашып көрсетуді шектейді. Біздің пайымдауымызша мектеп практикасында мазмұнды пайдалану мақсатында қазақ әндерінің тәрбиелік мүмкіндіктерін былайша жүктеген дұрыс :

— тұрмыс салт әндері (бесік жырлары, балалар мен жастар әндері);

— еңбек, шаруашылық, кәсіп әндері (бақташылық, төрт түлік мал туралы әндер, диқан, егіншілік әндері, аңшылық, саяткерлік әндер, жұмысшы әндері);

— үйлену әндері (той бастар, той тарқатар, жар-жар, беташар, қоштасу, сыңсу, құдалар әндері);

— ұлыс әндері (жарапазан); діни әдет — ғұрыптар тудырған әндер (бәдік, бақсы, сарыны);

— жаналазау әндері (естірту, жұбату, көңіл айту);

— нақиялы әндер (алғыс, бата, тілек, жұмбақ, мысал-әжуа, күлдіргі мысқыл әндер);

— қиял-ғажайып әндер (аңыз әндер, өтірік өлеңдер);

— сатиралы — юморлық әндер (әзіл-қалжың, мысқыл, күлдіргі әндер);

— тарихи әндер;

— әлеуметтік теңсіздік әндері;

— эпикалық шығармалар (терме, толғаулар);

— айтыс әндері;

— лирикалық әндер.

Қазақтың халық әндері жоғары тәрбиелік мүмкіндіктерімен, азаматтық идеяларының өркениеттілігімен, болмастығы көзғарасты әсерлі бейнелеуімен, көркемдік айырмашылығымен оқушылар назарын өзіне аударады.

Қазақ әндерінің музыкалық-поэтикалық құрылымының күрделілігі, жас буынның ой-сезімі мен танымдылығына әсер етуші күштерінің сан қилы болып келуі, оның өнер түрінің өзіндік ерекшеліктеріне байланысты болып келеді.

Ал біздер сөз еткелі ытырған оқушылардың музыкалық-эстетикалық дамуын жетілдіруде ән тәрбиелік мүмкіндіктерін нәтижелі пайдалану қазақ әндерінің өзіндік бітім — тұлғасын, мазмұнын түп төркінін, көркемділік мәнерін жете білмейінше, ойдағыдай жүзеге асырылмайды.

Гипотеза: Жоғарыда аталған ғылыми еңбектерге сүйеніп педагогикалық тұрғыда қарастырылған ән мұраларының қазақ өмірімен тығыз байланыстылығы, тарихилығы, көп варианттылығы, философиялық ой тереңдігі, көркем образдылығы, синкреттілігі,

дидактикалық және танымдық маңыздылығы және мелодиялық интонациялық құрлымындағы әуен өсемділігі деп ажыраттық. Осылайша байлам жасауымызға А.Қоңыратбаевтың ән-өлең шығармаларына берген сипаттамаларын, ерекшеліктерін: «Олар — фольклордың коллективтік және ұлттық сипаты, варианттылығы, дәстүрлігі, тарихилығы және ауызекі дамуы... фольклор синкреттік өнер. Оның бойында халықтың тұрмыс-салты, театр, сөз, би және ән-күй өнері бір-бірінен дараланбай, тұтас күйінде келінеді», — деген тұжырымдарын негізге алуға болады.

Фольклор шығармаларының айрықша әсерлі болатын себебі — оның есте қалғыш, тартымды әрі карапайым, көркем образдылығы. А.Қоңыратбаевтың осы пікірі ән-өлеңдерінің тағы бір ерекшелігін оның көркем образдылығын дәл көрсетеді. Халық әндерінде ақылғой қария Асанқайғы, Қорқыт, Жиренше еліне қиын-қыстыу кезде болған Кобланды, Алпамыс, Ертарғын, Қамбар батырлар, өнегелі ару қыздары Қыз-Жібек, Баян-сұлу, Қарашаш, Ақжүніс тәрізді жасампаз образдар әсем сазбен, сырлы әуен көгендерімен жиі кездеседі.

Ән синкреттік өнер. Оның бойында біртұтас бірлікте сомдалған. Ән өнерінің әсер етуші механизмінің күрделілігі, біздің оның негізгі ерекшелігі синкреттілігіне байланысы зор.

Тұрмыс салт әндеріадам баласының өмірге келіп ержетіп, есеюі, қаза болуы сияқты елеулі кезеңдерге, уақиғаларға байланысты туындаған. Нәрестенің өмірге келуі, әр шаңырақты қуанышқа толтырып, шілдехана жасалып, ат қойылған. Кіндігі түскен баланы 5-6 күннен соң бесікке салып, түрлі ырым-жоралғылар жасалған. Ал бесікке салынған баланың өсіп жетілуінде бесік жырларының тәрбиелік маңызы айрықша болады. Бесікке салынған бөбек анасының сүйіспеншілікке толы, жанға жағымды нәзік әуеніне балқып, тәтті ұйқыға кетеді. Бесік жырларының құрылымы карапайым болғанымен, сазы жан тебіренер мамыражай, әрі көркем болып, жас сәбидің нерв жүйелеріне, жалпы психикасына жағымды әсер етіп, көңіл-күйін орнықтырады. Ананың бесіктегі нәрестесін уата отырып айтқан игі тілектері, болашаққа деген жақсы үміттерін сүтімен, әлдиімен ерте бастан-ақ құлағына құйылып ержетеді.

Зерттеу әдістері:

- теориялары, әдістері.
- әдебиеттерді теориялық талдау- арнаулы тапсырмалар;
- өзіміздің жинақтаған іс-тәжірибемізді қорытындылау.

ӘДЕБИЕТТЕР

1. Дуйсембінова Р.К. Қазақтың әншілік өнері: Оқу құралы. – Алматы: Өнер, 1998. – 110 б.
2. Дуйсембінова Р.К. Музыкалық білім беру педагогикасы: оқу құралы. - Талдықорған, 2006. -216 б.
3. Ахметова М. Ән өнері және уақыт. – Алматы: Өнер, 1993. – 198 б.

МЕКТЕП ЖАСЫНА ДЕЙІНГІ БАЛАЛАРҒА М.МОНТЕССОРИ ТЕХНОЛОГИЯСЫН ҚОЛДАНУДЫҢ ӘДІС-ТӘСІЛДЕРІ

Ахметова Аяжан Эрлановна

Ғылыми жетекшісі: Т.А.Алпамысова; Курманбаева Н.Ш

Ақтөбе гуманитарлық колледжі

Мария Мантессори - 1870 жылы 31 тамыз айында дүниеге келген. Италияндық педагог, әрі ғалым. Ол балаларды еркін тәрбилеу идеясын жасап, өмірге енгізді. 1896 жыл Рим Университетінің медициналық факультетін бітіргеннен кейін М.Монтессори Италиядағы әйелдерден шыққан бірінші медицина докторы болып табылады. Университеттің емханасында ақыл-ойы артта қалған балаларға бақылау жасап көрді. 1900 жыл Марияның өзі дамуында ауытқушылықтар бар балаларға арналған Еуропадағы бірінші оқу орнына басшылық етті. Оның кішкентай емделушілері нашар

сөйлегендіктен, ол саусақтардың ұсақ моторикаларын жаттықтыру арқылы сөйлеуді дамытатын арнайы жаттығулар және балалардың өзіндік сенсорлық тәжірибе негізінде қоршаған ортаны зерттей алатын арнайы құралдар және ойындар әзірледі. Сөйтіп, Монтессори өзінің бірегей дидактикалық құралдарын әзірлей бастады. Бір қатар уақыт өткеннен кейін оның тәрбиеленушілері оқу, жазу және есептеуді кәдімгі мектептегі өздерінің құрдастарынан бұрын үйренді.

1909 ж бастап М.Монтессори жүйесі өмірге белсенді түрде енгізіле бастады. Түрлі елдердің педагогтары үшін курстар ашылды. 1910 ж. әлемнің көптеген тілдеріне аударылған «Монтессори әдісі» атты кітап жарық көрді. 1929ж Мария Монтессори қазіргі кезде де жұмыс істеп жатқан халықаралық Монтессори Ассоциациясының (АМІ) негізін салды. Италиядағы фашистік тәртіп кезеңінде Марияның елден кетуіне тура келді. Ол Еуропаға 76 жасында қайтып келді. Көптеген еңбектерін шығарды, оқу курстарын жүргізді, психологиялық еңбектер жазды. 1950 ж оған Амстердам университетінің профессоры атағы, докторлық құрметті дәрежесі берілді. Бұл әдіс бойынша 3 жастан 6 жасқа дейінгі балалар зейінін, шығармашылық және логикалық ойлау қабілетін, есте сақтауды, сөйлеуді, елестетуді, қимылды дамытады. Монтессори әдісінің негізгі қағидасы - «оқы, оқы» деп күштеп емес, ойын арқылы оқыту және баламен дербес тіл табысуға негізделген жаттығуларды таңдап алу. Мұнда бала дидактикалық материалдар мен сабақ уақытының ұзақтығын өзі таңдайтын болғандықтан оқытуда ерекшеліктер бар.

Монтессори әдісінің мақсаты:

- балаларды еркін тәрбиелеп, өмірге бейімдеу;
- өмірде өз мақсаты бар екенін қалыптастыру;
- балалардың өзінің үйреніп, өзін дамытуына жаңа мүмкіндіктер беру.

Монтессори ұстазының міндеті:

- балаға өз жұмысын басқаруға көмектесу;
- негізгі түстерді айыра білуге үйрету;
- ұсақ моториканы дамыту;
- алғашқы математикалық, ғарыштық түсініктерді қалыптастыру;
- зейінін тұрақтандыру;
- тәртіпке үйрету;

Монтессори бөлмесі 5 аймаққа бөлінген:

1. Сенсорлық аймақ.
2. Математикалық аймақ.
3. Күнделікті өмір жаттығулары аймағы.
4. Тілдік аймақ.
5. Ғарыштық аймақ.

Монтессори әдісі үш негізгі бөліктен тұрады:

- бала;
- қоршаған орта;
- педагог

Мектепке дейінгі ұйымдарда Монтессори тобы қалай құрылады.

Монтессори жүйесінің классикалық варианты 3 жастан бастап оқыту жүргізуді болжайды. Мектепке дейінгі ұйымдарда әр топ - бұл отбасы, онда 3-12 жасар балалар сабақпен айналысады. Олар бірге оқиды, бірге үйренеді.

Марияның байқауынша, балалар басқа балаларды ересектерден гөрі жақсы оқытады. Бұл байқауды пайдалана отырып, **Мария өз сыныптарын түрлі жастағы балалармен топтастырып, екі топқа бөлді.**

Бірінші – 3 - 6 жасар балалар, екінші топта - 6 - 12 жасар балалар болды. Олардың міндеттері әртүрлі. Алты жасқа дейін бала өз санасын жасайды, алты жастан кейін мәдениетті белсенді меңгереді. Егер балалар өз қарқыны бойынша ақыл қосса, ал мәдениетті түрлі формалар мен бағыттарды меңгеруі қажет.

Монтессори-топтабалаларсаны 15-20 адамболған тиімдіболыптабылады. Мектепке дейінгі ұйымдарда-мектептегі сабақтар топтық емес. 3-5 жасар балаларға арналған топтағы топтық сабаққа 15 минут жұмсалады.

Өмірдің негізгі тәсілі - қоршаған ортаның заттарымен еркін жұмыс жасау. Бұл көшеге де, үйге де, балабақшаның барлық бөлмелерін — асхана, шешіну бөлмесі, т.б. барлығына қатысты. Екінші топқа көмек көрсету күрделірек, сондықтан әлемде 6-12 жасар балаларға арналған сыныптар аз, ал 3-6 жасар балаларға арналған сыныптар саны көп. Әлемнің кейбір елдерінде (АҚШ, Нидерланды) Монтессори мектептері көп. Монтессори-топтағы еркін жұмысқа күніне 1,5-2 сағат бөлінеді (баланың жасы мен қызығушылығына байланысты).

Ғарыштық тәрбие - бұл М. Монтессоридің термині. Мұнда география, биология, физика, химия негіздері кіреді. Мүмкіндігі бойынша және ата-аналардың қалауы бойынша Монтессоридің философиясына негізделген топтық сурет салу, музыка, шетел тілі, дене шынықтыру ұйымдастырады.

Жұмысүшінматериалдытаңдаубаланыңқалауынабайланыстыболады. Бірақ барлық балаларға ортақ даму кезеңдерінбілеотырып, педагогтарүрдістіынталандыратынболады. Балалар 2,5-3,5 жасында Монтессори тобына түседі.

Басында олар сенсорикамен (бұл өте маңызды, барлық салаларда даму үшін база береді), практикалық өмірдегі жаттығулармен айналысады: суды құю, құмды салу, қол жуу, ыдыс жуу, кір жуу, үтіктеу, түйме салу, әлеуметтік дағдылар мен дене жаттығулары және т.б.

Бұл практикалық жаттығулардың негізгі мақсаты ірі және ұсақ моториканы, қозғалыс координациясын дамыту, көптеген ұсақ операцияларды бірізді орындауға дағдылану болып табылады.

4 жасқа жақындағанда математикаға, орыс тіліне деген қызығушылығы оянады, тіл дамыту мен фонетикалық ойындармен 2,5-3 жасынан айналыса бастайды. Тағы бір маңызды сәт! Бұл тәртіпті сақтау...М. Монтессори балаларды сыныптағы бірінші күннен бастап қойылған тәртіпті сақтауға үйретуді ұсынды. Оны ересектердің қалауы бойынша емес, балаларға ыңғайлы болғандықтан ұсынған. Ол тәртіп бала үшін шектеулі, баланың өзі тәртіпті ұйымдастыра алмайды деп есептейді. Жұмыс пайда әкелуі үшін мұғалім балаға қысқа (2-3 минут) сабақ жүргізеді.

Монтессори-топка көптеген зоналар кіреді :

- шынайы өмір зонасы: бала өзі суды құю, құмды салу, қол жуу, ыдыс жуу, кір жуу, үтіктеу, түйме салу, әлеуметтік дағдылар мен дене жаттығулары және т.б. ірі және ұсақ бұлшық еттерді дамытуды үйренеді;
- сенсорлық даму зонасы: қоршаған ортаны зерттеу (биіктігі, ұзындығы, салмағы, түсі және заттардың т.б. қасиеттері). Олар заттармен ойнайды, олардың көлемін, формасын, түсін танып-біледі. Мысалы, бала цилиндрлерді үлкенінен бастап кішісіне дейін рет-ретімен қояды. Балалар солдан оңға қарай көзімен қарауға үйренеді;
- тілдік, географиялық, математикалық, жаратылыс-ғылыми: баланың ақыл-есінің дамуы

Монтессори-педагогінің міндеті — балаға өз қызметін ұйымдастыруға көмектесу, өзінің соны жолымен баруға көмектесу, өз әлеуетін кең шамада жүзеге асыруға ықпал ету.

Ұрпақ тәрбиесін жаңа құндылықтар негізінде жетілдіру қоғам алдында тұрған ауқымды істердің бірі, сол себепті де мектепке дейінгі мекемелерде балалардың ақыл-ойын дамытуды жаңа көзқарастар негізінде талдау - кезек күттірмейтін іс. Мектеп жасына дейінгі баланың бойына ақыл-ойын дамыту ең алдымен балаға сенсорлық тәрбие беруден бастау алады.

Баланың жеке тұлға ретіндегі дамуы өзіндік көзқарасының қалыптасуы, ой-өрісінің кеңеюі балабақша қабырғасында басталатыны сөзсіз.

Бала табиғатында білуге құмар, тұмысынан-ақ өсуге, жетілуге ұмтылыс басым. Сондықтан да қарқынмен дамып бара жатқан мына заманда балабақшадағы педагогтардың ұлттық қалып, ұлттық мінезді сақтай отырып, бала тәрбиесінің әдістерін

тынбай ізденіп, жиі жаңартып отыруы заңдылық. Қазіргі кезде Монтессори жүйесін 146 мемлекет қолданады. Бұл жүйе бойынша 1 жастан 6 жасқа дейінгі балалар зейінін, шығармашылық және логикалық ойлау қабілетін, есте сақтауды, сөйлеуді, елестетуді, қимылды дамытады. Оның негізгі қағидаты «оқы, оқы» деп күштеп емес, ойын арқылы оқыту және баламен дербес тіл табысуға негізделген жаттығуларды таңдап алу. Мұнда бала дидактикалық материалдар мен сабақ уақытының ұзақтығын өзі таңдайтын болғандықтан оқытуда ерекшеліктер бар.

М.Монтессори әдісі балаларға жауапкершілікті сезінуге, өздігінен шешім қабылдауына, топта да, жеке де жұмыс жасай алуына, таңдау жасай алуына, өз уақытын ұйымдастыра білуіне, өзіне сеніммен қарауына мүмкіндіктер береді, қолайлы жағдай туғызады. Осы себепті мен баланың танымдық қабілетін дамытуда Монтессори әдісіне негізделген ойындарды, ойындық жағдаяттарды қолданамын. Топта ойыншықтарды қолдана отырып, түрлі ойындар барысында балалар заттарды топтастыруды, заттар мен құбылыстардың әр түрлі қасиеттері, түсі, пішіні, кеңістікте орналасуы туралы түсініктерді меңгереді.

Топта сенсорлық дамытушы орта М.Монтессори жүйесі негізінде құрылды: сенсорлы үстел, тактильді сезуге арналған табиғи материалдар, қол массажының ванналары, ойындар.

Сенсомоторлық бұрыш:

- сенсорлық міндеттерді шешуге (көру, есту, иіс, сезу);
- ұсақ қол моториканы дамыту, қимыл белсенділігін арттыруға;
- бұлшық ет пен және психикалық көңіл-күйге күш салынғанды жоюға;
- жағымды көңіл-күй ортасын құру, баланың еңбекке қабілетін көтеруге;
- ойлау есте сақтау, қабылдау қабілеттерін белсендіруге;
- өздігінен әрекет ете білуге және тәжірибе әрекетіне қызығушылығын арттыруға көмектеседі.

Сенсорлық бұрышта дидактикалық ойындар орналасқан: «Өрнекті құрастыр», «Машиналар», «Ойыншықтарды үлестір», «Аюды жасыр» және т.б.

Өз жұмысымда М.Монтессори технологиясы бойынша мына төмендегідей ойындарды дайындап, оны оқу іс-әрекеттерде, ойын кезінде қолданамын.

Дәндерменойын:

- әр түрлі ыдыстағы араласып кеткен бұршақ пен асбұршақты бөліп, тер;
- дәндерді салу және араластыру, қолға ұстап уқалау;
- ыдысқа дәндерді төгіп, әр түрлі өрнектер құрастыру.

Тапсырмалардың баланың кеңістікті бағдарлауына, сезімдік қабылдауына, шығармашылық қиялын дамытуға және ұсақ қол моторикасын дамытуға септігі мол.

Түймелер мен моншақтармен ойындарда балалар жіпке өткізеді, түймелер мен моншақтарды тереді. Бала қолын жаттықтырады, алғырлығы дамиды, үлкен-кіші түсінігі қалыптасады. Моншақ ретінде шаршыларды, дөңгелектерді, ағаш жапырақтарын, құрғақ дәндерді пайдалануға болады.

Құрғақ бассейн – жасырынған әр түрлі ойыншықтарды табуға арналған.

Баланы іздестіруге бағыттап отырып, көп ойыншықтың ішінен қолдың саусақтарымен іздей отырып, тек қана қоянды табуды сұраймын.

“Міне қандай таяқшалар”.

Мақсаты: таяқшаларды түсіне қарай ажыратуды үйрету, оларды сәйкес келетін тесікке салу. Ұсақ қол моторикасын дамыту.

Дидактикалық материал: жылтыр қорап, түрлі түсті таяқшалар.

«Тағамдардың дәмін ата». Заттардың негізгі қасиеттерін дәмі арқылы ажыратуды дамыту.

Мақсаты: заттарды дәміне қарай ажыратуды үйренеді.

Барысы: баладан суреттерде берілген әр түрлі тағамдардың, көкөністер мен жемістердің дәмін атауды сұрайды. Мысалы: лимон - дәмі қышқыл, шырынды, денені сергітеді; нан - хош иісті, жаңа піскен, кәмпит - тәтті, ішінде қоспасы бар, мұзды немесе шоколад кәмпит, сарымсақ - ащы, иісі өткір, ащы.

Баланың өзі зерттеуші, оның білсем, ұстап көрсем, көрсем деген қызығушылықтары тәжірибе жасауға итермелейді. Мен «Құм ертегілері – ылғалды жұмбақтар» жаттығуда бір ыдыстан екінші ыдысқа су құю, құмды алақанға салып ойнау, мұздың еруін бақылау және т.б. кезінде балалар көптеген заттардың қасиеттерімен танысады, ұсақ қол моторикасы дамиды. Зерттеудің көру, қолмен ұстап көру, сипалау, домалату, иіскеу, дыбысты тыңдау секілді қарапайым әдістерін қолданамын. Балалар ойын-тәжірибелерді жақсы көреді.

Қорыта келе, Монтессори әдістемесі баланың назарын дамытуға, шығармашылық және логикалық ойлауға, жадын, сөйлеу қабілетін, қиялын, моториканы қалыптастыруға көмектеседі деген тұжырым жасауға болады. Бұл әдістеме айналадағы адамдармен араласу дағдысын меңгеруге септігін тигізетін ұжымдық ойындар мен тапсырмаларға аса мән беріледі. Сондай-ақ, баланың дербестігін дамыту үшін күнделікті өмірдегі әдеттерді меңгеруіне көңіл бөлінеді.

Әдебиеттер тізімі:

1. Республикалық педагогикалық журнал «Балабақша: тәрбиелеу және оқыту»
2. № 5 2014 Қыркүйек-Қазан . Мектеп жасына дейінгі балалардың сенсоиаторлық дамуын жетілдіруле М.Монтессори технологиясын қолдану мүмкіндіктері 10-12 беттер.
3. Қазақстан Республикасы мектепке дейінгі білім беру ұйымдарының оқу - тәрбие үдерісіне М.Монтессоридің педагогикалық жүйесін енгізу бойынша әдістемелік нұсқаулық. Алматы, 2013

ПИФАГОР ТЕОРЕМАСЫ ЖӘНЕ ОНЫҢ ДӘЛЕЛДЕНУ ЖОЛДАРЫ

Бақтығали Инабат, МК-115 топ студенті жетекшісі: Жунусова Гайни Задаевна
Ақтөбе гуманитарлық колледжі

Ғылыми жұмыстың мақсаты: Пифагор теоремасы туралы және олардың дәлелдену жолдарын түсіндіру

Ғылыми жұмыстың міндеті:

- «Пифагор теоремасы» тақырыбындағы әдебиеттермен оқып үйрену
- Пифагор теоремасының дәлелденуін анықтау
- Пифагор теоремасы және оның дәлелдену жолдарын қарастыру

Ғылыми жұмыстың өзектілігі: Берілген тікбұрышты үшбұрыштың гипотенузасына салынған квадрат катеттерге салынған квадраттар құрастырылған фигуралардан тұратынын дәлелдеуді қарастыруға болады.

Ғылыми жұмыстың маңызы: «Пифагор теоремасы және оның дәлелдену жолдары» туралы нақты математикалық білімді меңгеруге, интеллектіні дамытуды, математикалық іс-әрекетке тән және қоғамда көптеп кездесетін дәлелденулерді қажет ететін белгілерді анықтау.

Ғылыми жұмыстың зерттеу әдістері:

- Мәліметтерді әдебиеттерден іздеу, сұрыптау.
- Қосымша мәліметтерді ғаламтордан іздеу, жобалау.
- Табылған мәліметтерді Power Point арқылы суреттеу.

Пифагордың шығу тегі: Ұлы ғалым Пифагор б.з.д. 570 жылы Самос аралында туған. Пифагордың әкесі Мнесарх зергер болған. Пифагордың анасының аты белгісіз. Көптеген жазбалар бойынша туған бала өте әдемі болған және өсе келе өзінің ерекше қабілетімен көзге түскен. Пифагор білімге деген құштарлығының арқасында сынақтардан оңай өтті. Ол кездегі Египет геометриясы жаратылыстану бағытындағы ғылым болғандықтан египеттік білгірлер оған көп нәрсені үйрете алмады. Білгірлер берген білімді меңгерген Пифагор өз Отанына Элладаға қайтып келді.

Пифагор сандары- натурал сандар үштігі, бұл сандар үшбұрыш қабырғаларының ұзындығына пропорционал (немесе тең) болса, онда үшбұрыш тікбұрышты болып

табылады. Бұл үшін Пифагордың кері теоремасы бойынша ол сандардың $2x+2y=2z$ түріндегі диофант теңдеуін қанағаттандыруы жеткілікті (мыс: $x=3, y=4, z=5$). Өзара жай Пифагор сандарының кез-келген үштігі мына формулалар арқылы анықталады: $x=2m-2n, y=2m, z=2mn$, мұндағы m және n - бүтін сандар ($m>n>0$).

Теореманың қарапайым дәлелденуі: Тік бұрышты үшбұрыштың гипотенузасына салынған квадрат катеттеріне салынған квадраттардың қосындысымен тең шамалы. Теореманың қарапайым дәлелденуі тең бүйірлі үшбұрыш жағдайында қарастырылады. Теореманың өзі де осыдан басталған. Теореманың дұрыстығына көз жеткізу үшін тең бүйірлі тікбұрышты үшбұрыштар мозайкасына қарау жеткілікті. Мысалы: ABC үшін: AC гипотенузасына салынған квадрат 4 үшбұрыштан құралған, ал катеттерге салынған квадраттардың әрқайсысы екі үшбұрыштан тұрады. Теорема дәлелденді.

Фигуралардың тең шамалылығын пайдалана отырып дәлелдеу: Берілген тікбұрышты үшбұрыштың гипотенузасына салынған квадрат катеттерге салынған квадраттар құрастырылған фигуралардан тұратынын дәлелдеуді қарастыруға болады. 2 суретте екі тең квадраттар бейнеленген. Әрбір квадраттың қабырғаларының ұзындығы $a+b$ -ға тең. Квадраттардың әрбіреуі квадраттар мен тікбұрышты үшбұрыштардан тұратын бөліктерге бөлінген. Егер квадрат ауданынан бөлінген катеттері a және b -ға тең тік бұрышты үшбұрыштың 4 еселенген ауданын алып тастасақ, онда тең шамалы аудандар қалады, яғни $2c=2a+2b$. Бұл дәлелдеуді ұсынған ежелгі үндістер дәлелдеді жазбаған, тек сызбаны «қара» деген сөзбен түсіндірген.

Аддитивті дәлелдеулер: Бұл дәлелдеулер катеттерге салынған квадраттар жіктелген фигуралардан гипотенузаға салынған квадратты құрастыруға болатынына негізделген. Пифагор теоремасын Евклидтің «Бастамалар» шығармасының ортағасырлық бағдаттық комментаторы **Ан-Найризия** ұсынған бөлулер көмегімен дәлелдеу келтірілген. Бұл жағдайда гипотенузаға салынған квадрат 3 үшбұрышқа және 2 төртбұрышқа бөлінген. Мұнда: ABC-тікбұрышы C болатын үшбұрыш $DE=BF$. Квадраттарды тең бөліктерге жіктеу әдісі арқылы тағы бір дәлелдеу «қалқанша дөңгелек» деп аталады. Мұнда: ABC-тікбұрышты C болатын тікбұрышты үшбұрыш ; O-үлкен катетке салынған квадраттың центрі, O нүктесі арқылы өтетін перпендикуляр түзулер гипотенузаға перпендикуляр немесе параллель.

Сонымен, Пифагор теоремасы қазіргі өмірде құрылыста, астрономияда, мобильді байланыста кеңінен қолданылады. Осы теоремаларды пайдалана отырып, готикалық стильде салынған терезенің мысалын қарастардық. Сол сияқты шатыр салуда, найзағай түсірмеуге арналған құрылғыны салу үшін де осы теоремаға сүйенеді. Яғни, Пифагор теоремасы бойынша $2h=2a+2b$, яғни $h>(2a+2b) \cdot \frac{1}{2}$.

Осы сияқты өмірде Пифагор теоремасын қолданатындығына көптеген мысалдар келтіруге болады.

Пайдаланылған әдебиеттер:

- 1 Пенроуз Л, Пенроуз Р, «Невозможные объекты», Квант, 1971
- 2 Папюс «Наука о числах» 1998 г
- 3 Ғаламтор Wikipedia

ӘБІШ КЕКІЛБАЕВТЫҢ «ШЫҢЫРАУ» ПОВЕСІНДЕГІ ЕҢСЕП БЕЙНЕСІ

Боданова Айдана Жұмабекқызы, КТ-420 топ студенті

Жетекшісі: Балгазиева Ляззат Танатаровна, Калиева Ардақ Тугельевна

Ақтөбе гуманитарлық колледжі

Зерттеу жұмысының өзектілігі: Әбіш Кекілбаев-заманымыздың бір заңғар тұлғасы. Әбіш Кекілбайұлы-ақын, прозашы, драматург, әдебиеттанушы, аудармашы, редактор, депутат, аса көрнекті мемлекет қайраткері. Тәуелсіздікке тізесі бүгілгенше қызмет еткен азамат. Бір адамның бойына осыншама білім мен білікті, ой мен зейінді кім берді деген сұрақ көп жанның қызығушылығын тудыратыны рас. Әдебиеттегі жолын ақындықтан бастаған Әбіш Кекілбаевтың ұлттық мектебі тарихы талайға кететін, жеті

жұрт келіп, жеті жұрт кеткен киелі Маңғыстаудың бағзы баянынан да, жаңғырған жапан даланың заман ашқан аянынан да тәлім алған. Қазіргі таңда Әбіш Кекілбаев шығармалары кеңінен насихатталуда. Біз оны мектеп бағдарламасынан да білеміз. Жазушының «Шыңырау» повесін оқи келе, Еңсептің бойындағы ерекше қасиеттерге тәнті болдым. Повесте судың адам өміріне маңызы, құдықшы ауылы, Еңсептің құдық қазуға бел бууы терең суреттеледі.

Пәні: Қазақ әдебиеті

Зерттеу мақсаты:

- Ә.Кекілбаевтың «Шыңырау» повесін талдау.
- «Шыңырау» повесі арқылы Еңсептің бойындағы туған елге, Отанға деген сүйіспеншілігін тереңінен насихаттау.
- Повестің мазмұны мен идеясын дәріптеу.
- «Шыңырау» повесі арқылы қазақ жастарының рух жігерін оятып, Туған жерге, Отанға, табиғатқа, Жер Анаға деген махаббатын, сүйіспеншілігін жандандыру мақсаты көзделді.

Зерттеу міндеттері:

- Ә.Кекілбаевтың «Шыңырау» повесінің көркемдік ерекшелігін тану.
- Ақын шығармашылығын саралау, тереңірек тану.
- Зерттелген материалды бір жүйеге келтіру

Зерттеудің әдістері:-Жинақтау, топтау;-Салыстыру;-Өзіндік ой топшылау;

Ақпарат көзіне талдау: Ә.Кекілбаев шығармалары, Қазақ энциклопедиясы, Маңғыстау облысының топонимиясы, ғаламтор материалдары.

Зерттеу жұмысының құрылымы: Зерттеу жұмысы кіріспеден, негізгі бөлімнен және қорытынды мен пайдаланған әдебиеттер тізімінен тұрады.

Шыңырау — [Қазақстанның шөлейт](#) және [шөл](#) аймақтарында [ауыз су](#) және [мал](#) суаратын су алу үшін қазылатын өте терең [құдық](#). Бұрын көшпенді [қазақтар](#) жиі пайдаланған. Шыңырау құдық жер бетінен бастап 15-20 метр тереңдіктегі құдық. Шыңыраудан су шығару үшін доңғалақ [шығыр](#) орнатылады. Ал су тартатын кең ыдыс "[қауға](#)" көбінесе түйенің [мойнағынан](#) (мойын терісінен) жасайды. Оған шамасы бір тоннадай су сияды. Кейде түйенің, жылқының, сиырдың тұтас терілерінен жасалған қауғаларға одан да мол су сияды. Шығыр арқылы тартылатын қауғаны түйемен тартып шығарып бортастан ойылып жасалған үлкен астауға аударатын болған.

Идеясы: Шөл даладағы халықтың тіршілігі үшін күресін көрсету, табиғаттың терең сырларын меңгеріп, ұрпағына мирас етіп қалдырған Еңсеп секілді халық ұлдарын үлгі ету. Шығарма кейіпкері – Еңсеп. Ол - жапан далада талай құдық қазып, көптің мейірін қандырып, мерейін үстем еткен жан.

Шығарманың қысқаша мазмұны: Байсал бай Үстірттегі ең шұрайлы жер - Шыңырау түбінен Еңсепке құдық қазып беруге өтініш жасайды. Бір-екі ақсақал тастақ жыраның құбыла бет құйрығын қолайлы көретінін айтады. Еңсеп құлақ аспайды. Еңбекке жарамды нарларды таңдап, құдық қазуға кіріседі. Шыңырау түбінде әртүрлі ойға шомылып, бірде қуанып, бірде қорқыныш ой арпалысады... Кенет қыл арқанды тартып тұрып, жәрдем беріп тұрған жігіттер: Еңсеп!-деп айқайлағанда, шыңырау ішінен дауыс шықпайды... Шыңырау «Еңсеп қазған» емес, «Еңсеп өлген» атанып кетеді. Құдық қазу кәсібі туралы ақпарат: Құдық қазу - ертеден келе жатқан өнер. Су - тіршіліктің көзі болғандықтан, құдық қазу - тіршіліктің күретамыры іспеттес болған. Осы кәсіпсіз су да жоқ. Жер асты суы жантақ өскен жерде мол болатынын қазақ халқы ертеден білген. «Шыңырау» хикаяты - Маңғыстау даласындағы құдықшылық кәсіптің қыр-сырын жеке сипаттаған шығарма.

Шыңырау — [Қазақстанның шөлейт](#) және [шөл](#) аймақтарында [ауыз су](#) және [мал](#) суаратын су алу үшін қазылатын өте терең [құдық](#). Бұрын көшпенді [қазақтар](#) жиі пайдаланған. Шыңырау құдық жер бетінен бастап 15-20 метр тереңдіктегі құдық. Шыңыраудан су шығару үшін доңғалақ [шығыр](#) орнатылады. Ал су тартатын кең ыдыс "[қауға](#)" көбінесе түйенің [мойнағынан](#) (мойын терісінен) жасайды. Оған шамасы бір тоннадай су сияды. Кейде түйенің, жылқының, сиырдың тұтас терілерінен жасалған қауғаларға одан да мол су

сияды. Шығыр арқылы тартылатын қауғаны түйемен тартып шығарып бортастан ойылып жасалған үлкен астауға аударатын болған.

Идеясы: Шөл даладағы халықтың тіршілігі үшін күресін көрсету, табиғаттың терең сырларын меңгеріп, ұрпағына мирас етіп қалдырған Еңсеп секілді халық ұлдарын үлгі ету. Шығарма кейіпкері – Еңсеп. Ол - жапан далада талай құдық қазып, көптің мейірін қандырып, мерейін үстем еткен жан.

Шығарманың қысқаша мазмұны: Байсал бай Үстірттегі ең шұрайлы жер - Шыңырау түбінен Еңсепке құдық қазып беруге өтініш жасайды. Бір-екі ақсақал тастақ жыраның құбыла бет құйрығын қолайлы көретінін айтады. Еңсеп құлақ аспайды. Еңбекке жарамды нарларды таңдап, құдық қазуға кіріседі. Шыңырау түбінде әртүрлі ойға шомылып, бірде қуанып, бірде қорқыныш ой арпалысады... Кенет қыл арқанды тартып тұрып, жәрдем беріп тұрған жігіттер: Еңсеп!-деп айқайлағанда, шыңырау ішінен дауыс шықпайды... Шыңырау «Еңсеп қазған» емес, «Еңсеп өлген» атанып кетеді. Құдық қазу кәсібі туралы ақпарат: Құдық қазу - ертеден келе жатқан өнер. Су - тіршіліктің көзі болғандықтан, құдық қазу - тіршіліктің күретамыры іспеттес болған. Осы кәсіпсіз су да жоқ. Жер асты суы жантақ өскен жерде мол болатынын қазақ халқы ертеден білген. «Шыңырау» хикаяты - Маңғыстау даласындағы құдықшылық кәсіптің қыр-сырын жеке сипаттаған шығарма.

Әбіш Кекілбаев – адам жанының шындығын танудың алуан түрлі тәсілдерін шеберлікпен игерген жазушы. Ә. Кекілбаев кейіпкерлері қарапайым адамдар болғанымен, олардың өзіне тән өмірі, тағдыры, мінез-құлқы бар. Жазушы олардың жан дүниесінің тереңіне барады. Кейіпкерінің жеке басындағы түрлі сезім иірімдерін сипаттай отырып, олардың іс-әрекетіне баға береді. Жазушы кейіпкерінің ішкі толғанысын, жан күйзелісін, жүрек тебіренісін қара сөз құдіреті арқылы терең толғап жеткізеді.

Жалпы, қорыта айтқанда, Әбіш Кекілбайұлы еліміздің рухани тіршілігінде болсын, саяси-әлеуметтік өмірінде болсын қайталанбас құбылыс. Ол-феномен. Ол-тұтас әлем. Ол әлем айтқан сайын тереңдей түсетін шыңырау әлем. Ол шыңыраудан әлі талай ұрпақ сусындап, талай ұрпақ қуаттанары сөзсіз. Ол – рухани ұлы тұлға. Шығармашылық жұмысымды қорытындылай келе «Шыңырау» повесі өмірге келген жылдары яғни Еңсептей ұлы тұлға өмір сүрген заман өте ауыр кезең болды. Еңсеп сол қиыншылықтарға мойымай аянбай еңбек етіп, артында өшпестей мұра қалды. Ол қазған құдық киелі құдық және солай болып қала бермек.

Пайдаланылған әдебиеттер:

1. Ә.Кекілбаев «Шыңырау» Алматы: Атамұра, 2003
2. Қазақ энциклопедиясы
3. Б.Көшімова Маңғыстау облысының топонимиясы Алматы-2014
4. Ғаламтор материалдары

ЕЖЕЛГІ ҮНДІСТАНДАҒЫ КӨБЕЙТУ ТӘСІЛІ

Берікұлы Есет, МК-105 топ студенті

Жетекшісі: Андрей Әлия Бекішқызы Ақтөбе гуманитарлық колледжі

Ғылыми жұмыстың мақсаты:

- Мектептің математика курсына қамтылмаған стандартты емес көбейту әдістерін қарастыру
- Ежелгі Үндістанның көбейту әдісімен танысу
- Көбейтудің әртүрлі әдістерімен білімді кеңейту
- Білім алушыларды ежелгі тор және галлерлер екі әдісімен таныстыру

Ғылыми жұмыстың міндеті:

- Көбейтудің әртүрлі әдістері қолданылатын көздерді зерттеу
- Стандартты емес түпнұсқа шешімдерді іздеу
- Жылдам көбейтудің әдістерін сипаттау және меңгеру

- Түрлі әдістердің артықшылықтары мен кемшіліктерін салыстыру және сәйкестендіру

Ғылыми жұмыстың өзектілігі: Бұл тақырып есептік дағдыларды қалыптастыруды стандартты емес әдістерді қолдану математикаға деген қызығушылықты арттырады және математикалық қабілеттердің дамуына ықпал етеді

Ғылыми жұмыстың гипотезасы: Табиғи сандарды көбейтудің ежелгі әдістері әлі де өзекті болып табылады, көбейту үшін пайдаланылатын алгоритмдер жалғыз емес.

Зерттеу әдістері

- Қосымша мәліметтерді әдеби және ғылыми әдебиеттерден, ғаламтордан іздеу әдісін қолдану.
- Табылған мәліметтерді Power Point арқылы суреттеу

Ежелгі үндістанда көбейтудің екі әдісін қолданды. Торлармен Бір қарағанда бұл әдіс өте қиын болғанымен, бірақ ұсынылған жаттығуларда біртіндеп қадамдар жасаңыз бұл өте қарапайым екенін көресіз.

Мысалы 6827 және 345 нөмірлерін көбетіңіз:

1. Квадрат торын сызып бағаналардың үстінен сандардың бірін жазыңыз, екіншісін биіктете жазыңыз. Ұсынылған мысалда осы торлардың біреуін пайдалануға болады.

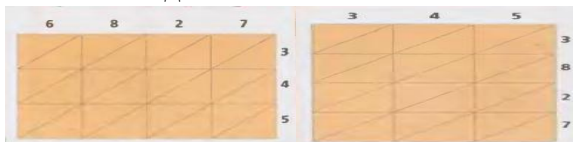

2. Торды таңдай отырып, біз әр жолдың санын қатарынан әр бағанның санымен көбейтеміз. Бұл жағдайда біз үнемі 3 –ті 6-ға, 8-ге, 2-ге және 7-ге көбейтеміз. Бұл схеманы жұмыс қалай тиісті ұяшықта жазылғанын қараңыз.



3. Тордың кірістірілген барлық ұяшықтарға ұқсас екенін қараңыз.

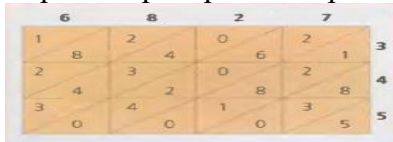

4. Қорытындылай келе диагональды сызықтарды кейінгі сандарды қосыңыз. Егер бір диагональдың сомасы ондаған болса, оларды келесі диагональға қосыңыз. Диагональдар бойынша сандарды қосудың нәтижелерін (олар сары фонмен белгіленеді) қарап, 6827 және 345 нөмірлерінің өнімі болып табылатын 2 355 315 нөмірін құрайды.



5.

Қолданған әдебиеттер

1. «Устный счёт – гимнастика ума» Г.А.Филиппов
2. «Алгоритмы ускоренных вычислений» Л.В. Бикташева
3. «Устный счет». Э.Л.Струнников
4. «Математическая шкатулка» Ф.Ф.Нагибин Е.С.Канин
5. «Мир чисел» Г.И. Зубелевич В.И.Ефимов
6. «Задачи для математического кружка» Е.Г.Козлова
7. «Развитие вычислительной культуры учащихся» НЛ. Мельникова
8. Библиотечка «Первое сентября»

Ғаламтор ресурстары:

1. <http://портфолио-ученика.1сентября.рф/>

2. <http://www.myshared.ru/slide/215365>
3. <http://pochemuha.ru>

МҮМКІН ЕМЕС ФИГУРАЛАР

Ғабиденқызы Гүлдана, МК – 305 топ студенті

Жетекшісі: Канибекова Алмагүл Максұтовна

Ақтөбе гуманитарлық колледжі

Ғылыми жұмыстың мақсаты:

Мүмкін емес фигуралар қалай жасалғанын және қайда қолданылатынын түсіндіру.

Ғылыми жұмыстың міндеті:

- «Мүмкін емес фигуралар» тақырыбында әдебиеттерді оқып үйрену.
- мүмкін емес фигуралардың жіктелуін құрастырыңыз.
- мүмкін емес фигураларды құрудың жолдарын қарастырыңыз.

Ғылыми жұмыстың өзектілігі:

Мүмкін емес фигура оптикалық иллюзиялардың түрлерінің бірі болып табылады, бұл бірінші көзқараста кәдімгі үшөлшемді объектінің проекциясы болып көрінетін фигура, бұл суреттің элементтерінің қарама-қайшы қосылыстары мұқият зерттелетін болады.

Ғылыми жұмыстың гипотезасы:

Зерттеліп отырған жұмыс білім алуды жалғастыруға қажетті нақты математикалық білімді меңгеруге, интеллектіні дамытуды, математикалық іс-әрекетке тән және қоғамда толыққанды қызмет етуге қажетті зерттеу сапасын қалыптастыруға мүмкіндік береді.

Ғылыми жұмыстың маңызы:

«Мүмкін емес фигура» - қағазда жасалған үш өлшемді объект, ол шын мәнінде өмір сүре алмайды, бірақ ол екі өлшемді сурет ретінде қарастырылуы мүмкін. Бұл оптикалық иллюзиялардың бір түрі, яғни, бірінші көзқараста қарапайым үш өлшемді объектінің проекциясы болып көрінетін сан, элементтердің қайшы элементтерінің қайшылықтары анық көрінетін болады. Бұл санның үш өлшемді кеңістікте болуының мүмкін еместігінің сұлбасын жасайды.

Ғылыми жұмыстың зерттеу әдістері:

- Мәліметтерді әдебиеттерден іздеу, сұрыптау;
- Қосымша мәліметтерді ғаламтордан іздеу, жобалау;
- Табылған мәліметтерді Power Point арқылы суреттеу.

1934 жылы Оскар Рейтарвард (Oscar Reutersvard) өзінің алғашқы мүмкін емес фигурасын - тоғыз текшеден тұратын үшбұрышты құрды, бірақ бір нәрсені бекітудің орнына басқа мүмкін емес фигураларды бір-біріне айналдыра бастады [1].

Тіпті текше, пирамида, параллелепипед сияқты қарапайым үш өлшемді формалар да байқаушы көзінен түрлі қашықтықта бірнеше фигуралар тіркесімі ретінде ұсынылуы мүмкін. Сонымен қатар әрдайым жеке сызықтардың толық бейнесін біріктіретін сызық болуы керек.

Мүмкін емес фигуралар туралы көптеген жарияланымдарға қарамастан, олардың нақты анықтамасы әзірленбеген. Сіз бұл мүмкін емес оптикалық фигураларды әлемнің біздің қабылдауымыздың ерекшеліктеріне байланысты барлық оптикалық елесін қамтиды деп оқуға болады. Екінші жағынан, адам сізге жасыл түстің адамды немесе он қолы мен бес басы бейнелеп бере алады және бұл мүмкін емес фигуралар деп айтуға болады. Сонымен қатар, ол өз жолымен дұрыс болады. Өйткені, он аяғы бар жасыл адамдар жоқ. Мүмкін емес фигуралар арқылы адамның нақты қабылдайтын фигуралардың жалпақ кескіндері түсініксіз болады, өйткені олар ешқандай қосымша, іс жүзінде жасалмаған кескіндерді немесе бұрмаланулардың адамдық қабылдауынсыз тартылып, үш өлшемді түрде ұсынылмайтын суреттер [2].

Мүмкін емес пішіндер - нақты үшөлшемді кеңістікте болмайтын объектілердің геометриялық тұрғыдан сәйкес келмейтін кескіндері. Мүмкін болмаса, бейнеленген

кеңістіктің аң-түсініксіз қабылданған геометриясы мен формальды-математикалық геометрия арасындағы қайшылықтан туындайды[4].

Әдетте, мүмкін емес фигураның үш өлшемді моделінің мүмкін болмайтындай көрінуі үшін, ол мүмкін емес елесін жасау үшін белгілі бір көру бұрышынан қарастыру керек.

Мүмкін емес фигуралар ежелгі гравюраларда, кескіндемеде және иконкаларда жиі кездеседі - кейбір жағдайларда перспективті берілудің айқын қателіктері бар, ал басқаларында - көркемдік ниеттен туындаған қасақана бұрмаланулармен жасалады.

Алғашқы мыңжылдықтың басында бұрмаланған көзқарастары бар суреттер табылған. 1025 жылдан бұрын құрылған және Мюнхендегі Бавариялық мемлекеттік кітапханасында сақталған Генри II кітабынан шыққан миниатюра Madonna. Суретте үш бағаннан тұратын кассета бейнеленген, болашағы бар заңдарға сәйкес орташа баған Мадоннаның алдында орналасуы керек, бірақ оның артында бейненің пайдасыздығын көрсетеді[3].

Пайдаланылған әдебиеттер:

1. Левитин Карл «Геометрическая рапсодия». Знание, 1984, 176б.
2. Пенроуз Л., Пенроуз Р. «Невозможные объекты», Квант, 1971, 26б.
3. Реутерсвард О. «Невозможные фигуры». Стройиздат, 1990, 206б.
4. Ғаламтор: Wikipedia.

ӘЛЕМ КАРТАСЫНДАҒЫ – АСТАНА

Д.Т.Қосанова., Ақтөбе гуманитарлық колледжінің студенті,
Жетекшісі: Құдайберген С.П., география пәні оқытушысы.

Тақырыптың өзектілігі: Тәуелсіздік алғаннан кейін елімізде көптеген өзгерістер болды. Соның бірі еліміздің елордасын ауыстыру. Қазақстанның даму барысында бірнеше қала астана қызметін атқарған. Орынбор, Ақмешіт, Алматы 1997 жылдан бастап бұрынғы Ақмола, қазіргі Астана. Атақты Жібек жолынан көп бұрын біздің дәуірімізге дейінгі мыңжылдықтарда ежелгі Элладаны Қиыр Шығыс халықтарымен жалғастырған даңқты «Дала жолы» тап осы өлкенің үстімен өтті. Бозақ қаласының орнына Қараөткел мекені пайда болды. Кейіннен ол қала Ақмола деп өзгертілсе, тың игеру жылдарында Целиноград, қазіргі Астана атына ие болды.

Жобаның негізгі мақсаты: Қазақстан астанасы әлемге танымал архитекторлардың қызығушылығын тудырып отыр. Астана қаласы әлемдік сәулет өнерінің маржандарынан құралып, өзінің сәулеттілігімен еліміздің мақтанышына айналды. Астананың қонақтарын шаттандырар ерекше туындыларын зерттеу.

Зерттеу объектісі: Бұл ХХ ғасырдың аяғында пайда болған жаңа астаналардың басым көпшілігін жер шарында жаңадан қалыптастырып отырған геостратегиялық ахуалдан туындағанын ескеру қажет. Бүгінгі таңда Астана әлемдегі үздік астаналардың отызының қатарынан орын алғандығын насихаттау.

Еліміздің бас қаласының визиттік карточкасы «Бәйтерек» архитектуралық құрылысы болып отыр, ол астананың жаңа әкімшілік орталығының дәл ортасында орналасқан. «Бәйтерек» жұмыртқасын әлем ағашының ұшына салған Самұрық құсы туралы көне аңызды білдіреді. Ол 97 метр биіктіктегі «ағаштың ұшар басымен» аяқталатын салмағы үш жүз тонналық күн сәулесімен жарқыраған шар түрінде. Айта кететін нәрсе, бұл санда кездейсоқ емес. Дәл осы жылы тарихи оқиға орын алды - Президент Нұрсұлтан Назарбаев астананы Алматыдан Ақмолаға көшіру туралы Жарлыққа қол қойды.

«Бәйтеректің» шолу алаңында құс қанаты жетер биіктіктен қаланы алақандағыдай көруге болады: қаланың қарқынды дамуын, құрылыс келешегін нақты бағалап, өмір сапасының әлемдік стандарттарына сәйкес келуге ұмтылған қаланың «танысын» сезінуге болады. «Бәйтеректің» тамаша дәстүрі бар: келушілер еліміздің бірінші президентінің алақанының бедерлі ізіне қолдарын қойып, қалауын айта алады. Жазда да, қыста да ғимарат биіктігінен қаланың тамаша бейнесін көруге болады. Айтқандай, «Бәйтеректің»

етегі мен оны қоршаған алаңға гүл шоқтарынан кілем төселген. Астаналық көгертушілер гүл шоқтарын нағыз өнер туындысына айналдыру жолында еңбек етуде.

«Бейбітшілік пен келісім сарайы» Қазақстанның архитектуралық ізденістер кітабында 2006 жылы салынған. Бейбітшілік пен Келісім сарайының пирамида түріндегі ғимараты ерекше орын алады. Оның ашылу салтанатында Астана Орталық Азия мемлекеттері басшыларының ресми емес саммитына қатысу үшін Қырғызстан, Өзбекстан және Тәжікстан президенттері болды.

Толеранттылық, конфессияаралық және этникааралық келісім символына айналған Бейбітшілік пен Келісім сарайы танымал британдық сәулетші Норман Фостердің жобасымен салынған. Дәл осы жерде әр алуан конфессиялармен діндердің 43 елден келген өкілдері халықаралық проблемаларды шешу жолдарын табу үшін бір шаңырақ астына жиналды.

Халық арасында пирамида деп аталып кеткен ғимарат шынымен және гранитпен безендерілген, осыған орай басқа ғимараттардан ерекшеленеді. Оның биіктігі 62 метр, оның үстіне пирамида биіктігі 15 метр болатын қырат үстіне салынған. Оның жалпы аумағы -25,5 мың шаршы метр. Пирамиданың төменгі жағында 1,5 мың орындық опера залы бар, ал жоғарғы жағында ғимараттың басты орны-конференциялар залы орналасқан. Сарайда қысқы бақ, көрме залдары, пресс-орталық, рухани конфессиялар офистері, мұражайлар, кітапхана бар. Мұнда республикалық, халықаралық масштабтағы ірі іс-шаралар өткізіледі. Астанаға жұмыс бабымен келген көптеген шетелдік құрметті қонақтар пирамидаға келу мүмкіндігін бос жібермейді. Мысалы, Жапонияның премьер-министрі өткен жылы Қазақстанға келген сапарында көп естіген ғажайып пирамиданы көруді қалады.

Тағы бір ерекше ашық аспан астында макеттер түрінде жасалған табиғи ландшафтар, тарихи ескерткіштер және еліміздің маңызды архитектуралық нысандары тұрғызылған «Атамекен этно-мемориалдық» кешені. Астана қаласы әлемдік сәулет өнерінің маржандарынан құралып, өзінің сәулеттілігімен еліміздің мақтанышына айналды. «Атамекен» - ұрпақтан-ұрпаққа қалып отырған «кір жуып, кіндік кескен» аймақ, өңір. Түркі қауымына ортақ «Ата» сөзімен қосылып, әуелде «ата-қоныс» ұғымында қолданылған. Кейін келе мәні кеңейіп, «ата-бабалар ғұмыр кешкен, олардың ұрпақтарына мәңгілікке қалдырған иелігі, ең қымбат мұрасы» деген ұғымды білдіретін термин ретінде орныққан. Қазақстан Атамекен танымал-көркемдік кешені сіздерді мемлекеттің тарихымен, онда тұратын халықтардың мәдениетімен таныстырады. Сәнді таулар, қыраттар, қырлар, ормандар, көлдер, ірі қалалардың нышандық белгілері - осы мәдени орталықтың өзіндік ансамблін құрайды. «Атамекен» Қазақстан картасының қызық бөлігі - Каспий теңізінің сәндік - рәсімдеу үлгісі. Елдің негізгі автомобиль және темір жолдарына сәйкес келетін Карта жолдарымен саяхат, Қазақстанның ең маңызды көз тартарлық, назар аударарлық жерлерін оқып білуге мүмкіндік береді.

Этно-мемориалдық кешен жердің -1,7 га көлемін алады. Картада 14 облыс және 2 қала - Астана мен Алматы орналасқан. Ашық аспан астында макеттер түрінде табиғи ландшафтар, табиғи ескерткіштер және еліміздің маңызды архитектуралық және әлеуметтік нысандары тұрғызылған. Барлығы 300 экспонаттан астам. «Атамекен» мемлекеттің экономикалық қуатын, оның тарихи-мәдени мұрасын, табиғи ерекшеліктерін көрсетеді. Миникөшірмелердің көпшілігін кешен дизайнерлері әзірлеген.

Этнопарктегі жеке алаң - астананың әкімшілік орталығы, республиканың экономикалық өсуінің, көпұлтты Қазақстан жетістіктерінің символы. Оған жақын жерде - «Ақорда» Президент резиденциясы, Парламент Мәжілісі мен Сенаты, Жоғары сот, Көлік және коммуникация министрлігі, «Бәйтерек» архитектуралық ғимараты, «Астана триумфы» тұрған үй кешені, оң жақ жағалауды сол жақ жағалаумен байланыстыратын жаңа көпір, Ұлттық академиялық кітапхана және басқа да көптеген нысаналар. Сол жақ жағалау енді салынып жатқан нысаналарды қоспағанда толығымен берілген.

Еліміздің өндірістік қуатын «Қазақстан алюминийі» зауыты, «Богатырь», Бұқтырма, Қапшағай СЭС-лары, Қарағанды металлургия комбинаты, Атыраудың мұнай

мұналары көрсетеді. Қазақстан ғылымының басым бағыттарының бірі ретінде ғарышты «Байқоңыр» космодромының көшірмесі дұрыс бейнелейді. Миниатюра түрінде берілген Каспий теңізі, Хан Тәңірі шыңы, Бурабай, «Белуха» тауы, Қорғалжын қорығы - елдің табиғи көркемдігін керемет дұрыс бейнелейді. Экспонаттардың арасындағы бастысы, әрине, тарих және мәдениет ескерткіштері. Бұл Алматы облысындағы Жамбыл мавзолейі, Қызылорда облысындағы «Қорқыт ата» мемориалдық кешені, XIII ғасыра салынған Арыстан Баб, XIV ғасырда салынған Қожа Ахмет Яссауи, Жамбыл облысындағы XI ғасырда салынған Бабаджа хатун мавзолейі, Шыңғыстау бөктерінде орналасқан Абай мен Шәкәрімнің мемориалдық кешені этнопарк жаңа нысаналармен толықтырылып, үнемі жетілдіріп отырады. Айта кету керек, мұнда қазақстандық макеттерден басқа Қазақстанмен достастықтағы елдердің мәдени ескерткіштерінің да миникөшірмелері бар. Өткен жылы Василий Блаженный шіркеуі (Ресей), Шер-Дор медресесі мен Ұлықбек обсерваториясы (Өзбекстан), Тәуелсіздік монументі (Түркіменстан), Ұлы Қытай қабырғасы (Қытай), манас ескерткіші және Ыстықкөл демалыс аумағы (Қырғызстан), Қыз мұнарасы (Әзірбайжан) секілді нысаналардың тұсаукесері болды. Бүгінгі күні «Атамекен» Бельгияның, Испанияның, Латвияның, Ұлыбританияның және басқа елдердің парктерімен ынтымақтастықта жұмыс істейді. Ол әлем этнопарктерінің жиырмасының қатарына кіреді. Оның өсіп келе жатқан буын үшін міндеттілігі өте жоғары.

2012 жылғы 22 қарашада ХКБ-ге мүше 161 елдің өкілдерінің жасырын дауыс беру барысында Астана жеңіске жетіп, ЕХРО-2017 халықаралық мамандандырылған көрмесі өтетін орын ретінде таңдалған. Астананың өтінімін 103 ел қолдады. ЕХРО-2017 ТМД елдерінде өтетін алғашқы көрме болды. Астанадағы Бүкіләлемдік көрме 3 айға дейін жалғасты. Оған әлемнің 100-ге жуық елі және 10 халықаралық ұйым қатысты.

ПАЙДАЛАНҒАН ӘДЕБИЕТТЕР

1. Ақмола энциклопедиясы, Алматы, 1995ж
2. Аубакирова А.А. «Геополитические и географические факторы в формировании внешнеполитической стратегии Республики Казахстан». Алматы. Экономика, 2003г
3. Ахметов Е.А. Карменова Н.Н. «Қазақстанның экономикалық және әлеуметтік географиясы», Алматы: Мектеп, 2013.

THE EFFECT OF MULTILINGUALISM ON YOUTH LANGUAGE OF KAZAKHSTAN

Yerlanova Zhuldyzay Yerlankyzy, AmantayevaZauraTalgatovna
Aktobe Humanitarian college, student of FI-205

The relevance of the scientific work : Youth identity is expressed by youth language which is very dynamic, and most words, structures and the ways of expression is clear only for the youth or even separate youth subcultures. Speech is a special form of reflecting reality which constantly change and modify along with changes in society, cultural and moral values. That is the reason why youth discourse is a very specific, delicate and difficult matter for research due to its non-constant status. Youth discourse reflects unstable cultural and linguistic state of a society at the junction of literary language and jargon. In different periods of the history separate communities of people were united by common interests, and most of all by the consciousness of brotherhood and alienation from the rest of society. Those communities invented their own special ways of verbal and written communication. It was important not to be understood by outsiders, and hence there appeared various techniques of encryption such as metaphors, transferred meanings of words.

The aim of the scientific work: to study the effect of multilingualism on youth language

The objects of the work:

- To research the multilingualism in Kazakhstan;
- To research the effect of multilingualism on youth language of Kazakhstan.

The hypothesis: Internet language can be a serious presenter of involvement of youth language into the standard one including media, politics, everyday adults' speech.

The importance: In multilingual community the language of youth receives particular features, combining formal and informal styles, and at the same time mixing the languages they use and creating curious modifications. Multilingualism in Kazakhstan has deep roots, and has become a natural situation, a part of society. Kazakh and Russian function wider than other languages of minorities and dominate over them (Suleymenova, 2009). Most of youth are bilingual or even multilingual since the early childhood due to the usage of Russian and active increasing of status of Kazakh since the 1990-s. And if we consider that nearly 20% of the population is the representatives of other ethnic groups (except Kazakh and Russian) and they mainly know their native languages, we may state the fact of wide range of multilingualism.

The methods of researching: in my researching work the linguistic, the conversation, the analysis-synthesis methods are used.

The list of literature:

1. Auer, P. (1998). Code-switching in Conversation: Language, interaction and Identity. London: Routledge.
2. Bekzhanova, Zh.E., Ryssaldy, K.T. (2015). Influence of Multilingualism and Bilingualism on Youth Language in Kazakhstan: Discourse Analysis of Internet Resources.
3. Asian Social Science. Vol.11, №6, 132-133 Kappassova G.M. Kenistik Qazaqstannantauelsiz Qazaqstsanga.

САНДАР СЫРЫ

Автор: Әбекенова Маусым Ерболқызы

Жетекшісі: Канибекова Алмагуль Максұтовна

Ақтөбе гуманитарлық колледжі

Ғылыми жобаның мақсаты: Сандар туралы көбірек оқу және оларды зерттеу.

Ғылыми жобаның міндеті:

-Сандар сырымен танысу.

-Әрбір сандардың орнын көрсету.

Ғылыми жобаның гипотеза: Натурал сандардың пайда болуы мен олардың мән мағынасы зерттеу.

Ғылыми жобаның өзектілігі: Білім беруде натурал сандардың алатын орнын зерттеу.

Ғылыми жұмыстың маңызы: Арифметика саласында сандардың шығу тегін, сырын анықтау.

Зерттеу әдістері: Баяндау, жіктеу, сипаттау.

Ежелгі грек ойшылы Пифагор «әлемді сандар билейді» деген екен. Арифметика саласының майын ішкен мықты математик бұлай деп бекер айтпаса керек. Адамзаттың өзі мен өмірі сандарға бағынышты. Біріншіден, ақшаға тәуелді. Екіншіден, адам зат жаратылысынан секундтардан басталып, ғасырлармен мың жылдықтарға созылатын уақытқа тәуелді. Сырғанаған уақытты тоқтата алмайды немесе оның шеңберінен тыс өмір сүре алмайды. Яғни өмірінің ұзақтығы, ішіп-жегені барлығы да санмен өлшенеді. Тіпті ағзасының әрбір клеткасы, қанының құрамымен сүйегінің салмағына дейін есептеулі. Міне, осы секундтармен, ай, жылдармен өлшенетін адамның өмірінде сандардың тқарар өз рөлі бар. Осы сан алуан сандардың сіз білмеген, біз білмеген сырлары көп екен. Ежелгі гректер арифметика деп натурал сандардың қасиеттері жөніндегі ғылымды атайтын («аритмос» – сан деген сөзден шыққан). Карл Гаусс математиканың сан салаларын сарапқа сала келіп арифметиканы математика патшасы деп бағалаған. Ал арифметиканың негізгі ұғымы – сан. Ендеше, сол сан ұғымының қалай пайда болуын ашу, білу – ғылыми методологиялық үлкен проблема. 19 ғасырға дейін математика тарихы

жөнінде қалам таратушы авторлардың көбісі сандарменсандарға амал қолдану әрекетін құдайлар немесе кемеңгер философтар шығарған деп түсіндіріп келеді. Адам баласының ең бірінші қолданабилген математикалық амалы санау болды. Тіпті аз ғана санды білетін жабайы тайпалардың өзі көп нәрседен тұратын жиындарды санауға дейін әрекет еткен.

Пайдаланғанәдебиеттер.

1. Білімділер порталы [bilimdiler.kz]
2. [https://tendey.kz]
3. [https://kk.m.wikipedia.o]

ЖАҢАРТЫЛҒАН БІЛІМ БАҒДАРЛАМАСЫНДАҒЫ МУЗЫКА ПӘНІНІҢ РӨЛІ

**студент: Әби Гаухар Жомартқызы
жетекшілері: М.М.Жусупова, Н.Салыкова**

Ақтөбе гуманитарлық колледжі

Тақырыптың өзектілі: Мемлекетіміздің білім беру үдерісіне енген жаңартылған білім беру бағдарламасы - заман талабына сай келешек ұрпақтың сұранысын қанағаттандыратын тың бағдарлама.

Жаңартылған білім берудің маңыздылығы – оқушы тұлғасының үйлесімді қолайлы білім беру ортасын құра отырып сын тұрғысынан ойлау, зерттеу жұмыстарын жүргізу, тәжірибе жасау, АҚТ –ны қолдану, коммуникативті қарым-қатынасқа түсу, жеке, жұппен, топта жұмыс жасай білу. Жаңа білім беру бағдарламасы сыни тұрғыдан ойлауға, шығармашылықты қолдана білуді және оны тиімді жүзеге асыру үшін қажетті тиімді оқыту әдіс-тәсілдерді (бірлескен оқу, модельдеу, бағалау жүйесі, бағалаудың тиімді стратегиялары) үйретеді. Жаңартылған білім беру бағдарламасының ерекшелігі спиральді қағидатпен берілуі. Оған оқу мақсаттарын зерделей отыра тапсырмаларды. ықшам сабақтарды құрастыру барысында көз жеткізуге болады. Жаңартылған білім беру бағдарламасының негізгі мақсаты – оқушыларды сындарлы оқытуға үйрету, әлемдік білім кеңістігіне қол жеткізу, инновациялық білім негіздерін терең меңгерту болып табылады. Инновациялық әдістер мен оқытуды қолдану арқылы оқушының ойлау қабілетін арттырып, ізденушілігін дамытып, құзыреттілігін қалыптастыру, тарихи объективизмді ұстана отырып шынайы дерек көздерінен мәліметтерді жинақтау еңнегізгі мақсат болып айқындалады.

Жаңа бағдарлама мұғалімдерге қазіргі заманға оқыту әдістерін жеті модуль арқылы ұсынады.

1. Білім беру мен білімалудағы жаңа тәсілдер.
2. Сын тұрғыдан ойлауға үйрету.
3. Білім беру үшін бағалау және оқуды бағалау.
4. Білім беруде ақпараттық-коммуникациялық технологияларды пайдалану.
5. Талантты және дарынды балаларды оқыту.
6. Оқушылардың жас ерекшеліктеріне қарай білім беру және оқыту.
7. Білім берудегі ібақарушы және көшбасшылық.

«Музыка» пәні адам өмірінің бөлігі ретінде оқушыларда музыкаға деген құндылықтық қарым-қатынастың қалыптасуына, музыканың базалық білімі, біліктіліктері және музыкалық қызметінің түрлерін меңгеруге, музыкалық қызмет процесінде шығармашылық өз ойын білдіру және коммуникация біліктіліктерін қалыптастыруға, ұлттық және адамзаттық мәдениет құндылықтарына деген көркемдік-эстетикалық қарым-қатынасты тәрбиелеуге, музыкалық және шығармашылық дағдыларды дамытуға бағытталған. Оқу пәнінің мазмұны: «Музыка» пәннің мазмұнын анықтау үшін музыканы оқыту мақсаттарының үш бөлімнен, алты бөлімшеден тұратын жүйесі жасалған. Музыкалық білім берудің мазмұндық бағыты оқыту мақсаттары жүйесінің үш бөліміне бағынған. Бұл бөлімдер оқушылардың музыкалық сауатын, орындаушылық және шығармашылық қызметін қалыптастыруға бағытталған. Бөлімдер мен бөлімшелер

құрылымының логикасы оқушылардың музыкалық шығарма мәнін түсінудің негіз іретінде ақпараттарды қабылдауға негізделген.

Гипотеза: Музыка пәнінің басқа пәндерге қарағанда көптеген ерекшеліктері бар. Мұнда негізінен оқушының қабілеті, бейімділігі баса назарда болуы керек. Дегенмен де оқушыларды бейімдеу, қабілетін дамыту, музыкаға деген қызығушылығын арттыру жақсы ұйымдастырылған сабаққа байланысты. Сондықтан оқушылардың пәнге қызығушылығын арттыру үшін сабақта тақырыпқа байланысты музыка түрлерінің шығу тарихы, музыка түрлері дамыған елдерде, музыканың әр саласындағы белгілі композиторлар өмірімен, Қазақстандағы, әлем елдеріндегі композиторлар мен музыка жұлдыздары, тағы да басқа музыка туралы толық мәліметтер беріп отыру – мақсат. Сонымен бірге оқушыларға бұқаралық ақпарат құралдары, журналдардың, тағы басқа, әлем елдеріндегі атақты композиторлар және мәдени жаңалықтарға шолу жасап отыру қажет.

Бастауыш сыныптардағы «Музыка» пәні оқушылардың рухани және адамгершілік тұлғасын қалыптастыратын негізгі пәндердің біріне жатады. Музыка баланың бойындағы асыл қасиеттерін оятып, елін, жерін, Отанын сүйуге тәрбиелейді.

Музыка оқушылардың шығармашылық қабілетін дамытып, олардың қиялын, есте сақтау қабілетін, танымдық қызметінің белсенділігін арттыруына ықпалын тигізеді.

Оқыту мақсаты:

- 1) оқушылардың музыкалық мәдениетін қалыптастыру;
- 2) көркемдік талғамын тәрбиелеп, шығармашылық қабілетін дамыту.

Оқыту міндеттері:

1) оқушылардың музыка өнері жайында көзқарасын кеңейту, музыкалық құбылыстарға қызығушылығын дамытып, көркемдік талғамын қалыптастыру;

2) музыкалық шығармаларға өзінің көзқарасын білдіре білу;

музыкалық-шығармашылық әрекет барысында, тәжірибелік дағдыларын іске асыру;

Музыкалық білім беру мазмұнының негізінде келесі ұстанымдар іріктелген:

- 1) түсініктілік ұстанымы оқушылардың жас ерекшеліктерін ескере отыра, музыкалық қабілетінің дамуына ықпал ететін тиімді әрі қолайлы оқу материалдарын қолданады;
- 2) үздіксіздік ұстанымы барлық сыныптар арасындағы сабақтастықты, мазмұн, шығармашылық жағынан жүйелілік пен бірізділікті білдіреді;
- 3) тәжірибелік әрекет ұстанымы музыкалық ұғымдарды игеріп, ән айту және аспапта орындау тәсілін бойына сіңірудегі басты әдіс болып табылады;
- 4) шығармашылық ұстанымы оқушының бойындағы қабілетін аша түсіп, өнермен араласу барысында жетістікке жетуіне ықпал етеді.

Музыка сабағындағы негізгі әрекеттердің түрлері:

- 1) музыка тыңдау – музыка талғамын қалыптастыру: мәнерлі де көркем-бейнелі ырғақтар, аңдар мен құстардың үні, адамның сөйлеу дауысы, табиғаттың үніне еліктеу сияқты музыкалық қиялын дамыта түседі; музыканы мән беріп, аса ұқыпты тыңдап, музыкалық аспаптардың тембрлік бояуын ажырату;
- 2) білімділік әрекеті - музыка мәнерлігінің негізгі белгілерімен танысу; музыка сауаты: жоғары, орта және төмен дыбыстар; дыбыстың қатты немесе ақырын естілуі; тез, орташа және жай екпіндер; музыканың көңілді – мұңды, салмақты – үрейлі сипаты; музыканың мәнерлеу белгілері мен түрлері туралы қарапайым түсінік: екпін, ырғақ, дыбыс күші, ән шумағы, күйдің буыны, аяқталған шығарма;
- 3) ән орындау - орындаушылық әрекеттің негізгі түрі болып табылады; мұғалімнің негізгі міндеті: әр түрлі сипаттағы әндерді көркем әрі мәнерлі орындауға машықтандыру; балаларды күш салмай табиғи дауысымен айтуға дағдыландыру;
- 4) музыкалық аспаптарда орындау - топ болып домбыра және ұрмалы аспаптарды меңгеруге негізделген; домбыра үйрену тәсілдері халық әндерінің негізінде жасалған жаттығу – тұғыр орындау түрінде жүргізіледі; музыка сабағында таяқшалар, ағаш қасықтар, қоңырау, сылдырмақтар сияқты тағы да басқа ұрмалы аспаптарды қолдану ырғақтық сүйемел жасауға көмектеседі; музыка аспаптарында орындау және

музыкаға сәйкес би қимылдарын жасау оқушыға шығарманың жалпы мінезін және екіні мен бояу ерекшеліктерін сезінуге көмектеседі; жұмыстың бұл түрі баланың музыкаға деген сезімі мен ынтасын арттыра түседі.

Зерттеу әдістері:

теориялары, әдістері.

- әдебиеттерді теориялық талдау;
- арнаулы тапсырмалар;
- өзіміздің жинақтаған іс-тәжірибемізді қорытындылау.

ӘДЕБИЕТТЕР

1. Дуйсембінова Р.К. Қазақтың әншілік өнері: Оқу құралы. – Алматы: Өнер, 1998. – 110 б.
2. Дуйсембінова Р.К. Музыкалық білім беру педагогикасы: оқу құралы. - Талдықорған, 2006. -216 б.
3. Ахметова М. Ән өнері және уақыт. – Алматы: Өнер, 1993. – 198 б.

АҚПАРАТТЫҚ ПРОЦЕСТЕРДЕГІ ЛОГИКА АЛГЕБРАСЫ

Әділгерей А.Б., жетекшісі: Канибекова Алмагүл Максұтовна

Ақтөбе гуманитарлық колледжі, МК – 305 топ студенті

Ғылыми жұмыстың мақсаты:

Логика алгебрасының ойлау алгоритмінде рөл атқаратындығын білу. Логикалық және креативті ойлауды дамыту.

Ғылыми жұмыстың міндеті:

- Логика алгебрасының жұмысын түсіну.
- Логика мен ақпараттық процестердің алгебра арасындағы байланысын анықтау.
- Логика алгебрасының қолданылатын жерін білу.

Ғылыми жұмыстың өзектілігі:

Логика бөлімдері өзара байланысты және қателеспеу үшін логикалық тұрғыдан ойлауға, дұрыс тұжырымдарды, есептерді, логикалық тапсырмаларды әртүрлі жолмен шешуге болатындығын, логикалық алгебра мен екілік кодтау арасындағы байланыс бар екенін түсіну керек.

Ғылыми жұмыстың гипотезасы:

Зерттеліп отырған жұмыс білім алуды жалғастыруға қажетті нақты математикалық білімді меңгеруге, интеллектіні дамытуды, математикалық іс-әрекетке тән және қоғамда толыққанды қызмет етуге қажетті зерттеу сапасын қалыптастыруға мүмкіндік береді.

Ғылыми жұмыстың маңызы:

Ақпараттық процестер бізді барлық жерде қоршайды. Оларсыз бізбен таныс қоғамның ұйымдастыру жүйесін ғана емес, сонымен бірге тұтастай қоғамды да онсыз елестету мүмкін емес.

Ғылыми жұмыстың зерттеу әдістері:

- Мәліметтерді әдебиеттерден іздеу, сұрыптау;
- Қосымша мәліметтерді ғаламтордан іздеу, жобалау;
- Табылған мәліметтерді Power Point арқылы суреттеу.

Ақпараттық үрдістерге қатысты логика алгебрасы өте жас, ол ағылшындық ғалым математик Джордж Булға көрінеді. Ол өзінің алғашқы логикаға қатысты жұмысын 1847 жылы жазған. Дегенмен мәлімдемелермен жұмыс жасай отырып, оның шын немесе жалған екенін анықтау, логика алгебрасының ғылымы өте қызықты екенін байқайды[3].

Осы жобаның басында мен логика алгебрасы ойлау алгоритмінің рөлін атқарады деп болжадым.

Бұл жоба информатика және ақпараттық технологиялар сабақтарында қолданылуы мүмкін. Бұл логикалық операциялардың тұтас көрінісін құрайды. Жоба бойынша жұмыс

барысында біз олардың сипаттамасына сәйкес бағдарламалау тілінде бағдарлама жасауға тырысамыз.

Ақпараттық процесс – ақпарат алу, құру, жинау, сақтау, іздеу, тарату және пайдалану процесі. Кез келген адамның қызметі – ақпаратты жинау және өңдеу, оның негізінде шешімдер қабылдау және оларды жүзеге асыру. Ақпарат адамның сөйлеуінде, мәтіндерінде, аудио және бейне хабарламаларында, құралдарды көрсетуде және т.б. құралады[1].

Логикалық алгебра – логикалық операциялар туралы есептерде зерттелетін математикалық логика саласы. Көбінесе, бұл сөздердің шын немесе жалған болуы мүмкін екілік немесе екілік логика, мысалы, үштік логикадан басқасы болып есептеледі.

Информатика курсынан: Логикадағы алгебрада түсініктемелер қарапайым мәлімдемелерге бөлінеді. Мәлімдеменің дұрыс екендігін білу үшін, оның әрқайсысы дұрыс айтылғанын және логикалық операцияны орындауын анықтау керек[2].

Бұл алгебрасы - екілік операциялармен (екілік сандар жүйесіндегі операциялармен), біртұтас операциямен және екі айрықша элементтен тұратын бос емес A жиыны: 0 және 1 (Дұрыс және бұрыс). Бос жиын – 1 элементті де қамтымайтын жиын.

ОҚУШЫЛАРДЫҢ МУЗЫКАЛЫҚ ШЫҒАРМАШЫЛЫҚ ҚАБІЛЕТІН ҚАЛЫПТАСТЫРУ-ӨЗЕКТІ МӘСЕЛЕ

Студент: Әмір Айғаным Тайбекқызы

Жетекшілері: М.М. Жусупова, Г.Н. Сатмағанбетова

Ақтөбе гуманитарлық колледжі

Тақырыптың өзектілігі: Заман талабына сай білім бере отырып, оқушы бойында танымдылық қабілетін дамыту бүгінгі таңда үлкен жауапкерлік іс болып табылады.

Бұл туралы Елбасы Н.Ә. Назарбаев «Ғасырлар мақсаты-қоғамның нарықтық қарым-қатынасқа көшу кезінде саяси-экономикалық және рухани дағдарыстарды жеңіп шыға алатын, ізгіленген

XXI ғасырды құрушы, іскер, өмірге икемделген жан-жақты мәдениетті жеке тұлғаны қалыптастыру», деген тұжырымдамасында ашып көрсеткен. Жаңаша білім беру кеңістігінде бейімдеп оқытудағы қоғамдық сұраныс-шығармашылық ізденіске ынтасы жоғары, өз ойын еркін жеткізе алатын, жеке тұлғалық қасиеттері қалыптасқан шәкірт тәрбиелеу. Кәсіптік білім берудің қазіргі мүмкіндіктерін практикалық тұрғыда сараптау нәтижесінде мұғалімдерді оқушылардың шығармашылық қабілетін дамытуға кәсіби даярлаудың тиімділігін қамтамасыз етеді.

Оқушылардың шығармашылық қабілетін дамытуға даярлаудың мынадай әдістемелік жолдары бар:

- шығармашылық тұрғыда оқушылардың өзіндік жұмысын ұйымдастыру мен оқу міндетін анықтау;

- пән аралық байланыс негізінде шығармашылық дербестікті қалыптастыру;

- оқытудың шығармашылық технологияларын қолдану - шығармашылық қабілетті дамыту тұжырымдамасынан негізделген оқу үрдісінің инновациялық әдіс-тәсілдерін енгізу - меңгерілген білімдерін жаңаша сипатта қолдана білуін қадағалау;

Оқушылардың шығармашылық қабілетін дамытудың өзектілігі төменде көрсетілгендей:

Өз бетімен оқуға, жұмыс дағдыланады	Шығармашылық ізденіске жетелейді	Өз ісіне деген сенім пайда болады
Әр нәрсеге сын көзбен қарауға үйренеді	Салыстыруға, қорытынды жасауға үйренеді	Шығармашылық белсенділік артады

Оқушылардың шығармашылық қабілетін дамыту кезінде оған кері әсер ететін кедергілердің бар екенін әр уақытта есімізде ұстау керек.:

-Оқушылардың әлеуметтік жағдайының болмауы;

-Денсаулығының нашарлығы;

-Психологиялық жағдайынан ойлау,қиялдың төмен болуы.Өз күшіне сенбеуі,жалқаулығы;

Мұғалім өз пәнін үйрету барысында әр оқушыны зерттеп,олардың өміріндегі осындай кемші Қазіргі компьютерленген жаңа заманда әр оқушының заман талабына сай әлемдік дәрежеде білімді меңгеру үшін,шығармашылық қабілетін дамыту-ең басты міндет.

Сондықтан бұл ылыми жобамның өзектілігі:жеке тұлғаны табу,оған жетекшілік ету,әр оқушының шығармашылық қабілетін танып,біліп дамыту. Бүгінгі ХХІ ғасырдың ақпараттандырылған,жан-жақты мәдениетті,іскер,өмірге икемделген,бәсекеге қабілетті дарынды шәкірт тәрбиелеу барша ұстаздың міндеті. Осылардың нәтижесінде дарынды,қабілетті жеке тұлға қалыптасады:

-Мен істеймін: пәнге деген қызулығын тетігін табуы

- Мен үшін керек-пәннің өз өміріне деген қажеттілігін сезінуі,талаптануы,оқуы,ізденуі

- Мен не істей аламын-өз біліміме деген сенімділігі.

іліктері болса,оны алдын-ала анықтау керек.

Қазақстан Республикасы этикалық мәден білім беру тұжырымдамасында «Жан-жақты қалыптасқан тұлға,ең алдымен шығармашылық қабілетке ие болуы қажет деп,жеке тұлға шығармашылығын қалыптастыруға ерекше мән берілсе,ал Қазақстан Республикасының орта білімді дамыту тұжырымдамасында үздіксіз білім беру жүйесінің үш ілгері мақсаттарының ішіндегі ең негізгісі шығармашылық қабілет екені анық айтылған». Қазіргі күні музыкалық педагогикада педагог музыканттың шығармашыл іс-әрекетін дамыту,оны тұлғаның қалыптасуына бағыттау,сезімталдық шығармашылық арқылы өзін,қазақ музыка өнерін тану сияқты мәселелердің бары айқындалды. Көне заман философ ойшылы Пифагор музыканың акустикалық заңдарын ашса,Платон,Аристотель музыканы-адамның ізгілік және әсемдік әлеміне ықпал етудің маңызды құралы,мінез-құлықты түзету,жеке тұлғаның психологиялық көңіл-күйін жасау құралы ретінде қарастырған. Әбу-Насыр әл-Фарабидің пікірінше:музыка-табиғаты терең жан-жақты сыры,әсері бар құбылыс.Оның ерекше атап көрсеткен ойы музыкалық әуеннің адам бойында үлкен эмоциялық тебіреніс күш туғыза алатын құдіретті күш екендігі және оны әртүрлі мақсатта адам баласының жанын сауықтыруда немесе адам тәрбиесінде халыққа басшылық жасап,меңгеруде үлкен мағызды құрал бола алатындығын айтады. Әл-Фараби «Музыканың адамға емдік қасиетін,жағымды әсерін сондай-ақ,оның адамның жан дүниесіне ісер ететін,тәбиелік мәні зор» деп тұжырымдаса,Абай «Артыңа із қалдырғың келсе кейінгі ұрпаққа білім нұрын сеп,болашағымыз өз ұлт өнері мен мәдениетінің тұнығынан сусындап,тарихын терең түсінетін болсын» деген өсиеті де болашақ ұрпақты өнер білім арқылы тәрбиелеудің қажеттігі мен маңыздылығын дәлелдейді.

Гипотеза:Шығармашылық қабілеті қалыптасқан оқушының ерекшелігі мынандай болу қажет.

1-ден,педагогикалық тұрғыдан:өзгеше ойлайды,білуге талпынады,белсенділік,көп көлемде білім меңгереді де оны ұмытпайды.

2-ден,психологиялық тұрғыдан:ішкі сезім өзгеше-өте сезімтал,шыдамды,өзін-өзі бақылау,ықылас қойған нәрсесін негізгі мәселе етіп қояды.

шапшаңдық,ойға берілу,қиял күшінің басымдылығы.

3-ден,әлеуметтік тұрғыдан ерекшелігі:адамгершілік сезімдері дамыған,парызға берілген,моральдық қасиеттері жоғары.

мұғалімдерге төмендегідей ұсыныстар береміз:

-оқушылардың шығармашылық қабілетін қалыптастыруда қазақ халық музыка материалдарын оқу-тәрбие үдерісінде пайдаланудың жүйелі —әдістемелік кешенін жетілдіру;

-оқушылардың шығармашылық қабілетін қалыптастыруда оқу-тәрбие үдерісінде қазақ халық музыкаларын жүйелі пайдалану және сыныптан тыс әрекеттер ұйымдастыру, олардың қызығушылығын тудырып, дамыту;

-қазақ халық музыка шығармашылығын оқу-тәрбие үдерісінде пайдалануға байланысты үлгілі ұстаздардың озат тәжірибелерін кеңінен насихаттау үшін, бастауышсынып мұғалімдерімен семинар, тренингтер өткізіп, әдістемелік кеңестер ұйымдастырып, дәстүрлі емес ашық сабақтар өткізу.

Бүгінгі таңда мектептердің оқу-тәрбие үдерісінде қазақ халық музыкасы негізінде оқушылардың шығармашылық қабілеттерін қалыптастыруды жетілдіру өте маңызды.

Зерттеу әдістері:

- теориялары, әдістері.

- әдебиеттерді теориялық талдау- арнаулы тапсырмалар;

- өзіміздің жинақтаған іс-тәжірибемізді қорытындылау.

ӘДЕБИЕТТЕР

1. Дуйсембінова Р.К. Қазақтың әншілік өнері: Оқу құралы. – Алматы: Өнер, 1998. – 110 б.

2. Дуйсембінова Р.К. Музыкалық білім беру педагогикасы: оқу құралы. - Талдықорған, 2006. -216 б.

3. Ахметова М. Ән өнері және уақыт. – Алматы: Өнер, 1993. – 198 б.

УРОКИ ЛИТЕРАТУРЫ КАК СРЕДСТВО ТРУДОВОГО ВОСПИТАНИЯ УЧАЩИХСЯ В УСЛОВИЯХ ОБНОВЛЕНИЯ СОДЕРЖАНИЯ ОБРАЗОВАНИЯ Жаржанова Кымбат, научный руководитель – Г.К. Шабарова Актюбинский гуманитарный колледж

Цели и задачи. Настоящая научная работа посвящена проблеме трудового воспитания современных школьников средствами художественного слова на уроках литературы в условиях обновления образования. Вместе с тем, исследуя влияние уроков литературы на проблему привития трудовых навыков современным школьникам, автор ставит целью воспитать в них любовь к чтению художественных произведений, что тоже, несомненно, относится к трудовому процессу.

Актуальность научной работы состоит в обращении к теме роли уроков литературы в трудовом воспитании школьников в условиях обновления содержания образования, требующего активизации преподавания и обучения. Ведь по утверждению А.И.Власенкова, «через беседы, рассказы, обсуждения на уроках русского языка красной нитью должна проходить тема труда» [1, с.171]. На наш взгляд, реализация данного направления работы тем более возможна и на уроках русской литературы.

Гипотеза. По нашему мнению, сказка-быль «Кладовая солнца» М.М.Пришвина, «Тёплый хлеб» К.Г.Паустовского, «Песчаная учительница» А.П.Платонова содержат готовую модель семейно-трудоового воспитания, основу которой составляет триада *семья-человек-природа*. Применение на уроках литературы активных методов обучения под призмой стратегического чтения будет способствовать более продуктивному достижению образовательных и воспитательных целей и задач.

Краткая аннотация. К основным аспектам обновления содержания образования относятся активные методы обучения, формирование метакогнитивных умений и навыков, дифференцированное обучение, критериальное оценивание, рефлексия, обратная связь. Резонно задаться вопросом: как при этом решать воспитательные задачи? Отводится ли место проблемам воспитания при активном переходе на обновление содержания образования, если учесть, что одна из целей обновления содержания образования – адаптивное преподавание и обучения к потребностям обучающихся.

В настоящей работе за теоретическую основу по вопросу трудового воспитания школьников средствами литературы в условиях обновления содержания образования

взяты труды педагогов-классиков. Так, по нашему мнению, актуальны и сегодня слова В.А. Сухомлинского о том, что «трудолюбие как важнейшая черта морального облика воспитывается и в процессе духовной жизни – интеллектуальной, эмоциональной и волевой» [2, с.127]. Нашу эмпатию вызывает позиция педагога, видевшего в трудовом воспитании «гармонию трех понятий: *надо, трудно и прекрасно*». Соглашаясь с мнением классика педагогической мысли о том, что «нет и быть не может воспитания вне труда и без труда» [Там же, с.125], считаем необходимым исследовать роль уроков литературы в трудовом воспитании современных школьников, обучающихся в условиях обновления содержания образования.

Опираясь на высказывание И.Ф. Харламова, называющим труд «основным источником материального и духовного богатства общества», определяющим его «главным критерием социального престижа человека, его священным долгом, фундаментом личностного развития» [3, с.364], утверждающим, что «значение и ценность» человека «как гражданина» напрямую зависят «исключительно от его умения трудиться и приносить пользу себе и людям» [Там же, с.365], для исследования роли уроков литературы в трудовом воспитании учащихся обратимся к произведениям «Кладовая солнца» М.М.Пришвина, «Тёплый хлеб» К.Г.Паустовского, «Песчаная учительница» А.А.Платонова.

Актуальными и в наши дни считает исследователь слова еще одного классика педагогики - А.С. Макаренко, убеждавшего родителей в том, что гораздо веселее и счастливее живут люди, которые многое умеют делать сами, у которых все удается и спорится, которые не теряются ни при каких обстоятельствах. И наоборот, всегда вызывает жалость тот, кто неприспособлен к жизни, не умеет себя обслуживать, постоянно нуждается то в услугах, то в помощи. Справедливым видится автору резюме педагога: чтобы дети были счастливыми, нужно воспитать их трудолюбивыми, умелыми [4, с.3].

В работе приводятся примеры применения активных методов обучения на уроках русской литературы из опыта педагогической практики за годы обучения в колледже.

При изучении темы «М.М.Пришвин. Кладовая солнца» в 5-х классах были использованы различные активные методы обучения с целью вовлечения в процесс обсуждения всех учащихся класса. Один из таких методов – *метод «Воздушный шар»*, использование которого направлено на формирование у учащихся навыков совместной работы, навыков управления информацией, развития мышления, умения принимать решения. Сущность метода заключается в формировании у школьников навыков сопоставления проблем, прогнозирования всех возможных последствий и реализации структурированного подхода к изучаемым вопросам. При использовании этого метода допускается и индивидуальная работа, и групповая. На наш взгляд, предпочтительна работа в малых группах. Алгоритм реализации метода был следующий: 1. Каждой группе учеников была выдана картинка воздушного шара. 2. Учащимся был предложен ряд вопросов по I и II части сказки-были М.М.Пришвина «Кладовая солнца». Например: 1. Кто из героев сказки-были «Кладовая солнца» должен быть на воздушном шаре? Присутствие каких героев на борту необходимо для того, чтобы шар взлетел и был управляемым? 2. Что должно быть в наличии, чтобы проект – полет воздушного шара - оказался успешным? 3. Что замедляет полет воздушного шара? 4. Что помогает воздушному шару лететь с большей скоростью? 5. Что может сбить шар с намеченного курса? После завершения работы над выполнением задания ученики получили возможность сравнить и противопоставить свои шары. Это позволило оценить качество работы мини-групп и качество усвоения ими учебного материала.

При изучении сказки-были М.М.Пришвина «Кладовая солнца», решения на основе его сюжета проблемы трудового воспитания в детском коллективе в других 5 классах были использованы методы «Ассоциативная карта», «Картины разума», «Прямой радиоэфир».

В работе также представлены уроки литературы с применением активных методов обучения по произведениям «Тёплый хлеб» К.Г.Паустовского и «Песчаная учительница» А.Платонова.

Методы исследования: сравнительно-описательный, герменевтический.

Литература:

1. Власенков А.И. Развивающее обучение русскому языку: (IV – VIII кл.). Пособие для учителей. – М.: Просвещение, 1982. – 208 с.
2. Сухомлинский В.А. О воспитании / Сост. и авт. вступит. очерков С. Соловейчик. – 5-е изд. – М.: Политиздат, 1985. – 270с.
3. Харламов И.Ф. Педагогика: Учеб.пособие. – 4-е изд., перераб. и доп. – М.: Гардарики, 2000. – 519с.

Цит. по кн.: Семья и дети: воспитание трудолюбия / А.К. Бешенков и др.; Сост.: И.И. Зарецкая, В.А. Поляков. – М.: Профиздат, 1988. – 20 л.: ил. – (Б-ка для родителей).

ЧИСЛО, КОТОРОЕ БОЛЬШЕ ВСЕЛЕННОЙ

Жетписбаева Алия, руководитель: Жунусова Гайни Задаевна
Актюбинский гуманитарный колледж, студентка группы МК – 115

Цель научной работы:

Понятие о самых больших числах мира. Найти наибольшее число, которое имеет собственное имя. Знание о свойствах различных чисел.

Задачи научной работы:

- Изучение литературы по теме «Число, которое больше Вселенной»
- Нахождение наибольшего числа, которое имеет собственное имя.

Актуальность научной работы:

Бурное развитие информационных и коммуникационных технологий повышает актуальность проблемы информационной безопасности. В связи с этим большие числа имеют актуальность в криптосистеме.

Гипотеза научной работы:

Изученная работа позволяет получить конкретные математические знания, необходимые для продолжения образования, развития интеллекта, математической практики, а также сформулировать качество исследований, необходимых для обеспечения полноценной службы в обществе.

Способы исследования научной работы:

- Поиск и сортировка информации с сети Интернет;
- Поиск информации в литературе и сортировка;
- Описание результатов с помощью Power Point.

Бурное развитие информационных и коммуникационных технологий повышает актуальность проблемы информационной безопасности. В связи с этим требуется разработать ряд новых методов и средств с большими числами, направленных на обеспечение информационной безопасности. Следовательно, требуется комплексный подход для надежного обеспечения информационной безопасности. Другими словами, возникает необходимость эффективного использования правовых, организационных и инженерно-технических обеспечений защиты информации.[1]

Существуют две системы наименования чисел — американская и английская. Американская система построена довольно просто. Все названия больших чисел строятся так: в начале идет латинское порядковое числительное, а в конце к ней добавляется суффикс -иллион. Исключение составляет название "миллион" которое является названием числа тысяча (лат. mille) и увеличительного суффикса -иллион. Так получают числа — триллион, квадриллион, квинтиллион, секстиллион, септиллион, октиллион, нониллион и дециллион. Американская система используется в США, Канаде,

Франции и России. Узнать количество нулей в числе, записанном по американской системе, можно по простой формуле $3 \cdot x + 3$ (где x - латинское числительное).[2]

Английская система наименования наиболее распространена в мире. Ей пользуются, например, в Великобритании и Испании, а также в большинстве бывших английских и испанских колоний. Названия чисел в этой системе строятся так: к латинскому числительному добавляют суффикс -иллион, следующее число (в 1000 раз больше) строится по принципу — то же самое латинское числительное, но суффикс — -иллиард. То есть после триллиона в английской системе идёт триллиард, а только затем квадриллион, за которым следует квадриллиард и т.д. Таким образом, квадриллион по английской и американской системам — это совсем разные числа! Узнать количество нулей в числе, записанном по английской системе и оканчивающегося суффиксом -иллион, можно по формуле $6 \cdot x + 3$ (где x - латинское числительное) и по формуле $6 \cdot x + 6$ для чисел, оканчивающихся на -иллиард. Из английской системы в русский язык перешло только число миллиард (10^9), которое всё же было бы правильнее называть так, как его называют американцы — биллионом, так как у нас принята именно американская система. Кстати, иногда в русском языке употребляют и слово триллиард (можете сами в этом убедиться, запустив поиск в Гугле или Яндексe) и означает оно, судя по всему, 1000 триллионов, т.е. квадриллион. Кроме чисел, записанных при помощи латинских префиксов по американской или английской системе, известны и так называемые внесистемные числа, т.е. числа, которые имеют свои собственные названия безо всяких латинских префиксов. Таких чисел существует несколько. Казалось бы, что при помощи латинских числительных можно записывать числа до бесконечности, но это не совсем так.[3]

Используемая литература

- 1 Назаров Р.Н., Тошпулатов Б.Т., Дусимбетов А.Д. Алгебра и теория чисел. II часть. “Ташкент” 1995.
- 2 Папюс «Наука о числах». 1998 г.
- 3 Сеть Интернета

ЖАРЫҚ ТОЛҚЫНДАРЫ

Жетпісбаева Мәдина, жетекшісі: Жолмагамбетова Замзагуль Абсетовна
Ақтөбе гуманитарлық колледжі, БК-105 топ студенті

Ғылыми жұмыстың мақсаты: Толқындардың интерференциялық құбылыстарының заңдарын білу, интерференцияны өмірмен байланыстыра білу, жалпы түсінік беру, толқындардың қасиеттерімен қолданылуын оқып үйрену.

Ғылыми жұмыстың міндеті: Көлденең және қума толқындар, толқындардың интерференциясы туралы жалпы мағұлмат беру

Ғылыми жұмыстың өзектілігі:

Бүгінгі жас ұрпақты білімді, ізденгіш, жан-жақты, шығармашылықпен жұмыс істеуге дағдыландыру үшін заман талабына сай тәрбиелеуде үлкен міндеттер қояды. Осындай міндеттер орта оқу орындарында, оқу бағдарламасына сай әрбір пәннің студент санасына жететіндей етіп білім бергенде ғана орындалады.

Ғылыми жұмыстың гипотезасы:

Зерттеліп отырған жұмыс білім алуды нақты білімді меңгеруге, интеллекті дамытуды, іс-әрекетке тән қоғамдық толыққанды қызмет етуге қажетті зерттеу сапасын қалыптастыруға мүмкіндік береді.

Ғылыми жұмыстың маңызы:

Жарық толқындарының табиғатпен байланысы, толқындардың таралу жылдамдығының жоғарылығы, толқындардың серпімді ортада таралуы

Ғылыми зерттеу әдістері:

- Ғылыми-әдістемелік басылымдарды іздеу.

- Мәліметтерді әдебиеттерден іздеу, сұрыптау.

- Табылған мәліметтерді слайдтар арқылы суреттеу.

Жарық толқындарының ғылымда зерттелген құбылыстардың барлығы табиғатпен байланысты екендігін байқауға болады. Бүгінгі кезге дейін біз толқындардың қозғалысын оқып-үйренгенде бір ғана толқынды қарастырдық. Алайда суға бір мезгілде бірнеше тас лақтырылса, оның бетіне бірнеше толқындар таралады. Немесе бір бөлмеде бірнеше адам сөйлегенде дыбыс толқындары бір-бірімен қабаттасады. Толқындар бір-бірімен кездескенде олар әрқайсысының әрі қарай таралуына кедергі келтірмейді. Бұл қасиет тек толқындық қозғалысқа ғана тән және қандай толқын екеніне де (су бетіндегі толқын ба, дыбыс толқыны ма, электромагниттік толқындар ма, жарық толқыны ма) байланысты емес. Бірақ толқындар кездескен жерлерде олардың қабаттасуы байқалады. Осы толқындардың жолында кездесетін ортаның әрбір бөлшегі екі толқынның тербелмелі қозғалысына іліседі. Ал енді әр бөлшектің қозғалысы осы тербелістердің қосындысын береді. Демек, толқындардың қабаттасуы дегеніміз - олардың тербелістері өтетін ортаның әрбір нүктесінде осы толқындардың қосылуы. Ортаның кез келген бөлігінің қорытынды ығысуы жеке-жеке бөлшектердің ығысуларының қосындысына тең. Бұл ығысулар басқа толқындар жоқ кезде, таралып келе жатқан толқындардың әрбіреуі жүріп өткенде де пайда болады. Демек, толқын таралатын ортаның әрбір бөлшегіне бірнеше күштер әрекет етеді. Ал олардың қорытқы әрекеті жеке күштердің векторлық қосындысына тең.

Жарық толқындарының ғылымда зерттелген құбылыстардың барлығы табиғатпен байланысты екендігін байқауға болады. Бүгінгі кезге дейін біз толқындардың қозғалысын оқып-үйренгенде бір ғана толқынды қарастырдық. Алайда суға бір мезгілде бірнеше тас лақтырылса, оның бетіне бірнеше толқындар таралады. Немесе бір бөлмеде бірнеше адам сөйлегенде дыбыс толқындары бір-бірімен қабаттасады. Толқындар бір-бірімен кездескенде олар әрқайсысының әрі қарай таралуына кедергі келтірмейді. Бұл қасиет тек толқындық қозғалысқа ғана тән және қандай толқын екеніне де (су бетіндегі толқын ба, дыбыс толқыны ма, электромагниттік толқындар ма, жарық толқыны ма) байланысты емес. Бірақ толқындар кездескен жерлерде олардың қабаттасуы байқалады. Осы толқындардың жолында кездесетін ортаның әрбір бөлшегі екі толқынның тербелмелі қозғалысына іліседі. Ал енді әр бөлшектің қозғалысы осы тербелістердің қосындысын береді. Демек, толқындардың қабаттасуы дегеніміз - олардың тербелістері өтетін ортаның әрбір нүктесінде осы толқындардың қосылуы. Ортаның кез келген бөлігінің қорытынды ығысуы жеке-жеке бөлшектердің ығысуларының қосындысына тең. Бұл ығысулар басқа толқындар жоқ кезде, таралып келе жатқан толқындардың әрбіреуі жүріп өткенде де пайда болады. Демек, толқын таралатын ортаның әрбір бөлшегіне бірнеше күштер әрекет етеді. Ал олардың қорытқы әрекеті жеке күштердің векторлық қосындысына тең.

Пайдаланылған әдебиеттер :

- 1 Арызханов Б.С. Физика «Алматы» 1994
- 2 «Физика және астрономия» журналы №1, 2006ж
- 3 «Математика және физика» журналы №4, 2003ж

ҰРПАҒЫ БІЛІМДІ ХАЛЫҚТЫҢ БОЛАШАҒЫ БҰЛЫҢҒЫР БОЛМАС

Студент: Салимкереев Мерлан Ерланович

Жетекшілер: Шандаулова Индира Амантаевна, Алиева Гульжан Алканбаевна

Ақтөбе гуманитарлық колледжі

«Ұрпағы білімді халықтың болашағы бұлыңғыр болмайды» дегендей, Елбасымыз Н.Ә.Назарбаев әрдайым болашақ жастардың қолында екенін айтып келеді. Өркениетке бетбұрған еліміздің жастары – ертеңгі мемлекет тірегі. Қоғамға да ең басты керегі елдің ертеңіне деген сенім мен үміт. Сол тірек нық та берік, сенімді болу үшін бәсекеге қабілетті білікті маман даярлау үшін қазіргі жоғары оқу орындарының мақсаттарының бірі. Білім беру үрдісі мен одан күтілетін нәтижелердің, сонымен қатар оқу үрдісіне деген талаптардың өзгеруі біліктілік ұғымында да көрініс тапты. Яғни, біліктілік тұжырымдамасы қазіргі жаһандану заманының жетекші педагогикалық қағидаларының біріне айналып отыр.[1]

Біліктілік адамның белгілі бір білім жүйесін тәжірибеде пайдалана алу қабілеті. Бұл жалпылама түсіндірмелі мағынасы, ал А.В.Хуторскийдің «Дидактическая эвристика. Теория и технология креативного обучения» еңбегінде білікті маман деп тұлғаның кез келген мәселені мағыналы түрде шешуге дайындығы мен қабілетін, өз іс-әрекетіне жауапкершілікті ала білетін, сонымен қатар керек жерде, керек уақытта амал-айлаларды қолдана білетін тұлға екенін айтады. Сайып келгенде, білім беру нәтижесінде жоғары моральдық сапаларды бойына сіңірген, кез келген жағдайда жауапкершілікті ала отырып саналы түрде әрекет ете алатын, білімі мен білігін көрсете алатын маман болып шыққанда ғана білім беру жүйесінің тиімділігін көруге болады. Себебі, қазіргі қоғам жас маманнан бәсекеге қабілетті болуды ғана емес, теориялық-практикалық маңызы бар мәселелерді шеше білетін маман болуды талап етеді. Сондықтан білім берудің стратегиялық мақсаты, бір жағынан, ең үздік деген отандық білім беру дәстүрлерін сақтап қалу болса, екінші жағынан, оқу орындарының түлектерін халықаралық біліктілік сапамен қамтамасыз ету, лингвистикалық санасын дамыту, яғни, мемлекеттік тілі мен шетел тілін меңгерту. Көріп отырғанымыздай, білікті маман – бірнеше тілді білетін маман. Бірнеше тілді білетін маман-көптілді меңгерген тұлға.[2]

Президент Н.Ә.Назарбаев 2012 жылғы Қазақстан халқына Жолдауында «Оқыту үрдісінде заманауи әдістеме мен технология енгізу, педагогикалық құрамның сапасын арттыру, біліктілікті растайтын тәуелсіз жүйені құру, жастар үшін білімге қолжетімділік аясын кеңейту қажет. Білім тек білім беріп қана қоймай, сондай-ақ алған білімін әлеуметтік бейімделу үрдісінде пайдалануға икемделуі керек», деп басты бағыт береді. Оқушы жастардың әлемдегі озық білімді меңгерулері үшін, өзге ортамен еркін тілдік қарым-қатынас жасау үшін шетел тілін меңгерудің маңызы зор заман талабы болуымен қатар болашақта бәсекеге қабілетті маман болудың бірден – бір жолы. Сондықтан қазір барлық білім беру, оқу орындарында шетел тілін, оның ішінде әлемде кең тараған ағылшын тілін оқыту қолға алынған. Көптілді білім беру дегеніміз оқу үрдісі барысында екі не одан да көп тілде білім беру. Бұл білім мәселесі тек Қазақстан мемлекеттің ғана емес, бүкіл әлем мемлекеттерінің алдында тұрған әрі өзекті маңызды мәселелердің бірі. Адамзаттың дамуының негізгі бағыттарының бірі: көптілділік екендігі әлдеқашан сезініліп те, дәлелденіп те қойған. Сол себепті де, Елбасының тапсырмасымен 2013 жылдан бастап мемлекетте ағылшын тілін 1-сыныптан бастап оқыту енгізілді. Неге ағылшын тілі? Қытай не болмаса француз тілі емес. Себебі Елбасы Н.Ә.Назарбаевтың «Жаңа әлемдегі Жаңа Қазақстан» Қазақстан халқына Жолдауында «Тілдердің үштұғырлығы» мәдени жобасын іске асыруды атап өткен болатын. Сол үш тілдің бірі – ағылшын тілі. Себебі, ағылшын тілі – бүкіл дүние жүзі халықтарын, мемлекеттерді табыстыратын ортақ тіл, жаһандық экономикаға ойдағыдай кірігу тілі.[4]

2016-2017 жаңа оқу жылынан бастап мектептерде жаңартылған білім беру бағдарламалары енгізілді. Бірақ бұл бағдарлама тек бірінші сыныпқа баратын балаларға ғана қатысты. Жаңартылған бағдарламаның негізінде бес күндік оқу аптасы да бар. Яғни биылдан бастап бірінші сыныптар бес күндік оқу аптасына көшті. Бұған дейін оқу жылында 34 апта болса, биыл ол 33 аптаға ауысып отыр. Демек, бір апта үнемделеді деген сөз. Бірінші сынып оқушылары мен мектепалды даярлық балалары қысқы демалыста қосымша жеті күн демалатын болады. Сонымен қатар, бес күн оқитын балалардың сенбі күні демалуына мүмкіндік бар. Жаңа бағдарлама бойынша, бірінші сыныптардың сабағы

31 мамырға дейін созылады. - Бұл бағдарламаның бұрынғы оқу жүйесінен өзгешелігі неде? Мектеп оқушылары қанша сағат қазақ тілінде, қанша сағат ағылшын тілінде дәріс алатын болады? - Үштілділік оқу жүйесі әлі енгізілген жоқ. Ағылшын тілі сағаттары бұрынғы жүйе бойынша өзгеріссіз қалдырылады. Үш тілде оқыту жүйесі жоғары сыныптан басталады деген жоспар бар. Мұның өзі 2019 жылы жүзеге асырылатын жоба. Бірінші сыныпқа баратын балаларға арналған оқулықтар да өзгерістер бар. Ол оқулықтардың бәрі баспалардан шығып, дайын тұр. Оқулықтардың дені министрлік бекіткен баспалардан, яғни «Алматыкітап», «Атамұра», «Мектеп» және тағы басқа оншақты баспадан шықты. Тек бірінші сынып оқушылары ғана жаңартылған бағдарламамен басылған оқулықтармен оқиды. Биыл 1-сыныпқа 380 мыңнан астам оқушы қабылданатын болса, олардың барлығы оқулықтан таршылық көрмейді. Сондай-ақ, білім берудің үштілді жүйесі мен бастауыш сыныпқа жаңа стандартты енгізудің қиындығы туралы КИМЭП профессоры Жұлдыз Смағұлова алаңдаушылық білдірген еді. Профессордың ойынша: - Бұған дейін де үштілділікке қатысты бірнеше рет пікір білдірген едім. Жалпы, үштілділік концепциясы идея ретінде жақсы. Өйткені адамның бірнеше тіл білгені дұрыс нәрсе, көп тіл білгеннің тигізер пайдасы да көп. Түрлі әдебиеттермен таныса алады, рухани тұрғыдан өзін дамытады. Бірақ мектептерде үш тілде білім беруге келгенде, кадр мәселесі төтесінен шығады. Оған қоса, балалардың барлығына бірдей тілдік ресурстар қолжетімді бола бермейді. Қазір мектептерде «жаппай үш тілді қатар үйретуді бастаймыз» делік, бірақ кейбір балалардың тілдік ресурстарға қол жеткізу мүмкіндігі басқаларына қарағанда артығырақ болуы мүмкін. Демек, бұл еліміздегі әлеуметтік теңсіздікті одан әрі ушықтырып жібереді. Мысалы, шалғайдағы ауылдарда үш тілде жақсы білім берілетініне күмәнім бар. Ал бастауыш сыныпқа енгізілетін жаңа стандарт жөнінде айтар болсақ, алдымен сауаттылықты қалыптастыруды бір ізге түсіріп алайық дер едім. Ол балалардың жақсы оқуы үшін, оқығандарын түсініп, оны талдай алуы, содан ой түйіп, ойын жеткізе алуы үшін керек. Өйткені балалардың көбі мұны істей алмайды, оқып шыққан мәтіндерін түсінбей жатады. Екіншіден, көптілділік пен сауаттылықты дамыту үшін қазақ тіліндегі балалар әдебиетін дамыту қажет. Өйткені орыс тіліндегі әдебиеттер жеткілікті, Ресейде де қаншамасы басылады, олар біздің нарыққа да жетіп жатыр. Ағылшын тіліндегі әдебиеттер де көп, тегін онлайн кітаптар да қаншама. Ал қазақ тіліндегі әдебиеттер бұрынғысынша әлі де жеткіліксіз. Егер балаға оқу қызықты болсын, тілін дамытсын десек, кітаптың түр-түрі болуы керек. Ол жай ғана энциклопедия, анықтамалық емес, балаға қызықты болатындай қазақ тіліндегі көркем әдебиеттер болуы тиіс. Оны қазақ авторлары жазуы қажет, сондай-ақ, ол әдебиеттер қазақ балалары туралы болғаны дұрыс.

Қолданылған әдебиеттер тізімі:

1. Қазақстан Республикасының «Білім туралы» Заңы
2. 12 жылдық білім//Ғылыми-әдістемелік, ақпараттық –сараптамалық журнал,2008,-№3
3. Мектептегі шет тілі//Республикалық әдістемелік –педагогикалық журнал,2010,-№2(44)

ЕЖЕЛГІ ДҮНИЕДЕГІ КРИПТОГРАФИЯ

Ізмұрат Нұрберген Қуанышұлы

Жетекшісі: Канибекова Алмагуль Максұтовна

Ақтөбе гуманитарлық колледжі, МК-105 топ студенті

Ғылыми жұмыстың мақсаты:

Ежелгі дүниедегі криптография және криптографияға түсінік. Қазіргі замандағы криптографияның 4 үлкен бөлімімен және 4 кезеңімен танысу.

Ғылыми жұмыстың міндеті: Қазіргі заманғы криптографиялық жүйесі:

1. 4 кезеңге бөлінуін білу міндетті;
2. шифрленген мәлімет тек кілтпен ғана оқылуы міндетті;
3. шифрленген мәліметтегі үзіндіні шифрлеуге пайдаланған кілтті анықтауға қажетті және сол ашық мәтінге сәйкес операцияның саны мүмкін болатын кілттердің жалпы санынан кем болмауы міндетті;

Ғылыми жұмыстың өзектілігі:

Көп қолданылады бермейтін шифрлауды және әртүрлі өмірлік жағдайларда криптографияны қолдана білу.

Ғылыми жұмыстың гипотезасы:

Криптография - өзгертілген ақпаратты математикалық әдіспен талдау және іздеумен айналысады.

Қазіргі таңда криптографияны қолданғанын күтемін.

Ғылыми жұмыстың маңызы:

Қазіргі заманғы криптология 4 үлкен бөлімнен тұрады:

1. Симметриялы криптожүйелер
2. Ашық кілтті криптожүйелер
3. Электронды қолтаңба жүйелері
4. Кілттермен басқару

Зерттеу әдістері:

жұмысты іздеу, сұрыптау

Қосымша мәліметтерді ғаламтордан іздеу, жобалау

Табылған мәліметтерді Power Point арқылы суреттеу

Ақпараттарды өзгертуден және оны өзге адамдардың оқуынан қорғау бұрыннан келе жатқан мәселе. Криптография тарихы - адам тілімен тетелес тарих. Сонымен қатар, алғашқы жазылған криптографиялық жүйені ескі қоғамда тек таңдалған адамдар басқарған.

Кең мөлшерде жазылған криптография дербес ғылым болып қалыптаса бастады. Бірінші криптосистема біздің алғашқы эрамызда әлдеқашан кездескен. Цезар өзінің жазбасында біршама жүйелік шифрды қолданған. Криптография 2 бағытқа және 4 кезеңге бөлінеді.

Криптография - өзгертілген ақпаратты математикалық әдіспен талдау және іздеумен айналысады.

III. Пайдаланылған әдебиеттер тізімі.

1. Дүйсенов Н.Ж., Егенова Ә.М., Көшкінбаева М.Ж. Компьютерлік жүйелердегі ақпаратты қорғау.
2. Балапанов Е.Қ., Бөрібаев Б., Дәулетқұлов А.Б. Жаңа информациялық технологиялар: информатикадан 30 сабақ.-Алматы:ЖТИ,2003,-408 б.
3. Байжұманов М.Қ., Жапсарбаева Л.Қ. Информатика. Жоғары оқу орындардың студенттеріне арналған оқу құралы. –Астана: Еуразия ұлттық университеті, 2004, -224 б.
4. [<http://kk.wikibooks.org/wiki/>]

«ОТ ЧЕЛОВЕКА В ПРИРОДЕ К ПРИРОДЕ В ЧЕЛОВЕКЕ» (ПО ТВОРЧЕСТВУ К. Г. ПАУСТОВСКОГО)

Исследователь: Соломеина Г. Руководитель: Карасаева Э.Э.

Актюбинский гуманитарный колледж

Актуальность исследования заключается в том, что в данное время перед обществом стоит трудная, но посильная задача: возродить духовно- нравственные

принципы нации, народа и через возрождение сохранить самое ценное, что дано нам: природу. В наши дни, когда общество начинает осознавать значение возрождения общечеловеческих ценностей, особенно актуально звучат произведения К. Г. Паустовского.

В лучших произведениях писателя убедительно раскрывается характер и внутренний мир человека. Волнующая лирическая проникновенность, гражданская принципиальность его книг побуждает читателей к человечности, красоте чувств, бережному сохранению богатств родной земли.

Для анализа неслучайно выбраны произведения, имеет смысл порядок анализа рассказов: показать сначала к чему ведет отрыв от своих корней, природы, затем чем завершается покаяние перед природой, и в конце уже аккордом человеческого счастья звучит родная природа в искусстве.

Цель: показать истинное влияние красоты, природы, искусства на человека, доказать непревзойденное их влияние на духовное возрождение человека.

Задачи: 1) прочитать и выполнить литературоведческий анализ произведений К. Г. Паустовского «Телеграмма», «Теплый хлеб», «Корзина с еловыми шишками»; 2) путем герменевтического анализа понять авторскую концепцию; показать соотношение человека с природой; 3) вывести формулу человеческого счастья по творчеству Паустовского.

Для чего был создан этот мир? Что полезного могут сделать люди? Чем украсить родную землю? Как стать счастливым на Земле?

Столько вопросов, ответы на которые живут в творчестве наших великих классиков, русских писателей, среди которых признанным ценителем русской природы стал К. Г. Паустовский.

Чтобы быть полезным, создавать добро и красоту, следует иметь искреннюю и красивую душу, быть высоко нравственным человеком.

А это, прежде всего, — чистые мысли, стремление, поступки и совесть. Это и глубокое уважение к людям, к родной земле с ее славной историей. Это и умение горячо откликнуться на чужую боль, стремление помочь, защитить кого-нибудь: то ли птенца, или старика, родную мать или незнакомца. Это и любование красотой природы, и желание самому создавать прекрасное. И над всем этим высится суровая требовательность к себе, к собственным поступкам. Всем этим богато творчество К. Г. Паустовского.

Систематическая работа над раскрытием душевных качеств, приобщение к искусству, привитие навыков вчитывания в рассказы К. Г. Паустовского, приведут к тому, что мы, незаметно для себя, начнем открывать неожиданное в самом простом и знакомом. И тогда мы тоже замедлим шаг на тропинке, тоже начнем вслушиваться в звуки леса, всматриваться в каждый отдельный цветок и мы почувствуем, как овладевает нас радость открытий.

Открытия, быть может, будут пока незначительные, но если они произошли, то это говорит о том, что человек, скорее всего, не остановится на достигнутом, он будет открывать для себя все новое и новое, постигая и понимая природу, становясь ее частичкой. И такой человек уже не сможет без восхищения пройти мимо маленькой травки, пробивающейся из-под снега, дерева, заботливо укрытого ином и кажущегося оттого сказочным, и других чудес, которых мы порой не замечаем. А ведь заметить, увидеть, восхититься этой красотой, так же, как принять чужую боль как свою — это значит обогатить свою душу, сделать себя сопричастным ко всему происходящему.

В основе сюжета рассказа К. Паустовского «Телеграмма» лежит история отношений матери — Катерины Петровны и её дочери — Нasti. Катерина Петровна живет в одиночестве в селе Заборье. Она очень скучает по дочери, думает о Насте каждую минуту и страдает, потому что та не спешит навестить свою маму. В экспозиции рассказа описана картина осеннего пейзажа. Она настраивает читателя на определенный лад, создает тональность повествования. Пейзажную зарисовку пронизывает мысль об увядании, даже омертвлении природы: «Октябрь был на редкость холодный, ненастный. Тесовые крыши почернели.

Спутанная трава в саду полегла». Фразы короткие, от них веет холодом и безнадежностью. И одна деталь словно оживляет описание: маленький подсолнечник у забора, который **«все доцветал и никак не мог доцвести и осыпаться»**¹. [с. 258] Появляется некая ассоциация: одинокое солнышко на фоне серого, черного цвета. Как этот подсолнечник, «последняя обитательница мемориального дома». Наблюдая за пейзажем, читатель видит, что постепенно происходит усиление признаков поздней осени, а у читателя нарастает чувство тревоги, ощущение близкой трагедии: **«Ветер свистел за окнами в голых ветвях, сбивал последние листья»**. [с. 259]

Ключевым эпизодом в описании природы и человека стал эпизод встречи с кленом, где читатель видит прямое сравнение клена с Катериной Петровной: «Она задохнулась, остановилась у старого дерева, взялась рукой за холодную, мокрую ветку и узнала: это был клен. Его она посадила давно, еще девушкой-хохотушкой, а сейчас **он стоял облетевший, озябший, ему некуда было уйти от этой бесприютной, ветреной ночи**. Катерина Петровна пожалела клен, потрогала шершавый ствол, побрела в дом»¹. [с. 260] Страдает человек, и природа у Паустовского «сочувствует ему». Человек тоже жалеет природу, и в этом взаимопонимании рождается истина: в живом сердце должно быть понимание, сочувствие, иначе все потонет в холодном, сизом мраке.

Знаменательно, что описание природы в рассказе соседствуют с описанием Катерины Петровны, тогда как при описании Насти природа появляется только в момент сожаления, раскаяния. Это может свидетельствовать о том, Настя далека от истины, которая воплощена в природе. По отношению к Насте уже в конце рассказа чаще звучит отношение природы оценочного характера: **«Хмурое небо** все ниже опускалось на город, на Настю, на Неву», «Она вскочила, быстро пошла против **снега, хлеставшего в лицо»**¹. [с. 262] Тому, как поступила Настя, нет оправдания, и природа оживает в своем отношении к ее поступку, к ее бездушности по отношению к самому близкому человеку. Пусть это пока «хмурое небо», «хлеставший по щекам снег», но в этом и есть очищение, путь к нравственности через рождение совести.

О любви и сердечности, о равнодушии и его последствиях, о возможности загладить причиненное зло, о милосердии и прощении заставляет задуматься рассказ Паустовского «Теплый хлеб». Сюжет повествования разворачивается в военное время в простой деревне. Тяжело, трудно живут крестьяне, не хватает продуктов. Старый мельник Панкрат, приютив покалеченного коня, волей случая оказавшегося в Бережках, не в состоянии прокормить беднягу. Селяне по-доброму относятся к лошади и помогают в меру своих сил. Лишь злой и агрессивный Филька, равнодушный к окружающим заботам, больно обидел коня. Бездушные обернулись катастрофой для деревни: наступил лютый холод, предвестник голодной смерти: «...тотчас в голых деревьях, в изгородях и печных трубах **завыл, засвистел** пронзительный **ветер**, вздул снег, запорошил Фильке горло. Филька бросился обратно в дом, но никак не мог найти крыльца - так уже **мело кругом и хлестало в глаза**. Летела по ветру мёрзлая солома с крыш, ломались скворечни, хлопали оторванные ставни...»¹ [с. 252]

В рассказе «Теплый хлеб» показано искреннее раскаяние героя перед тем, кого он обидел. Мельник Панкрат говорит: «Не только человеку извинение требуется». [с. 254] И Филька своим трудом, извинением перед конем вымаливает прощение у природы. Но тяжело дается это Фильке, и природа еще как бы проверяет его на прочность, на стойкость: **«Воздух колот Фильке грудь**. Бежать он уже не мог»¹. [с. 253] Но благодаря искреннему раскаянию, желанию исправить свою ошибку, человек добивается прощения. Сжалилась природа, отпустили морозы, и не случилось погибели всего живого: **«Ветер дул с юга**. С каждым часом становилось **всё теплее**. С крыш падали и со звоном разбивались сосульки»¹. [с. 254] Очень поучительная история и для подрастающего поколения, и для взрослых. Может быть, нам тоже уже пора прощения просить у матушки –природы?

«Читая Паустовского, убеждаешься в том, что его произведения обогащают внутренний мир человека, возвышают его эмоциональную жизнь. Он верил в силу

искусства и был убежден, что с течением времени в интересах общества все большее и большее место будет принадлежать именно искусству»²[с. 6].

В рассказе «Корзина с еловыми шишками» показано чудесное превращение простой девочки в девушку, которая благодаря волшебной силе искусства начинает понимать «то прекрасное, чем должен жить человек». Очень нелегко это превращение: «Дагни **вздыхнула так глубоко, что у нее заболела грудь**. Она хотела сдержать этим вздохом **подступавшие к горлу слезы**, но это не помогло. Дагни нагнулась и закрыла лицо ладонями. Скачала она ничего не слышала. **Внутри у нее шумела буря**».¹ [с. 282] Используя градацию, писатель показывает это восхождение к новой жизни через искусство: «Мелодия росла, подымалась, бушевала, как ветер, неслась по вершинам деревьев, срывала листья, качала траву, била в лицо прохладными брызгами.» Да! Это был ее лес, ее родина! Ее горы, песни рожков, шум ее моря! Этот звук незаметно переходил в перезвон лесных колокольчиков, в свист птиц, кувыржавшихся в воздухе, в ауканье детей, в песню о девушке»¹[с. 283]. Возродить в человеке Человека с искренней любовью к Родине, к истокам, к жизни способно только истинное искусство. В конце рассказа мы слышим тихий голос Дагни: «Слушай, жизнь, я люблю тебя.»¹[с. 283] Девушка **счастлива!** Дагни благодарна композитору за музыкальный подарок, который был обещан ей десять лет назад во время встречи в лесу, когда Э. Григ помог ей донести тяжёлую корзину с еловыми шишками.

Произведения, созданные К. Г. Паустовским-философом, певцом, защитником природы, доказывает его прозорливость. В наши дни, когда человечество начинает осознавать, что самые высокие достижения науки, техники и искусства не смогут заменить человеку общение с природой, когда борьба за охрану природы становится государственным делом, книги писателя, в которых он воспел родную природу, особенно современны. Не случайно Б. Петров, учёный-биолог утверждал: «Борьба должна начинаться с эстетического (поэтического) и натуралистического воспитания детей в школе. Природу можно спасти только любовью к ней. Я думаю, М.М. Пришвин, К. Г. Паустовский сохранили своими рассказами рек и лесов больше, чем иные строгие меры».³[с. 59]

Тонко и поэтично, но очень настойчиво К.Паустовский внушает читателю, что его мироощущение лишь только приносит полноту счастья, когда это счастье выстрадано, когда в тебе живет память о том, «какой долгий путь вел к Весне, и если ты ее сам в какой - то мере сотворил». К.Г. Паустовский сравнивает свой творческий процесс с весной в природе. В то же время, подчеркивает он, «необходимо широко и глубоко знать жизнь, ставить не книгу над жизнью, а жизнь над книгой. Надо работать, любить, страдать, надеяться, мечтать, одним словом, жить. Жить так, чтобы приносить людям радость»⁴. В этом и заключается счастье.

Таким образом, говоря о связи человека с природой, хочется, чтобы уже сегодня мы с полным правом говорили о возрождении природы благодаря возрождению Человека. А это процесс долгий и трудный. Природа простит нас, если только мы с искренней душой обратимся к нашим лесам и рекам, морям и степям, животным и птицам, если поймем, что без природы человечество не выживет.

Литература:

1 К. Г. Паустовский Собрание сочинений в 8 т., - М., 1967-1970 – С. 251-285. 6.

2 Солоухин В. /О Константине Паустовском/. Избранное. –М. 1962.- с 6.

3 Петров Б. Н. Природа. Люди. Будущее. Ростов – н/Д., 1975. – С. 59.

4 Паустовский К. Г. Письма из Тарусы// Правда. -26 мая 1956г.

**ПРОБЛЕМЫ "ЭКОЛОГИИ ДУШИ"
В ПОВЕСТИ В. Г. РАСПУТИНА «ПРОЩАНИЕ С МАТЁРОЙ»
Караульная Арина**

Научные руководители: Абдуллина Г. Е., преподаватель русского языка и литературы,
Идирисов А.А., преподаватель физической культуры
г. Актобе, Актюбинский гуманитарный колледж, группа Р-205

Цели и задачи исследования: на материале повести исследовать авторскую позицию В.Распутина на развитие нравственных и духовных ценностей в разных поколениях; в результате комплексного анализа текста произведения выявить проблемы «экологии души», разобраться в психологии личности на образах жителей деревни; раскрыть этимологию слова «матёра», осознать значимость ответственности каждого современного человека сохранить священный долг памяти и совести.

Актуальность научной работы: Автор повести тревожится не только за судьбу сибирской деревни, но и за судьбу всей страны, всего народа, беспокоится об утрате нравственных ценностей, традиций, памяти. Герои порой ощущают бессмысленность существования, но надежда все же преобладает: "Жизнь на то она и жизнь, чтобы продолжаться, она все перенесет и примется везде, хоть и на голом камне и в зыбкой трясине..." Матёра – остров и деревня. Название означает «мать», «материнская земля». Для ее жителей Матёра символизирует весь мир, обеспечивает нормальный естественный ход жизни. В земле Матёры лежат предки ее жителей, которые передали эту землю детям в пользование, а эти дети должны передать своим. Жизнь сурова и итог печален... Вот и исчезло с карты Сибири целое селение, а вместе с ним – традиции и обычаи, которые на протяжении столетий формировали душу человека, его неповторимый характер. Несмотря на трагический финал повести (финал открытый), нравственная победа остается за людьми ответственными, несущими добро, хранящими память и поддерживающими огонь жизни в любых условиях, при любых испытаниях.

Гипотеза: Эта работа – попытка осмыслить повесть В. Г. Распутина «Прощание с Матёрой», определить основные проблемы, вывести логические закономерности и связь сюжетных линий повести с историческим процессом описываемого автором времени. В.Г.Распутин в своем произведении поднимает общечеловеческие проблемы совести, о вечных ценностях, о родине, о смысле человеческой жизни. Каждый из нас выбирает ценностные ориентации из наличной культуры. Ценности родились в истории человеческого рода как некие духовные опоры, помогающие человеку устоять перед лицом рока, тяжёлых жизненных испытаний. Меняется образ жизни, меняются нравы, а с изменением нравов – всё тревожнее за человека. Старая мудрость гласит: не плачьте об умершем – плачьте о потерявшем душу и совесть. Самый главный вывод, который можно сделать, прочитав эту повесть, заключается в том, что нужно беречь не только свою душу, но и сохранять духовные ценности народа.

Содержание: Родину, как и родителей, не выбирают, она дается нам вместе с рождением и впитывается с детством. Для каждого из нас это центр Земли, независимо от того, большой ли это город или маленький поселок. С годами, становясь взрослей и обживая свою судьбу, мы присоединяем к этому центру все новые и новые края, можем сменить место жительства и переехать... Но центр по-прежнему там, на нашей "малой" родине. Ее сменить нельзя. У каждого человека есть своя маленькая родина, тот кусочек Земли, который остается на вечную память в сердце человека. Такой "кусочек" есть и у Распутина - это родная его деревня Аталанка, которую писатель воплотил в повести "Прощание с Матёрой", где легко прочитывается ее судьба в годы строительства Братской ГЭС, попавшей в зону затопления. Матёра – это и остров, и одноименная деревня. Триста лет обживали этот уголок Земли русские крестьяне. Неторопливо, без спешки, идет жизнь на этом острове, и за те триста с лишним лет многих людей сделала счастливыми Матера. Всех принимала она, всем становилась матерью и заботливо вскармливала детей своих, и дети отвечали ей любовью. Но однажды случилось печальное событие не только для жителей этой деревеньки, но и для самой Матёры. Надумали построить на реке мощную электростанцию. Но как это не парадоксально, остров попал в зону затопления, и всю деревню надо было переселять в новый поселок на берегу реки Ангара. Какое же это горе

для стариков. Прожив всю жизнь в родной Матёре, теперь им нужно покидать свою родину, оставить все то, с чем они жили столько лет. Душа старых жителей обливается кровью, ведь это родина их предков. А другим, чужим, неужели не понять чувство потери родного, любимого местечка на всей планете? Нет, для них этот остров всего лишь территория, зона затопления. Прежде всего, новоявленные строители попытались снести на острове кладбище, потеряв при этом все человеческое уважение не только к умершим, но и к жителям деревни, ведь это их место преклонения перед своими предками. Дарья, главная героиня повести, приходит к выводу, что в людях и обществе стало утрачиваться чувство совестливости. «Народу стало много боле, - размышляет она, - а совесть, поди-ка та же..., наша совесть постарела, старуха стала, никто на нее не смотрит...»

К великому сожалению, Матёре остались преданны лишь старики и старухи. Молодежь живет будущим и спокойно расстается со своей малой родиной. Печально, что совесть так легко испаряется, утрату которой герои Распутина связывают напрямую с отрывом человека от земли, от своих корней, от вековых традиций, от своего родного. Но писатель заставляет задуматься, будет ли человек, покинувший свою родную землю, порвавший со своими корнями, счастливым, и, сжигая мосты, покидая Матеру, не теряет ли он свою душу, свою нравственную опору?

Может возникнуть предположение о том, что Распутин против перемен. Но это ошибочное мнение. В своей повести писатель не пытается протестовать против всего нового, прогрессивного. Напротив, он заставляет задуматься о таких преобразованиях в жизни, которые бы не истребили человеческого в человеке. Распутин убеждает, что все в силах людей. Люди способны сберечь родную землю, не дать ей исчезнуть без следа, быть на ней не временным жильцом, а вечным ее хранителем, чтобы потом не испытывать перед потомками горечь и стыд за утерю чего-то родного, близкого твоему сердцу. Да и самим быть счастливыми на своей малой родине, на которой они родились, выросли, жили и хранили свой очаг...

В своей повести писатель ставит актуальные проблемы: проблемы защиты природы, охраны окружающей среды, неразрывно связанные с проблемами "экологии души". Важно, кем себя чувствует каждый из нас: временщиком, желающим ухватить от жизни кусок пожирнее, или человеком, осознающим себя звеном в бесконечной цепи поколений, не имеющим права порвать эту цепь, чувствующим благодарность за сделанное прошлыми поколениями и ответственность за будущее. Поэтому так важны проблемы отношения поколений, проблемы сохранения традиций, поиск смысла человеческого существования. В повести ставятся и проблемы противоречий между городом и деревней, проблемы отношения народа и власти. Писатель изначально ставит на первый план проблемы духовные, неизбежно влекущие за собой проблемы материальные. Смысл конфликта повести относится к категории вечных: конфликт старого и нового. Законы жизни таковы, что новое неизбежно побеждает. Другой вопрос: каким образом и какой ценой? Отметая и разрушая старое, ценой нравственной деградации или беря то лучшее, что есть в старом, преобразуя его?

Способы исследования: Изучение биографии и повести В.Г.Распутина «Прощание с Матёрой», анкетирование студентов, преподавателей, жителей сёл Актюбинской области.

Используемая литература:

Научная литература:

1. Распутин В.Г. Повести и рассказы. – М.: Современник, 1984.
2. Н.Н. Котенко. Валентин Распутин. Очерк творчества. – М.: Современник, 1988.
3. Русская литература XX века. 11 класс: Учебник для общеобразовательных учреждений в 2 частях. Ч.2./ В.В. Агеносов и др. – М.: Дрофа, 2004.

Aktobe Humanitarian College.
Supervisor: Mulkmanova A.Zh.

The **actuality** of the research is improving the quality of education through the transition to a new content of school education, at the center of which is the development of functional literacy of schoolchildren, the skills of independent search, critical analysis and evaluation.

Education has always been and will be a strategically important sphere of human activity, the most important resource of the country, which ensures its economic growth and competitiveness. Therefore, all countries in the world, trying to strengthen their competitive positions, are trying to develop precisely this sphere. In the Plan of the Nation "100 concrete steps", in an important document for the people of Kazakhstan, steps are also envisaged to update the content of education. They include such issues as phased implementation of 12-year education, updating of school education standards for the development of functional literacy, the introduction of a new model of multilingual education in high school and universities, and others.

The **aim** of the research is to study the efficiencies of the new methods and techniques of renewal system.

The main direction of global trends in the school system was the transition from the traditional reproductive method of teaching to the new constructive competence model of education.

Objectives of the study are:

to show the important facts of education renewal.

to deal with the significance of the teaching methodologies.

Therefore, this research is aiming to know whether motivation affecting students while practicing a new educational system.

The **theoretical significance** of the work: In the process of work, the main trends of upgrading educational system have been studied.

Practical significance of the work: The results of the research can be used in the process of implementing the new content of education.

The **structure** of the work. The work consists of an introduction, two sections, conclusion and the list of references. The significance of the theme, aims, objectives, the theoretical and practical significance of the work are found in the preface of the work.

REFERENCES

1. Долгосрочная стратегия развития Казахстана «Казахстан-2030»
2. Назарбаев Н.А. Новый Казахстан в новом мире // Казахстанская правда. — № 33(25278). — 2007. — 1 марта
3. Государственная программа развития языков в Республике Казахстан на 2011-2020 годы // edu.gov.kz
4. Государственная программа развития образования в Республике Казахстан на 2011-2020 годы // ru.government.kz/resources/docs/doc18

КОДТАУ ЖӘНЕ КРИПТОГРАФИЯ

МК – 105 топ студенті

Қуанғалиев Дінмұхаммед Қадірбекұлы

Жетекшісі: Мангибаева Аксауле Сатқановна

Ақтөбе гуманитарлық колледжі

Ақпараттарды қорғау мәселесі 80-жылдардың соңы мен 90 жылдардың басында ақпаратқа қатысты, осы аймақтағы мамандарды мазалай бастады. Оларды мазалағаны компьютерлік қауіпсіздік пен көптеген дербес компьютерлерді, қолданушылардың қауіпсіздігін сақтау үшін болатын. Бұл компьютерлік технологиялардың терең дамуымен, байланысты болатын. Сол кезден бастап «ақпарат» ұғымына деген түсінік те өзгерді. Қазіргі кезде ақпарат ұғымы – бизнесте де, үлкен мақсатқа жету үшін қолданылатын құрал

болып табылады. Және қорғау да, өте тиімді құралға айналды, бұл өндіріс үшін ақпараттарды қорғаудың, өте жақсы белгісі болып табылады. Бірақ та ақпараттық технологиялар көп қолданысқа ие, құралдардың бірі болып табылады. Сондықтан қазіргі кезде көп сатылы қорғанысты қолдану қажет болып отыр. Дегенмен де ақпарат иесінің ақпаратын сақтау үшін де, үлкен көлемде ақша төлеуіне тура келеді, өйткені бұл өзінің ақпаратын сақтауға, тиімді жол болып табылады. Тағы айта кететіні ақпараттық сфера саясатқа да әсер етуде, тек саясатқа ғана емес, экономикаға және басқа да қауіпсіздікті қамтамасыз ету үшін, қажет болып отыр. Ақпаратты қорғаудың қажеттігі артуда, ол санкциясыз қол жеткізуді, кіруді, ұрлық, ақпаратты жою іс әрекеттерін тыю үшін қолданылуда. Бірақ көптеген қолданушылар мұны мойындамай, жеке құпияларын қауіпсіздіксіз сақтауға тәуекел етуде. Соның ішінде азғанатайы ғана, әйтеуір кейбір әдістермен, өз мәліметтерін сақтап қалуда. Сонымен, бұл жағдайларды жою мен ақпараттың қауіпсіздігін сақтау үшін, криптоинтерфейс пен криптожүйелерді қолдану өте тиімді болып отыр. Өйткені қазіргі кезде, криптожүйелік шифрлауды кең түрде қолдануды артыру қажет деп ойлаймын. Әр адам шифрлау туралы әр түрлі түсінікте болуы мүмкін. Дегенмен нағыз криптография дегеніміз – бұл нақты бір ақпаратты құпиялық түрде шифрлау мен қорғау тәсілдері десек те болады. Шифрлау - Рұқсат етілмеген қол жеткізуді болдырмау үшін деректерді кодтау процесі. Шифрланған хабар [ашық кілті](#) бар алушыдан басқа кісілер үшін оқылмайтын түрде болады. Ашық кілт шифрды шешеді, себебі ол жіберуші хабарды шифрлау үшін пайдаланған құпия кілтке сәйкес келеді.

Ғылыми жұмыстың мақсаты:

Танымал шифрлерді зерттеу және соған байланысты құпия сөздерді шешетін бағдарлама дайындау.

Ғылыми жұмыстың зерттеу әдістері:

Кодтау тақырыбы бойынша әдебиеттерді зерттеу. Бір ақпаратты әр түрлі шифрды пайдаланып кодтау.

II. Негізгі бөлім.

1.1. Криптография тарихы.

1.2. Ақпарат, ақпарат түрі, формасы және қасиеттері.

1.3. Ақпаратты кодтау.

1.4. Атбаш шифры.

1.5. Цезарь шифры.

1.6. Полибия шаршысы.

III. Қорытындылау.

IV. Қолданылған әдебиеттер тізімі

Н. Ә. НАЗАРБАЕВ ТӘУЕЛСІЗ ҚАЗАҚСТАННЫҢ ТҰҢҒЫШ ПРЕЗИДЕНТІ

Құдайбергенов Бекет Ырзабайұлы

Ақтөбе гуманитарлық колледжі, МК -115 топ студенті

Жетекшісі: Тұрғамбай Ардақ Бағдатқызы

Зерттеу жұмысының мақсаты: : ҚР Президенті, Елбасы, Ұлт көшбасшысы Н. Ә. Назарбаевтың өнегелі өмірін, саяси портретін, Қазақстан халқына арналған Жолдауларын, Қазақстан мемлекетін қалыптастырудағы еңбегін жазба дерек көздерінің бірі ретінде деректанулық талдау жасау, болашақ зерттеушілерге бағыт беру, пайдалана білу және олардан шынайылық деңгейі мәліметтер жинақтау.

Мақсатқа жету үшін алға қойған міндеттер:

- Н. Ә. Назарбаевтың өмірбаяны
- Н. Ә. Назарбаевтың қайраткерлік тұлғасы

- Н. Ә. Назарбаевтың еңбектері.
- Болашаққа бағдар болған Елбасы Жолдауы

Тақырыптың өзектілігі:

Қазақ дейтін ар - намыс пен қайраттан жаратылған алпауыт мемлекеттің соңғы 25 жыл тұтқасын ұстап, туын биікке көтерген тұғырлы тұлғасы – Президентіміз Н. Ә. Назарбаев. Елбасымыздың басшылығымен әлем мойындаған, жаһанға аты жеткен мемлекетке айналдық. ҚР тұңғыш Президентті Н. Ә. Назарбаев еңбектеріне тәуелсіз Қазақстан мемлекеттігі тарихының дереккөздері ретінде деректанулық талдау жасаудың қажеттілігі маңызды. Тарихтан сабақ ала отырып, ертеңгі күнді болжауда, дағдарысқа душар болған қоғамды алға жетелеуде, өркендеуге апарар жолдар мен әрекеттер жүйесін табуда табандылық көрсете білген Елбасымыздың салиқалы саясатын насихаттау.

Зерттеу жұмысының маңызы: ҚР Президенті, Елбасы, Ұлт көшбасшысы Н. Ә. Назарбаевтың өмірбаяны және кемел саясатын қарастыру.

Зерттеу жұмысының теориялық және әдістемелік негізі. Елбасы, Ұлт көшбасшысы Н. Ә. Назарбаевтың Тәуелсіз Қазақстанның негізін қалаудағы тарихи еңбегін, сарабал саясатын, елдің экономикасын көтерудегі іскерлік қабілетін жас ұрпаққа таныту. Н. Назарбаев еңбектерінің XX ғасырдың соңы мен XXI ғасыр басындағы КСРО-ның ыдырап, тәуелсіз Қазақстан мемлекетінің пайда болуы. Тәуелсіз Қазақстан мемлекеттігі тарихының ұлттық мүдде тұрғысынан шынайы жазылу қажеттігіне сай, зерттеу жұмысы деректану ғылымының өзіндік ерекшеліктерінен туындайтын – деректердің пайда болуының объективтілігі мен субъективтілігі, алғышарттары мен тарихи жағдайлары, сақталу формалары мен ерекшеліктері, деректерді сыныптау және сыни талдау қажеттілігі мен деректерде сақталынған мәліметтердің шынайылық және толықтық деңгейлерін анықтау сияқты теориялық-методологиялық қағидаларға, ғылыми зерттеудің объективтілік, партиялық және тарихилық сияқты жалпы ғылыми принциптеріне, арнайы және нақты ғылыми таным заңдылықтары мен методтарына негізделген. Зерттеу жұмысының барысында соңғы жылдары пайда болған ұлттық дерек көздеріне деректанулық талдау жасалынған Қазақстан ғалымдарының еңбектері басшылыққа алынды.

Зерттеу жұмысының ғылыми гипотезасы:

Тәуелсіз Қазақстан республикасы тарихының маңызды дерек көздерінің біріне деректанулық талдау жасау, атап айтқанда, Президент Н.Ә. Назарбаев еңбектерін тәуелсіз Қазақстан мемлекеттігін қайта қалыптастыру тарихының дерек көзі ретінде қарастыру. ҚР тұңғыш Президенті Н.Ә. Назарбаев еңбектерінің тәуелсіз Қазақстан мемлекеттігі тарихының дерек көзі ретіндегі маңызы анықталып, оның жеке адами және тарихи тұлғалық бейнесін аша түсуге және мемлекет қалыптастыру мен басқару ісіндегі табыстарының сырын анықтау. Н.Ә. Назарбаев ойларының өмір шындығына сай келетіндігі дәлелденді.

Н. Назарбаев еңбектеріне қазақ тарихындағы жаңа саяси құбылыс – президенттік билік жүйесінің қалыптасу тарихына талдау жасалынды. Тағдырдың жазуымен тарихымыздың ең бір күрделі кезеңінде ел басшылығына ие болған Н.Ә. Назарбаев, ел басқару ісімен қатар көптеген еңбектер жазып, тәуелсіз Қазақстан тарихының деректік негізін қалауға да өз үлесін қосып келеді.

Ғылыми зерттеудің негізгі нәтижелері:

ҚР Президенті, Елбасы, Ұлт көшбасшысы Н. Ә. Назарбаев ұлттық тарихымызды ұлықтап, жолдаулары болашаққа бағыт – бағдар берді. Кемеңгер адам халықтың ойын айтып бүкіл Қазақстандықтар тарапынан қолдау табуы осының басты айғағы. Тәуелсіздік жылдарындағы түбірлі саяси - экономикалық, әлеуметтік реформаларды тиімді жүзеге асыру арқылы өркениетті, бәсекеге қабілетті Қазақстан мемлекетін қалыптастыруда Елбасы еңбегі зор. Мемлекет басшысы лауазымында ұстанған саясатының арқасында Қазақстан бүгінде әлеуметтік – экономикалық дамудың биік белесін бағындырды. Елдің халықаралық аренадағы беделді жыл өткен сайын нығайып келеді. Елбасының ерен еңбектерін түсіндіру, талдау, насихаттау арқылы

өскелең жас ұрпақтың бойларындағы отаншылдық, іскерлік, ізденімпаздық, шешендік қабілеттерін дамыту.

ПАЙДАЛАНЫЛҒАН ДЕРЕКТЕР МЕН ӘДЕБИЕТТЕР ТІЗІМІ:

1. М.Б.Қасымбеков «Н.Назарбаевтың өмірбаяны»
2. Қазақстан Республикасының Конституциясы. Алматы 1995 жыл
3. Кан Г. Қазақстан тарихы Алматы 2002 жыл

ҰЛЫ ОТАН СОҒЫСЫНЫҢ БАТЫРЫ БАЯН БАЙҒОЖИНАНЫҢ ӨМІРІ МЕН ЕРЛІКТЕРІ

Мұханбетқалиева Гүлзат Жолдыбайқызы

Р-115 топ студенті

Жетекшісі: Гульнур Бакыткереевна Ильясова

Роза Әбжанқызы Сарбасова

Ақтөбе гуманитарлық колледжі

Зерттеу жұмысының мақсаты:

Ұлы Отан соғысында жауға қарсы қаһармандық көрсетіп, батылдығымен танылған қазақтың қаршадай қызының ерліктеріне баға беру

Мақсатқа жету үшін алға қойылған міндеттер:

- Баян Байғожинаның туған жері, өмірі
- Батырдың Ұлы Отан соғысына қатысуы, ерліктері мен қаһармандығын талдап, бағалау
- Батырды таныту үшін жасалып жатқан шаралар.

Тақырыптың өзектілігі:

Қазақ халқы ержүрек, батыл тұлғаларға толы екені белгілі. Ұлы Отан соғысында да ерлітерімен көзге түсіп, ел танитын Әлия, Мәншүктерден басқа да батыл да намысты қара көздеріміз көп болды. Алайда, ерліктері еленбей, халық жадынан ұмытылып кеткен аруымыз өте көп. Солардың бірегейі 24 фашисті бір өзі өлтірген Баян Байғожина еді. Есімі елеусіз қалдырылған осы олқылықтың орнын толтыру үшін батыр қызымыздың қастерлі есімін ұлықтап, ұрпаққа таныту.

Зерттеу жұмысының ғылыми манызы:

Зерттеудің ғылыми жаңалығы алға қойған міндеттің өзектілігінен, тарихнамалық зерттеулерден, яғни отандық тарихта Б. Байғожинаның ерліктері мен қаһармандығын талдап, осы уақытқа дейін арнайы тақырып ретінде шынайы тұрғыдан зерттелмеуінен туындайды.

Зерттеу жұмысының басты ғылыми жаңалығы - мәселенің кешенді түрде зерттелуі. Зерттеу жұмысының негізіне – Б. Байғожинаның саналы ғұмырын ел есінде сақтап, ұлықтауды ғылыми негізде жан-жақты талдануында. Көптеген деректердің алғаш рет зерттеліп және олар ғылыми айналымға алғаш енгізіліп отыруында. Сондай-ақ осы деректердің негізінде Б. Байғожинаның өмірбаянына қатысты жаңа мәліметтер де анықталды.

Зерттеудің негізгі ғылыми жаңалығы тың деректерді ғылыми айналымға тарта отырып, Батырдың Ұлы Отан соғысына қатысуы, ерліктері мен қаһармандығын талдап, бағалай отырып қарастыруға әрекет жасалынды.

Зерттеу жұмысының теориялық және әдістемелік негізі.

Зерттеу жұмысын жазу барысында соңғы жылдары Отандық тарих ғылымында болып жатқан түбегейлі өзгерістерді негізге алдық. Танымдық мүмкіндіктердің көбеюі зерттеу негізіне саяси, тарихи-мәдени, өркениеттілік тәсілді қолдануға жол ашты. Әрбір өркениеттің өзіндік ерекшеліктерін тану, оның біртұтастығы, өзіне тән мәнге ие тұрақты жүйе, өмірлік философиясы, құндылықтар жүйесі және тарихи-мәдени дәстүрлерді, соған сәйкестендірілген халықтардың, жеке тұлғаның өмірі, әлеуметтік және саяси институттары, ұлттық басымдылыққа ие ұсыныстар мен құндылықтарын неғұрлым терең

танып білуіне деген ұмтылыстарға әкеледі. Міне, осындай тәсілдерді пайдаланудың нәтижесінде жарық көрген ұлт зиялыларының өмірі мен қызметін зерттеу мәселелері бойынша қалыптасқан жаңа ғылыми тұжырымдамалар мен ұлттық ғылыми мүдде ұстанымдар негізі болып табылады. Зерттеу әдістемелік негізіне ғылыми танымның жүйелілік, салыстырмалы талдау және тарихи шынайылық ұстанымдары қолданылды.

Зерттеу барысында әдістемелік негізі мен тұғырнамалық ұстанымдарын қалыптастыруда Қазақстан Республикасының Президенті Н.Ә. Назарбаевтың Қазақстан халқына (18 ақпан 2005 жыл) Жолдауындағы «Ғылым халыққа қызмет етуі керек» деген сөзі басшылыққа алынды.

Зерттеу жұмысының гипотезасы:

Отан үшін жанын пидә еткен батыр аруымыздың есімі ескеріліп, өскелең ұрпаққа ұлықталып жатыр. Жеңіске небары 12 күн қалғанда қыршынынан қиылған, 24 фашистің көзін жойған қазақтың батыр қызына қандай құрмет көрсетсек те лайық. Оның есімі Мәншүк, Әлия, Хиуаз сынды қайсар қыздарымызбен бірге аталуы тиіс және «Халық қаһарманы» атағын бергені дұрыс деп ойлаймыз. Семей қаласында №37 қазақ орта мектебі ішінен Баян Байғожина атындағы әскери-патриоттық, спорттық клуб ашылған. Бұл іске қаладағы қорғаныс істері басқармасы ұйытқы болыпты. Шаһарда осындай 18 клуб бар. Тағы бір қуантарлығы, Семей қаласы көшелерінің біріне Байғожина есімі берілмек.

ПАЙДАЛАНЫЛҒАН ДЕРЕКТЕР МЕН ӘДЕБИЕТТЕР ТІЗІМІ:

1. Қозыбаев М.Қ. Тарих зердесі (Замана асуы). 1- кітап. – Алматы: Ғылым, 1998. – 279б.
2. Қозыбаев М.Қ. Ақтаңдақтар ақиқаты: Оқу құралы. – Алматы: Қазақ университеті, 1992. – 138б.
3. Қазақстан Ұлы Отан соғысы жылдарында. Ұлы Жеңістің 60 жылдығына арналған республикалық ғылыми-теориялық конференция материалдары. – Астана: ЕҰУ баспасы, 2005. -90б. – Алма-Ата: Наука, 1973. – 228б

«ҚАРАСАЙ-ҚАЗИ» ЖЫРЫ - ҰЛТТЫҚ РУХАНИ ҚАЗЫНА **М.О.Оразалы, Ақтөбе гуманитарлық колледжінің студенті** **Жетекшісі: Б.М.Жамекова, Ж.М.Адилова**

Тақырыптың өзектілігі: Арнайы ғылыми зерттеудің нысаны болуға жолы ашылмаған бір қазына – «Қырымның қырық батырларының» ішіндегі кенже батырлар «Қарасай-Қазиді» жыры. Бір кездері екі күн бойы айтылатын бұл батырлық жыр – тоқырау заманының зардабын тартқан эпос. Себебі Кеңес үкіметі кезіндегі фольклортану ғылымында орын алған тарихи мектеп теориясының қазақ жырларына тигізген салқыны күллі рухани мәдениетіміздің өңменінен өтіп, әбден әлсіретті. Қазақ батырлық жырлары орынсыз сыналып, кейбірінің атын атаудың өзі үрей тудыратын кезең болды. Тарихта болған деген батырлардың жырда аты кездессе болды, ғылымда оны зерттеуден қашқақтау бағыт алды. Сарындар мен мазмұнды да тікелей кеңестік қоғам тарихымен байланыстыру орын тепкен еді. Осындай бір жақты пікірлерден зерттелмеген жырдың бірі «Қарасай-Қазиді» еді. Таптық қоғамға, кеңестік саясатқа «жат қайшылықтар» жырланғаны үшін саяси сорақылықты басынан кешкен жырлардың бірі осы «Қарасай-Қазиді» болды. 1953 жылы Қазақ ССР Ғылым Академиясында өткен қазақ эпосы туралы пікірталаста өзге де жырлармен қатар «Қарасай-Қазиді» эпосында зерттеуге, жариялауға тыйым салу керек деген қорытынды шығарылды. Қазақтың қаһармандық эпосының халықтық мәселелерін талқылаған ғалымдар «Қарасай-Қазиді» жырын Едігенің ұрпақтары болған соң ауызға атын алуға болмайтынын халыққа жат жыр ретінде көрсетіп пікір айтқан еді. Кейіннен қаулының күшімен, қазақтың қанына сіңісті жыр айту мәдениеті саналып, бірсыпыра жырларға, оның ішінде «Қарасай-Қазиді» да бар, «феодалдық» ат таңылып, ерте кездің феодалдық жырларын қайта жырлатып, халық арасына таратуға әрекет етеді. Осы ретте «Орақ - Мамай», «Қарасай-Қазиді», «Қазтуған», «Базар батыр» жырлары қайта өңделді. .

Жырдың негізгі идеясы – ел қорғау, ата-дәстүрін жалғастыру, жаудан кек алып, әке арманын орындау. Қырым ханынан «жауға аттануға Орақтың балалары Қарасай мен Қазі келсін» деген хабар жетеді. Жауға кірер жалғыз аяқ тар жолда көп әскер қырылып, сәтсіздікке ұшырайды. Қол соңынан Қазі да қуып жетеді. Ағасы екеуі ерлік көрсетеді. Бірақ негізгі қаланы ала алмай елге қайтады. Осы жолы Әділхан жау қолында қалады. Қарасай мен Қазі жауды қайта шауып, жау қамалын бұзады да, Әділханды құтқарып елге жеңіспен қайтады.

Жобаның негізгі мақсаты: «Қарасай-Қазі» эпосы сырттан жау келгенде іштегі ел бірлігін сақтап қалуға құрылған. Бұл тақырып күні бүгінде көкейкесті мәселелердің бірі болып отыр. Бұл жыр батырлардың ерте есеюі, тұлпар іздеу, жауға аттанып ерлікпен шайқасу, елін ата жауынан қорғау, ерлік дәстүрін жалғастыру сияқты сарынға құрылған қазақтың классикалық қаһармандық жыры. Оның танымдық, мағлұматтық, ғибратты, эстетикалық мәні зор. Кезінде қуғын-сүргін көріп, замана құрбаны болған, бұл жырдың мол ауқымды, кең тынысты, сүбелі нұсқалары әлі өзінің оқырмандарының еншісіне толық тиме жатыр. Жырдағы мансұқ етілген ел қорғау идеясы – қазіргі басты ұлттық құндылық. Қоғам дамыған сайын оны қорғау жолдары да сапалы түбегейлі өзгерістерге ұшырайды. Найзаның ұшы, қарудың күшімен қорғау заманы ғасырлар қойнауында қалды. Қазіргі заман – идеясына оның ауқаттылығына арқа сүйеп, сапалы білім, білікті маман, заманауи озық технологиялар ақпараттар ағыны мен асқынына тосқын, рухани кемелдікке ұмтылушылық пен ымырашылдық, өзара ортақ келісім арқылы қорғауға жұмылу заманы екенін болашақ ұрпаққа ұғындыру.

Зерттеу нысаны: «Қарасай-Қазі» жырын айтушылардың бір қатары ел арасында жүргендігін пайдаланып, бұл істі мемлекет қолдауымен жүзеге асырса, нұр үстіне нұр болар еді. Жыршылардың ақын – импровизаторлардың Қазақстандағы саны 600-ден асатынын ескерсек, олардан эпикалық мәтіндерді бірнеше рет қайталай жазып алу мүмкіндігінің көп екендігін көреміз. Мұндай бағытта жүргізілетін жұмыстар мен зерттеулер қазақ жыршылық өнерінің табиғатын әлі де тереңірек аша түсетіндігіне күмән болмауы керек. Себебі, жыршыдан бір-ақ рет естіген немесе жазып алған мәтін оның жыршылық өнердегі мүмкіндігін толық ашып бере алмайды. Сондықтан да жыршының бір рет орындауынан жазып алған мәтінді жырдың тиянақты, ақырғы, үзілді-кесілді варианты деп қарамау қажет. «Қарасай-Қазі» жырының барлық нұсқаларының ортақ оқиғалық өзегі анықталды. Бұл жырдың айнымайтын тұрақты оқиғалық желісі жалпы батырлық жырдың басты белгілеріне сәйкес келеді. Сондықтан да «Қарасай-Қазі» жыры идеялығы мен көркемдігі өзге халықтардан кем түспейтін, дүние жүзі жырларының таңдаулыдарының қатарынан орын алатын туынды. Жыршылардың кейбірі бұл эпосты «Қырымның қырық батыры» жырының жалғасы деп білсе, енді біреулер жеке жыр ретінде қарайды. Сондықтан, бұл жырдың өзіндік ерекшелігін басты нысан ету.

«Қарасай-Қазі жырында «ноғайлы заманы», «ноғайлы батырлары» деген ұғым көп кездеседі. Әйтсе де, жырдағы аталатын тарихи адамдар мен географиялық атауларға сүйеніп, жырдың нақ жасалған уақытын айту қиын. Жалпы алғанда, бұл жырды «ноғалы дәуірінің әдебиеті» деген атпен бізге жеткен асыл мол мұраның бірі екендігі сөзсіз.

Зерттеудің теориялық және әдістемелік негіздері:

Зерттеушілер	Зерттеу мазмұны
Қашаған Күржіманұлы	«Қарасай-Қазидың» бұл нұсқасын Шәдіман Үсенбаевтың айтуынан 1964 жылы хатқа түсірген Х.Сидықов. Баспадан 1991 жылы Алматыдан «Топан» деген атпен жарық көрді. Көлемі 1627 жол.
Айса Бабатынов	Бұл нұсқа академияның қорына 1940 жылы тапсырылған. Қолжазба латын әрпімен жазылған, қазір Орталық ғылыми кітапхананың қолжазба қорында сақталған. Көлемі басылған күйінде 141 бет, 3948 жол.

	Бұрын жарық көрмеген.
Нұрпейіс Байғанин	Бұл жырдың мәтіні 1946 жылы Алматыдан жарық көрген таңдамалы шығармалардан алынды. Көлемі басылған күйінде 76 бет, 2115 жол

Бұл келтірілген сюжеттік өзек әр мәтінде өзіндік ерекшелігімен өрілген, жырдың нұсқалары да белгілі бір ортақ оқиғалық өзекке өрнектелгенімен, композициялық құрылымы әртүрлі. Әр нұсқаның сюжеті де жоғары да көрсетілген қалыппен шектеліп қалмайды. Әрбір мәтіннің сюжетін құрайтын мотивтерді зерттегенде, бір мәтінде бар эпизодтың екінші мәтінде болмауы да, немесе керісінше бір мәтінде жоқ эпизодтың екінші мәтінде бар болуы байқалады.

Пайдаланылған әдебиеттер:

1. Астаханова А.М. Былина. «Итоги и проблемы изучения», 1966.
2. Ахметов «Өлең сөздің теориясы». Алматы, 1973
3. М.Әуезов «Әр жылдар ойлары». Алматы, 1959

ФОКУС ЖӘНЕ ЛОГИКА – МАТЕМАТИКА ҒАЖАЙЫПТАРЫ

Ақтөбе гуманитарлық колледжі, МК-415 топ студенті

Орынбасар Жангул Шоқанқызы

Жетекшілері: Нұрғалиев Ералы Ғұбайұлы

Канибекова Алмагуль Максұтовна

Зерттеу жұмыстың мақсаты:

Логикалық ойлау қабілетін арттыру, оқуға саналы сезімге, өз бетінше еңбектенуге тәрбиелеу

Зерттеу міндеттері:

Ізденімпаздық қасиеттерге жетелеу, ойы орамды, шығармашылығы дамыған, шешен, адамгершілігі мол тұлға қалыптастыру.

> Логикалық есептердің математика курсына алатын орнын анықтау.

> Тақырыпқа сәйкес есептерді іріктеу және оларды шешу әдістерін қарастыру.

> Қосымша мағлұмат қарастыру

Зерттеу жұмысының өзектілігі:

Оқушыларды ұқыптылыққа, шыдамдылыққа, еңбекқорлыққа тәрбиелеу.

Ғылыми жұмыстың гипотезасы:

Оқу процесінде логикалық есептерді құрастыру, есептер жүйесін қолдану, сандардың сырларын пайдалану математиканы оқып үйренудің тиімділігін арттырады.

Зерттеу жұмыстың маңызы: Осы жобадан анықталған зерттеулер мен жинақтар математикадан қосымша сабақтарда кеңінен қолданылса, оқушыларды логикалық ой-өрістері кеңінен дамыған, шыдамдылыққа, еңбекқорлыққа тәрбиеленген тұлға қалыптасады.

Зерттеу әдістері: жұмысты зерттеу, сипаттау, логикалық ойлау, әдебиеттерден іздеу

Біздің заманымызда қоғамды дамыту үшін жеке тұлғаның алдында тұрған негізгі міндеттердің бірі - қоғам құруға өзінің бар мүмкіндігін жұмсайтын шығармашыл, қабілетті

маман болу. Қазіргі таңда есептеу машиналарының математикалық ақпараттарды техникада, медицинада, экономикада, биологияда т. б кең қолданылуы, түрлі мәселелерді математикасыз шешуге болмайтындығын көрсетіп отыр.

Сондықтан да, әрбір оқушы математикалық сауатты болу үшін мынадай мақсаттар жүзеге асырылу керек: Ақыл - ойды дамыту; Математикалық іс - әрекеттің сипатына сай ойлауды қалыптастыру; Қоғамдық өмір практикасына қажетті математикалық ойлауды қалыптастыру; Математикалық білімді игеру мақсатында практикада қолдану; Болмысты, табиғат пен қоғамды тануға қажет математикалық мазмұндай білу. Алдына қойылған

сұрауға немесе есепті шығаруға оптималды (жылдам, сенімді және дұрыс) жауап беруге дағдылану, ұмтылу.
Математиканы оқыту арқылы мәселені талдай білуге, нақтылауға, ұғымдарды анықтауға, ой қорытулар жасауға, дәлелдеуге тағы басқа іс – жүзінде қадам сайын логикалық білім беріледі.

Логика дегеніміз – спортшыға да, бишіге де, жазушыға да керек. Өз атыңды сезімінді логикалық тұрғыда жеткізе білу де үлкен өнер. Ой – әрекетті дамыту үшін оқу материалдарына теориялық талдау жасауға, өз бетінше қорытындыға келу айрықша мән беріледі. Өз бетімен, кітаппен жұмыс жасау оқу материалдарының қандай түрлерін есте сақтау керектігін білуге, өз бетінше білімді тәжірибеде пайдалану дағдысын арттыруға мүмкіндік береді. Математика пәні ең бірінші оқушылардың қызығушылығын туғызуды талап етеді. Осы мақсатпен әр тақырыпты бастамас бұрын оқушының қызығушылығы мен белсенділігін арттыру мақсатында немесе сабақ ортасында, соңында шығармашылық есеп ретінде логикалық есептер, не болмаса тапсырмалар беріледі. Математика сабағында оқушының қызығушылығын тудыру үшін логикалық есептерді шығару шығармашылық есеп түрінде беріледі. Логикалық тапсырмалар қарапайымнан басталып, біртіндеп қиындап оқушылардың танымдық қызметін белсендіруге назар аударады. Логикалық ойлау арқылы оқушының пәнге деген қызығушылығы артады. Білсем, үйренсем дейді, тіпті математикаға қабілеті жақсы, зерек оқушылардың өздері логикалық есептерді құрастырады. Логикалық есептердің оқу процесіндегі маңызы зор. Мұндай есептер оқушының ойлау қабілетін, математикаға деген қызығушылығын арттыру үшін өте тиімді. Логикалық есептер математикалық олимпиадаларда, әр түрлі жарыстарда жиі қолданылады. Шығармашылық деңгейдегі есептер жоғары сыныптарда да беріледі. Осы мақсатты ескере отырып, математикаға қызығушылығымды арттыру барысында ойлау қабілетімді дамыту үшін әртүрлі логикалық есептерді шешуді жүзеге асыруда мүмкіндіктерді есептеудің тәсілдерін көрсету жөн көрдім. Арнайы формуланы қолдануға келмейтін әрқайсысына өзінше талдау жасауды қажет ететін есептерді логикалық есептер деп атаймыз.

IV. Әдебиеттер тізімі

1. w.w.wzharar.com
2. Қырық қазына Ә.Доспамбетов – Алматы 1997
3. «Математикалық басқатырғыштар» Алматы 1998 ж

КЛИМАТТЫҢ ӨЗГЕРУІ ЖӘНЕ ОНЫҢ ҚОРШАҒАН ОРТАҒА ӘСЕРІ

**Р.А. Асылбекова., Ақтөбе гуманитарлық колледжінің студенті,
Жетекшісі: Құдайберген С.П., география пәні оқытушысы.**

Тақырыптың өзектілігі: Климаттың өзгеру мәселесі бүгінгі таңда ең өзекті экологиялық және әлеуметтік мәселелердің бірі. Ғаламдық жылыну табиғат және адам үшін қауіпті жағдай туғызуда. Бұл барлық елдер мен аймақтарға әсер ететін ғаламдық мәселе болып отыр. Климаттың ғаламдық өзгеруінің негізгі себептеріне табиғи құбылыстар мен антропогендік факторлар жатады. Өткен ғасыр мен соңғы жылдарды салыстыра отырып, климаттың өзгеруін және оның күнге күнге жылынып келуін байқауға болады. XX ғасырдың ішінде жер бетіндегі орташа жылдық температура $0,6^{\circ}\text{C}$ -қа жоғарылады.

Жобаның негізгі мақсаты: Климаттың өзгерісіне әсер ететін факторларды және дүние жүзі бойынша климат өзгерістерінің табиғи жағдайларға әсерін анықтау.

Зерттеу объектісі: Егер де CO_2 және т.б парниктік газ қалдықтарының тасталуына ешқандай шара қолданбасақ, 2100 жылға дейігі кезең ішінде жер беті температурасы $1,4 - 5,8^{\circ}\text{C}$ -қа жоғарылайтындығы, континенттерде температураның ұлғаюы экватордан солтүстікке қарай одан әрі көтерілетіндігі, дауылдары мен басқа да апаттық табиғи

құбылыстардың жиіленуі, поляр аймақтарында мұз жамылғысы беті мен тау шыңдарындағы мұздықтардың азайып еруі, теңіз деңгейінің 1 метрге дейін жоғарылап, Гольфстрим ағысының жоғалып кетуіне әкеп соғатындығын дәлелдеу.

Зерттеудің теориялық және әдістемелік негіздері: ҚР Президентінің қоршаған ортаны қорғау туралы Заңы мен ҚР үкіметінің қаулылары, жергілікті ғылыми қызметкерлердің еңбектері, отандық ғалымдардың ғылыми жұмыстары алынды.

Жасанды жер серіктерінің мәліметтері бойынша, 1960 жылдардан бастап қар жамылғысы көлемінің шамамен 10% азаюы байқалды. Солтүстік жарты шардың орта және жоғарғы белдеулерінде жатқан өзендер мен көлдердегі мұз жамылғыларының жату ұзақтығы 2 жұмаға, көлемі 10-15% -ға, қалыңдығы 40% -ға азайды. Теңіз деңгейі 0,1-0,2 метрге жоғарылады. Солтүстік жарты шардың кейбір аймақтарында атмосфералық жауын-шашын мөлшері 0,5-1%-ға көбейді. Соңғы онжылдықта Азия мен Африканың кейбір аудандарында құрғақшылық интенсивтілігі ұлғайды. 1950-ші жылдардан бастап түрлі табиғи құбылыстардың, атап айтқанда әлемдік мұхиттың өзгеруі, «парниктік эффект», литосфералық тақталардың тектоникасы, күн радиациясы, жер орбитасының өзгеруі, вулканизм, тағы басқалардың жиілігі, тұрақтылығы және интенсивтілігі байқалады (МГЭИК) [1].

Соңғы 50 жылда болған ғаламдық жылыну антропогендік және табиғи өзгерістермен ғана емес, антропогендік және табиғи өзгерістердің үйлесіп әсер етуімен түсіндіріледі. Көбінесе климаттың өзгеруіне парниктік газ қалдықтарының ұлғаюымен түсіндіруге болады [2].

Жер температурасын реттейтін негізгі үдерістердің бірі парниктік газдар концентрациясын түзетін және жылу энергиясы мен атмосфераның қызуы кезінде қалыптасатын «парниктік эффект». Негізгі парниктік газдар қатарына CO_2 , метан, азот қышқыл қалдығы, күкірт гексатоиді және кейбір жасанды газдарды (мысалы, фреонды) жатқызамыз. Бұл газдардың концентрациясы күннен күнге ұлғаюда, ал CO_2 концентрациясы бүгінгі таңда соңғы 420000 жыл ішіндегі ең жоғарғы мәнге ие болып отыр - 65%, метан CH_4 - 20%, галогендер - 10%, азот оксиді N_2O - 5% (МГЭИК). Климаттың өзгеруі бойынша мемлекетаралық эксперттер тобының болжауларына сүйенсек, 2050 жылға дейін Орталық Азияға су ресурстарының таусылу қаупі төніп отыр. Бұл әсіресе үлкен өзендер жүйесіне және мұзбен қоректенетін өзендерге тән.

Адам ғаламшар климатына және өзіне қауіп төндіріп келуде. Кейбір жеке аймақтар тіпті жойылуда. Мысалы, маржандық рифтер, бореалды және тропиктік ормандар, далалық батпақтар мен табиғи жайылым экожүйелері. Шығыс Еуропаның едәуір бөлігін, Ресейдің еуропалық бөлігі мен Канада және Калифорнияның орталық бөліктерінде қардан гөрі, жаңбыр күйіндегі жауын-шашынның көп мөлшері түседі. Соңғы 10 жылда Гималай мен Тянь-Шань мұздықтары 67%-ға азайды. Альпілік мұздықтардың жартысына да осындай қауіп төніп тұр [4].

Ғаламдық жылынудың белгісі – қоңыр тұмандардың қалыптасуы. Зерттеулерге сүйенетін болсақ, Азияның едәуір бөлігінде құрғақ тропиктік кезеңде қалыптасатын қоңыр тұман адамдардың денусалығына едәуір зиян әсер етеді. Оның құрамына ластаушы заттар, атап айтқанда, түтін, сульфаттар, нитраттар, органикалық бөлшектер, минералдық шан-тозаң мен күл кіреді. Олар жанғыш пайдалы қазбалар мен тұрмыстық қалдықтарды жағу нәтижесінде қалыптасады. Мұндай қосылыс мыңдаған шақырымға таралып, Үнді мұхитына дейін жететін күн сәулесінің мөлшерін 10%-ға дейін азайтады.

Теңіз деңгейінің ғаламдық орташа деңгейі 1961 жылдан бастап орташа жылдамдықпен 1,8 мм-ге (1,3-2,3 мм) жоғарыласа, 1993 жылдан бастап 3,1 мм (2,43,8 мм). Сондықтан құрлықты шайып кету қаупі төніп тұр (батпақта аудандардың ұлғаюы, өзен суларының тұздануы, тұщы су горизонттарының бұзылуы, адамның мекенінің жойылуы).

1997 жылы Киото қаласында (Жапония) өткен БҰҰ -ның үшінші конференциясында «Киото хаттамасы» қабылданды. Хаттама бойынша климаттың өзгеруін алдын алу мақсатында парниктік газдар концентрациясы мөлшерінің 1990 жылмен салыстырғанда 5,2% - ға қысқарту шараларын қолдану талқыланды.

Қазақстанның климаттық жағдайы қауіпті аймаққа жатады. Мұндағы негізгі қауіп тұщы су тапшылығы және су ресурстарының аздығы.

- Антропогендік жүйедегі бейімдеушілік потенциалының төмендігі;
- Ауыл шаруашылығы әсерінен топырақтың эрозияға ұшырауы;
- Инфекциялық аурулардың салдарынан адам денсаулығының нашарлануы;
- Жерді пайданудың өзгеруі нәтеесінде биоалуандылықтың жойылуы [2].

Қазақстандық ғалымдардың зерттеулеріне сәйкес, температураның орташа жылдық көрсеткіші соңғы 50 жыл ішінде $1,5^{\circ}$ -қа артты (1954 – 2010жж). Климаттың өзгеруі бір қалыпты емес. Солтүстік Қазақстан облысында $1,7-2^{\circ}\text{C}$ және одан жоғары. Әсіресе қыста жылыну көрсеткіші $5-6^{\circ}\text{C}$ -қа дейін. Орталық Қазақстан аридизация мен шөлейттену қауіпі төніп тұрған аймаққа жатады. Балқаш және Семей аймағын қарастырсақ, мұнда бұл көрсеткіштер салыстырмалы түрде төмен $-0,6-0,83^{\circ}\text{C}$.

Қорытынды

Сонымен, бүгінгі таңда климаттың ғаламдық жылыну мәселесі ең өзекті экологиялық және әлеуметтік мәселелердің біріне айналып отыр. Жалпы ол белгілі бір заңдылықпен жүреді. Негізінен солтүстік жарты шарға тән, яғни солтүстік полюске жақындаған сайын климаттың жылыну одан әрі артады. Климаттың жылынуы зоналармен зонааралық шекаралардың, яғни аймақтардың жылжуына себепкер болады. Максималды жылыну салдарынан зоналардың солтүстік бағытқа қарай жылжу қашықтығы 350 – 400 км шамасында деп болжанады. Мұндай жағдай өз кезегінде Республикамыздың экономикасын мен табиғат ресурстарына да өз әсерін тигізбек.

Мәселені шешу жолында құрғақшылыққа қарсы шараларды күшейту, жер асты суларын қолдануды қолға алу, орман отырғызу, альтернативті энергия көздерін пайдалану; жер, күн энергиясын қолдану, қоршаған ортаны ластауда көлік кешенінің үлесін азайту сияқты шараларды қолданудың қажеттілігі туып отыр [3].

Ауа - райының жылынуы Қазақстан аумағында да өте қарқынды жүреді. Техника ғылымдарының докторы, профессор Х.Валиев соңғы 20 жылда Қазақстандағы парникті газдардың концентрациясы 2° Цельсияға көтерілгенін атап өтті [5].

ПАЙДАНЫЛҒАН ӘДЕБИЕТТЕР

1. Национальный отчет о человеческом развитии, 2008;
2. Бельгибаев М.Е. Сотрудничество в изучении влияния глобального потепления на процессы аридизации и опустынивания // Материалы международной конференции. Ашхабад, 2011.- 114-118.
3. Бельгибаев М.Е. Интенсивность процесса аридизаций на территориях Северного Казахстана. // Первый международный конгресс “экологическая методология возрождения человека и планеты Земля”. Материалы Конгресса. Часть 1. – Алматы, 1997. – с. 222-226.

ҚАЗІРГІ ЗАМАН КІТАПХАНАШЫЛАРЫНЫҢ БЕЙНЕСІ ЖӘНЕ МӘДЕНИЕТІ

Студент: КТХ-305 А. Бағдатқызы

Жетекшісі: Кітапхана меңгерушісі Р. Ескарина

Ақтөбе гуманитарлық колледжі

Болашақта тәуелсіз еліміздің тұғыры биік, қарыштап дамуы үшін сапалы білімі, саналы тәрбиесі бар отансүйгіш жастар ғана бар белесті бағындырары хақ. Болашақ ұрпақ үшін заманауи әдістер мен технологияларды енгізу, білімге қолжетімділікті кеңейту, білім сапасын арттыру. Қазақстанның одан әрі қарыштап дамуына үлкен үлес қосады.

Н.Назарбаев

Тақырыптың өзектілігі: Елбасының биылғы Жолдауында: «Қазақстан - 2050» стратегиясы барлық саланы қамтитын және үздік өсуді қамтамасыз ететін жаңғыру жолы дей келе, оның жүзеге асырылуына абыройлы міндет деп көрсетті. Білім беру саласындағы батыл қадамдарды нақтылады. Елбасымыз айтқандай «Жалындаған жастар еліміздің ертеңі»

Бүгінгі күні жас ұрпаққа берілер білім мен тәрбиенің өз мәнінде сапалы болуы бірінші кезекте тұрғаны анық. Осыған орай еліміздегі бірден- бір руханият ордасы – кітапхананың алар орны ерекше. Тәуелсіз Қазақстанның келешегі жас ұрпақты тәрбиелеп отырған мектеп дейтін болсақ, кітапхана осы міндетті бірге атқарады. Кітап- адамзат мәдениетінің ең ұлы туындыларының бірі, кез-келген елдің мәдениетінің ең бастысы – кітапхана. Келешекте біздің еліміз басқа тәуелсіз елдермен терезесі тең болып өмір сүру үшін қазақ балаларын ешкімнен кем қылмай, жан-жақты білімді, тәрбиелі етін шығу жолдарындағы тұлға ұстаздан кейінгі кітапханашы. Кітапханаға жоғары оқу орнынан енді аттаған білімгерлерден бастап, ғалым – ғұлама оқытушыларға дейін, өздеріне қажетті әдебиетті іздеп осы киелі мекен-кітапханаға соқпай кетпейді. Кітапхана жұмысы көзге көріне бермейтін ағысы баяу терең өзен секілді, түсінген кісі ғана ұғады. Кітапхана – оқырман мен кітап арасындағы негізгі алтын көпір. Бір ғажабы, осы заманғы ақпарат тасымалдаушы технология жүйесінде «кітапханашы» маңызды буын болып саналады.

Кітапханашының басты мақсаты – елдің ұрпағын білім дариясына бағыттау үшін қызмет ету. Сонымен қатар оқырмандардың кітап оқуына жеткешілік ету жұмыстарының арасынан әдебиеттерді насихаттаудағы көпшілік жұмыстарының алатын орны ерекше. Жас ұрпаққа тәрбие беруде олардың жан-жақты дамуына, еңбекті сүюіне, үлкен өнегеге тәрбиелеуде кітапқа қатысты тәрбие жұмысының әртүрлі әдістерін кеңінен қолдану және сол әдістерді жетілдіруге тырысу;

Кітапхана — мәдениеттің жоғары деңгейі және ақпарат пен білім әлемі ретінде онда жұмыс істеген адамнан еріксіз жоғары стильді талап етеді. Жақсы сөзді дайындау өз алдына, оның мазмұның тыңдаушылардың жаны мен жүрегіне дұрыс жеткізе білу басқа шаруа. Осының барлығына дұрыс жолға қойылған сөйлеу мәнері арқылы қол жеткізу; Жаман әдеттерден бойын аулақ салуға, кітапханашыға тән оқырманмен қарым - қатынас әрекетінің мәні мен мазмұнын ашып, оның негізгі сапаларын көркем әдебиетті сүюге, бәсекеге қабілетті жастардың бойында Отаншылдық, патриоттық рухани жан-дүниесін қалыптастыру. Қазіргі заман кітапханашысы қандай болу керек ?

Біздер көріп отырғанымыздай, мемлекеттік қызметшілерге тән жұрт алдында өнеге көрсету үшін, ақ кофта, қара юбка немесе сәнге сәйкес костюм-шалбар, заманауи қара галстук тағуы керек болса, кәсіпкерлер әртүрлі инвестицалық қор салуға ыңғайлы әлемдік бәсекеге лайық түрлі түсті шаруаға ыңғайлы көйлектер, жылтырақтар т.б. жағдайда киінсе қазіргі замандағы кітапханашылар ақ немесе бір тектес кофта қара немесе бір тектес юбка киюі тиіс. Егер болып жатса өз – өзін таныстырмай ақ кеудесіне бейджик тағып жүруі тиіс деп ойлаймыз. Осы орайда тілге тиек болатыны, кітапханашылардың біліктілігінің жоғары, шәкірттерімен арадағы педагогикалық әдептілік негіздерін сақтай отырып, қарым – қатынастарда кітапханашының қажырлығы және оның қандай жағдайы болса да барлық уақытта пайдалана білуіміз керек

Ғылыми болжамы: Болашақта қазіргі заман кітапханашы бейнесі қандай болуы тиіс екенін түсіну үшін, бүгінгі күні орта білім беретін оқу орындарында жас ұрпақты оқулықпен көркем әдебиетпен тәрбиелеп жүрген кітапханашы бейнесін қайта қарауымыз керек.

Зерттеу әдістері:

- әдебиетпен жұмыс жасау әдістері;
- әдеби көздерге теориялық талдау жасау
- библиография
- сұхбаттасу

Пайдаланылған әдебиеттер:

1. Қазақстан Республикасы Президентінің Халыққа жолдауы «Қазақстан жолы-2050. Бір мақсат, бір мүдде, бір болашақ.» [Мәтін]: Астана 2014 жылғы 17 қаңтар // Егемен Қазақстан. -2014.-17 қаңтар.-Б.2
2. Кітапханашы анықтамалығы/ ҚР Ұлттық кітапханасы.-Алматы, 2015
3. Болатова О.Ж., Қасымжанова К.Т. Кітапхана қызметіндегі көрме жұмысы.- Алматы, ҚР Ұлттық кітапханасы, 2010.-85б.

НЕСИЕГЕ ӨМІР СҮРУ ТИІМДІ МЕ?

Сәбитов Арсен Берікұлы

Жетекшісі:Канибаева Алмагуль Максұтовна

Ақтөбе гуманитарлық колледжі.Мк-105 топ студенті

*Ғылыми жұмыстың мақсаты:*Несиеге өмір сүрудің жақсы және жаман тұстарын анықтау.

*Ғылыми жұмыстың міндеті:*Адамдарға несие және несие түрлері туралы түсінік беру.

*Ғылыми жұмыстың өзектілігі:*Несиеге өмір тиімді немесе тиімді емес екенін анықтау.

*Ғылыми жұмыстың гипотезасы:*Несиеге өмір сүру тиімді.

*Ғылыми жұмыстың маңызы:*Несие алуға шешім қабылдаған кезде несиенің барлық жақсы және жаман жақтарын қарастыра білу.

*Зерттеу әдістері:*мәлеметтер жинау,оларды сұрыптау.

Несие.Осы сөзді естігенді ойыңызға алғаш не түседі?

Несие туралы адамдардың ойы екіге бөлінеді:бірінші бөлігі несиені қолдаса,екінші бөлігі несиеге қарсы.Кімнің ойы дұрыс екенін айту өте қиын.

Несие-белгілі-бір мерзім бойы пайдаланып, қайтарылу үшін әдетте, пайыз төлеу шартымен ақшалай немесе тауар түрінде берілетін қарыз. Оның қозғалысы кезінде несиелер мен қарызгер арасында белгілі бір экономикалық қатынастар қалыптасады. Несиесің дамуы ұдайы өндіріс үрдісіндегі капиталдың ауыспалы айналымының заңдылықтарына орайлас келеді: шаруашылықтың белгілі бір телімдерінде уақытша еркін айналымдағы ақша капиталы бос қалады да, басқаларында оған деген мұқтаждық, яғни несие алу қажеттілігі туады. Капиталдың ауыспалы айналымы негізінде пайда болған уақытша еркін айналымдағы ақша капиталы, халық пен мемлекеттің ақшалай жинақтары несие көзін құрайды.

Мен осы ғылыми жұмыс барысында несие және несие түрлері туралы жалпы түсінік беруге тырысамын.Несиенің тиімді және тиімсіз жақтарын қарастыратырамын.Несие алу барысында нені ескеру керектігін көрсетемін.

Қолданылған әдебиеттер тізімі:

1. Математика- 6 сынып. Алдамұратова Т.А. Атамұра-2018
2. Ақша, несие, банктер. - Белоглазова Г.Н. Оқу құралы 2009.
3. Е.Н. Рудская. Қаржы және кредит.Оқу құралы. Ростов на Дону, Феникс 2008, 2008
4. <http://bai.kz//>
5. <http://kapital.kz//>

КИБЕРҚЫЛМЫС

Автор: Сапарғали Мерует Сейтқалиқызы

Ғылыми жетекшісі: Канибекова Алмагуль Максұтовна

Оқу орны: Ақтөбе гуманитарлық колледжі

Ғылыми жұмыстың мақсаты:

Киберқылмыс туралы түсінік, әлемде жасалып жатқан киберқылмыс түрлері және онымен күресу жолдарын білу. Қылмыскерлерді заң бұзушылыққа, қоғамға қарсы әрекет жасауларына не итермелейтіндігін анықтау.

Ғылыми жұмыстың міндеті:

- әлемде және біздің елде болып жатқан киберқылмыс түрлерін зерттеу;
- ғаламтор арқылы жасалатын заң бұзушылық түрлерін қарастыру;
- ғаламтордағы заң бұзушылықтарының пайда болуының факторларын зерттеу;
- ғаламтор желілердегі алаяқтардың құқық бұзушылыққа бару себептерін анықтау.

Ғылыми жұмыстың өзектілігі:

Адамдарды ғаламтордағы құқық бұзушылыққа не итермелейтінін анықтау.

Ғылыми жұмыстың гипотезасы:

Қазіргі замандағы ақпаратпен жұмыс істеу үшін киберқылмыскерлер мен киберқылмыс туралы білу қажет. Киберқылмыс үлкен жаһандық мәселе болуы және ірі әлемдік қылмысқа айналуы мүмкін.

Ғылыми жұмыстың маңызы:

Жаһандану заманындағы киберқылмыскерлердің заңға қайшы әрекеттерінің алдын алу.

Ғылыми жұмыстың зерттеу әдістері:

Сипаттау, салыстыру, статистика, банкоматтардың пайдалануын бақылау.

Қазіргі таңда біздің өміріміз ақпараттық-компьютерлік технологиялармен және интернетпен тығыз байланысты. Соңғы онжылдықта Қазақстан тұрғындарының 70%-ы ғаламтор желілерімен қолдану үстінде. Адамдар компьютерлерді әртүрлі мақсаттарда - жүйелік және қолданбалы программалық жасақтамалармен жұмыс істеу, электронды поштамен хат алмасу және интернеттен әртүрлі ақпараттарды алумен қатар, банк істерін жүргізу, инвестицияларды басқару, өнімдер сатып алуға дейін қолданады. Бірақ ақпараттық технологиялардың қазіргі заманғы өркениетті қоғамды қалыптастыруға септігін тигізіп қана қоймай, өкінішке орай жаңа қауіп-қатерлердің тууына қолайлы жағдай жасайтыны күпия емес. Ғаламтор желілерінде алаяқтарының қолына түсіп, қаржыларынан айырылғандар, өзге адамның атын пайдаланып, қарапайым халықты алдау көріністері, әрі адамның жеке басының деректерін жинаумен айналысатын алаяқтардың саны жылдан жылға артып бара жатыр. Бұл тақырып аясының ауқымды екені сөзсіз. Сондықтан да зерттеу тақырыбының әрбір адамға қатыстылығы мәселені тек өзекті етіп қоймай, оның ауқымды қаралуына себепкер. Жаһандану заманындағы киберқылмыскерлердің заңға қайшы әрекеттерін алдын ала білу жылдан жылға ауырлап бара жатыр. Бұл саладағы жұмыстардың нәтижелі жүргізілуіне мемлекет тарапынан көптеген қаржы құйылуы керектігі анық.

Пайдаланылған әдебиеттер:

1. Сүйінбай Ж. Киберқылмыс және киберпол, 2014. [<http://egemen.kz/2014/?p=30919>]
2. Қазақстан Республикасының қылмыстық кодексі, 2014.
3. “KADEX-2018” киберқылмыстардан сақтану жолдары, 2018. [<https://24.kz/kz/zha-aly-tar/o-am/item/242141-kadex-2018-kiber-ylmystardan-sa-tanu-zholdary>]

MULTILINGUAL IN THE SPACE OF KAZAKHSTAN

Salimkereyeva Akbota Yessenkoskyzy, Sadyk Guldauren Adaybaykyzy
Aktobe Humanitarian college, student of FI-405

The relevance of the scientific work : Multilingual in the Republic of Kazakhstan is a concept aimed at further strengthening of our country. A polylingual person will always be in demand in any society. The implementation of multilingual education policy is a very important and difficult problem. If we have a lot of specialists with multilingual knowledge then we can be competitive with foreign experts, the state's economy, quality of education, the state's

condition will increase. The multilanguage country is now actual for researching. Multilingual education of Kazakhstan in the international practice is not easy work as we know. I think this problem should be implemented creatively in the field of education. According to historical facts, a lot of scientists were polyglots. “The second teacher of the world” Al-Farabi could speak 70 languages. Al-Farabi wrote 150 treatises about philosophy, logic, ethics, metaphysics, linguistics, science, geography, mathematics, medicine, music. The great son of the Kazakh people Shoqan Ualikhanov, the grandson of Abylai Khan, spoke Arabic, the Turkic languages. Also, the founder of the Kazakh literature Abay Kunanbayev wrote his works not only in Kazakh, also in Russian, Arabic and Persian.

The aim of the scientific work: to study Multilanguage level of our country.

The objects of the work:

- To research the policy of the trilingualism in Kazakhstan;
- To research trilingual education.

The hypothesis: the ways of searching Multilanguage in our country can be guaranteed in the quality of the education.

The importance: Learning and teaching in three languages make the people’s education to be in one degree with other countries and to meet the international requirement of the education. Nowadays, multilanguage gives the opportunity to the young generation to fly in the space of education and explore the secret world of science. Currently, in the field of education, intellectual level and educational life itself demands high results. Today we live in the world where a new thing can be old in the blink of an eye. Therefore, every person of our country should have the abilities of XXI century. The program “Education in three languages” concerns about the future of all our citizens, because it can make our citizens’ spiritual education according to the requirement of XXI century. Now, the idea of multilanguage is being discussed at the state level, and actively planned as a part of education reform.

The methods of researching: in my researching work the linguistic, the conversation, the analysis-synthesis methods are used.

The list of literature:

1. “New Kazakhstan in the new world” (Presidential message, 2007)
2. The 25th of words of edification by Abay Kunanbayev
3. “The implementation of multilingualism is a requirement of the day” (Ibraeva.Zh.M)

МЕКТЕПКЕ ДЕЙІНГІ БАЛАЛАРДЫҢ ҚҰЗІРЕТТІЛІГІН ДАМУ БАРЫСЫНДА ЕРТЕГІ ТЕРАПИЯСЫНЫҢ ТИІМДІЛІГІ

Сәндібекова Гүлжайна Ерболқызы

Жетекшісі: Жанар Төрежанқызы

Ақтөбе гуманитарлық колледжі

Ғылыми жұмыстың өзектілігі: Мемлекет басшысы Н.Ә.Назарбаев: «Қазақстан жолы- 2050: Бір мақсат, бір мүдде, бір болашақ» атты Жолдауында: «Біздің болашаққа барар жолымыз қазақстандықтардың әлеуетін ашатын жаңа мүмкіндіктер жасауға байланысты. XX ғасырда дамыған ел дегеніміз- белсенді, білімді және денсаулығы мықты азаматтар»-деп атап көрсетті. Мектепке дейінгі тәрбие мен білім берудің алғашқы баспалдағы балабақша болып табылады.

Сол себепті әрбір балабақшаның балаларға беретін білім деңгейі өте сапалы және жоғары дәрежеде болуы қажет [1].

Қазіргі білім беру жүйесі мектепке дейінгі ұйым педагогтарынан білім сапасын арттыруды, әр балаға тұлғалық жағдай жасауды талап етеді. Мектепке дейінгі ұйымының тәрбие мен білім берудегі педагогикалық тәжірибесі жаңалықтар мен инновацияларды игерумен, енгізу және жетілдірумен ерекшеленеді.

Инновациялық қызметтің әр кезеңі педагогтардан кәсіби құзыреттілікті талап етеді. Осыған байланысты педагог кадрлар мен тәрбиешілердің кәсіби шеберлігін арттыру мақсатымен мектепке дейінгі ұйымда ғылыми-әдістемелік жұмысты, инновациялық нәтижелерді басқаруды жаңаша жолға қою керек деген ой туындайды [2].

Инновациялық оқыту технологиясының тиімді үлгілерінің бірі – арт-терапия элементтерінің оқу орындарының оқыту процесінде қазақ тілінде тұңғыш рет әрі нәтижелі орындалуы, психотехниканың үлгісі ретіндегі арт-терапияның мән-мағынасы, мазмұн-ерекшелігі, өтілу барысы қазақ тілінде ғылыми әрі әдістемелік тұрғыдан сауатты баяндалып, теориялық әрі әдістемелік базасы кеңейтіліп жатыр десек болады. Арт-терапия қыз балалардың ою-өрнек салу, киіз тоқу т.б., ал бұл балалардың ағаштан оюлап ыдыстар жасаған, жасап отырып ән салуы сияқты іс-әрекеттер болып табылады.

Арт-терапия дегеніміз- өнер арқылы емдеу дегенді білдіреді. Алғаш бұл термин 1938 жылы Адриан Хиллдің санаторияда туберкулез ауруына шалдыққандардың көңіл-күйлерін сипаттау жұмысында қолданылды.

Арт-терапияның мынадай түрлері бар: музыка , фото , сурет , құм, ертегі, би, сазбалшық, мандал терапиясы және т.б.

Соның ішіндегі, бүгінгі таңда ертегі терапиясы бұл жаңа, әрі өте жас және психологиядағы дербес бағыт. Бала тілін дамытуда халық ауыз әдебиетін орындай, жүйелі пайдалана білген әрбір педагог, баланың санасын арттыра отырып, түсінігін кеңейтіп ұғымын байытады. Баланың өзіндік дамудың субъектісі болуына мүмкіндік беретін маңызды жағдай өзіндік дамудың белгілі бір деңгейіне жету болып табылады.

Баланың жақсылық пен жамандықты айыруына, мінез-құлықтық стереотиптерді тануына көмектесіп, адамдардың өмірде алдынан шығатын сан түрлі қиыншылықты ең соңында жеңе аларына деген сенімін нығайтады.

Ертегі терапиямен әсер ету ертегінің 4 түрінің көмегімен жүзеге асады:

Көркемдік ертегілер – халық ертегілеріне қарағанда нәзік келді. Адамның өміріндегі жеке өмірінен мағлұмат береді.

Халық ертегілер – оқу материалын түсіндіру үшін қолданылады.

Авторлық ертегілер – баланы ертегіге қызықтыру, зейінді дамыту.

Психокоррекциялық ертегілер – баланың іс-әрекетіне жаймен түзету үшін қолданылады

Ертегі терапияның жетістіктері:

-баланың сөйлеуін дамытады, сөздік қорын байытады, дұрыс диалог құруға көмектеседі, байланысты логикалық сөйлеуі, сұрақтар қоя білу шеберлігі дамиды;

-баланың эмоцияларын дамытады, бала ертегі кейіпкерлерін елестете отырып, кейіпкерлердің ішкі дүниесін ұғынуды, оларға жанашырлық танытуды үйренеді;

-мінез-құлық пен қарым-қатынастың негіздерін жасайды, бала жақсылықтың күшіне сенуге үйренеді;

-баланың қиялы, шығармашылық қабілеті артады;

-балаға жағымды эмоционалдық көңіл-күй сыйлайды;

-баланың мінез-құлқын түзетеді және жақсартады, қалыптасып келе жатқан тұлғаның жағымсыз жақтарын жеңуге көмек береді;

-баланың ертегі кітапқа деген сүйіспеншілігі оянып, әртістік қабілеті артады.

Гипотезасы:

Мектепке дейінгі тәрбие мен білім беру жүйесіндегі кішкентай бүлдіршіндермен ертегі терапиясын қолдана отырып, творчестволық жұмыстардың түрлері жүйелі жүргізілсе баланың ақыл-ой, эстетикалық, дене, адамгершілік, т/б тәрбие түрлерімен қоса жеке тұлғаның дамуына толық мүмкіндік болар еді .

Маңызы:

Терапия – емдеу деген ұғымды білдіреді, бүгінгі таңда ертегі терапиясы бұл жаңа, әрі өте жас және психологиядағы дербес бағыт. Баланың жақсылық пен жамандықты айыруына, мінез-құлықтық стереотиптерді тануына көмектесіп, адамдардың өмірде алдынан шығатын сан түрлі қиыншылықты ең соңында жеңе аларына деген сенімін нығайтады

Зерттеу әдістері:

- Ертегі терапиясы тақырыбы бойынша әдебиеттерді зерттеу, саралау;
- бақылау, салыстыру, талдау;
- тәжірибелік жұмыстар;
- жинақталған материалдарды сұрыптау әдістері

Әдебиеттер:

1. «Отбасы және балабақша» журналы.- 2014-№2.
2. «Бала мен балабақша» Республикалық педагогикалық журнал. 2014- №4.
3. Интернет ресурс www.goo.kz/blog/viw/97/527. «Ертегі терапиясының маңызы».

ҚАЗАҚ ЭТНОСЫ ЖӘНЕ ГЕНДЕРЛІК САЯСАТ

Нагашбай Айдана Махсутқызы, Ақтөбе гуманитарлық колледжі, ШТ-105 топ студенті

Жетекшісі: Қалышев Ербатыр Қанатұлы

Қазақстан өзінің тәуелсіздігін алып, егеменді мемлекетке айналуы еліміздегі демократиялық өзгерістердің саяси негізі болып табылады. Тоталитарлық тәртіп құрсауынан шыққан еліміз үшін либералды – демократиялық тәртіпке өту күрделі де, қарама-қайшылыққа толы қайта - құрулар арқылы жүзеге асуда.

Мінеки, осы демократиялық қайта- құруларда халықтың саяси қатысуының мәні зор. Себебі, “демократия” дегеніміздің өзі халық билігін білдіреді.

Еліміздегі демократиялық процестің маңызды бөлігінің бірі – ұлттық гендерлік саясат. Мемлекет басшысының Жарлығымен бекітілген, 2006-2016 жылға арналған Қазақстан Республикасындағы гендерлік теңдік стратегиясы негізінен қоғам мен биліктің тиімді әрекет ете отырып, ерлер мен әйелдер арасындағы теңдікке қол жеткізуге бағытталған. Мұндай бағдарлы құжаттың болғандығының өзі ел басшысының әйелдердің жағдайын нақты жақсартуға бағытталған саяси ниетін аңғартады және мемлекеттік саясаттың маңызды компоненттерінің бірі болып табылады. Біздің елімізде гендерлік теңдік мәселесінде белгілі бір жетістіктерге қол жеткізілді, сонымен қатар, нормативті-құқықтық база да жетілдірілуде [1,120 б.].

Қазақ қоғамында әйел адамның орны әрқашанда өте жоғары бағаланған. Атамыз Бауыржан Момышұлының «Қызды тәрбиелеу, ол ұлтты тәрбиелеу» деген сөзі, бұл қыз балаға деген үлкен сенімнен туған ой. Себебі, ел болам деген халық қашанда бесігін түзеуден, яғни бесік басындағы ананың тәрбиесінен бастауы жаңалық емес. Қызды қырық үйден тыйым жасау арқылы, қызды сыртқы жағымсыз факторлардан қорғап отырған. Ал қызды ерте жастан ұзатуы кездейсоқтық емес, қазіргі кезде мамандардың зерттеуінше қыз бала 15-16 жасында физикалық-биологиялық жағынан толық жетіледі. Дегенмен психологиялық, яғни отбасылық өмірге деген көзқарасы жағынан толық жетілмеген болуы мүмкін. Бұл ретте қыздың ата-анасының таңдауының алатын орны ерекше, олардың қызының болашағын анықтауда қателеспеуі тұр. Бірақта бұл мәселе қазақ қоғамындағы өз шешімін толықтай тапқан. Мысал ретінде жас келінді өз қызындай көріп, оған өзінің аналық мейірімін көрсеткенін, «қызым саған айтам, келінім сен тыңда» деген нақыл сөздің астарынан байқауға болады. Қыз бала келін болып түскен сәттен барған жеріне судай батып, тастай сіңуі үшін сол елдегі қайын апалары, қайынағаларына құрметпен қарай отырып, оларды есімдерімен атамай, жас қайнылары мен қайын сіңілдеріне бауырмалдық танытуы үшін оларға еркелетіп ат қоюы (мысалы, қайын сіңілдеріне еркешім, нәзігім, қайныларына сері жігіт тб.), қыз баланың жат жерге тез сіңісіп кетуі үшін, ендігіде осы елдің бір бөлшегі болатынын, осы елдің ұрпағын жалғастыратынын, әріде үлкен елдің негізін құрайтынын ұғынуы. Дегенмен қазіргі кезде әйелдердің мүмкіндігі ерлермен теңестіріліп, мемлекет ерекше жағдай жасап отырғанда әйел сонымен қатар қоғамдағы орнын өзі анықтай алады [2,50 б.].

Қазақстан Республикасының Конституциясы жыныс мотиві бойынша дискриминацияға тиым салады. Қазақстан 1981 жылы ЮНЕСКО-ның «Әйелдерге қатысты дискриминацияның барлық формаларына жол бермеу жайлы конвенциясына» қол қойды, ал 1998 жылы Қазақстан Біріккен Ұлттар Ұйымының әйелдерге қатысты дискриминацияның барлық формаларын тоқтату жайлы конвенциясына қосылған болатын.

Дәл қазіргідей ашық қоғамда заман талабына сәйкес қоғамдағы ер азаматтар мен арулар әлемі гендерлік саяси көзқараспен қарасақ, теңескендей. Әйтсе де, қазақ қыздарының бүгінгі күнгі тәуелсіз қоғамымыздағы орны қандай?

«Қоғамдық прогрессті әйел жынысының қоғамда алатын орнымен дәл өлшеуге болады», - деп жазған екен Карл Маркс. Бұрынғы даналардың жазғандарына көз жүгіртсек, көбі әйел адамды тек «шаңырақтың сақтаушысы», «бала күтушісі» ретінде ғана қарап, қоғамдық жұмыстарға араластырмаған. Қазіргі заманда әйел адам қоғамдық жұмыстардың барлық түрінде, билік басында да, жеке кәсіпкерлікке де, әскери іске де, ғылымға да араласып жүр. Дегенмен, мәселе әйел адамдардың осы іс-әрекет түрлеріне қандай дәрежеде араласып жүргенінде.

Статистикаға зер салсақ, саяси лауазымда отырған мемлекеттік қызметкерлердің 9,5%, парламентте 11,2%, 3 министр және 3 әйел елші бар екен. Облыс және аймақ әкімдері арасында әйел жоқ. Бұл өте төмен көрсеткіш және бұның себебі стереотиптер мен қатып қалған ұстанымдарда деп ойлаймын. Біздің елде және басқа да Шығыс елдерінде бұндай стереотиптер кең тараған және оларды бұзу өте қиын. Мысалы, олардың ең көп тараған түрлері: әйел адамның негізгі жаратылысы – үй және жанұя; әйелдер жақсы басшы бола алмайды; әйелдің жұмыс істеуі балаларына жағымсыз әсер етеді, қоғамда қылмыстың өсуіне ықпал етеді; әйелдер сәттілікке ұмтылмайды; саясат - әйелдің ісі емес деген сияқты түрде болады. Бұндай көзқарасты ер адамдардың көпшілігі ұстанады десем қателеспеймін.

Әйелдер еңбек нарығында сұранысқа ие емес, 2008 жылы жұмысқа орналастыру мәселелері бойынша барған әйелдердің алтыдан бірі ғана жұмысқа тұрған. Әйел адамдардың алатын жалақылары да ер адамдардыкіне қарағанда төмен, әйелдердің еңбекақысы ер адамдардың еңбекақысының 61% құрайды екен және кедейлік пен жұмыссыздық әйелдер арасында өте көп. Осының барлығы мемлекеттік органдардың гендерлік теңдік саясатын нашар жүзеге асырып отырғандығының көрсеткіші. Заңшығарушылық базаның жетілмегендігі, гендерге бағытталған заңдардың жоқтығы, әйелдер мен еркектердің формалды теңдігі осының барлығы қазіргі проблемалардың бір бөлігі ғана [3,211 б.].

Бірақ кейде гендерлік теңдік саясатының жүзеге асуына әйелдердің өздері жол бермей жатады. Бұл қазақ әйелдерінің, қыздарының табиғи және ұлттық ерекшеліктеріне және отбасында берілетін тәрбиеге де байланысты. Олардың басым бөлігі жұмыстарын тастап, үйде бала бағып отырып қалады. 5 жыл өткеннен кейін жұмысқа шықса, барлық дағдыларын жоғалтады. Содан жалақысы төмен жұмысқа орналасады немесе мүлдем жұмыс істемей қалады [4,151 б.].

Дала демократиясы ұл мен қызды бір-біріне қарама-қарсы қоймай, таразы басын тең ұстауға тырысқан, іргелес отырған кейбір отырықшы Шығыс елдеріндегі әйел затын бет тұмшалап, тіпті ер кісілер отырған дастархан басына әйелдерді маңайлатпай, оңаша «құлып» астында қамау секілді дағдылап қазақтарда атымен кездеспеген. Қазақ қоғамында қыздарда нәзіктік, ілтипаттылық, үлкенді сыйлау, кішіге қамқор болу, тұрақтылық сияқты мінездерді қалыптастыру – басты борыш болған. Сонда бұл қасиеттер келешекте жарасымды жар, аяулы ана, қоғамымыздың белсенді мүшесі болатын қазақ қызының бойынан әрқашан нұр төгіледі. Сондықтан әрбір қазақ қызына ата-анасын, туыстарын, ұстазын сыйлап, қадірлей білуді үйретсе, болашақта одан елін, жерін, халқын сүйетін, өз шаңырағын ардақтайтын, балаларын жанындай жақсы көретін қамқор ана, қайратты жан, нәзік ару шығары сөзсіз [5,28 б.].

Пайдаланған деректер мен әдебиеттер тізімі:

1. Назарбаев Н.Ә. Әйелдердің қоғам өмірінің барлық салаларына белсенділікпен және теңқұқықтылықпен қатысуы- егемен Қазақстанның өркендеу мен тұрақтылық жолында табыспен алға басуының кепілі. – Егеменді Қазақстан.- 1998ж.- 25 желтоқсан. № 256.
2. Женские организации, проекты, инициативы в Казахстане. А.: 2000.- 160с.
3. Женщины и мужчины Казахстана: Краткий статист. сб. А., 1999- 75с.

ЖАС ӨСПІРІМДЕРДЕГІ ИНТЕРНЕТ-ТӘУЕЛДІЛІК МӘСЕЛЕСІ ЖӘНЕ ОНЫҢ АЛДЫН АЛУ

Жауымбаева Н.Т. АГК, «Негізгі орта білім» мамандығы, МК-215 топ

Жетекшілер: Р.Т.Булебаева, оқытушы

Р.Ж.Колганатова, оқытушы

Тақырыптың өзектілігі. Азаматтар мен оқушы жастардың денсаулығын сақтау және дамыту Қазақстан Республикасының Президенті Н.Ә.Назарбаевтың Қазақстан – 2050 стратегиясының нұсқалы бағыттарының бірі болып табылады.

Біздің қоғамымыздың, еліміздің болашағы жеткіншек жастарымыздың салауатты өмір салтын ұстанып, саламатты ұрпақ боп жетілуі ғалымдарды, дәрігерлерді, ата-аналарды және білім беру жүйесінде қызмет ететін педагогтарды күннен-күнге көп толғандырады. Ертеңіміздің жалғасы жастар. Ал жастардың денсаулығы жақсы болмаса, ертеңгі күннің жарқын болуы да шамалы. Соңғы жылдары әлемнің бар түкпірінде жастардың денсаулық проблемалары жайлы мәселелерді жиі қозғайтын болды. Соның ішінде жасөспірімдер арасында ауру түрлерінің көрсеткіштері жоғарылауда. Қоршаған ортаның ластануы, денсаулыққа зиянды әсер ететін экологиялық проблемалар, бұрыннан белгілі аурулар түрі көбейіп кетті. Сондықтан бұл мәселеге мемлекеттік тұрғыда мән беріліп отырғаны бекерден бекер емес.

Техника дамыған сайын адамның өмірі жеңілдей түседі. Адам өмірі жеңілдеген сайын денсаулығы нашарлайтын үрдіс байқалады. Адамзат жаңа ғасырда жаңа ауруларға шалдыға бастады. Бұл қазіргі уақыттың айқын ақиқаты болып отыр.

Сондай аурулардың бірі, жаңа ғасыр жаңа ауруы – интернет-тәуелділік. Интернетке тәуелділік дегеніміз ауру ма? деген сұраққа сан түрлі жауап алуға болады, яғни, тартысқа толы сұрақ. Бұл сұрақ бойынша да ғалымдар екі жақты тұжырым айтады.

Бірінші жақ Нью-Йорктік ғалым Ivan Goldberg-тің теориясы бойынша 1995 жылғы енгізген Интернетке тәуелділік терминін (internet addiction disorder, қысқаша IAD) жақтаушылар. Ivan Goldberg-тің теориясы бойынша мұндай тәуелділік психикалық проблема ретінде сипатталған. Интернетті шамадан тыс көп пайдаланудың нәтижесі тәуелділікті тудыратындығы тілге тиек етілген. Ал екінші жақтың өкілдері интернетке тәуелділікті ауру ретінде санауға нақты дәлелдер жоқ екендігін алға тартады, яғни, алдыңғылардың тұжырымдарына қанағаттанбайды. Себебі, ауруға тән ешқандай да синдром көрсетілмеген және интернетке тәуелділік кезінде нендей жағдайлардың орын алатындығы да анық айтылмаған деген уәж келтіреді.

Қоғамдағы өсіп келе жатқан компьютерлендіру және интернеттендіру және цифрландыруға байланысты шетелде 1980 жылдарда бастау алған интернетті патологиялық пайдалану проблемесі өзекті бола бастады. Яғни интернет-тәуелділік мәселесі көтерілді (синонимдері: интернет-аддикция, нетаголизм, виртуалды аддикция, интернет әрекет-қылықтық тәуелділік, интернетті артық (патологиялық) қолдану).

Соңғы екі онжылдық ондаған миллион адамдардың кәсіби әрі күнделікті өмірінде интернеттің кең түрде таралуымен ерекшеленеді. Интернет арқылы өмірдің барлық аспектілері жайлы ақпарат алынады, сауда, қарым-қатынас, сексуалдық және ойындық құмарлықтар жүзеге асырылады. Y.Amichai-Hamburger, E.Ben-Artzi (2003) мәліметтерінде

израильдік психологтар қазіргі адамдардың өмір аспектілерінің ішінде интернет тимей өткені жоқ деп дәл айтқан болатын.

Интернет-тәуелділігі феномені көптеген ғалымдарды алаңдатуға және осы мәселе төңірегінде медицина, әлеуметтану, физиология педагогика, экология және т.б. көптеген ғылымдар саласындағы зерттеу жұмыстары үлкен алаңдатушылықты атап көрсетеді.

Өркениеттілік, компьютерлік желілердің негативті әсері кәмелетке толмағандардың қылмыстық бағдарларын және тәуелділікті қалыптастыруы ерекше қауіп тудырады. Оның қауіптілігі мынада: тұрақты тәуелділіктің дамуы, мұнда кәмелетке толмаған бала тек қана интернеттегі ойындар, бағдарламалар жайында ойлайды, егер үйде интернетке қосылу мүмкіндігі болмаса компьютерлік клубқа бару үшін туыстарынан ақша тасиды, интернетте тым көп уақыт отырады (мектептегі сабақтарынан жиі қалады, ұйқысы қанбайды, және т.б.).

Сондықтан да аталған тақырып қазіргі таңда еліміздің болашағы болып табылатын жастарды тәрбиелеу мәселелері арасындағы өзекті мәселелер қатарына жатады деп толық сеніммен айта аламыз.

Зерттеудің объектісі: интернет-тәуелділігі және оның жасөспірім шақтағы көріністері.

Зерттеудің пәні: интернет-тәуелділігіне жағдай жасайтын факторлар, оның белгілері және механизмдері, жасөспірім жастағы балаларға интернет-тәуелділіктің ықпалы.

Зерттеудің мақсаты: интернет-тәуелділіктің пайда болу себептерін, кезеңдерін, белгілерін, механизмдерін және жасөспірімдердің дара ерекшеліктерін ескере отырып, жасөспірімдердің интернет тұтынушысы ретіндегі виртуалды және интернет-тәуелділігінің алдын алу және жою жолдарын қарастыру.

Зерттеудің болжамы: егер, интернет-тәуелділіктің пайда болу себептері, кезеңдері, белгілері, механизмдері және жасөспірімдердің дара ерекшеліктері ескерілсе, онда жасөспірімдердің виртуалды және интернет-тәуелділігін болдырмай, оның алдын алуға болады.

Зерттеудің міндеттері:

- зерттеудің тақырыбына байланысты философиялық, психологиялық, педагогикалық, әлеуметтік әдебиеттерге талдау жүргізіп, ғылыми-теориялық тұрғыдан негіздеу;

- интернет және компьютерлік ойындарға тәуелділікті анықтауға арналған тест-сұрақшасы, К.Леонгардтың тест-сұрақшасын жүргізу;

- мақсатқа сай тәжірибелік-экспериментті жүргізу, оның нәтижелерін математикалық талдау арқылы өңдеу және қорытындылау.

Зерттеудің базасы: тәжірибелік зерттеу жұмысы мектеп оқушыларына өткізілді.

Зерттеу жұмысының құрылымы: Ғылыми зерттеу жұмысы кіріспе, екі бөлім, қолданылған әдебиеттер тізімінен тұрады.

Әдебиеттер:

1.Н.Ә.Назарбаевтың «Қазақстан-2050» стратегиясы 2012ж.

2.«Как справиться с компьютерной зависимостью», Краснова С.В., Казарян Н.Р.,

3.«Интернет-аддикция в подростковой среде», Пережогин Л.О.,

<http://www.rusmedserv.com/psychsex>

МЕМЛЕКЕТ ЖӘНЕ ҚОҒАМ ҚАЙРАТКЕРІ - ҒАНИ МҰРАТБАЕВ

Тулемисова Арай Кайсаровна

Ақтөбе гуманитарлық колледжі, МД -105 топ студенті

Жетекшісі: Ильясова Гульнур Бакыткереевна

Зерттеу жұмысының мақсаты: Ғ.Мұратбаевтың қоғамдық-саяси және мемлекеттік қызметін жаңа тарихи көзқарас тұрғысынан қорытып, бұрын тарихымызда

белгісіз болып келген немесе әдейі бұрмаланған тұстарын тың деректерге сүйене отырып тарихи шындық тұрғысынан зерттеу, оның шынайы келбетімен қайталанбас ерекшеліктерін ашып көрсету және өзі өмір сүрген және қызмет еткен қоғамның дамуымен байланыстыра зерттеу, саяси көзқарасына талдау жасау.

Мақсатқа жету үшін алға қойған міндеттер:

- Ғ. Мұратбаевтың қоғамдық, саяси, мемлекеттік және ғылыми қызметіне қатысты барлық зерттеулерді саралап, ол туралы баға берген еңбектерді талдап, қарастыру;
- Ғ. Мұратбаевтың өскен ортасы, білім алған орны мен ағартушылық қызметінің саяси күрестегі орыс зиялылары арасындағы арақатынасын салыстыру арқылы оның дүниетанымын, саяси көзқарасының өсуінің ішкі мазмұнын, табиғатын ашу;
- Кеңестік билік тұсында атқарған мемлекеттік, ағартушылық және ғылыми қызметтерін баяндау;

Тақырыптың өзектілігі:

Түркістандық шығыс жастарының көшбасшысы Ғани Мұратбаевтың Кеңес үкіметі тұсындағы қайраткерлік өмірі мен қоғамдық-саяси және мемлекеттік қызметтері туралы тарих саласында осы күнге дейін толық, арнайы түрде ғылыми тұрғыдан зерттелмеген тұстарын кешенді түрде ашып көрсету тақырыбымыздың өзектілігі болып отыр.

Зерттеу жұмысының маңызы: Кеңестік қоғам дамуындағы ұлт тұлғаларының тарихтағы орнын, мемлекет және қоғам қайраткері Ғ. Мұратбаевтың өмірі, қоғамдық-саяси және мемлекеттік қызметін қарастыру.

Зерттеу жұмысының теориялық және әдістемелік негізі. Зерттеу жұмысын жазу барысында соңғы жылдары Отандық тарих ғылымында болып жатқан түбегейлі өзгерістерді негізге алдық. Танымдық мүмкіндіктердің көбеюі зерттеу негізіне саяси, тарихи-мәдени, өркениеттілік тәсілді қолдануға жол ашты. Әрбір өркениеттің өзіндік ерекшеліктерін тану, оның біртұтастығы, өзіне тән мәнге ие тұрақты жүйе, өмірлік философиясы, құндылықтар жүйесі және тарихи-мәдени дәстүрлерді, соған сәйкестендірілген халықтардың, жеке тұлғаның өмірі, әлеуметтік және саяси институттары, ұлттық басымдылыққа ие ұсыныстар мен құндылықтарын неғұрлым терең танып білуіне деген ұмтылыстарға әкеледі. Міне, осындай тәсілдерді пайдаланудың нәтижесінде жарық көрген ұлт зиялыларының өмірі мен қызметін зерттеу мәселелері бойынша қалыптасқан жаңа ғылыми тұжырымдамалар мен ұлттық ғылыми мүдде ұстанымдар негізі болып табылады. Зерттеу әдістемелік негізіне ғылыми танымның жүйелілік, салыстырмалы талдау және тарихи шынайылық ұстанымдары қолданылды.

Зерттеу барысында әдістемелік негізі мен тұғырнамалық ұстанымдарын қалыптастыруда Қазақстан Республикасының Президенті Н.Ә. Назарбаевтың Қазақстан халқына (18 ақпан 2005 жыл) Жолдауындағы «Ғылым халыққа қызмет етуі керек» деген сөзі басшылыққа алынды.

Зерттеу жұмысының ғылыми гипотезасы:

Зерттеудің ғылыми жаңалығы алға қойған міндеттің өзектілігінен, тарихнамалық зерттеулерден, яғни отандық тарихта Ғ. Мұратбаевтың қоғамдық-саяси және мемлекеттік қызметінің тарихы осы уақытқа дейін арнайы тақырып ретінде шынайы тұрғыдан зерттелмеуінен туындайды.

Зерттеу жұмысының басты ғылыми жаңалығы - мәселенің кешенді түрде зерттелуі. Зерттеу жұмысының негізіне – Ғ. Мұратбаевтың қоғамдық саяси қызметінің алуан түрі: үгіт-насихат жұмысы, қоғамның саяси-экономикалық жағдайы туралы Орталық үкіметке жолдаған талаптары тарихы ғылыми негізде жан-жақты талдануында. Көптеген деректердің алғаш рет зерттеліп және олар ғылыми айналымға алғаш енгізіліп отыруында. Сондай-ақ осы деректердің негізінде Ғ. Мұратбаевтың өмірбаянына қатысты жаңа мәліметтер де анықталды.

Зерттеудің негізгі ғылыми жаңалығы тың деректерді ғылыми айналымға тарта отырып, Ғ. Мұратбаевтың қоғамдық-саяси, ағартушылық, мемлекеттік қызметтерін ұштастыра отырып қарастыруға әрекет жасалынды.

Ғылыми зерттеудің негізгі нәтижелері:

Зерттей келе ғылыми жұмыстың мазмұнынан туындайтын ойлар жүйеленіп, тұжырымдары нақтыланды.

Ғани Мұратбаев өмірі мен қоғамдық қызметін зерттеу барысында көз жеткізетін бір шындық оның өз заманында-ақ «Болашақ – жастардікі», – деп жастардың білім алып әлеуметтік прогресс жолына түсуіне, саяси санасының өсіп-жетілуіне өз үлесін қосып, халқының өркениеттік жолға түсуі үшін міндетті түрде ғылым мен білім ең өзекті проблема екендігін алға тартады. Әйел теңдігі, отырықшылық сияқты сан-салалы әлеуметтік келелі мәселелер төңірегінде айтылған құнды пікірлерінің болуы және бұл идеялардың бүгінгі тәуелсіз Қазақстан үшін де мәнділігін жоймауы оның өміршендігін көрсетеді.

Жалпы қоғамдық-саяси өмірде болып жатқан түрлі құбылыстарға белсене араласқан Ғани Мұратбаев ХХ ғасырдың басындағы ұлттық ояну мен жаңғыру идеяларына бой ұрған, ұлт мүддесін ойлап, өзінің халқына қалтқысыз қызметі арқылы халқын ағартушылыққа шақырған қайраткер ретінде таныла білді. Ғани Мұратбаевтың ар-ождан, моральдық қасиеттерді санаға сіңіріп, жеке адамды қалыптастыру арқылы мемлекетті нығайту, өркениетті деңгейге көтеру идеяларының мазмұны мен мағынасы бүгінгі күні де өзінің мәнін жоймайды.

ПАЙДАЛАНЫЛҒАН ДЕРЕКТЕР МЕН ӘДЕБИЕТТЕР ТІЗІМІ:

1. Мұсабаев Н.Т., Мұсабаева А.Н. «Ортаймаған қазаны - қасиетті Қазалы» Алматы: Денсаулық 1998 200 б
2. Ғани Мұратбаев: зерттеулер мен құжаттар жинағы. Алматы: Арыс, 2002, 300б
3. Өзбекстан Республикасы Орталық Мемлекеттік Мұрағаты. 34-қор, 1-тізбе, 97-іс.

КОГНИТИВТІК ЛИНГВИСТИКА. МАҚАЛ – МӘТЕЛ ЖӘНЕ ТҰРАҚТЫ ТІРКЕСТЕРДЕГІ «УАҚЫТ» КОНЦЕПТІСІ

Уксикбаева Амангүл Қуандықовна

Ақтөбе гуманитарлық колледжі. КТ- 420 топ студенттері

Мақсаты: Қазақ тіл білімі антропоцентристік парадигма аясында тілді диалектика-динамикалық құбылыс ретінде қарастыру арқылы оның айнала қоршаған ортамен, ақиқат әлеммен, әрі адамдық факторлармен сабақтастығын зерделеу мәселесі бүгінгі таңдағы қазақ лингвистикасының теориялық тұрғыда даму бағытымен қатар, әлемдік лингвистика деңгейіне теңесер тұғырын айқындауға мүмкіндік туғызады. Қоғам мен ғылымның қазіргі уақыт сұранысына сәйкес дамуы лингвистика ғылымына өзіндік ықпал етіп, лингвистика ілімінде жаңа ғылыми бағыттар мен көптеген тоғыспалы ғылыми пәндер пайда болуда. Осыған орай, қазақ тіл білімінде тіл табиғатын адам болмысымен, оның ойлау жүйесі мен тұрмыстық өмірдегі қимыл-әрекетін ұштастыра зерттеу мәселесі арқылы тіл мен таным ұғымдарына назар аударудың негізінде, шынайы өмір құбылыстарын қабылдау, оның көптеген қыр-сырын ой елегіне салып екішеу, соның нәтижесінде жинақталған ақпараттарды адам жадында сақталар қор ретінде жүйелеу мәселесі сайып келгенде тілдік бірліктердің табиғатына әсер ететін ішкі және сыртқы факторларды анықтауға өзіндік септігін тигізеді.

Осы аталған мәселенің мәнісін терең бойлау үшін ұлт таным контексіне байланысты сол тілді тұтынушы тіл иесі адамның тілтанымдық әлеміне баса назар аудару арқылы тілдің танымдық қызметін көруге болады. Тіл білімінің когнитология ғылымымен тоғысу когнитивтік лингвистика ғылымын дүниеге әкелгені мәлім. Мұнда тіл пәлсапалық, логикалық және танымдық қағидалармен өзара бір тұтастықта қарастырып, адамның танымдық көкжиегінің тілдегі көрінісін зерделеу мәселесі өзекті тілдік мәселелер ретінде күн тәртібінен орын алуда.

Адамзат тіршілігіне тыныс беретін басты тетік болып табылатын тілдің танымдық табиғатына сөз мағынасының ішкі нәзік иірімдеріне зер салу арқылы ұлттық болмысты концепт арқылы көрсету, тіл мен танымның бірлестігін адамның қабылдау, пайымдау, ойлау т.б танымдық әрекеттерімен өзара сабақтастықта қарау арқылы барша адамзаттық ортақ ұстанымдарға қол жеткізу қазақ тілінің өрісін кеңейтуге деген талпыныстан туындаған мақсат.

Міндеті: Тіл біліміндегі зерттеулердің негізі бүгінгі таңдағы жаһандану процесіне төтеп беруге қарсы ұлттық тілдің табиғатын шынайы танып түсіну үшін, тілдік бірліктерді тіл мен танымның тұтастығы, тіл мен мәдениеттің сабақтастығы тұрғысында тілдік емес лингвофилософиялық мәнділіктермен өзара сабақтаса «ғаламның тілдік бейнесі» деген күрделі теорияның ыңғайына сай негізделіп зерттеу ісін жүргізу бағыты кеңінен етек алуда.

Ғаламның тілдік бейнесі тілдің лексикалық қабатындағы әр түрлі концептілер негізінде көрініс беретін, адамзаттың ақыл-ойынан инсандық қасиеттерінен туындаған жетістіктерін қамтиды. Тілдің негізінде танылатын концептілер – тіл иесі этностың дүниетанымының көрсеткіші. Концепт құбылысы когнитивтік лингвистикада ғаламды танудағы танымдық механизмі ретінде қарастырылады. Өйткені қандайда болмасын этностың өзіндік жаратылыс болмысын танытатын тілдік бірліктерді концепт ретінде танымдық тұрғыда қарау керектігі және тілді зерттеудің когнитивтік парадимасы «дүниені тіл әлемінде тану» қағидасына негізделіп жүргізілуі – бүгінгі тіл біліміндегі өзекті мәселелердің бірі.

Өзектілігі: Когнитивтік лингвистика – тіл білімінің жаңа бағыттарының бірі, антропоцентристік парадиманың қатарына жататын тоғыспалы ғылым саласы. Когнитивтік лингвистика - тілдің танымдық табиғи болмысын зерттейтін ғылым. Ғылыми жұмыста ғылымдағы тоғыспалы процестің нәтижесінде туындаған когнитивтік лингвистика ғылымының қалыптасуы мен дамуы тарихы, өзіне тән категорияларына қатысты теориялық мәліметтер берілген.

Сонымен бірге когнитивтік лингвистиканың теориялық мәселелерімен категорияларының қазақ тіл біліміндегі даму кезеңдері мен зерттелу тарихы баяндалған. Заман озған сайын тіл мәселесі тек тілші мамандарға ғана емес «адам-қоғам – табиғат» сабақтастығын қарастыратын барша мамандық иелеріне де үлкен ой салуда. Демек, тілдің жаратылысын, болмыс-бітімін, табиғатын т.б. этнографиямен, философиямен, психологиямен, когнитологиямен, мәдениеттанумен ұштастыра зерттейтін тоғыспалы ғылыми пәндердің қалыптасуы заңды құбылыс. Сондықтан ұлт болмысы тілдік танымдық әрекетпен, кеңістікпен, мәдениетпен, өркениетпен сабақтастықта қарастырылады. Демек, тіл - қарым-қатынас жасаудың құралы ғана емес, дүниетанудың механизмі, этностың бүтіндігін сақтайтын қамал.

«МАҒЖАН ЖҰМАБАЕВТЫҢ «ШОЛПЫ» ӨЛЕҢІНДЕГІ ШОЛПЫНЫҢ ТҮРЛЕРІ ЖӘНЕ ТӘРБИЕЛІК МӘНІ

**Ақтөбе гуманитарлық колледжі Мд-101 тобының студенті Кари Ақерке Азаматқызы
Жетекшісі: Шаматова Венера Қуанғалиқызы**

I. Кіріспе

Зерттеу жұмысының өзектілігі: Дауылпаз ақын Мағжан Жұмабаевтың өмірден өз орнын анық тауып, артына өшпес мол мұра қалдырғанын анық білеміз. Оның лирик ақын екені де баршаға аян. Лирикалық өлеңдері де өте мол. Қазіргі таңда Мағжан жырлары кеңінен насихатталуда. Мектеп бағдарламасынан да білеміз. Мағжанның “Шолпы” атты өлеңінде қазақ қызының өн бойына жарасқан әшекей бұйымдарының бірі – шолпыны өте таза шынайы суреттеуі байқалады. Сондықтан Мағжанның “Шолпы” өлеңін оқи отыра, халқымыздың тарихи құндылығы саналатын шолпының тәрбиелік мәні мен оның түрлерін кеңірек таныстыра кетуді жөн көрдім.

Зерттеу жұмысының мақсаты: Мағжанның “Шолпы” өлеңі арқылы қазақ халқының көнеден қалған әшекей бұйымы екенін дәлелдеу;

Шолпының түрлерін анықтап, оның тарихи құндылығын зерттей отырып, тәрбиелік мәнінің өте жоғары деңгейде екенін дәлелдеу:

Зерттеу жұмысының міндеттері:

- o Мағжан Жұмабаевтың “Шолпы” өлеңін оқып талдау;
- o Шолпының түрлерін анықтап, жасалу жолына тоқталып, зерттеу жұмыстарын жүргізу;
- o Шолпының тәрбиелілік мәнін ұғыну;
- o Жиналған материалдарды бір жүйеге келтіру;
- o Шолпы туралы жазған ақын - жазушылардың, сазгерлердің шығармаларымен танысу;

Ғылыми жобаның зерттеу әдісі:

- Жинақтау, топтау;
- Салыстыру;
- Өзіндік ой топшылау;

Нәтижесі мен қорытындысы:

- o Шолпыны тек қана қыз балалар мен бойжеткендер тағады;
- o Қазақтың әшекей бұйымы шолпының сыңғыры қара ниетті күштерден сақтайды;
- o Шолпы арқылы қыздың жасын, әлеуметтік тобын, қай жақтан екендігін аңғаруға болады;

II. Негізгі бөлім.

- Қандай зергерлік бұйымды ұнатасың?- десе, көп адамдар сақина мен сырғаны атайды. Ал мен Мағжан ақын жырлап өткен шолпыны ұнатамын. Осы жұмысым арқылы оны дәлелдегім келеді.

2. 1 Мағжан Жұмабаев - лирик ақын.

Әдетте Абайды философ ақын,

Мағжанды лирик ақын дейміз.

Абай ақылдың ақыны да,

Мағжан сезімнің ақыны.

(С. Мұқанов)

Мағжан Жұмабаев поэзия әлеміндегі жарық жұлдыз, қайталанбас құбылыс. Оның қуатты, бойға жігер, жүрекке от беретін рухты үні, ізденістері мен жаңашылдығы қазақ әдебиетін ХХ ғасырдың басында - ақ Еуропа, орыс әдебиетінің биік деңгейіне көтерді. «Өлеңді музыкаға айналдырған, дыбыстан сурет тұрғызған, сөзге жан бітірген, жаңа өлшеулер шығарған» Мағжанның осындай қасиеттерін, ішкі шығармашылық құдіретін жұрттан бұрын байқаған әрі аса жоғары бағалаған Мұхтар Әуезов: «Мағжан мәдениеті зор ақын. Сыртқы кестенің келісімі мен күйшілдігіне қарағанда, бұл бір заманның тегінен асқандай, сезімі жетілмеген қазақ қауымынан ертерек шыққандай... Сондықтан бүгінгі күннің бар жазушысының ішінен келешекке бой ұрып, артқы күнге анық қалуға жарайтын сөз – Мағжанның сөзі. Одан басқамыздың бәріміздікі күмәнді, өте сенімсіз деп білемін» деп жазды. [5. 264]

Мағжанның таза махаббат тақырыбына арналған лирикасы — аса көркем мұра. Табиғатынан жаны сұлу сыршыл ақын адамның ең асыл сезімін жеткізуге келгенде ғажап шеберлік танытады. "Сүй, жан сәулем", "Сен сұлу", "Жұлдызды жүзік, Айды алқа қып берейін", "Шолпы", т. б. өлеңдерінде Мағжан адамға тән осынау ұлы сезімді аса биікке көтере жырлайды. Ақынның лирикалық қаһарманы үнемі ғажайып сезімнің құшағында жүреді. Шын сүю — Мағжанның ұғымында әрі ләззатты, әрі азапты күй. Қуанышы да мол, азабы да аз болмайтың сезім. Ақынның сезімі кіршіксіз мөлдір. Сонымен бірге ол махаббатқа шексіз адал. Сүйген жанының бір сәттік қуанышын ол патшаның тағына да, дүниенің малына да айырбастамайды. Сүйген жары үшін не қиындыққа да төзуге даяр.

2. 2 Мағжан Жұмабаевтың “Шолпы” өлеңі.

"Шолпы" өлеңіндегі: Сылдыр, сылдыр, сылдыр, Қанымды қайнатты құрғыр. Шық - шық жүрекке тиеді, Күлпәра талқан боп сыңғыр, — деген жолдардағы қазақ қызының шашына

таққан шолпысының сыңғыры әркімнің құлағына қазір де жетіп тұрғандай әсер береді. «Шолпы» өлеңінде бір жағын әзіл, бір жағын шын етіп, ақын киіз үйді айнала жүретін ауыл қыздарының шаштарына таққан шолпы сылдырының көңіл ынтықтырар әсерін жазады:

Сылдыр, сылдыр, сылдыр...

Өзекті өртеді құрғыр.

Әдейі іргеден жүреді

Сұлу қыз санадан солғыр!

Сылдыр, сылдыр, сылдыр

Жүректі жандырды құрғыр.

Кеудені кернеді жалын,

Сәулем, періштем, тез кір!

Риза болып, сүйсінген көңіл көрінеді. Шолпы сылдырлаған сайын естушінің жаны кіріп, құлағы да, жүрегі де елеңдеуде. Бұрынғы ауыл тұрмысының осы кішкене бір этнографиялық суреті қазірдің өзінде көңіл толқытады. Шолпы иесінің сұлу кескіні көзалдыңызға келгендей. Ал шолпысылдырын ақ біршақырымнан естіліп, тындағанның діңкесін құртып – ақтұрғандай көрінеді. [5. 76]

III. Қорытынды бөлімі.

3. 1 Қазақтың ұлттық зергерлік өнері

Зерттеу жұмысымды қорытындылай келе, Мағжан Жұмабаевтың “Шолпы” өлеңі арқылы шолпының тәрбиелік мәнінің өте жоғары екеніне көзім жетті. Шолпыны қолдану қыз балаға үстеме сұлулық пен нәзіктік беретінін білдім.

1) Шашқа тағатын ұлттық әшекей шолпының түрлерімен танысып, олардың жинағы жасалады.

1)Халқымыздың шолпыға байланысты туған қазақ қызына берілетін тәрбие және ырымдарымен таныса отырып, өзімізге келешекте есте ұстайтын салт – дәстүрін жинадым.

2) Шолпының жасалуына байланысты зергерлердің тәжірибесімен таныстым.

3) Өзіндік сараптама жасадым.

Пайдаланылған әдебиеттер тізімі:

1. Арғынбаев Х. Қазақ халқының қолөнері. Алматы: Өнер, 1987ж. 25 бет
2. Әуезов М. “Абай жолы” роман – эпопеясы I том Алматы. 1989 ж 154 бет
3. Әлімқұлов Б, Әбдіраманов Е «Әдебиэтнографиялықтаным», Алматы «Санат»2009ж. 180бет

«ҚАЗАҚ ӘДЕБИЕТІНДЕ АҚҚУ БЕЙНЕСІН БЕЛГІЛІ НЫШАН РЕТІНДЕ ПАЙДАЛАНУЫ»

**Ақтөбе гуманитарлық колледжі Мд-101 тобының студенті Байбақтиева Ақерке
Азаматқызы**

**Ақтөбе гуманитарлық колледжі Мд-101 тобының студенті Байбақтиева Альбина
Самғатовна**

Жетекшілері: Шаматова Венера Қуанғалиқызы, Наменова Гулсим Жуматаевна

Зерттеудің мақсаты: Аққу бейнесін қазақ ақын-жазушылардың шығармаларындағы белгілі нышан ретінде пайдалануын анықтау. Жас ұрпақтың рухани-адамгершілік құндылықтарын жаңғырту, тәрбиенің бір құралы екенін дәлелдеу.

Зерттеудің ғылыми болжамы: Ақын-жазушылардың шығармаларындағы аққу бейнесімен танысу асыл қасиеттерді дамытуға зор мүмкіндік береді.

Зерттеудің кезеңдері:

1. Киелі құс түрлері туралы, ақын-жазушылардың шығармаларындағы аққу бейнесі туралы материал жинақтау, қосымша материалдар көзін іздеу.
2. Жинақталған материалдарды қорыту, жүйелеу.
3. Зерттеу жұмыстарын жүргізу арқылы нақты нәтижелер алу, жинақталған материалдарды дайындап ұсыну.

Қолданылған әдістер: салыстыру, талдау, бақылау, сауалнама, әңгімелесу.

Зерттеудің жаңалығы: Қазақ әдебиетінде аққу бейнесін белгілі нышан ретінде пайдаланылған ақын-жазушылардың шығармаларын жүйелеп көрсету.

Зерттеу тақырыбының өзектілігі: Рухы биік өскелен ұрпақтың қазақ ақын-жазушылардың шығармалары арқылы киелі құстың бейнесінен сезіліп тұрған тектілік, адалдық, сұлылыққа сүйсінуде тәрбиелік маңызы зор.

Зерттеудің мақсаты: Аққу бейнесі қазақ ақын-жазушылардың шығармаларындағы белгілі нышан ретінде пайдалануын анықтау. Жас ұрпақтың рухани-адамгершілік құндылықтарын жаңғырту, тәрбиенің бір құралы екенін дәлелдеу.

Зерттеудің міндеттері:

- Аққу, оның түрлері, тыныс тіршілігі туралы мағлұмат беру, шығармалардағы ортақ тақырыпты ашудағы көркемдік әдіс-тәсілдерін талдау;
- Көркем шығармалар арқылы табиғаттың сырлы көріністерін тамашалап, сұлулығын сезіне отырып, қиялды ұштау, сөйлеу мәдениетін дамыту;
- Адам жанының рухани тазалығы жайлы ойларын жүйелей отырып, аса қамқорлықпен табиғатты аялауға, қоршаған ортаны қорғай білуге, ізгілікке тәрбиелеу.

I. Кіріспе

Қазақ әдебиеті көне дәуірден аса бай ауыз әдебиеті мен сөз маржанын сақтап келеді. Әдебиет арқылы халық тарихы, ұлттық мәдениет пен өнер, дәстүр, дүниетаным, арман-мұңы ұрпақтан ұрпаққа жетіп отыр. Адам - табиғаттың бір бөлігі, табиғат - адам өмірінің бөлігі. Адам табиғатты толық түсінгенде, оның ішкі жан дүниесі, рухы асқақтай бастайды. Бұл жұмыс қазақ әдебиетінің ақын-жазушылар шығармаларындағы аққу бейнесін белгілі нышан ретінде пайдалануы туралы кең көлемде деректер келтіріле отырып зерттелінген. Таныс деректі затты ала отырып, көптеген қазақ ақын-жазушылардың шығармасына арқау болған әдемі құс туралы және аққуды өз шығармаларында нышан ретінде пайдалану туралы тың материалдармен тақырыптың өзектілігін аштым.

Қазақ әдебиетінде ғажайып табиғатты, аңдарды, құстарды жырлайтын көптеген шығармалар бар болса да, бірақ қазақ халқы ежелден аққу құсты ерекше бағалап, құс падишасы деп санаған. Әрқашанда кербез аққуларға қарап, адамның ішкі жан дүниесі толқып, бір тылсым сезімге толары анық. Тұла бойына сұлулық тұнған аққу - кіршіксіз тазалықтың, қылаусыз да кінәратсыз пәктіктің нышаны. Неліктен бұл бейне әлі күнге дейін ақын-жазушыларға соншама шабыт береді? Уақыт өте келе оның мәні өзгереді ме? Қазақ әдебиеті сабақтарында біз көптеген табиғат жайлы сыр шертетін өлең, поэма, романдармен таныстық. Менің ойымша, сол шығармалардың бәрінде аққу бейнесі ең жарқын бейне болып табылады. Сондықтан өзімнің зерттеу жұмысыма «Қазақ әдебиетінің ақын-жазушылар шығармаларындағы аққу бейнесін белгілі нышан ретінде пайдалануы» деген тақырыпты таңдадым.

II. Негізгі бөлімі.

2.1. Аққудың ерекше қасиеттері.

Аққулар - өте сымбатты құстар. Қазақ халқы қыздарының сұлулығын осы киелі құспен салыстыра сөйлеген. Аққулар жұптасатын құстардың түрі, жұбынан айырылған кезде олар адамдар сияқты қайғырады, көз жасын тастайды және өлуге де баруы мүмкін. Жесір аққу биік аспанға ұшып, соңғы «әнін» айтып, жерге қарай зуылдап, тасқа соғылып өледі.

2.2. Ауыз әдебиетінде аққу бейнесі.

Қазақтың аңыз ертегілерінде көп кездесетін киелі кейіпкер аққу арулар, аққудың кербіні киіп көк аспаннан ұшып келіп, айдын көлге шомылатын асқан сұлу қыздар. Аққу мен ақ қаз жайындағы ел санасында мифтік түсініктен туған аққу сұлулықтың символы,

айырылмас адал жардың бейнесі, ел жұртқа тұлға болған ардақты ананың бейнесі есептелген. Мифтік аңыздардың айтуы бойынша, қазақ халқы батырлардың пірі деп сыйынатын Баба Түкті шашты Өзіз бір күні өзенінің жағасына келіп, көктен аққу болып ұшып келіп, кебін шешіп қойып, өзен суына шомылып, шаштарын алтын тарақпен тарасып отырған үш ару қызды көреді де, ең кіші қыздың кебін тығып қояды. Екі үлкен қыз кебін киіп, аққу болып аспанға ұшып кетеді, ал кебінен айырылған кіші қыз кете алмай, Баба Түкті шашты Өзізге жар болып, қосылуға разылық білдіреді, бірақ оған үш шарт қояды « өкпемді көрме, өкшемді көрме, желкемді көрме» дейді. Ол мұның бәріне мақұл болып үйленеді, бірақ жүре келе бұл шарттарда қандай хикмет барлығын білгісі келеді. Байқап қараса, әйелдің желкесінен миы, қолтығынан өкпесі, өкшесінен қызыл асығы көрініп тұрады. Үш шарттың бұзылғанын білген ару, қайтадан аққу кейпіне келіп, көкке ұшып кетеді. Бұған өкінген Баба Түкті шашты Өзіз өмір бойы үйленбей әйелсіз өтеді. Қазақ халқының ауыз әдебиетінде аққу бейнесі – асқан сұлулықтың белгісі, сиқырлы күш иесі,

III. Қорытынды бөлімі.

3.1. Қазақ әдебиетінің ақын-жазушылар шығармаларындағы аққу бейнесі

Махмұд Қашқаридың «Қордайдың аққу - қазы қаңқылдайды», Асан Қайғының «Құладың құстың қоры еді» өлеңдері, Сәкен Сейфуллиннің «Аққудың айырылуы», Мұқағали Мақатаевтың «Аққулар ұйықтағанда» поэмалары, Ілияс Есенберлиннің «Аққу құстың қуанышы» романы, Марфуға Айтқожинаның «Аққу жүрек» өлеңі, Ғарифолла Есімнің «Ақ өлең – аққулы мекен» роман-эссесі халқымыздың аққуға деген сүйіспеншілігінің белгісі болып есептелінеді.

Махмұд Қашқари - XI ғасырда өмір сүрген түркі ғалымы, өз заманының аса білімдар филологы, тарихшысы, этнографы, географы. Ол - түркі, араб, парсы тілдерін толық меңгерген, түркі әлемінің тіл өнерінің өрісін кеңейтіп, өркенін өсірген ғұлама. Махмұд Қашқаридың «Қордайдың аққу - қазы қаңқылдайды» өлеңінде аққу құсты табиғат көркі ретінде көрсетілген.

Пайдаланылған әдебиеттер тізімі:

1. <http://moldir-bulak.kz/> . Демеуғалиева Г. Қалша Қыдыр. Мақала.«Мөлдір бұлақ» журналы. 2009 жыл
2. Ғаламтор ресурстары: kitap.kz/audiobook/5229 Қашқари М. Қордайдың аққу- қазы қаңқылдайды. Аудиокітап — Kitap.kz
3. Тұрсынғалиева С. Ч., Берекенова Ә. С. Сәкен Сейфуллин «Аққудың айырылуы» поэмасы. Қазақ әдебиеті. Оқулық. Астана «Арман-ПВ» баспасы, 2016 жыл – 81 б.

АҚТӨБЕ ОБЛЫСЫНЫҢ ТУРИЗМ САЛАСЫН ДАМУ МЕН ӨНІР ОЙЫНША БОЛАШАҚ ТУРИСТІК МАРШРУТЫН САЛУ

Ақтөбе гуманитарлық колледжі Мд-101 тобының студенті Смагулова Калима Аскарарна

Жетекшісі: Шаматова Венера Қуанғалиқызы, Сарбасова Роза Әбжанқызы

Жұмыстың мақсаты – Ақтөбе облысының туристік потенциалын көрсету және облыстағы туризмнің жағдайы мен даму перспективаларын қарастыру. Ақтөбе облысының туристік инфрақұрылымына сипаттама беру және дамыған туризм түрлерін қарастыру.

Зерттеудің ғылыми болжамы:

Жұмыстың міндеттері:

- Ақтөбе облысының туризм дамуы жайлы толық мәлімет беру;
- қандай табиғи ресурстарға бай екенін анықтау;
- туризм түрлеріне сипаттама беру;

Жұмыстың зерттеу нысаны – Ақтөбе облысының туризм саласын дамыту, өңіріміздегі туристік аймақтарды паш ету.

Зерттеу әдістері:

- мәліметтергесәйкес ақпарат көздеріналу;
- алынған ақпарат қасалыстырма жұмысын жүргізу;
- соңында түрлі бағыт бойыншы талдаулар жасау;

Зерттеудің

жаңалығы: Бүкіл дүние жүзілік туристік ұйымының маркетингтік қызметтері зерттеулерінің мәліметтері бойынша Ақтөбе облысында туризмді дамытудың мүмкіндіктері мол, әрі Ақтөбе облысының туристік потенциалы жеткілікті.

I. Кіріспе

Облыстың туризмі Ақтөбе облысының әкімшілік тарапынан қолдау табуда. Облыста туризмнің дамуына көптеген мүмкіншіліктер бар. Олар табиғи рекреациялық ресурстар, тарихи-мәдени ескерткіштер. Шыны керек, туризм индустриясында дамыту сан-салалы жұмыстарды жолға қоюдан басталады. Ең бірінші біз өз өңірімізді ішетелдіктерге барлық жағынан таныстыруымыз керек. Олардың қызығу шылығын тудырып, туризмді дамыту туралы жаңа бағыттар ашу керек. Сондықтан біз облыстағы инфра-құрылымды дамытуымыз керек және туристік объектілерді тарихи және мәдени ескерткіштерді, табиғи ресурстарды тиімді пайдалануымыз қажет. Қазіргі таңда Ақтөбе облысында туризмнің қарқынды дамуына бағытталған, тиімді бағдарламалар жасалынып, әрі біртіндеп атқарылуда. Осы бітіру жұмысымда мен Ақтөбе облыстық туризмнің қазіргі жағдайы және болашағы, оның дамуының ерекшеліктері, мәселелері мен оларды шешу жолдарын қарастырдым. Ал Ақтөбе облысы болса қазіргі туристердің барлық сұраныстарын қанағаттандыра алатын, ерекше туристік мүмкіншілігі бар орталық болып дамып, жетіле алады. Өйткені облыстың басқа аймақтармен салыстырғанда төмендегідей өзіндік ерекшелігі бар, олар: Экономика салаларының дамуы; тарихи-мәдени ескерткіштердің ерекшеліктері; Мұражайлардың, мәдени-көңіл көтеру орындардың, этнографиялық жүйелердің болуы. Сонымен Ақтөбе облысы қазіргі кезде мықты туризм инфра-структурасын дамытуға арналған барлық ресурстар мен факторларға ие.

II. Негізгі бөлімі.

2.1. Ақтөбе облысындағы болашақ туристік маршруттың сызбанұсқасы.

Тарих және мәдениет ескерткіштерін туризм инфра-құрылымының маңызды бір бөлігі ретінде қарастыру қажет, сол себепті мен Ақтөбе облысындағы болашақ туристік маршруттың сызбанұсқасын ұсынып, осы нұсқа бойынша өңірімізге қыдырып келген турист-қонақтарымызды қыдыртып, аралатуымыз қажет.

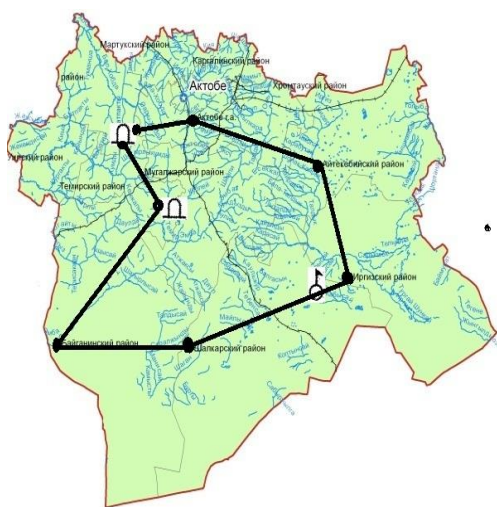

Ақтөбе облысындағы «Мәдени Мұра» бағдарламасына енген тарих және мәдениет ескерткіштері.

«Мәдени Мұра» мемлекеттік бағдарламасының

- Ақтөбе облысындағы археологиялық зерттеуі қорымдар, кесенелер және мазарлар. Ақтөбе облысындағы бүгінге дейін жеткен халықтық сәулет өнері ескерткіш туындыларын жан-жақты зерттеп, мәдени мұра бағдарламасына және туристік маршрутқа енгізу керек. Көрсетілген мақсатты жүзеге асыру үшін төмендегі міндеттерді шешу жөн деп есептедім.

- Ақтөбе өңіріндегі маңызды тарихи-мәдени және

сәулет ескерткіштерін қайта жағырту;

- Ескерткіштердің шығу тарихын анықтау;

- Облысымыздың әртүрлі аудандарындағы ескерткіштердің өзіндік ерекшелігін ашып көрсету;

Ұлан байтақ Ақтөбе өңірі мыңдаған жыл бұрын түрлі тайпалардың алмасуы мен көшпелі халықтардың ұзақ қоныс тепкен жері болған. Табиғаттың тарылмаған байлығы мен жағрапиялық жағдайы көптеген тайпаларды осы маңда тоғыстырды. Осы жердің бай табиғатын дұрыс кәдесіне жаратуды өте ерте заманнан ойластырып шешкен кешегі бабалардың қол таңбаларына көз жүгіртсек, жиһанкез саяхатшыларды таңқалдырған талай керемет ескерткіштер замана тарихын бүгіп, тұнып жатыр. Жинақталған ғылыми еңбектер мен құжаттарды және көріп-білгенімізді түйіндесек, біздің өлкеміздегі ескерткіштердің көпшілігі халықтық сәулет өнерінің шеберлігімен, терең сырлылығымен назар аудартады.

III. Қорытынды бөлімі.

3.1. Ақтөбе облысының туристік жол картасы бойынша ескерткіштер мен көне кеселерге саяхат жасаудың маңызы.

Ескерткіштерде табиғи тастан бастап қам кірпіш, күйдірілген кірпіш, әк тас, құм тас, жұмсақ ұлу тас, қиылып салынатын плита тастар кеңінен пайдаланылған. Әрине, қам кірпіштен салынған неше түрлі тамдардың тұтас тұрғаны жоқтың қасы. Ғасырлар қойнауынан аз да болса бізге жеткен тас мүсіндер (балбалдар), Сынтас, ал нақышты құлыптастардың көптігі соншалық оларды (Абат-Байтақ) ешкім санап болмас. Тастан ойылған керемет өнер туындылары: қой тас (Дәуімшар), сағана тамдар (Асан қожа), сондай-ақ, көптеген үш тас, бес тас, сандық тас, бесік тастар Жем, Сағыз тарихымен сабақтастырып жатыр. Қарасақал қорымының (аумағы он бес гектар жерде) бір мыңнан астам бейіттердің бедерлі ою-өрнектері, қару-жарақ суреттері, рулардың таңбалары – тастардың шебер ойластырылған ансамблін құрайды. Бұл орайда мамандар оларды Маңғыстау тас шеберлерінің өнер жалғасы бар, әрі өзіндік ерекшелігі де бар деп баға берген. Облысымыздың әртүрлі аудандарындағы ескерткіштер өзіндік ерекшелігі мен көршілес облыстардың тарихымен байланысты ортақтығын ашып көрсету қажет. Ақтөбе өңірінің тарихи-мәдени ескерткіштеріміздің қай-қайсысыда арнайы саяхат жасауға лайық, туған жердің рухани шежіресі – не қызықты айғақ бола алатын орындар. Сондықтан да мұндай орындар санаулылардың ғана емес, баршаның қызықтап-тамашалауына мүмкіндік жасаудың жолдарын қарастыруды қажет етеді.

Пайдаланылған әдебиеттер тізімі:

1. Қазақ Ұлттық энциклопедиясы, Алматы, 1988ж. I-том. 29-бет.
2. Ақтөбе Энциклопедиясы «Отандастар-Полиграфия» ЖШС. 2001ж.
3. Кастанье И.А. древности Киргизской степи и Оренбургского края.

ФОРМАТИВНОЕ ОЦЕНИВАНИЕ НА УРОКАХ РУССКОГО ЯЗЫКА: ИЗ ОПЫТА ПЕДАГОГИЧЕСКОЙ ПРАКТИКИ

**Эшмантович Лада, научный руководитель – Г.К. Шабарова
Актюбинский гуманитарный колледж**

Цели и задачи. Настоящая работа посвящена одной из актуальнейших проблем современного образования - внедрению в учебный процесс формативного оценивания как части критериального оценивания. Целью исследования является раскрытие содержания формативного оценивания, демонстрация практического опыта работы, полученного в период прохождения педагогической практики в общеобразовательных школах города Актобе.

Актуальность научной работы состоит в том, что процесс внедрения формативного оценивания находится в активной стадии реализации. Известно, что к основным функциям формативного оценивания относятся аспекты: 1) формирующая – установление, формирование и утверждение системы ценностей в каждодневной практике; 2) стимулирующая – создание благоприятных условий для достижения обучающимися ожидаемых результатов и эффективности процесса; 2) мотивирующая – поддержание интереса обучающихся к учению и достижению результата [1, с.30].

Гипотеза. Применение на практике формативного оценивания способствует развитию у обучающихся аналитического мышления, формированию навыков проведения логических операций, применения надпредметных умений. Правильная организация обратной связи «указывает на то, что способность является постепенно развивающейся характеристикой, нежели врожденной...» (Д.Уильям).

Краткая аннотация. Как следует из большинства научных источников, освещающих содержание формативного оценивания, оно является тем самым действием, от которого зависят рост и развитие учебных достижений учащихся и обеспечение обратной связи между учителем и учениками. Метод формативного оценивания, как известно, заимствован из международной практики как оценивание, используемое для адаптации преподавания и обучения к потребностям обучающихся [2, с.12]

Д.Уильям в статье «Формативное оценивание и обстоятельства при регулировании процесса обучения» приводит определение формативного оценивания, полученное в ходе совместных исследований его результатов в классе, когда появилась цель преобразовать мероприятия по обучению и преподаванию, а действия учителя и учеников требовали оценки и самооценки. По утверждению Д.Уильяма, «подобное оценивание становится формативным» при условии, что «оценивание непосредственно применяется для построения процесса преподавания, направленного на удовлетворение потребностей ученика» [3, с.45]. Приводя в пример огромный опыт собственной практической работы, анализируя наработки других исследователей по изучению формативного оценивания, Д.Уильям приходит к выводу: «Формативное оценивание – это инструмент, который учителя используют для оценки усвоения учениками определенных тем и навыков, которые они преподают. Оно также представляет собой инструмент – «стержень» - для определения ошибок и недопонимания материала определенными учащимися в момент его преподавания» [Там же, с 47]. Формативное оценивание осуществляется на каждом уроке для определения уровня усвоения знаний и приобретения умений и навыков учеников в процессе обучения. Особенностью формативного оценивания является организация обратной связи после выполнения учениками учебных задач и действий на уроке. Выставление баллов и оценок не предусматривается. Для достижения цели в исследовании сути формативного оценивания в настоящей работе взяты на вооружение ключевые стратегии этого процесса: 1) определение и предоставление целей обучения и критериев оценивания обучающимся; 2) организация внутриклассной учебной деятельности, направленной на сбор доказательств учения обучающимися; 2) обеспечение конструктивной обратной связью, способствующей развитию обучающихся; 3) вовлечение обучающихся в процесс учения в качестве источников знаний друг для друга; 4) создание коллаборативной среды в процессе преподавания и учения; 5) предоставление обучающимся возможности стать «создателями» своего обучения [1, с.31]. Формативное оценивание направлено на систематическое отслеживание уровней достижения учебных целей обучающимися и их прогресса для дальнейшей эффективной организации обучения и для определения уровней освоения ими программного учебного материала. Как следует из источников, посвященных исследованию проблемы формативного оценивания, «процесс формативного оценивания в деятельности учителя требует реализации следующих этапов: 1) организация и планирование формативного оценивания; 2) выбор форм и методов формативного оценивания; 3) проведение формативного оценивания как части процессов преподавания и учения; 3) предоставление обратной связи; 3) анализ результатов формативного оценивания; 4) корректировка преподавания и учения в соответствии с анализом результатов формативного оценивания» [Там же].

На уроке русского языка ученикам 5 класса было предложено 15-минутное эссе на тему: «Интернет-общение в моей жизни». Цель урока: написать аргументированное эссе, предполагающее наличие тезиса, аргументов и вывода. Следует отметить, что формулируется одна цель. Ей должен соответствовать один критерий оценивания. После того, как учитель и ученики совместно выработали критерий оценивания, учитель предложил следующую его градацию:

Некоторые учащиеся	Большинство учащихся	Меньшинство учащихся
- раскрывает тему эссе «Интернет-общение в моей жизни»;	- раскрывает тему эссе «Интернет-общение в моей жизни»;	частично раскрывает тему эссе «Интернет-общение в моей жизни»;
- приводит и объясняет 3 примера влияния Интернета на общение школьников;	- приводит и объясняет 2 примера влияния Интернета на общение школьников;	- приводит и объясняет 1 пример влияния Интернета на общение школьников;
- использует в эссе 2 цитаты.	- использует в эссе 1 цитату.	- не использует в эссе цитаты.

Совместно разработанные критерии послужили для учащихся опорой при написании эссе, а учителю помогли объективно оценить выполненное учащимися задание. Особо следует подчеркнуть, что при написании эссе учитель акцентировал внимание учеников на форму и содержание больше, чем на его грамматическую сторону. В приводимом примере формой оценивания взято эссе. Время, отводимое на его выполнение – 15 минут. Инструмент проверки – взаимооценивание. При проведении обратной связи учащиеся пользовались памяткой с критериями оценивания, согласно которым высказывали свои суждения.

Выводы. Опираясь на доступные нам источники в ходе сбора материала по исследуемой проблеме, резюмируем, что способы формирующего оценивания как средства обучения не представляют собой окончательно застывшей догмы, а скорее наоборот. Формативное оценивание есть творческий процесс обновления форм и методов преподавания и обучения, целиком и полностью зависящий и изменяющийся от решаемых учебных целей и задач.

Методы исследования: компилятивный, исследовательский.

Литература:

1. Руководство для преподавателя / Образовательная программа курсов повышения квалификации преподавателей, осуществляющих подготовку педагогических кадров. - АОО «Назарбаев Интеллектуальные школы», Центр педагогического мастерства, 2018.
2. Цит. по кн.: Руководство по критериальному оцениванию для учителей основной и общей средней школ: Учебно-метод. пособие. / Под ред. О.И. Можяевой, А.С. Шилибековой, Д.Б. Зиеденовой. – Астана: АОО «Назарбаев Интеллектуальные школы», 2016. – 56с.
3. Цит. по кн.: Формативное оценивание и обстоятельства при регулировании процесса обучения. // Педагогический диалог. - №2 (8). – 2014.

ПРОЕКТИРОВАНИЕ СТРЕЛОЧНОГО ПЕРЕВОДА С ПЛАСТИКОВЫМИ ШПАЛАМИ И СОЛНЕЧНЫМИ БАТАРЕЯМИ

Автор: Сұлтан Б.Ә., студент 4курса

**Руководитель: Кадирова Ж.Ж., преподаватель специальных дисциплин
Актюбинский колледж транспорта, коммуникаций и новых технологий**

Цель: Для своего проекта я выбрал эту тему для того, чтобы улучшить состояние железных дорог. А также показать, насколько важно внедрение новых идей в производство элементов верхнего строения железных дорог Республики Казахстан, а также показать роль грамотной молодежи в развитии экономики нашей страны, что и отметил в своем послании народу Н.Назарбаев.

«Четвертый приоритет - улучшение качества человеческого капитала.

Прежде всего должна измениться роль системы образования. Наша задача-сделать образование центральным звеном новой модели экономического роста. Учебные программы необходимо нацелить на развитие способностей критического мышления и навыков самостоятельного поиска информации.

Наряду с этим нужно уделить большое внимание формированию IT-знаний, финансовой грамотности и воспитанию патриотизма молодежи».

Использование знаний для развития и процветания экономики нашей молодой страны - это моя основная цель...

Задачи:

- стимулирование интереса к научно-исследовательской деятельности;
- популяризация рационального использования пластиковых отходов для улучшения экологии окружающей среды;
- улучшение состояния железных дорог;
- формирование у подрастающего поколения чувства патриотизма, стремления приумножить достижения страны через собственные успехи в области научно-технического творчества;
- использование результата научной работы на практике.

Актуальность:

Так как в нашей области налажен выпуск рельсов в АРБЗ с 2015 года, хотелось бы также внедрить в производство пластиковые шпалы и брусья для стрелочных переводов, а также использовать солнечные батареи при очистке путей от снега, что позволит ограничить использование оборудования с дорогим техническим обслуживанием, а также обеспечит экономию затрат электроэнергии и улучшит экологию окружающей среды.

Гипотезы:

Если наладить производство пластиковых шпал и брусьев, а также наряду с ними использовать солнечные батареи в техническом обслуживании железных дорог, то это можно рационально использовать в развитии экономики и улучшении экологии страны

Содержание:

Введение

1. Виды шпал, сравнение и выбор вида брусьев для стрелочного перевода
2. Проектирование стрелочных переводов с укладкой пластиковых брусьев и солнечных батарей

Значение:

- Использование рациональных материалов на железнодорожном транспорте.
- Внедрение в производство пластиковых шпал и брусьев для улучшения состояния железных дорог.

Методы исследования:

Опора на инженерные исследования, многолетние наблюдения за работой различных видов шпал. Научная новизна работы заключается в следующем: выявлена сущность хорошей и длительной работы пластиковой шпалы, а также вторичного и безотходного использования в производстве. Приведено сравнение всех видов шпал и превосходство пластиковой шпалы.

Литература:

1. Техническое обслуживание и ремонт железнодорожного пути., З.Л.Крейнис, Москва, 2001г.
2. Содержание и ремонт пути, В.И.Тихомиров, Москва, 1987 г.
3. Охрана труда и окружающей среды В.Крутяков.

ИСПОЛЬЗОВАНИЕ ИННОВАЦИЙ В ОБРАЗОВАТЕЛЬНОМ УЧРЕЖДЕНИИ

Студент 2 курса Заверталоук И. М., научный руководитель Сейлова Н. Х.

Актюбинский Высший политехнический колледж

Современная образовательная практика характеризуется переходом большинства общеобразовательных учреждений в режим развития, он же режим инновационной деятельности. Достижение определенного результата требует в свою очередь обновления существующей системы управления. Те же происходящие в стране социально-экономические преобразования требуют модернизации системы образования с целью её максимального приспособления к реалиям общественной жизни [1, с 95].

К слову, развитие – неотъемлемая часть любой человеческой деятельности. Накапливая опыт, совершенствуя способы, методы действий, расширяя свои умственные возможности, человек тем самым постоянно развивается.

Этот же процесс применим к любой человеческой деятельности, в том числе и педагогической. На разных стадиях своего развития общество предъявляло всё более новые стандарты, требования к рабочей силе. Это обусловило необходимость развития системы образования.

Одним из средств такого развития являются инновационные технологии, т.е. это принципиально новые способы, методы взаимодействия преподавателей и учащихся, обеспечивающие эффективное достижение результата педагогической деятельности [2, с 14].

Актуальность данного исследования сводится к обращению к одной из проблем современного образования. Учитывая переход к глобальному информативному обществу и становлению знаний, об адекватности образования социально-экономическим потребностям настоящего и будущего можно говорить лишь в том случае, в случае в случае если его модернизация будет основываться не только и не столько на организационных нововведениях, сколько на изменениях по существу – в содержании и технологиях подготовки кадров и подготовке научных исследований. Как социальный институт, воспроизводящий интеллектуальный потенциал страны, образование должно идти на шаг впереди самого прогресса, соответствовать ожиданиям социума и при надобности превосходить их. Цель современного образования - достижимое развитие тех способностей личности, которые нужны ей и обществу для вовлечения её в социально активную жизнь [3, с 160]. Для обеспечения эффективного самообразования и самовыражения современная педагогическая теория признает целесообразность разработки и внедрения инновационных педагогических технологий обучения в практику:

Объект исследования - **Ошибка! Закладка не определена.** инновационный процесс в образовательном учреждении

Предмет исследования – организационно-педагогические условия внедрения инновационные образовательные технологии в образовательный процесс ОУ

Цель исследования - путём тщательного **Ошибка! Закладка не определена.** изучения «под микроскопом» обеспечить условия **Ошибка! Закладка не определена.** внедрения и последующего эффективного управления **Ошибка! Закладка не определена.** инновационными образовательными технологиями в образовательный **Ошибка! Закладка не определена.** процесс ОУ

Гипотеза исследования: внедрение **Ошибка! Закладка не определена.** инновационных образовательных технологий в образовательный **Ошибка! Закладка не определена.** процесс ОУ будет осуществлено при **Ошибка! Закладка не определена.** условии:

- выявлены особенности образовательного процесса **Ошибка! Закладка не определена.** ОУ

- отобраны образовательные технологии, соответствующие этим технологиям;

- организовано внутрифирменное повышение квалификации педагогов;

- определены **Ошибка! Закладка не определена.** критерии и показатели результативности внедрения.

Из данной цели **Ошибка! Закладка не определена.** вытекают следующие задачи:

дать характеристику инновационным образовательным процессам в общем образовании;

выявить особенности внедрения инновационных образовательных технологий в учебные заведения;

выявить организационно-педагогические условия внедрения инновационные образовательные технологии в образовательный процесс ОУ;
разработать методические рекомендации внедрения инновационные образовательные технологии в образовательный процесс ОУ;

Методические основания исследования: деятельностный подход (А.Н. Леонтьев, С.Л. Рубинштейн, М.Я. Басов.)

Теоретические основания исследования: основные положения педагогической инноватики (существенное значение для рассмотрения генезиса развития инновационной деятельности имеют работы В. А. Кан-Калика и Н. Д. Никандрова, В. И. Загвязинского, Я. С. Турбовского, Л. С. Подымовой и др.)

Теоретические исследования в области современных образовательных технологий (Беспалько В.П. «Слагаемые педагогической технологии».)

Концепции компетентностного подходов в общем образовании (И.А. Зимняя, А.Г. Каспржак, А.В. Хуторской, М.А. Чошанов, С.Е. Шишов, Б.Д. Эльконин и др.)

Концепции повышения квалификации педагога на рабочем месте (Кузнецов В.В.,) [4, с 95].

При осуществлении исследования опираемся на следующие способы исследования:

1. Теоретический анализ научно-педагогической и методической литературы.
2. Анкетирование, опрос заинтересованных лиц.

Практическая значимость заключается в том, что материалы искомой диссертации можно использовать в качестве методических рекомендаций при внедрении инновационных технологий в образовательный процесс.

Литература

1. Абдурахманов, Р. А. Инновации в образовательном процессе и стресс / Р. А. Абдурахманов // Инновации в образовании. 2001. - № 1. с. 95-99.
2. Алексеева, Л. Н. Инновационные технологии как ресурс эксперимента/ Л. Н. Алексеева.- Учитель. 2004. с. 28. .
3. Ангедовски, К. Учителя и инновации: Книга для учителя/ К. Ангедовски.- М.: Просвещение, 2005. с. 179.

ТЕМІРЖОЛ КӨЛІГІНІҢ ҚОРШАҒАН ОРТАҒА ЗИЯНДЫ ӘСЕРІ

Жақсыбек Сағынай Жақсыбекұлы

Жетекшілері: Итешова Гүлшат Сағындыққызы

Елеуова Лиза Алибековна

Ақтөбе өнеркәсіптік технологиялар мен басқару колледжі

Кіріспе

Темір жол магистралы салынған кезден бері жаңа жолдармен және техникалық жаңалықтармен толықтырылғаны болмаса, ешқандай өзгермеген. Ал локомотивтер құрылысы отынның соңғы түрлерін тұтынуына байланысты, көптеген өзгерістерге ұшырады. XX ғасырдың басында Ақтөбе арқылы Орынбор-Ташкент темір жол магистралі жүргізілді. Содан бері темір жолы көлігі негізгі көліктердің бірі болып келеді. Автокөлікке қарағанда темір жол көлігінің қоршаған ортаға келтіретін зияны аздау. Біріншіден оның себебі; темір жолы-энергия жұмсау жағынан алғанда экономды көлік. [13] Соған қарамастан темір жол көлігінің алдында қоршаған ортаны, әсіресе атмосфераны ластау мәселесі тұр.

Жобаның өзектілігі: №42 мектеп, балабақша, АӨТЖБ колледжі, темір жол колледжі және де тұрғын үйлер темір жол вокзалының маңында, локомотивтер қозғалыс күшін алатын жерден алыс емес орналасқан. Қозғалыс күшін алатын кезде локомотивтер атмосфераға зиянды заттарды көбірек тастайтыны бізге белгілі. Темір жол вокзалының төңірегінде сонымен қатар: қолданылатын локомотив депосы, локомотив жөндеу депосы, вагон жөндеу депосы орналасқан. Және де вокзал алды алаңында автокөлік тұрағы орналасқан. Бұл тұрақ тәулік бойы автокөліктерден босамайды. Маневрлік локомотивтер қысқы уақытта күні-түні үздіксіз жұмыс жасайды. Темір жол бойындағы ең бірінші ластаушы-тепловоз дизельдерінің мұржа газдары. Локомотив жөндеу депосының ауласында өндіріс қалдықтары жатады. Локомотив және жөндеу деполарында темір ұстасының жұмысынан шыққан газдар, құмкептіргіш пештердің газдары, газды отынға жағу, металл пісіру, вагондар мен локомотивтерді жөндеу алдында жуу және тазалау кезінде газдар мен шаңдар бөлініп шығарылады. Сонымен қатар сырлау кезінде сілтілердің аэрозолі мен бояу езгіштердің булары ауаның ластануына өз үлесін қосып жатады. Локомотив және вагон деполарында; қозғалыс тіркемесін жуу кезінде, аккумуляторларды жуу мен толықтыру кезінде, бу қазандықтарын жуу мен үрлеу кезінде, жөндеу алдында тораптар мен бөлшектерді жуып тазарту кезінде өнеркәсіптік ағынды сулар пайда болады. Жолаушылар вагондарын жуғанда шығатын ағынды сулар да вагон асты тораптарынан жуғаннан шығатын мұнай қалдықтары, шаң-тозаңдар, бактериялы кірлер, сілтілер, қышқылдар болады. Өнеркәсіп қалдықтары топырақтың, ауаның, жерасты және жер беті суларының құрамына кері әсер етеді. Және де вокзал алды алаңында автокөлік тұрағы орналасқан. Бұл тұрақ тәулік бойы автокөліктерден босамайды. Адамдардың серуендейтін, балалардың ойнайтын жерлері қауіпті аймаққа айналған.

Жобаның мақсаты: Темір жол көлігінің қоршаған ортаның қалыпты жағдайына және адам өміріне қалай ықпал ететінін анықтау.

Міндеттері:

1. Негізгі бөлім

1.1. Қалалық экожүйенің ерекшеліктері

1.2. Практикалық бөлім

1.2.1. ТЭМ 2 тепловоздарынан шығатын атмосфераны ластаушы заттарды есептеу.

1.2.2. Темір жол вокзалы төңірегіндегі атмосфералық ауаға сараптама жасау.

1.2.3. Социологиялық зерттеу- теміржол жұмысшыларының 2016-2017 жылдарғы жылдық медициналық қаралуының нәтижелерін бағалау.

2. Қорытынды

3. Әдебиеттер тізімі

Зерттеу әдістері: практикалық бөлімде, маневр тепловозының мұржасынан шыққан ластаушы заттардың шығарылуын формуламен табу, сондай-ақ қалалық СЭС-тен, Казгидрометтен темір жол вокзалының маңындағы атмосфералық ауаның ластануы туралы 2008-2017 жылдардағы мәліметтерін жинап, атмосфералық ластаушылардың сандық және сапалық құрамының өзгеруі туралы сараптама жасау, содан соң атмосфералық ауаны ластаушы заттардың адам денсаулығына ықпалын (темір жол жұмысшылардың медициналық тексерілуін зерттеу арқылы) анықтау алға қойылған.

Қоғамдық дамудың қазіргі кезеңінің ерекшеліктері - қалалардың тез өсуі, қала тұрғындарының көбеюі болып табылады. Қала тұрғындарында адам өміріндегі ерекше орта-қалалық (урбандалған) орта қалыптасады. Көптеген өнеркәсібі дамыған елдерде бүгінгі таңда қалаларында халқының 45-50% тұрып жатыр. Қалалық орта – табиғат пен адамның қарым – қатынасынан туындаған күрделі құбылыс, оның жасанды құрамдас бөлігі-техносфера. Техносфераның құрамдас бөліктері болып өндіріс, оның нәтижелері, қалалық архитектуралық кешен, көліктер болып табылады. Және урбожүйенің, соңғы және маңызды бөлігі – халық. Адамдардың әлеуметті талаптары экологиялық, мәдениеттілік, этикалық, ұлттық, саясаттық тұрғыдан алғанда кең ауқымды алып жатыр.

Қоршаған ортаны қорғау- әлеуметтік мәселеге айналған, біздің ғасырдың негізгі мәселелерінің бірі. Ал мен осы жобаны зерттей келіп, теміржол көлігінің қоршаған ортаға

тигізетін ықпалын азайту үшін, оның ішінде атмосфера ауасын ластауды азайту үшін мынадай шараларды қолдануды ұсынамын:

1. Темір жол вокзалын қала сыртына жақын орналастырып қайта салу, транзитты жүк поездарына арналған қалаға соқпай өтетін айналма жолдар салуды қарастыру, ал локомотив жөндеу деполары мен локомотив қолдану деполарын селитебты аймақтан алысырақ орналастыру.

2. Темір жолына арналған жолақтағы орман шаруашылығын жақсылап күту және жаңадан ағаштарды жыл сайын толықтырып отыру. (Ғалымдардың есебі бойынша, 1 күнде 1 гектар орман ауадан 120-180 кг көмірқышқыл газын жұтып, 180-200 кг оттегін бөліп шығарады. Яғни орта есеппен алғанда, бір ағаш үш адамның тыныс алуына қажет оттегін бөліп шығарады)

3. Темір жолына арналған жолақтарға генді модифицияланған теректерді отырғызуды қолға алу. Америка ғалымдары атмосферадағы шығарынды улы заттарды залалсыздандырып, ауаны оттегімен қамтамасыз ететін генді модифицияланған теректің сортын шығарған. [12]

4. Темір жол бойына жақын жерлерге тұрғын үйлерін салуға қатаң тиім салу, селитебті аймақта поезд шуларына талап қажет етпейтін, гараждар сияқты құрылыстарды орналастыру.

5. Тепловоздарды күрделі жөндеу кезінде әрдайым көнерген қозғалқыштардың орнына замануы, экологиялық талапқа сай, жөндеуден шыққан, тепловоздардың отын үнемділігін 15%, ал экологиялық көрсеткіштерін 30%-ға артыратын қозғалқыштармен алмастырып отыру.

6. Темір жол бекеттерінде, жаңадан шыққан экономды, экологиялық таза жылыту жүйесін-инфрақызыл сәуле шығарғыштар арқылы жылыту жүйесін енгізу.

Қолданылған әдебиеттер тізімі:

1. Клочкова Е.А. Промышленная, пожарная и экологическая безопасность на железнодорожном транспорте. - М.: УМЦ ЖДТ, 2008. - 456 с.

3. Винокурова Н.Ф., Трушин В.В. Глобальная Экология: Учебник для 10 – 11 классов. М.: Просвещение, 1998.

2. Ситаров В. А., Пустовойтов В. В. Социальная экология.- М.: Издательский центр «Академия», 2000.

3. Павлова Е.И., Буралев Ю.В. Экология транспорта.– М.: Транспорт, 1998. – 381 с..

ВЕЛЕНИЕ ВРЕМЕНИ В XXI ВЕКЕ ТРЕБУЕТ ПОЛИЯЗЫЧИЯ

Калдыбекова М. К. Научный руководитель: Утарбекова М.К.

Актюбинский колледж промышленных технологий и управления, 1 курс, 103 группа

Основной целью работы является привитие интереса к знанию государственного, русского и английского языков.

Задачи: формирование стремления к овладению казахским, русским и английским языками; изучение традиций и обычаев народов, населяющих территорию Казахстана; воспитание уважения и желания изучать, знать языки.

В XXI веке мировая цивилизация выходит на новый этап развития. XXI век – век глобальных перемен, век культурного человека. Актуальность исследования обусловлена тем, что в Послании народу Казахстана «Новый Казахстан в новом мире» от 28 февраля 2007 года в двадцать шестом направлении «Духовное развитие народов и триединая языковая политика» Президент Н.А. Назарбаев предлагает начать поэтапную реализацию культурного проекта «Триединство языков». Казахстан должен восприниматься во всем мире как высокообразованная страна, население которой пользуется тремя языками. Это казахский язык – государственный язык, русский язык как язык межнационального общения и английский язык успешной интеграции в глобальную экономику. Главным критерием успеха образовательной реформы является достижение такого уровня, когда

любой гражданин нашей страны, получив соответствующее образование, может стать востребованным специалистом в любой стране мира. А это невозможно без знания русского, казахского и английского языков. В современных условиях уровень развития любого государства определяется не столько богатством природных ресурсов, сколько интеллектуальным и творческим потенциалом нации в науке и на производстве. Языки должны изучаться в неразрывном единстве с миром и культурой народов, говорящих на этих языках. Изучение культуры, истории реалий способствует положительному отношению к иностранному языку, культуре народа – носителя данного языка, происходит постоянное сравнение элементов культуры и быта родной страны, формируется потребность языка как средством общения. Первое условие модернизации нового типа – это сохранение своей культуры, собственного национального кода, поэтому любому гражданину необходимо обладать качествами XXI века. И среди безусловных выступают такие факторы, как компьютерность, знание иностранных языков. Поэтому программа трехязычия и программа культуры – это часть жизни в XXI веке, часть нашей конкурентоспособности. Технологическая революция ведет к тому, что в ближайшие десятилетия половина существующих профессий исчезнет. В таких условиях жить сможет только высокообразованный человек, который может легко менять профессии, именно благодаря высокому уровню образования.

В Конституции РК сказано, что в нашей стране наравне с государственным языком функционирует русский язык как язык межнационального общения. Русский язык приобретает все большее международное значение. Он один из общепринятых мировых языков. В настоящее время знание этого языка стало первой необходимостью. С большим интересом изучают русский язык во многих странах мира. Для меня русский язык как второй язык. На русском языке говорят не только русские. Мне он служит, чтобы обмениваться мыслями для всякого рода совместной деятельности. Поэтому я считаю, что надо постоянно самостоятельно пополнять свои знания, чтобы повысить грамотность, языковую культуру. «Нам дам во владение самый богатый, меткий, могучий и поистине волшебный русский язык».

Казахстан – многонациональное государство, где сегодня в дружбе и согласии проживают представители более 130 наций и народностей. Все граждане Казахстана имеют равные права и возможности. Несмотря на этническое, культурное и религиозное многообразие, мы сохранили мир в стране. Гражданский мир и межнациональное согласие – наша главная ценность. Казахстан объединил под своим шаныраком людей разных национальностей с разной культурой. Я горжусь, что эти люди считают своей Родиной Казахстан. Я уверена, что они ощущают себя неразрывной частью единого народа нашей страны. Язык – это стержень национального государства. Интерес современного человека к своему прошлому, истокам своей культуры, истории заставляет вдуматься в родной язык. Знание казахского языка – не только наш гражданский долг, но и показатель уважения к народу. Мы обязаны помнить и чтить свой колоритный, выразительный язык. Язык казахский – живая душа народа. Я горжусь, что большинство студентов общаются между собой на родном языке, ценят наш казахский язык.

Новый язык надо учить потому, что он проложит мне дорогу к другим людям. Английский язык откроет доступ в будущее моей профессии к информации, технологии на мировом уровне. При повышении своей квалификации за рубежом знания английского языка мне пригодятся свободно понимать, общаться с зарубежными специалистами, а также способен дать толчок в развитие нашей страны на мировом рынке. Знания трех языков поможет расширить и обогатить мой кругозор. Я убеждена, что современная молодежь должна быть всесторонне развитой личностью, владеть тремя языками: русским, казахским, английским. Хорошие знания языков поможет нам в дальнейшем во всех сферах общественной и производственной деятельности.

Гипотеза заключается в том, если будешь знать другой язык – проживешь вторую жизнь. Несомненно, язык – колыбель народа. Сегодня важно понять: мы сами должны познавать знания творчески, уметь самостоятельно мыслить. Культ образования должен

быть всеобщим. Каждый казахстанец должен понимать, что образование – самый фундаментальный фактор успеха в будущем. Язык – это мостик к общению и пониманию. Берегите, знайте свой родной язык, изучайте, говорите на разных языках!

Литература:

1. Послание Президента Н.А. Назарбаева народу Казахстана.
- 2 Газета «Казахстанская правда»

ВОЛОНТЕРЛІК - ЖАСТАРДЫ РУХАНИ ТӘРБИЕЛЕУ ҚҰРАЛЫ РЕТІНДЕ

Алмұханова Күміс Бақтыгерейқызы
Жетекшілері - Қонтаева Айнур Абдисалимовна
Баймукашева Жұлдыз Нурхожаевна
Ақтөбе Жоғары ауылшаруашылық колледжі

Зерттеудің мақсаты: Волонтерлік ұғымының мәнін қарастыру, білім алушылар арасында волонтерлікті насихаттау және еңгізу жобасын ұсыну. Білім алушылар арасында волонтерлікті насихаттау нәтижесінде олардың рухани жетілуін, адамгершілік, өзін - өзі тәрбиелеу, өзара көмек мәселесін қозғау.

Гипотеза: Волонтерлік түсінігі лат. Voluntaries ерікті сөзінен шыққан, ал қазақ қоғамында асар сөзінің баламасына сәйкес келеді. Халықты әлеуметтік қолдау жөніндегі қызмет ешқашан тек мемлекеттің міндеті болған емес. 2001 жылдың қаңтарында қабылданған Еріктіліктің Дүниежүзілік Декларациясында атап көрсетілгендей, еріктілік адамгершілік құндылықтарды сақтау және күшейту тәсілі, адамзат потенциалын саналы сезіну арқылы азаматтардың құқықтары мен міндеттерін, жеке адам ретінде өсуін іске асыру тәсілі. Қазіргі Қазақстандағы азаматтық және адамгершілікті қоғам құру талабы тұрған қоғамда жастардың рухани санасын дамыту, еріктілікті қажетті деңгейде көтеру өскелең ұрпақтың арасында көмек және өзара көмек түсінігін дамыту үшін волонтерлікті насихаттау және еңгізу қажет. Жобада волонтерліктің алға қойған мақсаттарының бірі ретінде жастарға ағылшын тілін үйретуді еңгізу ұсынылған.

Елбасымыздың «Жаңа әлемдегі жаңа Қазақстан» атты Халқына Жолдауында: “Тілдердің үштұғырлығы мәдени жобасын кезеңдеп жүзеге асыруды қолға алуды ұсынамын. Қазақстан бүкіл әлемге халқы үш тілді пайдаланатын мәдениетті ел ретінде танылуға тиіс. Бұлар - қазақ тілі - мемлекеттік тіл, орыс тілі - ұлтаралық қатынас тілі және ағылшын тілі - жаһандық экономикаға ойдағыдай кіру тілі” деген салиқалы үндеуінде айтқандай, әлемдік кеңістікке енуде ағылшын тілінің маңызы зор. "Нұр Отан" партиясы ауыл жастарына ағылшын тілін үйрету үшін шетелден еріктілер тартуды жоспарлап отыр. Қазір партия шетелдік еріктілердің әлеуметтік мәселелерін шешу жолдарын пысықтауда. Ауыл жастарының бәсекеге қабілеттігін арттыру мақсатында бірнеше жобаны қолға алуда. Ауылдарда ағылшын тілін үйренуге мүмкіндік жасау – ең өзекті мәселелердің бірі. Себебі болашақта ағылшын тілін білмейтін жас маманға жұмыс табу қиынға соғуы мүмкін. Ауыл балаларының да бәсекеге қабілетті болып, шетелдік ЖОО-да заманауи білім алуы үшін шетелдік еріктілерді ауылға жіберу керек. Ағылшын тілін білу біздің жастарға шексіз мүмкіндіктер ашады. Ол – жаһандандудың кепілі.

Жұмыста волонтерліктің дүние жүзіндегі актуальділігі, пайда болу және даму тарихы, туралы деректер жинақталды, волонтерлікті қолдау мен дамытуға бағытталған жоба құрылып, ұсынылды.

Жұмыстың нәтижесі мен қорытындысы: Зерттеу жұмысындағы алға қойған мақсатының орындалуы, гипотезамен дәлелденді.

Пайдаланылған дерек көздерінің тізімі

1. Г.И.Бодренкова Добровольчество/ Социальная работа. 2006г. ст. 52-56.
2. Социальная работа с молодежью/ Под ред. Д.п.н. проф. Н.Ф.Басова. Москва 2007г.

3. И.А.Левдер Добровольческое движение как одна из форм социального обслуживания/
Социальная работа 2006г. Ст.35-38

«ТӘЛІМБАҚ ЖӘНЕ ОНЫ ЛАНДШАФТТЫҚ ЖОБАЛАУ»

Дұзмагамбетова Дамели Бекенқызы

Ақтөбе қ., Ақтөбе жоғары ауылшаруашылық колледжі, II курс, 621 топ студенті.

Ғылыми жетекшісі: Тауасова Д.Н., Айнабекова Ж.А.

Ақтөбе облысы аумағының орманды жерлері аз. Ағаш және бұталы ағаштардың табиғи түрлерінің құрамы өте кедей. Көптеген ағаш және өсімдік түрлері адамдар мен табиғаттың тылсым күштерінің қатысымымен жойылды. Өзіміздің облысымызда өте сирек кездесетін ағаш түрлерін өсіру үшін оларды орман тәлімбағы, дендробағы, тәжірибелі участоктарда, ботаникалық бақтарда өсіріп, көбейту қажет.

Орман тәлімбағы – бұл ағаш отырғызу материалын өсіруге арналған дербес кәсіпорын немесе мамандандырылған бөлігі.

Дендробақ - бұл дендрологиялық бақ грек сөзінен аударғанда «déndron» – ағаш, латын тілінен аударғанда арборетум «arbor» – ағаш деген мағынаны білдіреді, ол ағаш өсімдіктерінің түрлерінің ашық аудандарда отырғызылған учаскесі.

Мақаланың өзектілігі: Ақтөбе облысының территориясында өте сирек кездесетін ағаш түрлерін өсіру қазіргі таңда күрделі проблема болып табылады. Сол себепті ағаш түрлерін өсіру, көбейту мақсатында орман тәлімбағының жобасын құруды жоспарға алдық. Орман тәлімбағының негізгі мақсаты облысымызда өте сирек кездесетін ағаш түрлерінің тұқымдарын алу, көбейту, қажетті ағаш түрлерімен қамтамасыз ету және оқу базасы ретінде қолдану.

Мақаланың мақсаты: Жергілікті жерде, яғни Ақтөбе облысымызда өсетін ағаштар мен өсімдіктер түрін сақтай отырып, облысымызда интродукцияланған ағаштарды өсіру, көбейту мақсатында орман тәлімбағының жобасын даярлау.

Мақаланың құрылымы: Кіріспеден, негізгі бөлімнен, қорытынды мен әдебиеттер тізімінен тұрады.

Пайдаланылған әдебиеттер:

1. Қазақстан Республикасының Орман Кодексі – 23.01.93
2. «Қазақстан орманшысының анықтамалығы». Астана, 2012 ж.
3. Родин А.Р., Кайбич А.З., Калинин «Орманды өсіруді ұйымдастыруы және технологиясының практикумы».М. «Агропромиздат» 1991.

ЭЛЕКТР ЭНЕРГИЯСЫН ҮНЕМДЕУДІҢ ТИІМДІ ЖОЛДАРЫ

Ақтөбе ауылшаруашылық колледжінің 1111 топ білім алушысы Кошбаева Злиха
Алтынбековна

Қазіргі кезде адамзат қоғамының өмірін энергиясыз елестету мүмкін емес. Кеш бата бәріміз электр жарығымен өмір сүреміз, үйдегі көптеген электр құралдары, демалыс, көңіл көтеру орындарының тіршілігі, бүкіл өндіріс, өнімдерді өңдеу, басқа да қажетті заттарды жасау технологиялары электр энергиясын қолдана отырып жүзеге асатынын білеміз. Дәстүрлі энергия көздері ретінде органикалық отын, яғни көмір, мұнай, газ пайдаланылатыны белгілі. Бірақ табиғатта қоры шектеулі: ерте ме, кеш пе, ол таусылады. Сондықтан бүгінгі таңда баламалы энергия көздерін іздестіру өте маңызды мәселе болып отыр.

Қазіргі таңда баламалы энергетика қарқынды дамуда. Оның себебі экологияның нашарлауы болып келеді.

Злиханың бұл жұмысты таңдау себебі: тәжірибелік сабақтардың бірінде өздік жұмысы ретінде осы аталған жобаны тереңірек зерттеп зерделеп, үлкен қызығушылық танытты.

Жұмыстың басты өзектілігі тақырыпқа орай көптеген ғылыми-теориялық, ғылыми-әдістемелік әдебиеттерді қарастырған және практикалық маңыздылығы мен қолданылымы талапқа сай орындаған.

Жалпы, күнделікті өмірде қолданылып жүрген түрлі электр энергиясын талап ететін құрылғыларды тиімді пайдаланған жағдайда, электр энергиясын біршама есе үнемдеуге болатындығын ашып көрсеткен.

Қазақстандағы энергия үнемдеу саласының негізгі тапсырмалары туралы нақты ұсыныстар келтірген.

Зерттеу жұмысымның мақсаты: арзан, баламалы, экологияға нұқсан келтірмейтін энергия көзін тұтыну арқылы электр энергиясын үнемдеудің тиімді жолдарын пайдалана білуге баулу.

Қысқаша кеңестер:

- Шамдар мен плафондардың тазалығын қадағалау керек: кір мен шаң жарықтандыру құралдарының немесе табиғи жарықтандырудың тиімділігін 10-30 пайызға төмендетуі мүмкін.
- Табиғи жарықты ең көп қолдану: терезе әйнектерінің тазалығын қадағалау және қажет болмаған жағдайда перде мен жалюзиді жаппау.
- Үйдің жарықтандыруын ұйымдастыру кезінде аймаққа бөлуді қолдану. Бұл Сіздің үйіңізді жақсы жарықтандыруға да мүмкіндік береді, сонымен қоса электр энергиясының шығысын азайтады. Мысалы, оқу үшін торшер немесе браны қосу жеткілікті, ол үшін 6 шамды қосу қажет емес.
- Тұрмыстық техниканы қолдану кезінде энергия үнемдеу режимдерін сақтап, жабдықтың тазалығы мен жүктемесін қадағалау қажет.
- Кір жуатын машиналарды оңтайлы пайдаланудың басты шарты – киім жүктеудің ең жоғарғы нормасынан аспау. Кір жуатын машиналардың толық жүктемелмуіне жол бермеу керек: электр энергиясының артық шығысы 10-15 пайызды құрауы мүмкін. Кір жуудың қате бағдарламасы кезінде электр энергиясының артық шығысы - 30 пайызға дейін.
- Шаңсорғыштың тиімді жұмысы үшін шаң жинағышты уақтылы ауыстыру немесе тазалау маңыздылығы зор. Ауа шығаратынның тазалау сүзгісін ауыстыру немесе тазалау керек екенін әрқашан ұмытпау керек. Шаң толған шаң жинағыш пен сүзгі шаңсорғыштың жұмысын қиындатады, ауа тартымын азайтады және шаңсорғыштың энергия тұтынуын арттырады.
- Тамақ дайындау үшін ыдысты таңдау кезінде егер сыйымдылық электр плитаның конфоркасының өлшеміне сәйкес келмесе энергияның 5-10 пайызы кететінін әрқашан есте сақтау керек.
- Электр шәйнегін қолдану кезінде одан қақты уақтылы алып отыру маңызды. Қақ суды бірнеше рет қыздыру және қайнату нәтижесінде пайда болады және жылу өткізгіштігі аз болады, сондықтан қағы бар ыдыстағы су баяу қызады, ал электр энергиясы көп жұмсалады.
- Тоңазытқышты салқын жерде орнату керек, плитаның жанында орнатуға болмайды. Егер тоңазытқыш тұрған бөлменің температурасы 30°C болса, оның электр энергияны тұтынуы екі есе артады. Мұздатқыш камерасында мұз пайда болған кезде оны уақтылы еріту керек. Мұздың қалың қабаты тоңазытылған азық-түліктің салқындатуын қиындатады және электр энергиясының тұтынуын арттырады.

Зерттеу жұмысының өзектілігі: электр энергиясын тиімді үнемдеу және өндіру жолдары туралы теориялық білімдерін тәжірибе жүзінде ұштастырып, түңгі уақытта

ноутбукпен жұмыс жасағанда қолданылатын, электр энергиясын тұтынбай-ақ жарық беретін шам әзірлеу.

ПАЙДАЛАНҒАН ӘДЕБИЕТТЕР ТІЗІМІ

1. Баланчевадзе В.И., Барановский А.И. и др.; Под ред. А.Ф.Дьякова. Энергетика сегодня и завтра М.: Энергоатмиздат, 1990. 114-127 б.
2. Дүкенбаев К. Энергетика Казахстана. Движени к рынку. – Алматы: Ғылым, 1998.57-63 б.
3. Назарбаев Н. Еркін елдің ертеңі – кемел білім мен кенен ғылымда //«Егемен Қазақстан-13 қазан, 2004 ж»

ОСОБЕННОСТИ НАЦИОНАЛЬНОГО ДОЛГОЛЕТИЯ

Ақтөбе Жоғары Ауылшаруашылық колледжі

Қайырғалиев Еламан

Жетекшілері: Мирманова Клара Михайловна

Уразова Айнаш Кулановна

Актуальность темы. Страна считается стареющей, если в ней доля пожилых жителей доходит до 7 процентов населения. У нас в Казахстане этот показатель гораздо выше – 11 процентов.

Цель исследовательской работы: Изучить условия жизни (место рождения, уровень образования, характер деятельности, условия проживания), характер питания у долгожителей Актюбинской области. Оценить степень физической активности долгожителей.

Основными методами исследования являлись:

- метод анализа, позволяющий дать характеристику долгожителям и ценностному представлению о долголетию;
- статистический метод, дающий возможность описать и сравнить количественные показатели долголетия в Казахстане и Актюбинской области;
- метод описания особенностей влияния среды на долгожителей.

Основные положения, выносимые на защиту.

1. Привычный регион проживания, благоприятные социально-гигиенические условия жизни, физический труд, благоприятная экологическая обстановка, минимальное количество стрессов способствуют долголетию.
2. Долгожителям свойственны смешанный характер питания, отсутствие специальных диет, привычный режим питания, регулярный прием пищи.

В ходе написания проекта использованы труды ученых, систематизирован обширный фактический материал.

БАЛ АРАСЫНЫҢ ТІРШІЛІГІ ЖӘНЕ ОНЫҢ ПАЙДАСЫ.

Ақтөбе Жоғары ауылшаруашылық колледжі.

«Ет және ет өнімдерінің өндірісі» мамандығы, 2- курс, 1521 – топ

Капанова Гулбану

Ғылыми жетекшісі: Темирбаева Алтынай Сапарғалиевна

Зерттеу мақсаты: Бал арасының тіршілігі және балдың пайдасын зерттеу, адамдардың оны қандай жағдайларда пайдаланатынымен кеңірек танысу.

Зерттеудің міндеттері:

- балдың тарихымен танысу
- бал арасының тіршілігімен танысу
- балдың түрлері анықтай білу
- ара шаруашылығынан алынатын өнімдерімен танысу
- балдың қалай және қай жерде қолданылатынын ожан-жақты зерттеу

Зерттеудің өзектілігі: біз балдың өмірде жие қолданылғанмен,оның көптеген пайдасын, өзіне тән ерекшіліктерін тереңірек талдау.

Зерттеудің болжамы- егер біз бал жайлы көбірек оқып білсек, онда балдын көптеген сырларын ашар едік.

Зерттеудің әдістері:

-ғылыми әдебиеттердегі анықтамалармен танысу

- зерттелген нәтижеге талдау жүргізу.

Балдың шығу тарихы.

Археологтар аралар адамдардың пайда болуына дейін 56 миллион жыл бұрын пайда болған дейді.Испания мемлекетінің Валенсия мекенінде табылған ежелгі ескеркіште адамның балды алып жатқаны бейнеленген. Адамдардың балды аралар арасынан алып жатқан таңбасы тастарда бейнеленіп,сақталған екен.Египет папирустарында 3000 жыл бұрын ауруды емдеу ,аурудың алдың алу мақсатымен қолданылған деген жазбалар сақталған.Үнді құдайы Вишну лотос гүлінде қонып отырған бал арасы бейнесінде бейнелген екен.Ұлы грек математигі Пифагор ,өзінің ұзақ жасауының себебі осы балды жиі қолданғандықтан деген.Философ Демокрит те өзінің 100 жасауының, денсаулығының мықтылығы балды пайдаланудан деп айтқан. Ресейде бал жайлы 945 жылдың Лаврентьев жазбаларында айтылған екен. Бірақ тағам түрінде емес,сусын ретінде көрсетілген.Бір жарым ғасыр бұрын Өскеменнің іргесіне алғашқы араларды әкеліп, қолға ұстай бастаған. Сол себепті Шығыс Қазақстан облысы Орталық Азия аймағында омарта шаруашылығының отаны болып саналады. Еліміздің өндірілетін балдың 80 пайызға жуығы Шығыс Қазақстанның үлесінде.

Бал арасының тіршігі.

Ара- жарғаққанаттылар отрядының өкілі.Аралар топтанып,үлкен ұя болып тіршілік етеді. Бір ұяда бір аналық,бірнеше жүз еркек аралар және ондаған мың жұмысшы аралар болады.Мұнда тұратын әрбір ара өзінің жұмыс орны мен міндеттерін жақсы біледі. Аналық ара ең ірісі оның сырқы көрінісі ерекше болады. Ол жұмысшы арадан екі есеге жуық ұзын (20-20мм) ,салмағы-230-280мг. Аралар ұрғашы арасыз тіршілік ете алмайды.Ұрғашы аралар 5-6 жыл тіршілік етеді.. Жұмысшы аралар көбею мүшелері жетілмеген ұрғашы аралар. Бір омартада 50-60 жұмысшы ара болуы мүмкін. Олар ұрпақты қоректендіреді ,балауыз ұяшықтардың тазалығын, ауа алмасуын қадағалайды..

Ара шаруашылығының өнімдері.

Ара шаруашылығының өнімдері:бал,ара балауызы,прополис,араның уы. Ара балы-табиғаттың гажайып сыйы.Ғылыми зерттеулер дәрігерлер иен философтардың ара балын ұзақ өмір сүру диетасы деп есептеп,сонша жоғары бағалауының негізсіз емес екенін дәлелденген.Бал өте қоректі,ағзаға жақсы сіңетін шипалы өнім. Оның құрамында глюкоза,левулеза, витаминдер,ферменттер,органикалық қышқылдар,микроэлементтер,минералдық,гормондық,антибактериалдық заттар мен басқа да адам ағзасына қажетті жүздем астам құнды компоненттер бар.

Балауыз дегеніміз араның балауыз өндіретін безінен шығатын өнім.Ара балауызы-қатты, тез жұмсаратын өте жақсы зат.Балауыз су мен басқа сұйықтармен бірікпейді.Сұға және глицеринге ерімейді, спиртке салғанда да өте нашар ериді.Омарталық балауыз ең жоғары сұрыпты,сапалы.Престелген балауыз өңдейтін зауыттарда жасалады.Экстрактілік балауыз- балауыздардың ішіндегі нашарлауы.Ол экстрактілік зауыттарда балауыз шығаратын зауыттың қалдықтарынан өндіріледі. Ағартылған балауыз күнге қыздырып ағарту жолымен немесе химиялық жолмен өңдеу арқылы алынады. Балауыз медицинада да үлкен орын алады. Пластырлер,майлар және кремдер тек қана ара балауыздарынан дайындалады.Косметика да кеңінен қолданылады.

Прополис ара әулеті үшін үлкен роль атқарады.Аралар прополиспен тесіктен ұяға кіретін жолды тарылтады.Сондай-ақ,ұяның жарықтарын бітейді.Ұялардың қиюларынарамалардың иіндерін бекітеді. Бал мен гүл тозаңына қойма болатын және дернәсілдерге тербетпелі орын үшін балауыз ұяшықтарын өңдейді. Прополис омартаның мыңдаған тұрғын аралардың жағымсыз иіс-қоқыстан, бактериялы өсімдіктерден қорғап,

балдың іріп-шіруіне бөгет жасайды. Прополис өте күрделі зат, оның құрамында эфир майы, витаминдер, темір, марганец, калий, алюминий, кремний бар. Прополис техникада да қолданылып келеді. Мұнан арнаулы лак жасайды. Халық медицинасында көпке дейін жазылмайтын жара мен сүйелді емдеу үшін дәрі ретінде қолданылады. Прополис майымен некробацулезбен ауырған малды емдейді.

Әдебиеттер:

1. Омарқожаұлы Н., Әкімбекова Б «. Мал шаруашылығы» Астана-2010.
2. Корж В.Н. Основы пчеловодства М-Феникс -2010.
3. Бондарев С., Ромашкин П. Азбука пчеловодства М-2009.
4. Биляш Н.П., Лебедев В.И. Биология медоносной пчелы М-1991
5. Биология және сауаттылық негізгі журналы №1-2009.
6. http://www.inform.kz/kz/densauyk-baldyn-26-turli-emdik-kasieti_a2831507

**АРА ШАРУАШЫЛЫҒЫН ДАМЫТУДАҒЫ НЕГІЗГІ ҚӨРЕКТІК БАЗА – БАЛ
АРАЛЫҚ ШІРНЕЛІ ДАҚЫЛДАР**

Наурызбай Балсұлу Агрономия мамандығы 2 курс студенті

Ғылыми жетекшілер : Ещанова Гульнар Жалғасовна

Исабекова Алмагүл Шайқұловна

*Ақтөбе Жоғары Ауылшаруашылық колледжінің
арнайы пән оқытушылары*

Ғылыми жұмыстың мақсаты: Ара шаруашылығының халық шаруашылығындағы алатын орны өте зор. Энтомофильдік дақылдар-яғни бунақденелілер арқылы тозаңданатын өсімдіктерді өсіру бал арасы шаруашылық өндірісінде де елеулі қызмет атқарады. Ауыл шаруашылығында бұл өсімдіктерді бунақденелілермен тозаңдандыру арқылы дақылдардың өнімділігін арттырумен бірге олардың тұқымы мен жемісінің сапасында арттыруда маңызды мәселе болып табылады. Қазақстан Республикасы ауыл шаруашылығын дамытудың болашақ жоспарларында әсіресе жерді мұқият пайдаланудың, сондай ақ ауыл шаруашылық өсімдіктерінің өнімділігін көбейтудің нәтижесінде ауыл шаруашылық өнімдерін өндіруді одан әрі арттыра түсу көзделіп отыр./1,116/ Осы бір жалпы халықтық міндетті орындау үшін негізгі қайнар көзінің бірі- энтомофильдік ауыл шаруашылық дақылдарын аралармен тозаңдандыру. Осы міндеттің маңыздылығын ескере отырып біздің колледжімізде ауыл шаруашылық дақылдарынан ара шаруашылығына маңызды болған энтомофильдік дақылдарды өсірумен бір қатарда оларды тозаңдандырудағы балды араларды пайдаланудың тиімділігін арттыру мақсатымыз болып табылады.

Ғылыми жұмыстың міндеті : Қазіргі таңда біздің елімізде 375 мың ара отбасы, 266 мың жеке шаруалар арамен айналысып келеді. Ақтөбе облысында 2011 жылға дейін бал өндірілмеген. 2015 жылдан бастап облыс әкімі Бердібек Сапарбаевтың бастамасымен ара шаруашылығын облыста дамытып ара шаруашылығы кооперативтерін құрып , оған 34 кәсіпкерді біріктіріп, қазіргі таңда олар бал өнімін өндіруді облысымызда жақсы жолға қойған. Ал 2017 жылы облысымызда 14 тонна бал өнімі жиналған . 2014 жылдан бастап облыста 10 бал ара ұясы бар шаруаның әр бір ұясына 5000 теңге субсидия беріліп жатыр. Ал сол кәсіпті өрге домалату үшін не істеу керек, балды жылдам жинау үшін араға қандай жағдай жасау керек деген мәселелер кімді болса да ойландырады . Ол үшін негізгі мәселе ол ара көрегін қамтамасыз ету мәселесі. Осы мақсатта болашақ маман ретінде колледждегі Агрономия мамандығының студенттері араларға қажетті көректік балды - шірнелі өсімдіктерді өсіру технологиясын толық меңгеріп, тәжірибе базасында шірнелі дақылдарды өсірумен бірқатарда болашақта мемлекетімізде ара шаруашылығын дамытатын білікті маман даярлауға өз үлесін қосу ғылыми жобаның басты міндеті.

Ғылыми жұмысты зерттеу базасы : Ғылыми жұмысты орындауға арналған негізгі

орын Ақтөбе жоғары ауылшаруашылық колледжінің Агрономия мамандығына арналған тәжірибелік базасы.

Ғылыми жұмыстағы зерттеу нысандары: Жер шарында гүлді өсімдіктердің 150 мың түрі бар. Қазақстанда 20 мыңға жуық түрі кездеседі, солардың ішінен мыңнан астамы шірнелі өсімдіктерге жатады./3,95/. Ғылыми жұмыстағы негізгі зерттеу нысандары бал араларының омарталарымен бір қатарда аралардың көректік базасы болған – шірнелі дақылдар, яғни күнбағыс қыша, фацелия, беде, жоңышқа, сондай ақ жеміс ағаштарымен көкөністер.

Фацелия



Мордовик



Қыша



Жоңышқа



Ғылыми жұмыстың жаңашылдығы және практикалық мәні: Ара шаруашылығымен айналысу үшін омарташылар шетелге барып білімін жетілдіріп жатыр. Әрине ара шаруашылығын дамыту үшін мамандар қажет. Осы мәселені шешу мақсатында біздің Ақтөбе Жоғары Ауылшаруашылық колледжімізде ара шаруашылығы мамандарын дайындау мәселесі қолға алынып жатыр. Өткен 2017-2018 оқу жылында колледжде Агрономия мамандығына арналған тәжірибе базасында араның 3 омартасы қойылды. Алма, алмұрт шие, таңқурай жемістерімен бірге ақ талдармен үйеңкі ағаштары акация ағаштары 1 га жерге отырғызылып қазіргі таңда оқу – тәжірибелік базасы негізінде жұмыс жасап тұр. Ерте көктемде аралардың алғашқы бал жинау кезеңі осы жеміс ағаштарының гүлдеу барысында басталады. Бал алу үшін негізгі шикі зат – шірне, яғни гүлдің арнайы мүшелері бөліп шығаратын тәтті сұйықтық. Шірне көбінесе судан және ерекше құрғақ жемістермен жүзім қантынан тұрады. Аралардың белокпен қоректенуінің негізгі көзі – гүлдің тозаңы болып табылады. Онда аралардың қалыпты өсіп жетілуі үшін қажетті барлық амин қышқылдармен витаминдер, ферменттер және әртүрлі минерал заттар бар. Гүл тозаңы күшті өсіп көбейген аралар үшін жақсы қорек. Аралар ерте көктемде отбасының күшті өсіп көбейген кезеңінде гүл тозаңын көп жұмсайды. Міне осы уақытта табиғатта өсімдік тозаңы болмаса да, ұяда гүл тозаңы қоры болмаса, одан ара ұрығын өсіруін қысқартып, өнім азаяды./2,286/ Сондықтан Қазақстан Республикасының ауыл шаруашылық мекемелерінде энтомофильдік ауыл шаруашылық өсімдіктерін, яғни шірнелі дақылдарды егіп-өсіру аса маңызды агротәсілдердің бірі ретінде аралармен тозандандыруды барлық агрономиялық ұсыныстарға және технологиялық карталарға енгізуде, бүкіл егістікте егіп-өсірілген осындай дақылдарды аралармен тозандандыруды, сондай-ақ энтомофильдік дақылдарды аралармен тиімді тозандандыруды ұйымдастыруды ғылыми жұмыстың жаңашылдығы және практикалық мәні болып табылады.

Ара омартасы



Пайдаланылған әдебиеттер:

1. Е.Б. Пономарева, Н.Б. Детерлеева Медоносные ресурсы и опыление сельскохозяйственных растений; Москва, Агропромиздат, 1986
2. Нупуген А.С. Виноградов.В.П. осрвы пчеловодства, Москва,1982
3. Әкімбеков.Б.Р. Ара шаруашылығы. Алматы.ҚазҰАУ, 2007
4. Риб. Р.Д. Лукбанов. В.М. Ара шаруашылығы. Дом печати, 2018

ҚҰЛАҚҚАПТЫҢ ПАЙДАСЫ МЕН ЗИЯНЫ

Орындаған: Наурызғали Нұрым Нұрғалиұлы

Мамандығы: Ауылшаруашылығын механикаландыру 1 курс студенті

Ғылыми жетекшісі: Оспанова Райса Амантаевна

Ақтөбе Жоғары ауылшаруашылық колледжінің физика пәнінің оқытушысы

Ғылыми жұмыстың мақсаты: Музыка тыңдаған дұрыс-ақ, бірақ құлаққаппен емес, радиодан, магнитофоннан да тыңдаса болады, жастарымыз осыны ескерсе екен. Құлаққап бізге ыңғайлы, жақсы болып көрінгенмен, уақыт өте келе оның қандай ауруларға шалдықтыратынын ескере бермейміз. Бар қателігіміз осында. Адам құлаққапты пайдаланғанда біртіндеп кереңдік ауруына тап болады. Онымен қоса, өзіне артық радиотолқын мен шектен тыс биоток қабылдайды. Бұл ағзада әртүрлі аурулар туғызады. Зерттеу барысында құлаққапты ұзақ уақыт, мәселен 3 сағаттан артық тыңдағанда адамның бас миының тамырлары тарылып, оттегі жеткіліксіздігінен бас ауруы пайда болатындығы анықталды. Бұны мен дәрігер-маман ретінде ескертемін. Сонымен қатар ашушаңдық, үрейлену, яғни стресс дамиды. Ең қауіптісі - құлаққаптың құрамында магнитті дыбыс тарататын құрылғы орналасқандықтан бұл құрылғының электр энергиясын көп қажет ететіндігі бар. Көпшілік құлаққап пайдаланушылардың телефон қуаты тез сөніп қалатыны да осы себептен. Құлаққаптың бірден әсер ететін мүшесі - құлақ. Ең бірінші көрінетін, белгі беретін ауру - кереңдік. Адам құлағы естімегендіктен көп ақпараттарды дұрыс қабылдай алмайды. Уақыт өте келе, жасы 45-тен асқаннан кейін естуі тіпті қиынға соғуы мүмкін

Ғылыми жұмыстың міндеттері: Құлаққап арқылы әртүрлі микроағзалар денеге таралуы мүмкін. Бұл құлақтың отит, паротит ауруларына алып келеді. Осының алдын алу үшін құлаққапты құлаққа салар алында 70 пайыздық спиртпен өңдеп, тазартып алған жөн. Ғалымдардың зерттеу нәтижесі бойынша, қазіргі кезде ең көп микроағзалар ұялы телефон, құлаққап және ақшада таралған. Сондықтан құлаққапты пайдалануды бірте-бірте қысқарту керек. Күніне 1 сағаттан артық тыңдауға болмайды. Осы уақыттың ішінде де адам радиотолқынды қабылдайтындығын ұмытпау қажет.

Дегенмен, құлаққаптың пайдасы да бар болып шықты. Мысалға оны ұялы телефонмен екінші бір адаммен сөйлескенде, сенсорлы телефоннан бөлінетін радиотолқынды азайту үшін қолдануға болады. Бұл ретте, бір орында тұрып сөйлескен жөн екен.

ПОЛИЯЗЫЧИЕ КАК ОДИН ИЗ ПРИОРИТЕТОВ СОВРЕМЕННОГО ОБРАЗОВАНИЯ.

Автор: Нурпеисова Алия учащиеся 722 группы. **Научный руководитель:** преподаватель русского языка и литературы Балатаева Арайлым Кадирбековна. **Актюбинский высший сельскохозяйственный колледж.**

Цель: Приобщить способность осуществлять коммуникативно-деятельностные операции на трех языках

Задачи: Рассмотреть межкультурное и полиязычное образование. Статусы русского и английского языков.

Актуальность: Поликультурное и полилингвальное обучение как целенаправленный процесс приобщения к мировой культуре средствами нескольких языков.

Теоретическая значимость в том, что информации позволят дополнить знания по филологии.

Практическая значимость: Содержание поликультурного образования многоаспектно отличается высокой степенью междисциплинарности, что позволяет рассматривать проблемы поликультурного образования в составе учебных дисциплин.

Методы исследования: интерпретация, исследование, наблюдение, метод сплошной подборки.

Выдвинутая гипотеза заключается в выявлении положительных результатов в переходе на трехязычие.

Литература:

1. Международные курсы "Путь к объединенной Европе" (Германия, г. Лек 2006)
2. "Невербальная семиотика в контексте межкультурной коммуникации" (Москва., 2007 г)
3. "Этнос. культура, язык" Н.Ж. Шаймерденова (2011г)

ҚАЗАҚ ӘДЕБИЕТІНДЕГІ ЖЕТІМДІК ТАҚЫРЫБЫ ЖӘНЕ ҚОҒАМ Өмірсерікова Нұржауһар Үсенбекқызы, Ақтөбе Жоғары ауыл шаруашылық колледжінің 1-курс студенті.

Жетекшісі: Кармышова Нұрдана Демегенқызы, Ақтөбе Жоғары ауыл шаруашылық колледжінің қазақ тілі және әдебиеті пәнінің оқытушысы.

Ғылыми жұмыстың объектісі: Қазіргі қазақ прозасында алдымен шағын жанрдың әлеуметтік жүгі анықталып, оның адамдық, ар –инабаттылық, адамгершілік мәселелерінің салмағы кемімеген, қайта арта түскен. Бас-аяғы жинақы, шағын әңгіменің жүрекке жетер сыры, кесіп айтар үкімі мен көкейкесті ойы бар.

Ғылыми жұмыстың пәні: қазақ әдебиеті

Ғылыми жұмыстың мақсаты: Қазақ прозасындағы жетімдердің әдебиеттегі бейнесі арқылы қоғамдағы орнын айқындау

Ғылыми жұмысты жазудың міндеттері: Қазақ прозасындағы жетімдер мәселесін қарастыруды мынадай міндеттер қойдық:

- Балалар әдебиетіндегі жетімдер бейнесін ашып, талдау.
- Жетімдер өміріндегі трагедия көрінісі, оның рөлін анықтау.
- Прозадағы жетімдер мотивінің ерекшеліктерін талдау.
- Жетімдер бейнесін ашудағы подтекстің рөлі.
- Шығармалардағы психологизм, портретпен мінездеудің жетімдер бейнесімен байланысын айқындау.

Пайдаланылған әдебиеттер тізімі

1. Тұрсынов Е.Д. Қазақ ауыз әдебиетін жасаушылардың байырғы өкілдері. Алматы, Қазақ ССР «Ғылым» баспасы, 1976 ж.-200 бет

2. Қа,2006.-264 бет.
3. Жұмалиев Қ. Қазақ эпосы мен әдебиет тарихының мәселелері. Т1.Қазақтың мемлекеттік көркем әдебиет баспасы.Алматы-1958

**ҚАЗАҚСТАН АЙМАҚТАРЫНДА ИННОВАЦИЯЛЫҚ ТИПТІ
ЖҰМЫС БАСТЫЛЫҚТЫ ҚАЛЫПТАСТЫРУ МӘСЕЛЕЛЕРІ**
Садуакасова Айсулу Магжанқызы, Ақтөбе ауыл шаруашылық колледжінің 2-
курс студенті.

**Жетекшісі: Ерниязова Жанар Аманкуловна, Ақтөбе ауылшаруашылық
колледжінің экономика пәнінің оқытушысы**

Ғылыми жұмыстың объектісі: Қазақстан экономикасында қалыптасқан еңбек нарығы болып табылады

Ғылыми жұмыстың пәні – республикамыздың еңбек нарығының жұмыс істеуіне байланысты туындайтын әлеуметтік-экономикалық қатынастар.

Ғылыми жұмыстың мақсаты Қазақстан Республикасының еңбек нарығында көрініс тапқан нақты материалдарға сүйене отырып, қазіргі кезеңдегі еңбек нарығының ерекшеліктерін, Қазақстан аймақтарында инновациялық типті жұмысбастылықты қалыптастыру мәселелері зерделеу.

Ғылыми жұмысты жазудың міндеттері:

- тұрғындарды жұмыспен қамту теорияларын зерделеу;
- жұмыссыздық мәнін, нышандарын, оның пайда болу себептері мен әлеуметтік-экономикалық зардаптарын ашу;
- Қазақстан Республикасындағы еңбек нарығының мазмұнын және ерекшеліктерін айқындау;
- Қазақстан Республикасындағы жұмыспен қамту және жұмыссыздықты бәсеңдету шараларын анықтау.

Зерттеудің **теориялық базасына** Қазақстан Республикасында халықты жұмыспен қамту және жұмыссыздыр санын азайту мәселелерінің аспектілерін қарастыратын отандық және шет елдердің ғалым-экономистерінің ғылыми еңбектер негіз болды.

ПАЙДАЛАНЫЛҒАН ӘДЕБИЕТТЕР

1. «Әлеуметтік-экономикалық жаңғырту – Қазақстан дамуының басты бағыты» атты Қазақстан Республикасының Президенті – Ұлт Көшбасшысы Н.Ә.Назарбаевтың Қазақстан халқына Жолдауы. Ақорда. 2012 жылғы 27 қаңтар.
- 2 Шеденов Ө.Қ., Сағындықов Е.Н., Жүнісов Б.А., Байжомартов Ү.С., Комягин Б.И. Жалпыэкономикалық теория. Ақтөбе, 2004. С. 39.
3. Халықты жұмыспен қамту туралы Қазақстан Республикасының 2001 жылдың 23 қаңтардағы № 149-ІІ Заңы. Алматы, 2001. С. 2.

«АҚТӨБЕ ОБЛЫСЫ ЖАҒДАЙЫНДА РАУШАН ГҮЛДЕРІН ӨСІРУ»

Хайролла Мұхтархан Алматылы

Ақтөбе қ., Ақтөбе жоғары ауылшаруашылық колледжі, ІІ курс, 621 топ студенті. Ғылыми жетекшісі: Тауасова Д.Н., Мырзабекова А.Н.

Қазақстан — өсімдік қорының байлығы жағынан ең бай республикалардың бірі. Осындай байтақ өлкенің табиғи жағдайы біркелкі емес, соған байланысты әр аймақтың өзіне ғана тән өсімдігі бар.

Өсімдіктер көп түрлі. Соның ішінде гүлдердің алатын орны зор. Гүлдер дүниесі – нағыз тіршілік атаулының тірегі. Ол — өлі табиғат пен тірі табиғат арасындағы дәнекер. Сонымен қатар жасыл өсімдіктердің басты ролі – табиғатты көмір қышқыл газынан арылтып, оны оттегімен байытып отыруында. Гүл дегеніміз – бұтақтанбайтын, көбеюге қажетті жыныс органдары бар қысқарған өркен.

Ғылыми жұмыстың мақсаты:

Гүл – жер бетіне әсемдік, сұлулық сыйлайды, ауаны тазартады, жұпар иістендіреді, оттегін бөліп шығарады. Көктемнің алғашқы күндерімен қатар шығатын гүлдердің, соның ішінде Раушан гүлдерінің саны жылдан-жылға сиреп, таралу аймағы тарылып барады. Сол себепті Ақтөбе облысымызда раушан гүлдерін көбейтіп, оларды өсірудің технологиясын меңгеріп, Раушан гүлін облыс деңгейінде, Қазақстанда өсіру мүмкіншілігінің бар екендігін ескере отырып, болашақта кең көлемде өсіруді насихаттаймыз.

Ғылыми жұмыстың өзектілігі:

Кең байтақ қазақ даласының қойнауы табиғи байлықтарға, алуан түрлі өсімдік түрлеріне аса бай. Соның бірі – көктемнің шығысымен күз мезгілінің аяғына дейін гүлдеп көздің жауын алып, құлпырып жайнайтын - Раушан гүлі. Ғылыми жұмыстың өзектілігі әлем мойындап отырған, саны азайып бара жатқан ғажайып Раушан гүлін өзіміздің Ақтөбе облысымызда кеңінен өсіріп, көбейтіп, Қазақстанда кеңінен таратуды насихаттау болып табылады.

Ғылыми жұмыстың жаңалығы: Раушан гүлі оның кеңінен тараған атауы «Роза». Осы аталған Раушан гүлі Ақтөбе облысымыздың Ақтөбе ауылшаруашылық колледжімізде 2016 жылдан бастап өсіріп келеміз.

Ғылыми жұмыстың ұсынысы:

1. Ақтөбе облысымызда Раушан гүлдерін кең көлемде өсіруді, көбейтуді және насихаттау жұмыстарын қолға алу;
2. Осы Раушан гүлдерінен құралған гүлзарлар мен бақ-саябақтар ашылса;

Пайдаланылған әдебиеттер:

1. К.Клименко. Секреты выращивания роз. — Рипол-классик, 2000.
2. Р.Сәттімбеков, Р.Әлімқұлова. «Өсімдіктер әлемі», Алматы, 2011.
3. З.К.Клименко «Выращивание и уход за розами», 1986.

ЖҰМСАҚ БИДАЙДЫҢ СОРТТАРЫ МЕН ЛИНИЯЛАРЫН ҚҰНДЫ-ШАРУАШЫЛЫҚТЫҚ БЕЛГІЛЕРІ БОЙЫНША САЛЫСТЫРМАЛЫ БАҒАЛАУ»

Көпшілік Құрмет

Ақтөбе қ., Ақтөбе жоғары ауылшаруашылық колледжі, II курс, 122 топ студенті. Ғылыми жетекшісі: Кемалова А.Ж.

Бидайдың жиырмадан астам түрі бар. Солардың ішінде ең көп тарағаны-жаздық бидай. Бұл дақылдың алуан түрлі сорттары бар және олар жер шарының барлық аймақтарында егіледі. Адам ағзасы үшін қажетті ақуыздар мен көмірсулардың жарымына жуығын, В дәруменінің 70-80 %, РР және Е дәрумендерінің недәуір бөлігін, минералдық тұздарды және басқа қажетті заттарды бидай өнімі береді.

Бидай өнімдері тек адам үшін ғана емес, сонымен қатар мал үшін де бағалы азық. Ол құрама жем өнеркәсібі үшін негізгі компонент болып табылады. Бидай сабаны да едәуір бағалы ірі жемшөп қатарына жатады, ол басқа дақылдармен бірге сүрлемге де салынады. Бидай өнімдері өнеркәсіпте де кең көлемде пайдаланылады. Мысалы, бидай дәнінен крахмал, спирт, май және клейковина алынады. Бидай сабанынан қағаз, картон бұйымдары және басқа да заттар жасалынады. Барлық ауыспалы егіс жүйесінде бидай санитарлық дақыл болып табылады.

Ғылыми жұмыстың мақсатымен міндеттері

Зерттеу мақсаты - жергілікті ауа райы жағдайларына оңтайлы бейімделген, жатып қалуға төзімді, жоғары өнімділік, жоғары астық сапасына ие және басты ауруларға төзімді жаздық жұмсақ бидайдың бастапқы материалын шығару. Бұл мәселені жүзеге асыру үшін алдымызға төмендегідей міндеттер қойылды:

- жаздық бидай сорттарының және линияларының өнім қалыптастыру ерекшеліктерін зерттеу;
- жаздық бидай сорттарының және линияларының өнімділігі мен оны құрайтын элементтердің шаруашылықтық құнды белгілерге тәуілділігін анықтау;
- жаздық бидай сорттары мен линияларын өсірудің экономикалық тиімділігін анықтау;

Зерттеу жұмыстарына жаздық жұмсақ бидайдың мынадай сорттары қолданылды: Саратовская 42, Лютеценс 712, Лютеценс 12 х Астана.

Тәжірибеде жүргізілген бақылаулар мен есептеулер

1. Фенологиялық байқаулар Мемлекеттік сортсынау жүйесі (2001) әдістемесі бойынша;
2. Өсімдіктердің өсу жиілігі тұрақты алаңдарда ескеріліп отырды. Ол үшін әр нұсқалардан 1м² қалыпты қалыңдықта өскен өсімдіктер бар 4 алаңша белгіленді. Егін көгінің толық пайда болған кезеңінде танаптық өнгіштікті, ал егін жинау алдында өсімдіктердің сақталу саны анықталды (Мемлекеттік сортсынау жүйесі (2001) әдістемесі бойынша).
5. Зерттеу жылдарындағы метеорологиялық мәліметтер Ақтөбе облысы Ақтөбе қаласының метеорологиялық мәліметтерінен алынды.
6. Барлық талдаулар мен зертханалық нәтижелер Ақтөбе жоғары ауылшаруашылық колледжінің өсімдік шаруашылығы кафедрасында жүзеге асырылды

Пайдаланылған әдебиеттер:

1. Әрінов Қ.Қ, Цепенко А.А. Жаздық бидай сапасына агротехниканың әсері.- Алматы, "Қайнар", 1978-92 бет.
2. Жаңабаев Қ.Ш, Саудабаев Т.С, Сейітов И.С. Өсімдік шаруашылығы өнімдерін өндіру технологиясы: (Оқулық) -Алматы;Қайнар, 1994-325 бет
3. Қылышбаев И.С, Нұрпейсов И.А. Жаздық бидайдың қоршаған орта жағдайына байланысты пластикалық бейімділігі мен өнімі-//Жаршы-1998-№5.

"ЗНАЧЕНИЕ ИММУНОПРОФИЛАКТИКИ ДЛЯ ЧЕЛОВЕЧЕСКОГО ОРГАНИЗМА"

Автор доклада: Лукбанова Дильназ Маратовна

Руководитель: Кобабаева Лаззат Андагуловна

Место учебы: Баишев высший медицинский колледж

Аннотация к докладу

Цель: Создание коллективного и индивидуального иммунитета против инфекций, управляемых с помощью вакцин.

Задачи:

Активно помогать врачам в вопросах оздоровления детей. Вести работу среди населения по пропаганде здорового образа жизни и необходимости вакцинации. Необходимо объяснять родителям, что вакцинация - это очень важно для детей. Четко исполнять свои функциональные обязанности и требования регламентирующих приказов. Расширять свой кругозор теоретических знаний по вопросам вакцинопрофилактики.

Научная новизна: Современное развитие иммунопрофилактики в мире продемонстрировало фантастические успехи в снижении заболеваемости, смертности детского населения от прививаемых инфекций.

Используемые методы: Поисковый метод теоретического анализа литературных источников и нормативной документации, эмпирические, математической статистики.

1.Основная часть: Иммунитет -это иммунологический надзор организма, его способ

защиты от различных антигенов, несущих на себе признаки генетически чужеродной информации. Проникновение (или введение при вакцинации) микробных или вирусных антигенов вызывает иммунный ответ, являющийся высокоспецифической реакцией организма. Главная роль в развитии приобретенного иммунитета принадлежит клеткам лимфоидной системы - Т- и В-лимфоцитам. В иммунных реакциях принимают участие и другие популяции клеток и неспецифические факторы защиты (лизоцим, комплемент, интерферон, пропердин и др.). Т-клетки участвуют в реакции гиперчувствительности замедленного типа, являются основным фактором в противовирусной устойчивости, резистентности к опухолям, отторжении трансплантата и обеспечивают развитие клеточного иммунитета. Существует несколько субпопуляций Т-клеток: хелперы — "помощники", способствующие осуществлению реакций гуморального иммунитета, супрессоры, наоборот, тормозят эти реакции, киллеры - "убийцы", непосредственно разрушающие клетки-"мишени". Т-система контролирует функции В-системы. Основной функцией В-клеток является защита от антигенных воздействий вирусного, бактериального и пищевого происхождения путем продукции разных типов антител. В сыворотке крови обнаружено 5 классов иммуноглобулинов: А, М, G, D, Е. Синтез антител является самым универсальным, высокоспецифичным и эффективным способом реакции на чужеродные вещества. Иммунологическая реакция на первичное и повторное введение антигенов различна. **Что предусматривает Национальный календарь профилактических прививок?**

В календарь входит вакцинация против туберкулеза, гепатита В, кори, паротита, краснухи, полиомиелита, коклюша, дифтерии, столбняка и (с 2006 г.) против гриппа. С учетом кратности вакцинаций детям до 12 мес проводятся 19 введений антигенов; к 6 годам — 28 введений антигенов вакцин. Помимо календарных вакцин против целого ряда инфекционных заболеваний, предусматривают вакцинацию по эпидемиологическим показаниям: гепатит А, клещевой энцефалит, бешенство, ветряная оспа, желтая лихорадка. Следует отметить, что Национальный календарь в каждой стране имеет свои особенности, но в мире используют примерно одинаковый набор вакцин. Изменения российского календаря происходят регулярно в соответствии с необходимостью влияния на инфекционную заболеваемость населения. Планируют введение в Национальный календарь вакцинации прививок против ветряной оспы, пневмококковой, ротавирусной и гемофильной инфекций. Виды вакцин В настоящее время все вакцины делят на 2 большие группы: живые и убитые. В свою очередь, в каждой из этих групп выделяют вирусные и бактериальные вакцины. К живым вирусным вакцинам относят вакцины против полиомиелита, кори, паротита, краснухи, гриппа, клещевого энцефалита, ветряной оспы и других; к живым бактериальным — против туберкулеза (БЦЖ **Об инфекционных болезнях** – не случайные эпизоды, а закономерные явления в истории человеческого общества, которые развиваются и изменяются вместе с ним. На смену одним инфекциям приходят другие, а с ними – новые проблемы их профилактики. В последние десятилетия в результате глубоких социальных преобразований в мире, в связи с прогрессом экономики и развитием науки положение существенным образом изменилось. В значительной мере это связано с успехами в борьбе с самыми массовыми и опасными инфекционными болезнями, такими как – Лихорадка Денге, СПИД, туберкулез, грипп, малярия, острые кишечные инфекции, вирусный гепатит, сибирская язва, чума и т.д. **Вместе с тем заболеваемость многими инфекциями и инвазиями остается очень высокой, а их распространенность – глобальной.** Мероприятия по профилактике инфекционных заболеваний можно условно разделить на две большие группы – общие и специальные. К общим относятся государственные мероприятия, направленные на повышение материального благосостояния, улучшение медицинского обеспечения, условий труда и отдыха населения, а также санитарно-технические, агролесотехнические, гидротехнические и мелиоративные мероприятия, рациональная планировка и застройка населенных пунктов и многое другое, что способствует успехам профилактики и ликвидации инфекционных болезней. Специальными являются профилактические мероприятия, проводимые

специалистами лечебно-профилактических и санитарно-эпидемиологических учреждений. В осуществлении этих мероприятий наряду с органами здравоохранения нередко участвуют другие министерства и ведомства, а также широкие слои населения. **2. Заключение:** В чем смысл вакцинации? Если несколько лет назад вакцинация была само собой разумеющимся явлением, то на сегодняшний день мы все чаще сталкиваемся с тем, что родители отказываются прививать своих детей. Антивакцинаторы убеждают в ненужности и вреде вакцин, тогда как эксперты ставят под сомнение их доводы и предлагают вспомнить о таких болезнях, как полиомиелит, коклюш, дифтерия и столбняк, которые перестали представлять серьезную опасность именно благодаря вакцинации. Сроки проведения профилактических прививок определяется неслучайно. Это обосновано научными данными, которые тщательно изучены и рекомендованы Всемирной организацией здравоохранения. Так, например, материнские антитела передаются и сохраняются в организме ребенка короткое время: против дифтерии 2-3 месяца, против кори до 6 месяцев, а против туберкулеза и гепатита «В» ребенок рождается полностью незащищенным. Эти особенности учитываются, когда определяются сроки вакцинации. На основании этого ребенок против туберкулеза или гепатита «В» начинает прививаться в первые дни рождения, а против дифтерии в 2-3 месяца. В Казахстане перечень инфекционных заболеваний, против которых вводится вакцинация, утверждается постановлением Правительства Республики Казахстан «Об утверждении перечня заболеваний, против которых проводятся профилактические прививки, Правил их проведения и групп населения, подлежащих плановым прививкам» № 2295 от 30.12.2009г. Каждая страна имеет свой утвержденный календарь прививок и перечень инфекционных заболеваний, против которых проводятся прививки. И чем выше уровень жизни страны, тем шире перечень инфекционных заболеваний, против которых проводятся прививки. **Эксперты проанализировали причины отказа от вакцинации населения.** Оказалось, что чаще всего родители подвергают опасности ребенка по религиозным мотивам. Подобное происходит в 64% случаев. При том что все родители, как правило, в свое время получали прививки, они отказывают детям в такой защите от возможных последствий. Предполагается, что вопросы иммунизации будут поднимать в своих проповедях и священнослужители, чтобы донести объективную информацию до широкого круга населения. Опросы показывают, что 15% родителей не делают прививки по личному убеждению. Еще около 8% родителей не верят в их необходимость, а 13,2% отказываются от иммунизации под влиянием телевизионных программ, публикаций негативного характера, интернет. **Является ли прививка от гриппа единственной мерой профилактики?** Прививка – это самый надежный и эффективный способ профилактики гриппа, но, разумеется, не единственный. К профилактическим мерам, позволяющим избежать заражения, также относятся: ношение марлевых повязок, личная гигиена – мытье рук, регулярные полоскания горла и промывания носа, особенно после посещения мест с массовым скоплением людей; влажная уборка и проветривание помещений, увлажнение воздуха помещения; прием определенных лекарственных препаратов: закаливание и укрепление иммунитета. Поэтому выбор остается за каждым конкретным человеком – прививаться ли ему самому и прививать своих детей, либо использовать другие профилактические меры.

СПИСОК ИСПОЛЬЗОВАННЫХ ЛИТЕРАТУР:

1. Иммунопрофилактика-2009 (справочник). – М., 2009.- 176.
2. Руководство по амбулаторно-поликлинической педиатрии / под ред. А.А. Баранова - М.: ГЭОТАР-Медиа, 2007. -608 с.
3. Соловьева И.Л., Костинов М.П., Кусельман А.И. Особенности вакцинации детей с измененным преморбидным фоном против гепатита В, кори, эпидемического паротита. – Ульяновск, 2006.- 296 с.

АДАМ АҒЗАСЫНДА ЙОД ЖЕТІСПЕУШІЛІГІНЕН ТУЫНДАЙТЫН АУРУЛАР

Білім алушы: Байдышева Гүлайым

Ғылыми жетекшісі: Бахиева Рысгүл Бахиқызы

Баишев жоғары медициналық колледжі

Жұмыстың мақсаты: Адам ағзасында йод жетіспеушілігінен туындайтын ауруларды анықтау.

Жұмыстың міндеті:

- Йод жетіспеушілігінің пайда болуы
- Йод тапшылығы ауруларын алдын алу

Микроэлементтердің (йод, бром, фтор, селен, стронций, молибден, кобальт және басқалардың) биологиялық белсенділігі жоғары болғандықтан, олар адам ағзасында көптеген физиологиялық және зат алмасу үрдістерінің қалыпты жүруіне жағдай жасайды, Минералдық заттардың алмасу үрдістеріне қатысады және түрлі биохимиялық реакциялардың катализаторы ретінде ағзадағы жалпы зат алмасуына әсер етеді. Бірақ, ағзадағы микроэлементтердің мөлшері олардың қоршаған орта нысандарының құрамында болуына тікелей байланысты болғандықтан, кез келген микроэлементтің суда немесе басқа орталарда жеткіліксіздігі, не артық мөлшерде болуы, адам ағзасының әртүрлі функцияларының бұзылуына немесе аурулардың пайда болуына әкелуі мүмкін. Йод – адамның қалыпты өсуі мен дамуына қажетті микроэлемент болып табылады. [1,12Б]

Адам организміне тағам мен судан түсетін қажетті йод мөлшерінің жетіспеуі йод жетіспеушілік аурулары мен қалқанша безінің жұмысының бұзылуына әкеліп соғады. Йод жетіспеушілігі ауруларының мәсе-лесі әлемдік денсаулық сақтау саласында маңызды-ларының бірі болып саналуда. Оның маңыздылығы аталған аурудың кең етек жаюымен анықталуда. Өткен жылғы денсаулық сақтау ұйымының берген мәліметі бойынша, әлемде 650 млн. адам осы дертпен күресуде. Ал 2 млрд. адам ағзасында осы дерттің айқын белгілері көрініс берген. Йод жетіспеушілігі ағзаға қалыпты қабылданып отыратын йодтың жеткілікті дәрежеде болмауынан пайда болады. Сондай-ақ, балалар арасындағы йод жетіспеушілігі салдарынан бала ақыл-ойының артта қалуындағы әлсіз көріністерден крити-низмге дейін жетеді, көңіл күйінің тұрақ-сыздығы, депрессияға ұшырауы мүмкін. Әлсіздік, ұмытшақтық, есте сақтау қабіле-тінің төмендеуі, оқушылар зейіні шоғырлан-уының төмендеуі ашуланшақтыққа ұшырай-ды. Сонымен қатар, жүйке жүйесімен қоса барлық ағза зардап шегеді. Балалар бас сүйегі ішіндегі қысымға байланысты бас ауруына, әлсіздіктің пайда болуына, терінің сұрлан-уына шағым-данады. Астеникалық синдром көріністері, кардио-логиялық өзгерістер – ырғақтың бұзылуы, АҚ жоғарылауы немесе төмендеуі, инфекциялық және суық тию ауруларының жиілеуі, екінші иммундық жетіспеушілігі салдарынан өткір аурулардың созылмалы түрге өтуі, бұлшық ет сұлбасының әлсіреуіне байланысты дене бітімінің өзгеруі болуы мүмкін. Осының барлығының себебі – йодтың жетіспеушілігінен болады. [2,11Б]

Күнделікті ағзаға йод түсіп тұрғанымен, ағзаға сіңуіне кедергі жасайтын себептер де көптен кездесуде. Адам ағзасында микроэле-менттің сіңуіне кедергі жасайтын бірнеше себептерін: дұрыс тамақтанбау, микроэлемент-тер мен дәрумендер жеткілік-сіз-дігін айта кету керек. Йодтың 90 пайызын адам тағамнан алады, ал қалғандарын судан алады. Тағам арқылы йодты қабылдау экономикалық, физиологиялық, рационал-дық жағынан дұрыс деп есептелсе де, қазіргі таңда ол жеткіліксіз болып отыр. Йод жетіспеуінің алдын алудың ең бір тиімді жолы – йодпен байытылған теңіз өнімдерін (теңіздің ұсақ жәндіктерін, теңіз балық-тарын, теңіз балдырларын, теңіз қырыққа-баттарын) тағамға пайдалану болып табылады. Йодқа аса мұқтаж аудандарға таулы жерлер мен аумағы теңізден алыс орналасқан аумақтар кіреді. Өсімдіктер мен жануарлар организмінде йодтың болуы қоршаған ортаға байланысты. Се-бебі көптеген топырақтарда йодтың құрамы аз және азық-түлік өнімдерінің басым көпшілігі бұл микроэлементке тапшы. [3,5Б]

Йод табиғатта біркелкі орналаспаған; бір жерлерде ол жеткілікті мөлшерде, тіпті өте көп жиналған. Теңіз жағасында болғанда йодтың аңқыған иісін сезуге болады. Ал

кұрлықта, судан алыстаған сайын йодтың мөлшері азая береді. Бұл ауада да, суда да, топырақта да бірыңғай байқалатын құбылыс. Жер қыртысынан йод жауған қар, жаңбыр суымен, таудан еріп ағатын қар суымен шайылып кетіп отырады. Сондықтан Қазақстанның Каспий теңізіне жақын батыс облыстарынан басқа көпшілік аймақтары йод жетіспеушілігінен болатын жемсау ауруының қауіпті нүктесі болып саналады. Жан-жақты зерттеулерге қарағанда, бұл аймақтардағы адамдар мен жануарлардың бойлары аласа, әлжуаз, жұқпалы дерттерді тез қабылдағыш, ауру-сырқауға төзімсіз. Бұл неден болады? Адам ағзасындағы бездердің ролі туралы жалпы мәліметтерден басқа олардың (бездердің) зат алмасу процесіндегі орны туралы біле бермейміз. Өйткені, бездердің жұмысы тікелей йодқа байланысты. Сондықтан бұл микроэлементтің (йодтың) мөлшерден сәл ауытқуы денсаулыққа әсерін тигізеді. Ал бұған елде мекендей бастаған экологиялық ахуал, тұрмыстық - әлеуметтік қиыншылықтар, эпидемиялық жағдай қосылғанда йод жетіспеушілігінің ауыртпашылықтарына әкеліп соғады. Қазір іштен туа біткен (неонатальды) гипотиреоз ауруы көбейіп барады, мұндай науқастар Алматы қаласындағы ауруханаларда емделушілердің 7 пайызын құрайды. Жемсау ауруы Шығыс Қазақстан облысының Марқакөл, Қатон-Қарағай аудандарында тұратын балалар арасында 12 — 35 пайыз, оқушылардың (Кентау қаласы, Оңтүстік Қазақстан облысы) арасында 26 пайыз, ал аталған аудандарда тұратын ересек адамдар арасында 50-60 пайызға жеткен. 1923 жылдың өзінде-ақ, алғашқы болып тұзды йодтаудың әдісін ұсынған Дэвид Мэрин былай деген еді; Ауырмаудың жолдарын алдын-ала ойлап, ескерсек, жемсауды жай ғана сырқат деуге болады... Жемсауды тіпті адам баласы ауыратын тізімінен шығарып тастауға көп күш керек емес. Ағзадағы йод жетіспеушілігін қалыпқа келтірудің ең жеңіл әдісі — тамаққа йод қосу. [4,16Б]

Әлемнің бірқатар елдерінде, кейінгі 60 жыл шамасында ішетін тамақты, оның ішінде тұзды, нанды, майды, сүтті, ауыз суды, қантты, кәмпитті, шәйді йод қосып дайындау жолға қойылған. Ең оңайы және қолайлысы ас тұзын йодтау болып табылады. Өйткені кез-келген адам ас тұзын мөлшермен бір көлемде пайдаланады деп есептелінеді. Ересек адам тәулік бойына орта есеппен 100-300 микрограмм йод пайдаланады. Адам ағзасына йод тұз және ас-су құрамымен енеді. Сондықтан йодталған ас тұзын дұрыс пайдаланудың маңызы ерекше. Ал тұз құрамындағы йодтың дұрыс сақталуы үшін ас тұзын қандай жерде ұстау керек. Соны білу шарт йодталған ас тұзын күннен, жылу көздерінен алыс, жабық ыдыста қараңғы, салқын жерде ұстаған жөн. В.В. Ковальскийдің (1970) дәлелдеуінше топырақтағы йод пен өсімдік денесіндегі элемент деңгейі тығыз байланысты. Топырақ құрылымы ұсақ болса, ондағы йод өте жақсы байланыста болады. Жалпы организмге керекті йодтың реттік таңбасы 126,9 қоңырқай қара түсті жылтырлау металдық өңді зат, өзіндік иісі бар, суда өте нашар (1;5000), ал спиртте жақсы ериді. Мөлшерден жоғары шамада қолданғанда йодтан дене уланып та қалады, ас қорыту органдарының сірлі қабықтары қатты қабынып, гастроэнтериттің ауыр түріне шалдығады. Денеге мөлшерден тыс сіңген йод жүрек жұмысын нашарлатып, бүйректі қабындырып, дененің басқа мүшелеріне де ауыр зардап тигізеді. Оның ауадағы шектеулі мөлшері 1 мг/м³. Сонымен қатар йодтың радиоактивтік жасанды 125,131 және 132 изотоптары бар, олар 60,2, 8,05 тәулік және 2,26 сағат ішінде жартылай бұзылады (реті бойынша). Бұл изотоптарды тамақ асты бездерінің ауруын емдеу үшін қолданады (без фолликулаларын бұзу үшін), себебі олар бетта және гамма радиоактивті сәулелер бөледі. Денеге тамақ асты бездері b-тироксин (b-тетрайодтиронин) және үш йодты тиронин гормондарын түзеді. Міне, тамақпен түскен йод осы гормондарды синтездеуге тікелей қатынасады. Йодтар қан арқылы (айналымдағы) тамақ асты бездеріне сіңіріледі де, тотығып, йод түзеді, соңғысы тирозин амин қышқылымен байланысып, моно және дийодтирозин қосылысын түзіп, тироидты гормондар синтездейтін зат болып табылады, Осы айтылған қосылыстардан синтезделетін заттар - тироксин және үш йодты тиронин тамақ асты бездерінің фолликулаларында жиналып, белокпен қосылып тиреоглобулин түзеді. Тамақ асты бездерінің жалпы қасиеті және қызметі — организмдегі зат алмасуын қоздыру,

жандандыру. Негізгі зат алмасуы жақсарып, дененің оттегін сіңіруі жоғарылап, қызуы дұрысталады, сонымен қатар денедегі холестериннің мөлшері төмендейді. [8,12Б]

Пайдаланылған әдебиеттер тізімі:

1. Бірімжанов Б.А. Жалпы химия. - А.: Дәуір, 2001. 715-б
2. Кузнецов В.И. Принципы активной педагогики. – М.: Академия, 2001.-95с.
3. Сейтов З. С. – Биологиялық химия. Алматы. Қайнар», 1992 ж.
4. Сейтеметова А. Ж., Лиходий С. С. – Биологиялық химия., Алматы. «Білім», 1994 ж

АҚТӨБЕ ҚАЛАСЫНЫҢ СОЛТҮСТІК-БАТЫС ӨНДІРІС АЙМАҒЫНЫҢ ЭКОЛОГИЯЛЫҚ ЖАҒДАЙЫНЫҢ МОНИТОРИНГІ

**Макаров Ерканат, «Спорт жаттықтырушысы-оқытушы», 2-курс студенті
Аманқосова Арайлым Жолдасбайқызы, химия, биология пәнінің мұғалімі,
жаратылыстану ғылымдарының магистрі**

Есет батыр атындағы олимпиада резервінің облыстық мамандандырылған мектеп-интернат-колледжі

Ақтөбе қаласының экологиялық жағдайының нашарлауы – бұл өндіріс орындарының көбеюі, транспорттық кәсіпорындар және авотранспорттар, қаламен өтетін автомагистралдарға байланысты деп айтуға болады. Қала территориясында орналасқан барлық өнеркәсіп объектілерден шығарылатын зиянды шығарынды қалдықтардың есебінің мәліметтерін ескере отырып, қоршаған ортаны қорғаудың комплекстік және жүйелік тәсілдемесін құру керек [1].

Ақтөбе қаласының солтүстік-батыс өнеркәсіптік аймақ территориясындағы табиғи ортаны ластаудың негізгі көздері болып Ақтөбелік хром қосындылар зауыты (АХҚЗ АҚ), оның тоғандары және шламжинағыштары, «Алматы Пауэр Консолидейтед» акционерлік қоғамының Ақтөбелік жылуорталығы (Ақтөбе ЖЭО) және оның су күйесін жою ыдысы, «Қазхром» трансұлттық компания» акционерлік қоғамының бөлімшесі Ақтөбелік ферроқұйма зауыты (АФЗ), оның қоқыс үйіндісіне және сүзгіштің ескі өрістері болып табылады [1].

Зерттеудің өзектілігі. Қазақстанның көптеген аймақтарындағы экологиялық жағдай сын көтермейді. Ғылыми-техникалық прогресс қоршаған ортаның көптеген мөлшерде зиянды заттармен ластанып, қалыптасқан табиғи тепе-теңдіктің бұзылуымен қатар жүруде. Сондай жағдай, Ақтөбе қаласының солтүстік-батыс өндірістік аймақтары газ, сұйық және қатты күйдегі өндіріс қалдықтарымен, сульфаттармен және ауыр металдармен ластануда. [1,2,3].

Ғылыми деректер бойынша, трофикалық байланыстар арқылы адам ағзасы тағам өнімдерінен 40-50%, судан 20-40%, ауадан 20-40% улы заттарды қабылдайды. Сондықтан, осындай жолмен жинақталған ауыр металл иондары адам ағзасында әр түрлі аурулардың қозуы мен пайда болуының басты себебі болып табылады [1,2].

Сондықтан да, Ақтөбе қаласының солтүстік-батыс өндірістік аймағының экологиялық жағдайын зерттеу қазіргі таңдағы өзекті мәселелердің бірі болып отыр.

Жұмыстың мақсаты. Ақтөбе қаласының солтүстік-батыс өндірістік аймағының қазіргі экологиялық жағдайымен ерекшеліктерін болжау, бақылау және бағалау.

Міндеттері:

- Ақтөбе қаласының солтүстік-батыс өндірістік аймағының ауадағы азот диоксидін, көміртек оксидін, күкірт диоксидін, шаң, хром (VI) өлшеу және оларды талдау;
- Ақтөбе қаласының солтүстік-батыс өндірістік аймақтың топырақтағы хлорид, сульфат, мұнай өнімдері, мырыш, қорғасын, кадмий, мыс, хром концентрациясын анықтау;
- Ақтөбе қаласының солтүстік-батыс өндірістік аймақтың шығарылатын зиянды заттардың түрғындар денсаулығына қауіптілігін бағалау.

Ғылыми жаңалығы.

Ақтөбе қаласының солтүстік-батыс өндірістік аймақ территориясының экологиялық жағдайын жүйелі және комплексті түрде зерттеп, талдап, Ақтөбе қаласының экологиялық жағдайын жақсарту мақсатында бірнеше ұсыныстар дайындаған.

Жұмыстың тәжірибелік құндылығы.

Жоғары оқу орындарында экология пәндерінен дәріс оқуда және зертханалық сабақтар жүргізуде диссертациялық жұмыстың материалы құнды мәліметтер болып саналады. Сонымен қатар,

- Тұрғындарды және қоршаған ортаны қорғау атқару органдарының-қаланың табиғи ортасының жағдайы шынайы мәліметтермен уақытында танысуды қамтамасыз ету;
- Қоршаған ортаның жағдайы туралы және табиғат қорғау технологиялары туралы мәліметтер қорын жасап, жүргізу;
- Ақпараттық жүйедегі ағымдарын реттеп және алғашқы мәліметтер мен жүйенің әртүрлі деңгейлеріндегі қорытындыланған ақпаратты пайдалану тиімділігін көрсету.

Қорғауға ұсынылған негізгі мәселелер:

Жұмыс барысында мына мәселелер қарастырылды:

1. Зерттелетін аймақтағы атмосфералық ауаның, топырақтың құрамындағы химиялық қоспалар мен ауыр металдарды анықтау.
2. Химиялық қоспалар мен ауыр металдардың қоршаған ортаға тигізетін зиянын қарастыру.

ҰСЫНЫСТАР

Зерттеу жұмысымды қорытындылай келе, төмендегідей ұсыныстар ұсынамын:

- Атмосфералық ауаны бақылау посттарындағы бақылауды күшейту ;
- Зерттеліп отырған өндірістік аймақта стационарлық, маршруттық және қозғалы бақылау посттарын көбейту;
- Бақылатын қоспалар санына, алты валентті хром, үшвалентті хром, бенз(а)пиренді қосу.
- Солтүстік-батыс өндірістік аймақта ластаушы заттар концентрациясы ШМК асып отырғандықтан, бұл өндірістік аймақта жаңа өндіріс объектілерінің құрылуына тоқтау қою;
- Күкіртсутек, үшвалентті хром, азотдиоксиді, ағаш шаңдары, тетраэтилқорғасын сияқты ластаушы қоспалардың концентрациясын төмендету мақсатында шараларды орындағаннан кейін, аталған заттарға ШМК көрсеткішін құру қажет;
- Аралас өндіріс электрэнергия кәсіпорынындағы, ЖЭС-да жаңашыл технологияларды жетілдіру, едәуір экологиялық таза отын түріне көшу;
- Халық денсаулығына қоршаған орта факторларының жағымсыз әсерлерін алдын алу мақсаттарында сауықтыру шаараларын ұйымдастыру және өткізу;

ПАЙДАЛАНЫЛҒАН ӘДЕБИЕТТЕР ТІЗІМІ

1. СеткоН.П., АльмурзаеваС.И., Лимешкина Е.С., ЯковлеваН.А., ФедоровГ.В. Экологическая характеристика состояния окружающей среды на территории промышленного комплекса в г.Актобе (Казахстан)// Известия Самарского научного центра Российской Академии наук/.-2012.-Том 14 №5(3) – с. 641-644.
2. Давидович Г.Т. и др. Геологический мониторинг территории Актюбинской области и 5 районов Актюбинского Приаралья// РНПЦ Казэкология/1993.
3. Ақтөбе облысының энциклопедиясы. Ақтөбе,2002 ж
4. Агроклиматические ресурсы Актюбинской области. Ленинград,1994 ж
5. Альмурзаева С.И., Федоров Г.В., БенсманВ.А. Эколого-геохимические исследования почв г.Актобе//.- №4-с. 68-70.

СОПОСТАВИТЕЛЬНЫЙ АНАЛИЗ РЭП - ПОЭЗИИ И ПРОИЗВЕДЕНИЙ ПОЭТОВ II ПОЛОВИНЫ XIX ВЕКА

Шынгысова Нурсауле

Руководитель: Сулейменова А.М.
Актюбинский гуманитарный колледж

Аннотация. В нашей работе исследуется проблема классификации современного рэпа как поэзии или как вид молодежного течения, не относящегося к поэзии. В основной части работы выполнен обзор литературных и информационных источников о своеобразии поэзии второй половины XIX века, об исторических трансформациях поэзии в XX и XXI веках, об истории возникновения рэп-искусств, изучались биографии современных рэперов Оксимирона, Дельфина и Скриптонита. В практической части анализируются результаты социологического опроса: «Рэп – поэзия XXI века?» среди молодежи.

Актуальность исследования.

Рэп все увереннее входит в жизнь молодежи и становится неотъемлемой частью многих субкультурных направлений. Все чаще на вершинах музыкальных чатов оказываются рэперы, а не исполнители поп-музыки. А вместе с рэпом мы чаще заостряем свое внимание на тексте песни, так как доминирующая роль текста в композициях этого музыкального направления очевидна.

Поэтому нам и пришла идея рассмотреть рэп как направление не просто в музыке, а в искусстве в целом. Созвучны ли темы, языковые средства, образная система поэзии середины XIX века современной востребованной рэп-поэзии?

Цель работы: на основе сопоставительного анализа доказать принадлежность рэп - поэзии к современной поэтической культуре.

Задачи:

- 1) изучить литературоведческий материал об образной системе поэзии, поэтическом синтаксисе и языковых средствах поэзии;
- 2) изучить биографии и творчество современных рэп-исполнителей;
- 3) установить творческие параллели в поэзии современных рэп-исполнителей (Окxхумiрон, Скриптонит, Дельфин) и поэтов XIX века (Н.А. Некрасов, Ф.И. Тютчев, А.А. Фет);
- 4) доказать, что современная рэп-лирика в полной мере может считаться «последовательницей» традиций классической поэзии.

Объект исследования: поэтические тексты современных рэп-исполнителей (Окxхумiрон, Скриптонит, Дельфин) и поэтов II половины XIX века. (Н.А. Некрасов, Ф.И. Тютчев, А.А. Фет).

Предмет исследования: сопоставительный анализ поэтических текстов современных рэп-исполнителей (Окxхумiрон, Скриптонит, Дельфин) и поэтов II половины XIX века. (Н.А. Некрасов, Ф.И. Тютчев, А.А. Фет).

Методы исследования: изучение и анализ литературных и информационных источников, анкетирование, сравнительный анализ.

В теоретической части нашего исследования мы изучали своеобразие поэзии 2 половины 19 века, историю возникновения рэпа, а также творчество современных рэперов.

В практической части исследования мы проводили опрос среди молодежи, также проводили сравнительный анализ текстов рэп-исполнителей (Окxхумiрон, Скриптонит, Дельфин) и стихотворений поэтов II половины XIX века (Н.А. Некрасов, Ф.И. Тютчев, А.А. Фет).

При написании исследовательской работы, мы столкнулись с проблемой малоизученности такого феномена, как «русский рэп», практически нет литературы по современному рэпу как жанру поэзии, что говорит о том, что данная область ещё мало исследована. Именно поэтому мы попробовали сделать сопоставительный анализ произведений рэперов и поэтов II половины XIX века. Наши исследования в этой области продолжатся более детальным и глубоким анализом поэзии, начиная с XVIII века и по сегодняшний день. Интересно проследить изменение поэзии в связи с изменением общества и государства.

Список литературы:

1. Степанов, Л. Б. Современные молодежные субкультуры / Л. Б. Степанов. – М.: Просвещение, 2004.
2. Митрохин, А. И. Рэп-территория / А. И. Митрохин // Рэп-субкультура.- 2007. - № 23.- С.5-10.
3. Александрова, М. Я. Размышление о молодежной моде / М. Я. Александрова. – М.: Мысль, 2008.
4. Возникновение рэпа – история зарождения субкультуры (Электронный ресурс). Режим доступа : <http://www.rap.citi.ru>, свободный.

СОЦИАЛЬНЫЕ, ПРАВОВЫЕ И ПСИХОЛОГИЧЕСКИЕ ПРОБЛЕМЫ В ОБЩЕСТВЕ

Каленов Ержан

Руководитель: Айтказиева Г.С.

Актюбинский Высший политехнический колледж

Актуальность темы исследования: тема актуальна в связи с действительности проблемы молодежи не являются исключительно «молодежными», а касаются всего общества в целом и неразрывно связаны и отражают трудности, так или иначе, всех граждан государства.

Чрезвычайно устойчивы взгляды на молодежь как социально пассивную, находящуюся в переходном, маргинальном состоянии социальную группу, потребителя социальных услуг, различных видов безвозмездной помощи, поддержки со стороны государства, замкнутую в системе своих внутренних, подчас сугубо экономических, интересов и потребностей.

Однако не стоит полагать, что современная молодежь совсем не думает о будущем, это совсем не так. Огромное количество молодых людей хотят быть полезными своей стране, хотят заниматься любимым делом, получать достойную оплату за свой труд, хотят без страха жениться и выходить замуж, заводить детей, не боясь, что завтра их уволят в период очередного финансового кризиса. Но молодежи не справиться со всеми трудностями

В наше бурное время мы невольно стали свидетелями того, как ослабевают нравственные устои общества и отодвигаются на задний план духовные ценности, создававшиеся на протяжении многих веков. Порой человек топчет то, что необходимо беречь. Прагматизм отдельных личностей, отрицающих интерес нации, практически отодвинул на задний план все необходимые морально-этические принципы, что становится основной причиной нарушения законов государства.

Человек, находясь в стремительно изменяющихся условиях своего существования, нуждается в усилении психологических ресурсов, обеспечивающих его безопасность. Проблема обеспечения безопасности человека и жизненной среды, влияющей на его становление и развитие, выступает приоритетной задачей современной социальной практики.

Цели и задачи исследования: Термин “проблема” в переводе с греческого означает задача. В самом общем виде проблема - это научный или практический вопрос, требующий своего изучения и разрешения. Социальная проблема - это осознаваемое человеком как значимое для него несоответствие между целью и результатом. Это несоответствие возникает, как правило, из-за отсутствия или недостатка у человека средств, необходимых для достижения цели, что приводит к неудовлетворению социальных потребностей.

В процессе развития любого общества возникает множество проблем общесоциального, группового, индивидуального характера. Они пересекаются, взаимопроникают, вызывая к жизни другие, подчас более сложные, проблемы, что чаще всего нарушает привычные

жизненные устои, сложившиеся жизненные стандарты и правила поведения, приводит к новым формам социального взаимодействия и порождает потребность в их целенаправленном разрешении.

Хочется отметить преимущества, которыми, как представляется, обладает предложенная модель анализа и решения социальных проблем. Во-первых, она имеет практическую направленность и ориентирована на использование ее в исследовании конкретных социальных проблем. Во-вторых, она помогает ясно видеть недочеты, существующие в отечественной социальной практике, и показывает пути их преодоления. В области анализа социальных проблем это относится, прежде всего, к необходимости подробного анализа субъективной составляющей социальной работы, который, как показывает практика, применяется лишь частично на уровне выявления, в лучшем случае, «жертв проблемы».

Список литературы:

1. Андреева, Г.М. Социальная психология в современном мире / Г.М. Андреева, А.И. Донцова. - М.: Аспект-Пресс, 2002. - 335 с.
2. Андреева, Г.М. Социальная психология: Учебник для высших учебных заведений / Г.М. Андреева. - М.: Аспект Пресс, 2012. - 363 с.
3. Дридзе, Т.М. Язык и социальная психология / Т.М. Дридзе. - М.: КД Либроком, 2009. - 240 с.

ҚАЗАҚСТАННЫҢ ЭКОЛОГИЯЛЫҚ МӘСЕЛЕЛЕРІ

Айтбай Артур

Ғылыми жетекшісі: Миранбекова Г.А.
Ақтөбе Жоғары политехникалық колледжі

Ғылыми жобаның мақсаты: Қазақстанның экологиясы қазақ халқының тағдыры.

Қазақстандағы экологиялық проблемалардың асқыну себебін түсінуге жағдай жасау. Тарихи білім мен шығармашылықтарын арттыру және проблеманың шешімін таба білу, сыни тұрғыдан ойлау дағдысын қалыптастыру.

Қазақстанның табиғат жағдайлары алуан түрлі. Қазақстандағы қалыптасқан экологиялық жағдайды қанағаттанарлық деп айта алмаймыз. Қазақстандағы қазіргі кездегі экологиялық мәселелерге байланысты бірнеше экологиялық аймақтарын көрсетуге болады. А

аймағы – Каспий маңы, мұнай өндіру мен өңдеу салаларына маманданған облыстар кіреді.

Бұл аймақтағы приоритетті мәселе – табиғи ортаның мұнаймен ластануы.

А аймағына Қазақстанның негізгі мұнай өндірушілер болып табылатын Атырау және Маңғыстау облыстары жатады. Халқының саны 1,47 млн. адам, немесе халықтың 5%-ынан кем бөлігін құрайды. Ал ұлттық өнімнің шамамен 16%-ын береді. Каспий маңы аймағында мұнайгаз өнеркәсібінің айтарлықтай дамуы жоспарланып отыр. Каспий теңізінің солтүстігінде мұнай қоры – 3-3,5 млрд. тонна және газдың – 2-2,3 м³. Ағымдағы мұнай өндіру барлық қордың 1% құрайды. 1996 жылы елдің мұнай өндіру саласын қаржыландыру жүргізілді, жақын жылдары одан да артады.

Каспий теңізінде бекіре мекен етеді. Ол ең жоғары сапалы уылдырықтың 95%-ын береді де, оның беретін табысы 10 млн. долларды құрайды. Шектен тыс аулаумен қатар теңіз суының мұнаймен ластануы оның санын кемітеді. Сондықтан, биокөптүрлікті сақтау мәселесіне көңіл аударылуы керек. В аймағына еліміздің шығыс облыстары жатады. Қазақстан Республикасының өнеркәсібі жоғары дамыған аймағы. Ірі түсті және қара металлургия, энергетикалық комплекс шоғырланған. Бұл аймақтығы мәселелер – қоршаған ортада өндірістік қалдықтардың жиналуы, урбанизацияланған территориядағы атмосфералық ауаның ластануы, ормандардың деградациясы, ерекше қорғауға алынған территориялардың жеткіліксіздігі. В аймағына солтүстік-шығыс облыстар – Шығыс Қазақстан, Павлодар, Қарағанды, Ақмола жатады. Халқының жалпы саны 7 млн.-

нан астам. Аймақ тау-кен өндіру, көмір өнеркәсібі мен жылу энергиясын өндіретін орталық болып табылады. Аймақтың экономикасында ауыр өнеркәсіп, мұнай өңдеу, азық-түлік және жеңіл өнеркәсіп маңызды орын алады.

Аймақтың экономикасының дамуына ресурстардың күйі әсер етеді. Ертіс және Нұраның өзен бассейндері 4,1 млн. халықты сумен қамтамасыз етеді және ішкі өнеркәсіп қажеттілік үшін 1700 Мвт энергия өндіреді. Бассейнаралық су беруді жоспарлау, Қара ертістен суды қытай халық республикасына беру мәселені шиеленістіруі мүмкін. Тек бір Шығыс Қазақстан облысында 1,5 млрд. тонна улы өнеркәсіп қалдықтары (елде жиналғанның 90%) сақталған. Олар 32 мың га жерді алып жатыр.

Ертіс өзеніне жалпы ластану және Шығыс Қазақстан мен Павлодардағы керосиннің төгілуі қаупі төндіруде. Экологиялық мәселелердің халықтың әлеуметтік-экономикалық жағдайы мен денсаулығына әсері орасан зор: жыл сайын улы қалдықтардан келетін шығын 300 млн. доллар, ауаның ластануы – 266 млн. доллар. Аймақта қатерлі ісіктермен ауыру деңгейі ең жоғары. С аймағына – оңтүстік аймақтар жатады. Тұрақты сумен қамтамасыз етуді қажет ететін ауыл шаруашылық бағытымен сипатталады. Оңтүстік аудандардағы негізгі экономикалық мәселелер – су ресурстарының жетіспеуі, су көздерінің шайынды сулармен ластануы, жайылымдардың деграациясы, табиғи және мәдени ескерткіштердің бұзылуы. С аймағына Алматы, Жамбыл, Оңтүстік Қазақстан және Қызылорда облыстары жатады. Халық саны шамамен 5 млн., негізгі қызметі – ауыл шаруашылығы. Ол суару үшін Арал және Алакөл-Балқаш бассейнінің өзендерінің суын пайдаланады. Кеңінен белгілі аймақтық экологиялық мәселе Арал теңізі. Арал теңізінің кеуіп қалған түбінен сарапшылардың мәліметтері бойынша 50-70 мың тоннадан астам тұз көтерілуде. Ауыз судың сапасының нашарлығы балалар арасындағы инфекциялық аурулардың жоғары болуына әкеліп соқтыруда.

Су ресурстарын тимсіз пайдалану, қытайға судың көптен берілуіне байланысты Балқаш көліне де Арал тағдыру тууы мүмкін. Қазір су ресурстарына деген қажеттілік 50 % ғана орындалып отыр.

Қазіргі кезеңнің өзекті мәселелерінің бірі – радиациялық ластану болып қалып отыр. Радиоактивті ластанумен күресу тек алдын алу сипатында ғана болады. Себебі табиғи ортаның мұндай ластануын нейтралдайтын биологиялық ыдырату әдістері де, басқа да механизмдері де жоқ. Қоректік тізбек бойынша тарала отырып (өсімдіктерден жануарларға) радиоактивті заттар азық-түлік өнімдерімен бірге адам ағзасына түсіп, адам денсаулығына зиянды мөлшерге дейін жиналуы мүмкін.

Қазақстан территориясында қуатты ядролық сынақтардың ең көп мөлшері жасалды. Семей Полигонында 1949-дан 1989 жылға дейін 470 ядролық жарылыс, оның 90-ы ауада, 354-і жер астында және 26-ы жер бетінде жүргізілген.

Олар Қазақстан территориясының біраз бөлігінің радиациялық ластануына әкелді, Шығыс Қазақстан тұрғындары Хиросима-Нагасаки мен Чернобыльдан кейінгі ең үлкен иондаушы сәулелену дозасын алған. Радиациялық әсерге байланысты туған аурулар туралы мәліметтер 1989 жылға дейін құпия сақталып келді. Ресми емес көздердің мәліметтеріне сүйенсек лейкемиядан қайтыс болғандар саны ондаған мың адамды құрайды.

Қазақстан территориясында радиациялық ластану себептеріне мыналар жатады: Семей ядролық полигонында жасалған жарылыстардың салдары, радиоактивті материалдарды пайдаланатын атомдық өнеркәсіп орындары, ғаламдық жауындар, халық шаруашылық мәселелерін шешу мақсатында жасалған жер асты ядролық жарылыстар, табиғи радиоактивтілік, радио-активті қалдықтар.

Семей ядролық полигоны. 1995 жылы Шығыс Қазақстан облысының Орталық бөлігіндегі жүргізілген программа, спектрографиялық суреттер жер бетіндегі цезий — 137 активтілігі 65—100 мкм/сағ. болғанын көрсетті. Кейбір жерлерде 120—500 мкм/сағ. байқалған. Зайсан көлінің Оңтүстік Батыс жағалауында цезий 137 радиациялық фоны 120—150 мкм/сағ. құраған.

Халық шаруашылық мәселелерін шешу мақсатындағы жер асты ядролық жарылыстар. 1995 жылға дейін Қазақстан территориясында әскери

полигондардан тыс 32 жер асты ядролық жарылыстар жасалған. Олар әртүрлі халық шаруашылық міндеттерін шешу үшін, соның ішінде жер қыртысын сейсмикалық зерттеулер, Каспий маңы ойпатында тұзды мұнараларды жер асты кеңестерін жасау үшін жүргізілген. Қазіргі уақытқа дейін бұл территориялардағы жер асты суларының ластану дәрежесі және мониторингі бойынша ешқандай жұмыстар жүргізілмеген.

Арал теңізінің экологиялық мәселелері. 60-жылдардан бастап Арал теңізінің ауданы кеми бастады. Суды ауыл шаруашылық дақылдарын суару үшін қолдану Тянь-Шань тауларымен ағып келетін табиғи су ағысын 90%-тен астам қысқартып жіберді.

Қоршаған ортаны бұза отырып, кез келген қазіргі заманға қоғам өзінің болашағын жояды. Болашақ ұрпақтардың дамуы үшін экологиялық тұрақтылықты сақтап қалу қажет. Экологиялық тұрақты болашақты сақтау үшін табиғи ортаның жағдайын бақылап, өнеркәсіптік қалдықтарды нормалау мен алдын алу, қалдықсыз және ресурстарды тиімді пайдаланатын технологияларды жасап, іске қосу керек.

Арал теңізі Орта азияның шөлді белдеуінде орналасқан. Көлемі бойынша Арал дүние жүзінде ішкі су қоймаларының ішінде төртінші орында болған.

ӨТЕБАЙ ҚАНАХИН ӘНГІМЕЛЕРІ: ЖАЗУШЫ ШЕБЕРЛІГІ

Қалиев Бейбарыс Маратұлы

Жетекшісі: Алашбаева Гульжайнар Серказыевна

Ақтөбе жоғары политехникалық колледжі

Ғылыми жұмыстың мақсаты: аймақтық әдебиеттану саласында ерекше маңызы бар шығармалар жазған қаламгер Өтебай Қанахиннің шығармашылық ерекшелігін таныту.

Ғылыми жұмысты жазудағы міндеттер:

- Өтебай Қанахиннің өмірден шыңдалған адами тұлғасын зерделеу;
- Жазушы Ө.Қанахиннің әңгімелерін тақырыптары бойынша топтастыру;
- Заманның даңғазы тірлігінің адамдар өміріне кері әсерін талдау;
- Туған жерге деген зор сүйіспеншілік арқылы жастарға өнеге беру;
- Еңбек адамының бейнесін жасаудағы шеберлігін таныту.

Ғылыми жұмыстың өзектілігі – қазақ әдебиетінде Өтебай Қанахиннің әдеби мұрасы хақында жекелеген мақалалар жазылғанымен, жеткілікті зерттелмеуінде, сонымен қатар Қанахин әңгімелерін негізге ала отырып, қазіргі заманның түйткілді мәселелерін алға тартуда.

Әрбір қаламгердің әдеби мұрасын, шығармашылығын танытудағы негізгі сүйенеріміз – жазушылық шеберлігі. Жазушы Қанахин әңгімелері өзі бастан өткерген заман шындығын көркемдік шешіммен әдіптеп, оқырман назарына ұсынды. Қай туындысын алып қарасаңыз да, әсіре бояусыз өмірдің өзі мен қайнаған халық ортасынан шыққан таза кейіпкерлер. Туған жерге деген асқан сағыныш, Отан – анаға құрмет, халықтың дархан көңілі, еңбекті ерекше сүю, жаңа заман арнасы – міне, Өтебай ағаның қалам тартқан бағыты. «Бақыт бәйшешегі» атты еңбегіне енген «Кім не дейді?», «Сылқым жігіт», «Дәу жігіт» атты әңгімелеріндегі кейіпкерлер бейнесі әр қилы болса-дағы, сан тарау өмір өткелдеріндегі олардың әрі қарай шешім табу мәселесі бәріне ортақ.

Жазушы кейіпкерлер аузына ауыл тұрғындарының іс - әрекеті, бар болмыс – бітімін келтіре сөз салады. Өтебай Қанахин тіліндегі өткір мысқыл, ащы сатира да осы шығармада көзге түседі. Арақтан күйіп өлген «Дәу жігіт» оқиғасын оқып отырған оқырман, ең алдымен, мысқылмен жеңіл бір күліп алса, екіншіден, көңілдеріне өмірлік сабақ, дұрыс жолға түсу түйткілін алып қалады. Қаламгер шеберлігі шағын оқиғадан үлкен заманшылық сабақ тудыра алуында, оны халық алдында түсінікті тілмен жеткізе алуында жатыр. Бұл бір ғана «Дәу жігіт» отбасына түскен тауқымет емес, сол кездегі бүкіл қазақ отбасыларына зауал әкеле жатқан жағдай болатын. Жазушы осыны қалай, кім арқылы және қандай оқиғамен жеткізу керек екенін жақсы түсінген сияқты.

«Айрылысар көже» әңгімесін алып қарайық. Әңгіме соңы қызықты – «Айрылысар көже» жасап, бірақ көшпейтін болады. Шығарманың түйіні «Бізде бөтен ел, бөтен жер жоқ, Қазақстанның кез келген түкпірі бәрімізге де ортақ, ең бастысы азаматтар бірлікте, ынтымақта болуы керек» дегенге саяды.

Жазушының 1985 жылы 16 қазанда «Социалистік Қазақстан» газетінде жарияланған «Қарт диқан» әңгімесі де заманауи тақырып саналатын еңбек тақырыбын сөз етеді. Әңгімеде қарттың әрбір ойы «Жаңбырмен жер көгерер, // Еңбекпен ер көгерер», «Бидайдан бір тамса, // Тарыдан екі тамады», «Арық малдың етінен бір тостаған сөк артық», «Бақпасаң мал қысырайды, // Екпесең жер қысырайды», «Сауынсыздың жазы болмас, // Қауынсыздың күзі болмас», «Қара жерді емгеннің қарны ашпайды», «Түсі игіден ісі игі артық» деген мақал – мәтелдермен өрнектеліп отырады. Бұл мақал – мәтелдер автор мен Нұркей ақсақалдың сөздерін ғана емес, жалпы әңгіменің идеясын, тәрбиелік мәнін ерекше айқындап тұр.

Жазушы өзінің әңгімеде айтпақ ой – түйінін Нұркей қарттың аузына салады:

«Қазір жаппай еңбекке көшкен заман ғой: істемесең тістемейсің. Түбінде осы дұрыс. Қазір ел табаны еңбекке мықтап тірелді. Осы күні көбінесе шаруа баққан озып жүр. Бұл дұрыс та».

Өтебай Қанахин - әңгіме жанрында шебер қалам тербеген жазушы. «Бақыт бәйшешегі», «Қарт сарбаз хикаясы» жинақтарындағы әңгімелері арқылы жазушының творчестволық шеберлік бетін айқындаймыз. Түрлі тақырыптардағы әңгімелерінен мөлдірлік, сезім шынайылығы мен адам тағдырында кездесетін қиыншылық пен қызықты және психологиялық тереңдік, адам жанын айнытпай түсінгіштік қасиетті, жазушылық шеберлігін талдап ұқтық.

«Әңгіме – шеберлік мектебі. Ірі жазушылардың бәрі қаламын осы мектептен ұстартқан» /1, 315/. Жазушы Өтебай Қанахин да қаламын осы жанрда ұштап, шеберлік мектебін игерді. Оның «Айрылысар көже», «Дәу жігіт», «Қарт диқан» әңгімелері – шағын көлемге мол мазмұн сыйдырған, жазушының әңгіме жанрындағы ұсталығын көрсететін туындылар.

Пайдаланылған әдебиеттер

1. Қабдолов З. Сөз өнері. Алматы: Қазақ университеті, 1992. – 352 бет
2. Қанахин Ө. Бақыт бәйшешегі (әңгімелер мен повестері). Алматы: «Жазушы», 1997. – 348 бет
3. Қанахин Ө. Қарт диқан: Әңгіме // Социалистік Қазақстан. – 1985. – 16 қазан. – 4-бет

XVIII – XIX ҒАСЫРДА ҚАЗАҚСТАНДАҒЫ ҚАЗАҚ БИЛЕРІНІҢ ЕЛДІҢ ҚОҒАМДЫҚ-САЯСИ ӨМІРІНДЕГІ АТҚАРҒАН РӨЛІ

Амангельдина Ақнұр Нұрболқызы

Жетекшісі: Ермұқанов Тұрлан Нурадинұлы

Ақтөбе жоғары политехникалық колледжі

Рухани өркендеуіміздегі келесі оңды өзгерістердің бірі халықтың тұтастай ойлау жүйесінің жаңғыруы. Соның нәтижесінде қазақ халқы өзінің ұлттық тарихына, еліміздің өткен өмірінде басты орын алған алып тұлғалардың өмірі мен қызметіне жаңаша көзқараспен қарай бастады. Сондай жаңаша көзқараспен ғылыми талдаудан қазақтың «билер институты» да өтіп, өзінің шынайы бағасын алуда. Қазақтың дәстүрлі – құқық жүйесіндегі билер институты жайлы, талай зерттеулер жазылды. Қазақтың билер институты өзінің шынайылығымен халыққа ең жақын құқықтық орган болған. Қазақ елінің мыңдаған жылдардан бері ғасырдан – ғасырға ұласып келе жатқан мемлекеттік билігінде билер институтының алар орны ерекше. Шынайы халықтық үлгіде құрылып, ежелден елдік әдет – ғұрыпқа негізделген дәстүрлі құқық нормаларын берік ұстанған бұл сот жүйесі ұлттық санамыздағы ұзақ жылғы даму эволюциясында тек әділдік пен

ақиқаттың айқын көрінісі ретінде мызғымай келді. Ұлтымыздың өзіне тән осындай құқықтық мәдениеті, оның халық алдындағы беделі мен рөлінің жоғары болуына билер сіңірген өлшеусіз еңбекті барлық қырынан танып білу қажет. Би – бірінші кезекте халыққа сот төрелігін шынайы, әрі турашылдықпен жүзеге асыруда әділ билігімен танылған, соттық функцияны атқаратын мемлекеттік қызметші. Сондықтан, Қазақ елінің билер соты барша жұрт алдында кәсіби жағынан әбден шыңдалған, тәуелсіз сот билігі ретінде сақталып келді. Адал би – әділ би деген тұжырым содан қалған.

Тақырыптың өзектілігі. Қазақтың дәстүрлі – құқықтық жүйесіндегі билер институты, қазақ қоғамын басқару жүйесіндегі биліктің бір нысаны түрінде көрініс тапты. Билер қазақ қоғамында ру басы, сот, жергілікті әкімшілік биліктің өкілі ретінде саяси – әлеуметтік, әкімшілік, соттық – құқықтық қызметтерді жүзеге асырады. Негізінен олардың қызметі қоғамда болып жатқан дау – дамайларды шешу болды. Би атағына ие болу үшін билер қазақ халқы алдында туа біткен дарындылығымен, шешендігімен, қазақтың әдет заңын, салт – дәстүрін бес саусағындай білетіндігімен, ойлылығымен көзге түскен, елден озған, әділдікті жақтаушылар болған. Билер ерте замандарда пайда болып, халқымыздың ұзына бойғы тарихында белгілі бір даму кезеңдерін басынан кешірді. Олардың атқарған қызметі, ой – пікірлері, соттық қағидалары, шығарған шешімдері мен үкімдері қазіргі ұрпаққа өшпес мұра ретінде жетіп отыр.

Жұмыстың зерттелу деңгейі:

Қазақ қоғамындағы билер туралы шағын болса да өте бағалы пікірлер қалдырған Шоқан Уәлиханов.

Қазақ қоғамындағы билік хәм билер институты турасында терең де дәл тұжырымдар Абай Құнанбаев пен оның шығармашылық сын мектебінің өкілі Шәкәрім Құдайбердіұлының еңбектерінде де кездеседі.

Қазан төңкерісіне дейін де, одан кейін де қазақ даласындағы әдет – ғұрып заңдары мен оған қатысты саяси – әлеуметтік мәселелерге А.Байтұрсынов, Ә.Бөкейханов сынды қоғамдық хәм саяси қайраткерлердің қай – қайсысы да көңіл бөлген.

Қазақ қоғамының дәстүрлі әлеуметтік институттары, оның ішінде билер мәртебесі жөнінде бірқатар құнды тұжырымдар қалдырған қазақ зиялыларының қатарында М.Тынышпаевтың орны ерекше. XVIII – XIX ғасырлардағы қазақ қоғамындағы әлеуметтік институттар мен олардың қоғамдық рөлі таяурағындағы бірқатар бағалы пайымдаулар С.Зиманов, С.Аманжанов, С.Толыбеков тәрізді ғалымдардың еңбектерінде көрініс тапқандықтан ерекше назар аударуға тұрарлық.

Мәселенің ғылыми жаңалығы. Қазақстандағы билер институты жеке мәселелер ретінде арнайы зерттеу нысанына айналуында болып отыр. Жұмыстың алға қойған мақсатына байланысты төмендегідей міндеттерді шешу көзделді:

- Би терминінің шығу, пайда болу, тарихи кезеңдерге байланысты түрленуін анықтау.
- Билер институтының дамуының басты – басты кезеңдеріне тоқталу.

- Билер институтының құқықтық реттелу ерекшеліктеріне ғылыми негізде талдау жасау, билер сотында іс қараудың ерекшеліктері мен билер сотында істі қараудың сатыларына жеке – жеке тоқталу.

Ұлттық тарихымыздағы асыл қазыналарымыздың бірі бұл билер институты болып табылады. Қазақ халқының тарихында билер институтының алар орны мен билік үлес – салмағы ерекше болып табылады. Көшпелі қазақ қоғамындағы билер институтының ерекшелігі сонда, ол негізінен мемлекеттік басқару жүйесімен тығыз байланыста бола отырып, қара халықпен және билеуші топтардың белгілі бір әлеуметтік – саяси құндылықтар төңірегінде топтасуына тікелей ықпал жасаған. Қазақ елінің басына туындаған қиын замандарда билер әрқашанда ел шаңырағының шайқалмауына, елдің іргесін берік қылуға күш жұмсаған. Билер тек өз бастарының, руластарының ғана мүддесін ойлаған жандар емес, олар мемлекет деңгейінде қазақ халқының тіпті бүткіл алты алаштың қамын ойлаған адамдар. Шешен, би адамның негізгі құралы өзінің терең де ұшқыр ақылы еді. Оларды сөзбен жеңу оңай болмаған, себебі оларға адамның ойлауы мен іс – әрекеттерінің заңдылықтары жақсы таныс, адам ойының не бір озық үлгілері олардың

миларында сары алтындай сақтаулы тұрған, керек кездерінде ойларына сап ете түсіп отырған. Шешен, би адамдардың ойлау мәдениеті ғана емес, мінез – құлық мәдениеті де өте жоғары, биік болмысы болған. Дегенмен би болу үшін бір ғана сөз шеберлігі жеткіліксіз болған. Би ең алдымен елдің тарихын, дәстүрін, әдет – ғұрпын ел басынан бұрын – соңды өткен оқиғаларды біліп, танып, жүйелеп отырған өресі биік тұлға болған.

MULTILINGUALISM AND ITS ROLE IN THE HISTORY OF HUMAN CIVILIZATION

Болат Ханиса Салкенқызы

Жетекшісі: Мухамбетова Салтанат Маратовна

Ақтөбе жоғары политехникалық колледжі

Multilingualism is a complex, vibrant and ever-intriguing phenomenon. Today the significance of multilingualism has spilled over its local and private roles into having a much broader, global importance and it is one of the most essential social practices in the world.

The term multilingualism is used here to refer to the use of three and more languages and is distinguished, where appropriate, from bilingualism, the use of two languages. In this perspective bilingualism is taken to be a special case of multilingualism rather than vice versa. This position will be further explained later in this lecture where, rather than taking the similarities between bilingualism and multilingualism for granted, we consider the meaningful differences between the two.

The question ‘What is multilingualism?’ is not as simple as it looks at first sight. Decades have been spent on heated discussions about what kind of person a multilingual is. Definitions and descriptions of various communities which are labelled as multilingual vary in their accounts. The basic understanding of what multilingualism is often diverges for researchers depending on their differing backgrounds and ideologies. Definitions include: ‘Multilingualism is the presence of a number of languages in one country or community or city’; ‘Multilingualism is the use of three or more languages’; and ‘Multilingualism is the ability to speak several languages’. In this last sense, multilingualism is widely regarded as ‘a natural state of humankind’ [1, p.16]. In addition, neuroscientists discuss multilingualism in the context of the way the brain is organized among those who speak multiple languages.

It is convenient and logical to distinguish between **individual** and **societal** multilingualism. This said, we must acknowledge that the domains of individual multilingualism and societal multilingualism are not clear cut. They are closely interwoven. Human language is a collective phenomenon and it is impossible to study individual multilingualism without considering its societal dimensions. [2, p.49], [3, pp. 34–58] And the opposite is also true: societal multilingualism cannot be understood without knowing how multilingualism affects individuals.

Individual multilingualism relates to the personal sphere and covers the acquisition and use of several languages by an individual. It deals with an individual’s ability to master, and appropriately use, two or more languages, and includes language-related physical abilities and neurological processes taking place in the brain, in healthy, challenged and gifted individuals. Those researching individual multilingualism are interested in the emotions and attitudes of learners and speakers of multiple languages in relation to their own and others’ languages. Such researchers also study and compare the life trajectories of users of different constellations of languages, and investigate how such individuals benefit from, or are challenged by, the set of languages in their life. The term plurilingualism is sometimes used instead of individual multilingualism, especially in Francophone scholarship and documents of the European Union.

The term societal multilingualism refers to the contexts, circumstances, order, manner and routines of use of languages in different kinds of communities, organizations and groups. People are not only aware of, but often regulate their language practices through the way they deal with the language varieties they know, and by introducing additional language varieties into their communal life. Societies have a prescribed or expected linguistic behaviour, associated with the

particular position or status of languages in a family, school, nation and country. Language-related events going beyond an established frame are also a matter of interest for sociolinguists, applied linguists and sociologists of language. How multiple language varieties intersect in society, what the status and social opportunities of people are who use particular languages in certain multilingual contexts, what the language policies and practices are and how they change with time – all these issues are within the scope of societal multilingualism. [4, p. 134] Also, multilingualism may impact on how the language(s) one uses influence how easily one can obtain medical help, publish an article, write a complaint and get a job in a multilingual country. Likewise, such details as whether one has a container in one's kitchen on which the word 'bread' is written in an indigenous or a lesser used language, rather than in an official language of a country, are matters of societal multilingualism.

By societal multilingualism we mean the organized and unorganized language practices with three and more languages and the handling of more than two languages by some or all members of a society, as well as the implications of these practices and this handling for the society and its members. 'Handling' involves language policies, attitudes, language behaviour and the assumptions underlying such behaviour in a particular community, all in the context of three and more languages being dealt with.

The existence of societal multilingualism in a country or region does not mean that the country or region in question is peopled by equally multilingual citizens. There are communities and territories where multiple languages coexist side by side. That is, in some countries speakers use their own languages but not so much the other languages of the community; they do not normally know and do not have to know or use all the languages spoken in this territory. When many languages simply coexist in a territory, without the necessity of all of them being used by all the citizens, it can be called proximate multilingualism.

In many localities we encounter a wide range of degrees to which languages simply exist separately side by side, or are interfused in the language practices of the citizens. This range runs from indifference to languages other than one's own to active interaction and tight language contact. In the proximal type of societal multilingualism, people speaking minority languages may live in linguistic and cultural bubbles, or may live their lives using only immigrant languages without mastery of an official majority language. Where there is predominance of the proximate type of multilingualism in a society, some speakers who master a set of the important languages will serve as mediators between the language communities.

The second form of societal multilingualism which has proliferated recently, often spreading to territories formerly characterized by the proximate form, is the integrative form of societal multilingualism. The integrative form denotes the situation where people not only encounter other languages of the context but actively use them. Integrative multilingualism is increasingly frequent owing to the globalization processes of migration and technological advance. The integrative and proximate forms of multilingualism are at opposite extremes of a continuum; there is a range of intermediate forms – less integrative and more integrative – in between.

In order to deal with multilingualism practically, and for the sake of theoretical understanding, it is useful to come to some conclusions about whether multilingualism existed in the past, or if is a totally new phenomenon.

To answer this question let us first turn to the adjacent fields of anthropology, ethnology and history. They inform us that multilingualism is a specifically human feature and has been characteristic of humans for thousands of years. Language is involved in human evolution in an intricate way and language is a quality distinguishing our species from others. Notably, many languages have been spoken from the dawn of human interaction. Barnard maintains that with *Homo sapiens* and possibly Neanderthals, who had bigger brains than *Homo sapiens*, 'multilingualism was the norm, and multilingual peoples were made up of individuals from different linguistic backgrounds, whose groups intermarried and passed on both their genes and their linguistic diversity'.

Literature:

1. Flynn, S. (2016) What do we mean by 'Development' in multilingual language acquisition: Where do we start, where do we end and how do we get there? Plenary presentation at the 10th International Conference on Third Language Acquisition and Multilingualism, 1–3 September, University of Vienna.
2. Andrews, E. (2014) Neuroscience and Multilingualism. Cambridge: Cambridge University Press.
3. Donald, M. (2004) The definition of human nature. In D. Rees and S. Rose (eds) The New Brain Sciences: Perils and Prospects (pp. 34–58). Cambridge: Cambridge University Press.

ТЕХНОЛОГИЯ ДОПОЛНЕННОЙ РЕАЛЬНОСТИ В ОБРАЗОВАНИИ

Советова Меруэт

Научный руководитель - Марат Гаухар
Актюбинский Высший Политехнический Колледж

Цель: Показать применения дополненной реальности в образовании.

Задача: Показать возможности использования AR технологии в образовательном процессе и эффективность ее применения на уроках.

Актуальность: Применение новых информационных технологии в образовании.

Дополненная реальность, или AR (англ. augmented reality) играет с каждым годом все большую роль в образовании. Применение дополненной реальности позволяет лучше усваивать информацию, запоминать ее большие объемы. Эффективность ее использования подтверждается различными экспериментами. К примеру, был проведен ряд экспериментов, при которых одной группе детей во время уроков демонстрировали наглядный материал с AR, а второй группе — обычные плакаты и схемы. Было выявлено, что в той группе, где использовалась дополненная реальность, процент усвоения информации детьми приблизился к 90 %, возрос уровень дисциплины и удавалось удержать внимание порядка 95 % аудитории, тогда как в группе с двумерными пособиями все показатели были вдвое и втрое меньше. Также было выявлено, что трехмерное изображение стимулирует мышление, развивает моторику, мимику, внимание и повышает степень усвоения, запоминания и, что самое главное, понимания информации.[1]

Технологии дополненной реальности имеют возможности «оживить» любое изображение, достаточно навести камеру своего устройства на картинку. Технология работает по принципу: на реальный объект накладывается дополнительная информация (анимированные модели, аудио, видео и т.д.) и отображается на экране устройства. Это может быть двухмерное изображение, отпечатанное на простом листе бумаги. Специальная программа, запущенная на компьютере, анализирует полученное изображение с камеры и дополняет его на экране монитора виртуальными объектами. Отсюда и название технологии— «дополненная» или «обогащённая» реальность.

Данная технология позволяет сделать уроки увлекательными, интересными, понятными и позволяет значительно расширить возможности образовательного процесса.

Для урока математики можно использовать ARприложение PocketTutor, решающие примеры прямо на бумаге. Для уроков естественных наук есть приложение, которое позволяет с помощью смартфонов увидеть ускоренный процесс роста растений, узнать дополнительную информацию о животных и многое другое.[2]

Дополненная реальность позволяет создавать невероятные образовательные проекты по сценариям, которые физически невозможно реализовать в реальной жизни.

С ее помощью можно взять в руки крошечный атом или же, наоборот, гигантскую планету. Она помогает постигать абстрактные понятия, такие как геометрические трехмерные формы, моделировать законы физики, визуализировать сложные химические эксперименты и многое другое.

Дополненная реальность дает возможность перемещать, вращать, масштабировать 3D модели буквально руками, рассматривать их под любыми углами, соединять и разъединять виртуальные объекты и изучать полученные результаты.[3]

Школьникам и студентам нравится усваивать новую информацию в наглядной форме. Технологическая продвинутость преподавателя это - использования яркой запоминающейся визуализации при объяснении сложных тем, а также предоставлять учащимся возможность самим использовать технологии будущего.

Можно себе представить – как улучшился бы процесс восприятия и запоминания учебного материала благодаря технологии дополненной реальности [2]. Именно эти современные интерактивные технологии вносят в процесс обучения яркие трехмерные образы, игровой элемент, активизируют взаимодействие участников учебного процесса, развивая пространственное мышление и навыки проектной деятельности. Благодаря дополненной реальности перед обучающимися открываются безграничные возможности для познания нового. Эффективность такого формата обучения доказана давно: человек быстрее воспринимает и лучше запоминает визуальные образы.[5]

Дополненная реальность пока применяется довольно редко, но всё больше учителей, исследователей начали разрабатывать более интерактивных обучающих методик.

Сейчас дополненная реальность присутствует практически на всех устройствах, от смартфонов до компьютеров со встроенными камерами. Поэтому AR технологии можно эффективно использовать в образовательном процессе.

Технология дополненная реальность в образовании находятся на этапе своего становления, поэтому перспективы их развития, необходимо проводить как аналитику зарубежного опыта, так и ставить образовательные эксперименты с дополненной реальностью в наших образовательных учреждениях .

Список литературы

1. Что такое дополненная реальность? [Электронный ресурс] <http://arnext.ru/dopolnennaya-realnost>
2. Как технология дополненной реальности помогает в образовании детей. [Электронный ресурс] <https://www.mate-expo.ru/ru/article/kak-tehnologiya-dopolnennoy-realnosti-pomogaet-v-obrazovanii-detey>
3. Дополненная реальность=школа будущего [Электронный ресурс] <http://evtoolbox.ru/ev-toolbox/education>

КАСПИЙ ТЕҢІЗІНДЕГІ ЭКОЛОГИЯЛЫҚ МӘСЕЛЕЛЕРДІ ШЕШУДЕГІ ИННОВАЦИЯЛАР

Кибашева Аяжан, Бисен Арсен

Ғылыми жетекші: Еримбетова М.У.

Ақтөбе жоғары политехникалық колледжі

Каспий теңізінде мұнай-газ өндіру және мұнай өңдеу кешендерінің дамуына байланысты Қазақстанның батыс өңірінде қалыптасқан табиғат, әлеуметтік, экономикалық және экологиялық жағдай. Каспий теңізі — әлемдегі шаруашылық маңызы зор ең ірі тұйық, су алабы. Жыл бойына Каспий теңізінің деңгейі желқума-желбөгет құбылыстарының нәтижесінде 0,5 — 1 м-ге дейін ауытқып отырады.

Теңіз суын ең қауіпті ластаушы заттың бірі — ыдырамайтын ауыр металдар. Каспий жағалауы аймағының ластануы онда тіршілік ететін организмдерге ғана емес, жергілікті тұрғындардың денсаулығына да үлкен қауіп төндіруде.

Қолданылған әдебиеттер:

- 1 «Атамекен» , Алматы 2004 жыл 24 маусым
- 2 «Атамекен» , Алматы 2001 жыл 11 мамыр

МҰНАЙДЫҢ ҚОРШАҒАН ОРТАҒА КЕЛТІРЕТІН ЗИЯНЫ

Қозбақов Аслан, Алдиярова Меруерт

Жетекшісі: Жолаева Жаннат Тулеушовна

Ақтөбе жоғарғы политехникалық колледжі

Мақсаты: Мұнайдың қоршаған ортаға келтіретін зиянды әрекеттерін анықтап экологиялық жағдайын түзету шараларын ұйымдастыру.

Міндеті: Мұнай өндірудің қоршаған ортаға тигізетін әсерін анықтау, Мұнай өндірудің экологиялық проблемаларыын зерттеу, Мұнайдың қоршаған ортаға келтіретін зиянды әрекеттерін туғызбау

Зерттеу нәтижелерін өзара сараптап, экологиялық тұрғыдан баға беру, қорытынды жасау.

Ғылыми жұмыстың өзектілігі: Мұнайдың құрамындағы зиянды заттардың саралай отырып, экологиялық жағынан қауіпсіз болуын көрсету.

Гипотезасы: Қауіпті нысандарда, мұнай өнімдерінен зиян келтіруді болдырмаудың алдын алу үшін мұнайды жинау және тасымалдау жүйесі саңылаусыз бекітілуі тиіс және қоршаған ортаны қорғау іскерлігі ең алдымен техникалық процестердің техникалық және ұйымдастырушылық деңгейін арттыру болып табылады

Маңызы: Мұнайдың құрамындағы зиянды заттардың адам өміріне, табиғат және орман шаруашылығымен жан жануарларға тигізетін зиянын азайтып табиғатта барынша аз салмақ келтіретін іздеу жұмыстарын жүргізу қажеттілігі.

Зерттеу әдістері: мұнай кәсіпорнының нысанын салу кезінде міндетті түрде маңызды экологиялық проблемалар сараптау, саралау және қоршаған ортаны қайта қалпына келтіру, ластандырушы заттардан тазарту, залалсыздандыруға күш салу, экологиялық дағдарысты болдырмауды қарастыру.

Мұнайдың қоршаған ортаға келтіретін зиянды әрекеттерін қорғау мәселелері соңғы уақыттарда техникалық және технологиялық ерекшеліктері бойынша қоршаған ортаны ластаушылардың бірі болып саналатын мұнай өнеркәсібі дамыған елдердің барлығында үңіліп қаралатын жағдай болып отыр. Мұнай қоршаған ортаны ластайтын ең бір қауіпті заттардың бірі десекте, мұнай қасиеті әртүрлі және кең көлемді қолданыстағы күрделі зат, оның құрамы 3000-дай қоспадан тұрады және олардың көпшілігі оңай тотығатындықтан, мұнай және мұнай өнімдері өсімдіктер мен тірі ағзаларға зиянды уландырғыш заттармен кең көлемде әсер етеді. [1].

Экологиялық көзқарас бойынша бұл қоршаған ортаға түсіп жатқан немесе адам мен табиғатқа зиянды әсерлердің нәтижесінде пайда болып жатқан заттар, олар қоршаған ортаны ластайтын заттар болып табылады. (мысалы, мұнай құрамындағы улы газдар, химиялық заттар). Пайдасы мен бірге мұнай өндірісінің қоршаған ортаға тигізетін зиянды әсері шаш етекпен. Бұрғылау мұнарасынан 800 алшақтыққа дейін топырақ және өсімдіктер бұрғылау сұйығымен (құрамында 20-ға жуық химиялық реагенттер болады) ластанып, зардап шегетіні ғылыми түрде дәлелденгені білеміз. Мұнайды өндіргенде табиғатқа тиетін зардаптар болмас үшін апатты жағдайлардың болуын азайту мақсатында көптеген шаралар қолдануға тиіс. [3]. Мысалы, коррозиямен күресудің нәтижелі жолдарын іздестіру және тасмалдау құбырларын жиі тексеру, жөндеу жұмыстарын уақытылы ұйымдастыру. Мұнайды жер бетіне шығару үшін біраз жер ресурстарының әр түрлі құрылыс объектілерін салуға айналымнан шектелуі, жер қабатының бұзылуы, ластануы. Ластаушы заттар бөлініп, атмосфераның жер бетіндегі және жер астындағы сулардың, топырақтың бұлармен ластануы. Мұнаймен қоса жер бетіне жоғары минералды судың шығуы, бұрғылауда шыққан қалдықтарды көму, мұнайдың төгілуі. Сонымен қатар мұнай және газ құбырларын салу кезіндегі қоршаған ортаның ластану мәселесінің жағдайын зерттеу барысында, өнім өндіру кезінде мұнаймен, мұнай өнімдерімен және

мұнай газдарымен, олардың жанғаннан кейінгі өнімдерімен, күкірт сутегі, күкірт тотығы, ағынды судың минералдануы салдарынан ластанудың жиі болып тұратыны бәрімізге белгілі. Мұнайдың өнеркәсіпте қоршаған ортаға тигізетін зиянының атап айтсақ және жою шараларын қарастырсақ: Негізінде негативті әсерді мұнай шығаратын кәсіпорындар атмосфералық ауаға тигізбеу міндеті сақталу қажет. Осы салада мұнаймен бірге қосыла шығатын газ әлі толығымен қолдануын таппағанына байланысты, жыл сайын оның көлемінің 20% пайдасыз алауда жағылады, сондықтан қоршаған ортаны ластаумен қатар табиғи ресурс ысыраптанылады. Осыған байланысты бұл газдарды кәдеге асыру жолдарын іздестіру қажет. [2]. Атап айтсақ Саиклингті үрдіс. Бұрғылайтын қондырғылармен магистралдық газ – мұнай тасымалдайтын құбырлар кездейсоқ апатты жағдайға ұшыратуы мүмкін, осы кезде қоршаған ортаның, әсіресе жер бетіндігі сулардың ластануы орын алады. Апаттық жағдайдың тууының негізгі себебі тасымалдау құбырларының коррозия процесіне ұшырап жарылуы (90,5%), және құрылыстық ақаудың болуына да байланысты келеді. Мұнай шығаратын өндірістер басқалармен салыстырғанда суды көп жұмсайтын болғандықтан олардың суаттарға жіберетін ластанған ақаба суларының көлемі де жеткілікті. Қоршаған ортаның мұнаймен ластануы инградиентті ластануға жатады. [1] Өнеркәсіптік энергоқондырғыларда, жылу электро-станцияларында, т.с.с. мұнай өнімдерін жағу салдарынан ауа бассейнінің зиянды заттармен ластануы қауіптірек болады. Мұнай өнімдерінде кездесетін күкіртті және азотты заттар, жану кезінде күкірт оксидін түзеді, ондай оксидтер аппаратураны коррозияға ұшыратады, атмосфераға қосылып, ауа ағысымен таралады, олар барлық тіршілік атаулыға өте қауіпті. Мұндай элементтерді бөліп шығару мақсатымен мұнай өнімдеріне гидро тазалау қолданып өңдейді – сутегіні қатыстырып, катализатор қосып, қыздырады. Бұл кезде күкіртті заттар мен азоты бар заттар айырылады да күкіртсутегі H_2S мен амиак NH_3 түзіледі. Мұнай өңдейтін және мұнай газ зауыттарында айналадағы ортаны сақтаудың басқа да қорғаныс шаралары бар. [2].

Зерттеу нәтижелері бойынша келесідей қорытынды жасауға болады: Мұнай кен орындарын барлау, өндіру, бұрғылау және өңдеу кезінде қоршаған ортаны қорғау шараларын толық сақтай отырып жүргізілуі тиіс. Қоршаған ортаны қорғау елді мекендердің қауіпсіздігін қамтамасыз етуге бағытталған іс шаралар, жер мен суды тиімді пайдаланып, жер асты мен жер беті суларын ластауды болдырмауға, орман, қорықтар мен қорғау аумақтарына қауіпсіздік шараларын тиімді жүргізілуі қарастырылып отырылуы керек. Өнімнің жаңа түрлеріне арналған стандарттарды әзірлеуді бақылау; Мұнай өңдеу саласына жетік меңгерген мамандарды тарту. [4]

Әдебиеттер тізімі:

1. Ақбасова А. Ж., Саинова Г.Ә., Экология. Жоғары оқу орындарына арналған оқу құралы. Алматы,
2. Диаров М.Д., Гиладжов Е.Г., Димеева Л.А. и др. Экология и нефтегазовый комплекс. - Алматы: Ғалым, 2013. – Т. 2. – 340 с.
3. Диаров М.Д., (2016), Экология и нефтегазовый комплекс. - Том 9. Алматы.

PLIKERS МОБИЛЬДІ ҚОСЫМШАСЫН ҚОЛДАНУ АРҚЫЛЫ БІЛІМ САПАСЫН ТЕКСЕРУДІҢ ТИІМДІЛІГІН АРТТЫРУ

Тағабергенова Айсұлу

Жетекші: Нурина Ж.К., Исмагулова Н.К.

Ақтөбе Жоғары политехникалық колледжі

Аннотация: Студенттердің берілген оқу материалдарын игерілу деңгейін тексеру үшін көбіне ауызша сауалнама, жауап парақтарын тарату арқылы және тағы басқа түрде жүргізіледі. Заманауи талаптарды ескерсек, аталған барлық тәсілдердің оқытушы үшін де, студент үшін де көп уақыт жоғалтуына әкеледі.

Сол себепті де бұл қиыншылықтан шығудың бірден – бір жолы, ол ақпараттық технологияны қолдану болып табылады. білім сапасын тексеру үшін көптеген тиімді бағдарламалық қосымшалар бар, соның бірі: PLICKERS мобильді қосымшасы.

Аннотация:Для проверки уровня освоения студентами данного учебного материала чаще всего проводится устный опрос, рассылка листов ответов и др. Учитывая современные требования, все эти подходы приводят к потере времени как для преподавателя, так и для студента.

В связи с этим одним из способов преодоления этой проблемы является использование информационных технологий. для проверки качества знаний существует множество эффективных программных приложений, одним из которых является мобильное приложение PLICKERS.

Кілттік сөздер: мобильді қосымша, ақпараттық-коммуникативтік технологиялар, Smart технологиялар, E-технологиялар, QR-код, live view, scan.

Abstract: To check the level of development of students of this educational material often conducted an oral survey, mailing lists of answers, etc. Given the current requirements, all these approaches lead to a loss of time for both the teacher and the student.

In this regard, one of the ways to overcome this problem is the use of information technology. to test the quality of knowledge, there are many effective software applications, one of which is the PLICKERS mobile application.

Қазіргі таңдағы берілген оқу материалдарын игеру барысындағы уақыт тапшылығы сөзсіз мәлім.

Студенттердің берілген оқу материалдарын игерілу деңгейін тексеру үшін көбіне ауызша сауалнама, жауап парақтарын тарату арқылы және тағы басқа түрде жүргізіледі. Заманауи талаптарды ескерсек, аталған барлық тәсілдердің оқытушы үшін де, студент үшін де көп уақыт жоғалтуына әкеледі.

Сол себепті де бұл қиыншылықтан шығудың бірден – бір жолы, ол ақпараттық технологияны қолдану болып табылады.

Ақпараттық-коммуникативтік технологиялар, олар: киберқауіпсіздік, бұлтты және мобильді технологиялар, Smart технологиялар, E-технологиялар. Әр бірінің білім сапасын жоғарылатуда алатын орны ерекше. Осы аталған технологиялардың бірі, мобильді технологияны қолдану жұмыс түрлеріне тоқталайық.

Әр пәндік аймақ бойынша білім сапасын тексеру үшін көптеген тиімді бағдарламалық қосымшалар бар, соның бірі: PLICKERS мобильді қосымшасы.

PLICKERS мобильді қосымшасы өте қарапайым технологиямен жұмыс істейді. Негізі - мобильді қосымша, веб-сайт және QR-кодтары бар баспа карточкасы. Әрбір студентке бір карточка беріледі.

Картаның өзі төртбұрышты. Әр жағында картаның өзін көрсететін өз жауап нұсқасы бар (A, B, C, D). Оқытушы сұрақ қояды, бала дұрыс жауапты таңдап, картаны тиісті жағымен көтереді. Оқытушы мобильдік қосымшаның көмегімен балалардың реакциясын нақты уақытты сканерлейді (оқу үшін, кеңейтілген шындық технологиясы қолданылады). Нәтижелер дерекқорда сақталады және мобильді қосымшада және тікелей немесе күтудегі талдау үшін сайтта қол жетімді.

PLICKERS-пен жұмыс істеу үшін не қажет?

- Plickers қосымшасы орнатылған iOS немесе Android-мен жұмыс істейтін Оқытушының бір ұялы телефоны;
- QR-кодтары бар карталар жиынтығы (олар туралы төменде айтатын боламыз);
- Ашық пиктограмма торабы бар проекторды **LIVE VIEW** режимінде. Проектор тұтастай алғанда міндетті емес, бірақ өте пайдалы, әсіресе «вау-эффектісін» жасау үшін.

PLICKERS-ті пайдалануда қажет емес

- студенттерде ұялы телефондардың болуы.

Сайттағы жинақтар:

- Standard Стандартты (стандартты): 2 карточка А4 парағынасәйкес, барлығы - 40 түрлікарталар. Мектептердің 99% -ы жеткілікті, себебіоқушылар саны 40-тан кем болмайды.
- Expanded Кеңейтілді: жоғарыдағысияқты, тек карталар 63.
- LargeFont Үлкенқаріп: Карталардағы А, В, С, D жауап опциялары едәуір үлкен қаріппен жазылған. Бұлкішкентай әріптерді оқу қиын болған кішкентай балалар үшін қолайлы. Бірақ сонымен қатар, өлкөршісіне жауап беруді жеңілдетеді.
- LargeCardsҮлкенкарталар: стандартты жиынтығымен бірдей, бірақ карталар өздеріне үлкенірек және бір картаға сәйкес келеді. Мұнда 40-қа жуықадам бар.
- Large Cards Expanded Үлкен карталар кеңейтілген (Үлкенкарталар, кеңейтілген жинақ): Large Cards Expanded Үлкен карталар және кеңейтілген = 63 үлкен А4 карталары.

Тағы да:

Әдеттегі мектеп үшін стандартты жиынтығы оңтайлытаңдау болып табылады.

INTERFACE WEB қосымшалары

PLICKERS пайдалануды бастау үшін сайтқа тіркелу қажет. Бұдан кейін Оқытушы кітапхана интерфейсіне кіреді.

Сұрақ - жүйеніңнегізгібөлігі.

- Мәтін. Оған суретті қосуға болады. Мәтіннің өзі үлкен қаріптермен компьютер экранына ену өте ұзақ болмауы керек.
- Жауаптүрі (жауапопцияларыжәне / немесеақиқат / жалғанжүйе)
- жауаптар (төртденкөпболмауыкерек). Дұрысжауапбөлінді.

FOLDER (қалта) – белгілі бір тақырып немесе функция бойыншасұрақ қою. Мысалы, «эволюция теориясы» немесе «сызықтық тендеулер». Сұрақтар бойынша навигацияны жеңілдетеді.

Қалталар ішіндегі қалталарды жасауға - болады.

CLASS (класс) және Кезек (кезек).

Сұрақтар дайын болғаннан кейін олардан белгілі бір сынып үшін кезек жасаңыз. Бір сұрақ кез-келген санаттағы кез-келген реет пайдаланылуы мүмкін.

Кезек - келесі сабақта берілген сыныпқасұрағыңыз келетін сұрақтар тізбегі. Сұрақ қойылғаннан кейін ол кезектен жоғалады. Әрине, қажет болса, келесі сабақты тағы бір кезекке қосуға болады. Бұл тұжырымтөмендеайқынболады.

Енді сонымен бізде қандай нәрсе бар:

1. Біз оларға қалталар мен сұрақтар қойдық.
2. Біз сұрақтарды қойғымыз келетін сыныптар жасадық.
3. Біз тиісті сабақтарға кезекте сұрақтар қостық.

Бұл дайындық қадамдары. Олар алғаш рет біраз уақыт алады, бірақ болашақта сұрақтарыңыздың дерекқорын жаңартып, кезекте тұру қажет. Тәжірибе бойынша, бұл сыныпқа дейін бірнеше минут кетеді.

Енді зерттеу процесіне тікелей барайық

Дауыс беру процесі: зерттеу үшін оған қосылған компьютермен бірге проектор болуы өте маңызды. Компьютерде Plickers торабын ашып, оған кіріп, «Live view» жоғарыдағы сілтемеге басыңыз. Бұл сіздің ұялы телефоныңыздан бақыланатын мәселелерді көрсетудің арнайы режимі. Қазір ұялы телефон қажет.

Ұялы телефонда Plickers қосымшасын ашыңыз. Бастапқы экранда сізге сынып таңдау ұсынылады:

Сыныпты таңдағаннан кейін Сізге бұрын сұраған сұрақтар қойылады. Ескерту: Сұрақтар осы экранда **CREATE** түймешігін басу арқылы бағдарламадан тікелей жасалуы мүмкін. Сондай-ақ кезекте кез-келген сұрақты қосуды ұмытып қалсаңыз, барлық сұрақтарды қамтитын кітапхана қосымшадан қол жетімді.

Бірінші сұрақты басыңыз. Мұнда «сиқыр» бірінші рет жүреді: ұялы телефонға сұрақ қойғаннан кейін, ол автоматты түрде проекторға **LIVE VIEW** режимінде көрсетіледі. Яғни, сіз компьютерде болуыңыз және бір нәрсе ауысуыңыздың қажеті жоқ - барлық бақылау телефон арқылы жүзеге асырылады.

Балалар сұрақтарды оқып, карталарды жауап нұсқалары арқылы көтереді. Оқытушы экранның төменгі жағындағы **SCAN** түймешігін басады және сканерлеудің жауап беру режиміне өтеді.

Бұл режимде телефонды студенттерге көрсету жеткілікті - өтінім барлық оқушылардың QR кодын автоматты түрде таниды. Бұл жағдайда бірнеше коэффициентті «санаудан» қорқу мүмкін емес - PLICKERS тек бір, ең соңғы жауапты ескереді. Демек, студент өз пікірін «баруға» өзгерте алады, бұл бағдарламаны әзірлеушілердің назарына. Қолданба бірден негізгі жауап тарату статистикасын көрсетеді. Төменгі оң жақта статистиканы тазалауға арналған батырма бар. Төмендегі орталықтың құсбелгісі бұл сұрақты толтырады және Оқытушыды сұрақтардың кезегіне қайтарады. Әрі қарай - қалған сұрақтарды қайталаңыз.

Бұл шын мәнінде, негізгі нұсқаулар мен мақсаттар. Іс-әрекеттер тізбегін қысқаша түрде қысқаша баяндаймыз:

1. Сұрақтар жасау.
2. Сабақтар жасау.
3. Сынып кезегіне сұрақтар қосыңыз.
4. Компьютерде Plickers веб-сайтын ашып, Live View қойындысында
5. Проектор арқылы көрсетеміз.
6. Карталарды балаларға таратамыз.
7. Plickers мобильді бағдарламасын ашамыз.
8. Класс таңдау.
9. Сұрақты таңдау.
10. Жауаптарды сканерлейміз.
11. Тақырыпты қайталап. Осы сыныптың кезегінен басқа сұрақтармен 9-10.
12. Соңғы қорытынды нәтижелерін талдау.

PLICKERS-ті қалай қолдануға болады?

1. Жоғары сабақ дәңірдің аясында.

Мақсат – студенттерге сабақ үшін не үйренгенін түсіну.

2. Алдыңғы сабақ және және сабақтарға арналған оқуға қатысуға арналған бағалау.

Мақсат - бұл нені үйренді және қайталануы керек екенін түсіну.

3. А / в-материалдықтапсырудытексеру.

Мақсат - балаларға осы немесебасқаматериалдықалайжақсыайтукеректігінанықтау.

Екісыныпты (немесекітопты) алыңыз. Бізларғасолматериалдыайтамыз, бірақәртүрліжолдармен. Сабақтыңсоңындабізалдын-ала сауалнамажүргізіп, нәтижелердісалыстырамыз.

4. Тесттерді / тестілеужұмыстарынжүргізу.

ДұрысдайындықпентексеружұмыстарыPlickersпішіміндежүргізілуіүмкін.

Нәтижелербалалардағысмартфондарды / компьютерлердітексеругежәне / немесеқажетболмайдереуқолжетімдіболады.

5. Динамикадаоқытушылардыңжұмысынталдау.

Нәтижелербілімдімеңгергенстуденттердіңүдерісінбасқараалатынәкімшіліккөрсетілуіүмкінжәнекөрсетілуікерек. Еңбастысы - бәрінбастау. PLICKERS-ті сыныпта пайдалану Оқытушыге өз өмірін жеңілдетуге және өзіне және сыныпқа кері байланысты жақсартуға мүмкіндік береді. Балалар үшін бұл бағдарлама күнделікті сабақтардан аз уақытқалдырып, ойын сұрақтарына жауап беретін ойын-сауық түрлерінің бірі. Ең бастысы, Пликерс – бұл өте қарапайым технология, ол іс жүзінде ештеңе талап етпейді және кез-келген Оқытушы ертеңгі күні де қолданыла бастайды.

Пайдаланылған әдебиеттер:

1. Инструменты оценивания образовательных результатов в образовательной организации, Курочкин А.С. , Монахова Г.А.
2. Шаймарданова Т.В. Формы и методы контроля знаний обучающихся
3. Интернет ресурстар

ҚАЗАҚ ТІЛІНДЕГІ ҚАЙТАЛАМАЛАРДЫҢ ЛИНГВОСТИЛИСТИКАЛЫҚ ЕРЕКШЕЛІКТЕРІ

Қангелдина Қымбат

Жетекшісі: Байжанова Рауза Набиевна
Ақтөбе жоғары политехникалық колледжі

Ғылыми жобаның мақсаты: Ғылыми жұмыстың негізгі мақсаты, табиғаты күрделі саналатын қайталама құбылысын қарастыру болып табылады. Қайталамалардың тілдік және сөз қолданыстық ерекшеліктерін белгілеу, олардың парадигмалық және синтагмалық сипатын толық тану нәтижесінде қазақ тіліндегі қайталамалардың лингвостилистикалық жүйесін зерттеушілердің пікірлері алға қойылды.

Тақырыптың өзектілігі: Қайталама құбылысы тілдегі көркемдегіш тәсіл ретінде лингвистикада көптен бері танымал болса да, осы мәселенің төңірегінде анықталмаған сұрақтар аз емес

Зерттеудің міндеті:

- * синтаксистік қайталамалардың түрлері мен стильдік қызметін талдау;
- * қайталама сөйлемдердің мәтінде қолданылу ерекшеліктерін ашу;
- * қазақ әдеби тіліне, оның нормалық жүйесіне қарым-қатысын белгілеу.

Ғылыми жобаның құрылымы: Ғылыми жоба кіріспеден, негізгі бөлімнен, қорытындыдан, пайдаланған әдебиеттер тізімінен тұрады.

«Әдеби тіл – жалпыхалықтық, тілдің дамыған, жетілген, стильдік жағынан сараланған ең жоғарғы формасы» деп берілетін анықтаманың астарында күрделі-күрделі міндеттердің жатқаны сөзсіз. Қазіргі қазақ лингвостилистикасының негізгі міндеттерінің бірі тілдегі түрлі стилистикалық әдіс-тәсілдердің тілдік табиғаты мен қолданылу ерекшеліктерін зерттеу болып саналады. Стилистикалық әдіс-тәсілдердің табиғатын тану, олардың ортақ белгілері мен негізгі ерекшеліктерін анықтау тілдің стилистикалық жүйесінің қалыптасуына негіз болады.

- қайталамалар — тілдегі көркемдегіш тәсілдердің ішіндегі ең көнесі және күрделісі екендігі. Оның күрделілігі қайталамалардың барлық түрлерінде анық көрініс табатындығы;
- тілдің ішкі салаларының қайталанып қолданылу мүмкіншіліктеріне қарай қайталамалардың өз ішінен дыбыстық, лексикалық, морфологиялық, синтаксистік және стильдік түрлерге бөлініп, бұл топтардың әрқайсысының одан әрі қайталама категориясының құрамына кіретін айшық (фигура) түрлеріне ажыратыла алатындығы;

ҚАЗАҚ ТІЛІНДЕГІ ҚАЙТАЛАМАЛАРДЫҢ ТІЛДІК ТАБИҒАТЫ

1.1 Қайталамалардың тілдік табиғаты мен зерттелуі

Қайталану – адамзатқатанқимылдың бір түрі. Қайталану ұғымы адамның санасы мен ойында пайда болып, тіл құралдары арқылы көрініс табады. Мұның өзі қайталану процесінің өте күрделі құбылыс екендігін және оны тілдік аядан да кеңалып, философиялық, дүниетанымдық деңгейде қарауға толық болатындығын растайды.

Қайталану – тілде көне дәуірлерде пайда болған құбылыс. Алғаш оған назар аударған көне дәуір философтары болды.

Қайталама әлемді ктілдердің барлығында дерлік кездесетін, кеңінен қолданылатын тілдік құбылыс болып саналады. Бұл құбылыс түркітілдеріне да, соның ішінде қазақ тіліне де тән. Қазақ халқы – сұлу сөзге құштар, шешендік өнерге жақын халық.

Қайталамаларды зерттеушілердің көзқарастарында осы мәселе төңірегінде әр түрлі пікірлер бар. Олардың бір тобы қайталаманы тілдік құбылыс ретінде ғана қарастыра, екіншілері қайталанудың тілдік және сөз қолданыстық ерекшеліктерін жеке-жеке тану идеясын ұсынады. Осының нәтижесінде қайталамаларды танудың екі бағыты қалыптасты:

- а) қайталама — тілдік құбылыс;
- ә) қайталама – сөзсаптамдық құбылыс.

Осы екі позицияны дұрыс анықтау нәтижесінде қайталамалардың жалпы тілдік және стилистикалық табиғаты танылады.

Даму нәтижесінде қайталану процесі стильдік қызмет атқару мүмкіншілігіне ие болып, тілдің лексикадан басқа да салаларын қамту мүмкіншілігіне ие болған. Сондықтан тіл зерттеушілер қайталамалар мен қайталама қос сөздердің ара жігін бөліп, оларды екі бөлек құбылыс деген пікірді және бір құбылыс деген пікірді айтады.

Қайталамалардың әлемдік деңгейде зерттелуінің қарымды бөлігін орыс тіл білімі өкілдерінің еңбектері құрайды. Бұл салада М.Ломоносов, Ф.Буслаевты, А.Потебняны, А.Шахматовты атауға болады. Орыс лингвистикасында қайталамалардың кең көлемде зерттелуіне В.Виноградов, Г.Винокур, Н.Шведова өз үлестерін қосты. Орыс тіл біліміндегі XX ғасырға дейінгі зерттеулерде қайталамалардың грамматикалық сипатын талдау бағыты үстемдік құрып келсе, XX ғасырдан бастап онын стильдік ерекшеліктерін сипаттайтын еңбектер басым бола бастады.

Аллитерация және ассонанс. Дыбыстық қайталамалардың көпшілікке танымал түрі — аллитерация мен ассонанс. Аллитерация өлең жолдарының бірдей дауыссыз дыбыстармен қайталанып басталуы болса, ассонанс бірыңғай дауысты дыбыстармен қайталанып басталуы.

Қайталамалар қазіргі қазақ тілінде кеңінен қолданылатын, өзіндік жүйе мен құрылымнан тұратын, өз ішінен бірнеше түрге бөлінетін, парадигмалық және синтагмалық сипатпен ерекшеленетін күрделі категория.

Қайталама — тілдің көркемдегіш тәсілдерінің ішіндегі ең көнесі. Бұл тәсіл туралы алғашқы деректер көне грек ойшылдары еңбектерінде кездеседі. Қайталамалар қазақ әдеби тілінде, оның доминант функционалды стилі — көркем әдебиет стилінде кеңінен қолданылатын, көптеген тілдік және сөзқолданыстық ерекшеліктермен дараланатын, өз ішінен бірнеше түрге бөлінетін, қазақ тілінің барлық саласын қамтитын, әдеби тілде ерекше стильдік және құрылымдық қызмет атқаратын, өзіндік терминмен белгіленетін күрделі лингвостилистикалық категория болып саналады.

СІЛТЕМЕ ЖАСАЛЫНҒАН ӘДЕБИЕТТЕР

1. Сыздық Р. Сөз құдіреті. - Алматы: Санат, 1997. - 224 бет.
2. Қазаққолжазбаларыныңғылымисипаттамасы. 3 том. Алматы: Ғылым, 1981.
3. Сыздықова Р. Сөздерсөйлейді. Алматы, 1994.- 190 б.

ҚАЗАҚ ТІЛІНДЕГІ ЖҰМБАҚТАРДЫҢ ЛИНГВОСТИЛИСТИКАЛЫҚ ЕРЕКШЕЛІКТЕРІ

Бағдаулет Арайлым

Жетекшісі: Байжанова Рауза Набиевна

Ақтөбе жоғары политехникалық колледжі

Ғылыми жобаның мақсаты: Қазақ жұмбақтарының тілдік табиғатын айқындау, атап айтқанда, олардың кіші жанр ретінде қалыптасып, жұмбақ болса да, мағынасы айқын түрде жұмбақ объектісінен, оның мотивті баламасынан тұратын, белгілі бір композицияға (модельге) құрылатын, құрылым-құрамы жағынан күрделі мағыналық бірлік ретінде өмір салтымыздың барлық саласына, табиғатқа қатысты, табиғатпен тығыз байланысты құбылыс екендігін дәлелдеу **Тақырыптың өзектілігі:** Ғылыми жұмыстың тақырыбының өзектілігі, біріншіден, қазақ жұмбақтарының, ауыз әдебиетінің кіші жанры ретінде әдебиетші ғалымдар тарапынан қарастырылғанымен, тіл объектісі ретінде, тілдің күрделі мағыналық бірлігі (единицасы) ретінде күні бүгінге дейін тіл мамандарының зерттеу объектісі болмай келуінде, екіншіден, жұмбақтар қара сөз не өлең түріндегі қысқа да нұсқа кіші жанр этюдтері ретінде сол жанрдың басқа түрлерінен (қара өлең, бәдік, мысал, нақыл сөз т.б.) өзіндік композициялық модельдік және мотивтік ерекшеліктерімен оқшау тұратын көркем сөз көріністеріне жататындығы, үшіншіден жұмбақтар

шығармашылықтың нәтижесінде ғана дүниеге келін, ұлттық болмыстың барлық саласына қатысты, ұлттық дүниетанымның тілдегі бір көрінісі болып келеді.

Зерттеудің міндеті:

* Қазақ жұмбақтарының жанрлық, сюжеттік, тұлғалық, тақырыптық, мағыналық түрлерін айқындау;

* Жалпы жұмбақ негізін құрушы төрт фактордың өзіндік ерекшеліктері мен өзара тығыз байланысын айқындау;

* Жұмбақ жасаудың (түзудің), демек, сол жұмбақты шешудің де көркем сөзбен бейнеленген, логикалық, бірлікке сүйенген мотивация процесінің ұлттық негізін, яғни этнолингвистикалық жүйесін айқындау т.б.

Зерттеу жұмысының дерек көздері: Қазақ жұмбақтарының тілін зерттеген еңбектер, қазақ жұмбақтарының жинақтары.

Ғылыми жобаның құрылымы:Ғылыми жұмыс Кіріспеден, екі тараудан, қорытындыдан, пайдаланған әдебиеттер тізімінен тұрады.

Қазақ тілінің бай ауыз әдебиетінің кіші жанрының бірі – жұмбақтар. Жұмбақ мақал-мәтел, сықақ өлең, өтірік өлең, нақыл сөз, бәдік тағы басқа салттық дәстүрге байланысты дүниеге келген кіші жанрдың ең көне түрі байырғы түріне жататын рухани мұраларымыздың бірі. Ұрпақтан ұрпаққа ауысып, жалғасып келе жатқан жұмбақтар түркі халықтары, соның бірі қазақтар үшін көне мұра екендігін дәлелдейтін деректер, ең алдымен, сол жұмбақтардың өз табиғатынан табылады. Қазақ жұмбақтарының зерттелу тарихы сөз болғанда, олардың алғашқы үлгілерін жүйелі түрде жинау, түзу, баспасөзде жариялау көп еңбек сіңірген орыстың тамаша ғалымдары: В.В.Радловты, Л.Лютцты, П.М.Мелиоранскийді, В.В.Васильевті, Э.Л.Диваевты т.б. атауға болады. 1940 жылы белгілі ғалым С.Аманжоловтың тақырыптық топтарға жіктелген жұмбақтар жинағы жарық көрді. Бұл жинақ 1959 жылы Т.Жанұзақовтың көмегімен толықтырылып, қайта басылды. Оған үш мыңнан астам халық жұмбақтары енді. Жұмбақ табиғатына дәйекті ғылыми пікір айтқан ғалым-жазушылар М.Әуезов пен М.Ғабдуллин, С.Мұқанов, О.Марғұлан болды.

Ғылыми жұмыстың негізі жаңалықтарының бірі – жұмбақ құруға негіз болатын 4 элементті айқындау – қазақ тіл білімі семасиология саласының теориялық және методологиялық базасын байытары сөзсіз

Қазақ жұмбақтарының жанрлық және тақырыптық топтары

Қазақ жұмбақтарының зерттелуі

Халық мұрасының үлкен бір мәуелі бұтағы - жұмбақтар. Жұмбақтар телегей-теңіз фольклорлық дүниелер арасында ауқымды орны бар, халық болмысымен ежелден біте қайнасып келе жатқан, ұрпақтан-ұрпаққа жалғасып, қазіргі уақытта да тарих сахнасынан сыпырылып қалмай, жаңа даму кезеңін бастан өткеріп отырған бағалы жауһарлар санатына жатады.

Қазақ жұмбақтарының жинала бастаған кезеңі — XIX ғасырдың аясы. Шоқан Уәлиханов хатқа түсірген 20 шумақ өлең-жұмбақ Санкт-Петербург мұрағаттарында сақталған. Бұл жұмбақтар алғаш рет Әлкей Марғұланның назарына ілінген, кейін 1992 жылы «Ана тілі» газетінде жарияланды. Жұмбақтар хақында айтқанда ерекше бөліп көрсетуге тұрарлық еңбектер - Машрап Әбжанов пен Жаңыл Адамбаеваның зерттеулері. М.Әбжанов «Қазақ халқының жұмбақтары» (А., 1966) атты кітабында жұмбақтың тарихи даму жолдары және басқа жанрлармен арақатынасы, тақырыбы, мазмұны турасындасөз етеді. Ғалым жұмбақтарды құрылысы, айтылу, жасалу жолдарына қарай мынадай топқа бөліп қарастырады:

- 1.Қара сөзбен айтылатын жұмбақтар;
- 2.Жұмбақ ертегілер;
- 3.Өлеңмен айтылатын жұмбақ ертегілер;
- 4.Жұмбақ айтыстары;
- 5.Жұмбақпен айтылатын шешендік сөздер;
- 6.Диалогқа құралған сұрау, жауап түріндегі жұмбақтар;

7. Есеп жұмбақтар.

Жұмбақтар – тәлім-тағлымы мол, логикалық жүйеге құрылған кіші жанрдағы көркем шығарма ғана емес, сонымен қатар олар өз объектісін образдар арқылы бейнелейтін, тілі құнарлы, өзіндік нақыш-өрнегі бар, көркем сөз үлгісі, жұмбақ болса да мағынасы айқын, міндетті түрде жұмбақ объектісінен, оның мотиві баламасынан тұратын, тілдің тұрақты да күрделі мағыналық бірлігі (единицасы) санатына жатады.

Сонымен, ұзақ даму жолындағы жұмбақтың қоғамдық қызметіне тарихи тұрғыдан келіп, өзгеру барысын былайша беруге болады:

1. Магиялық қызметі;
2. Тұрмыстық қызметі;
3. Эстетикалық қызметі;
4. Педагогикалық қызметі.

ПАЙДАЛАНЫЛҒАН ДЕРЕКТЕР ТІЗІМІ

1. Пропп В. Фольклор и действительность. М., 1976.
2. Ибрагимов М. Материалы для этнографии Средней Азии. Киргизские загадки. // «Туркестанские ведомости», 1870, 1-6; Материалы для этнографии Средней Азии. Киргизские пословицы и поговорки, загадки. // «Туркестанские ведомости», 1871. №1.
3. Киргизская хрестоматия. Сборник образцов народной литературы киргиз Туркестанского края. Ташкент, 1883.

АҚТӨБЕ ОБЛЫСЫНЫҢ ТАБИҒИ, ТАРИХИ-МӘДЕНИ МҰРАЛАРЫ

Саматай Әлішер Мақсатұлы

Джукетаева Ақгүл Райымбекқызы

Ақтөбе жоғары политехникалық колледжі

Ақтөбе облысы еліміздің солтүстік-батысында орналасқан. Облыс экономикасындағы жетекші салалары болып табылатын қара металлургияның, химия өнеркәсібінің, ауыл шаруашылығының маңызы зор. Сондықтан Ақтөбе облысы өз экономикасын еліміздегі басқа облыста-рымен, шетелдермен байланыс орнатып, дамытып келеді. Мұнсыз қазіргі заманғы шаруашылықты серпінді әрі жан-жақты дамыту мүмкін емес. Нақ осы кезеңдегі саяси-әлеуметтік және экономикалық қауырт даму жер-гілікті жердің табиғат байлықтарына сүйенеді. Оны ұтымды пайдалану ісі мен қорғау ісін қатар жүргізуді заман талабы қажет етіп отыр. Нарықтық экономика жағдайында ойдағыдай жұмыс жүргізу үшін ең алдымен өз облысымыздың тарихы, табиғаты және шаруашылығының өзіндік ерекшеліктерін білуімізді керек етеді.

Ақтөбе облысының шаруашылығын дамытуда өңдеуші өнеркәсіптің жаңа салаларын құру жолымен экономиканың шикізатқа бағыттылығын жою, көлік, байланыс желісін одан әрі дамыту, тауар, валюта рыноктарын тағы басқаларды қалыптастыру процестерін барынша жеделдету міндеті тұр.

Еліміздегі әлеуметтік-экономикалық жүйесіндегі аумақтық күрделі үрдістердің (шаруашылықтың дамуындағы әр түрлі бағыттар, экономикалық дағдарыстар мен қарама-қайшылықтар, өсу қарқыны, салалық және аумақтық құрылымдық өзгерістер, т.б.) жылдам өзгеруі соншалықты, әлеуметтік-экономикалық, саяси-географиялық ақпараттардың соңынан уақытында ілесіп жүру қиындыққа түседі. Яғни олар жылдам ескіреді не-месе ақпараттық жүйелерге жаңа мәліметтердің жинақталуы кешеуілдеп жатады.

Белгілі бір аумақтың табиғат жағдайы мен ресурстар жиынтығы оның табиғи-ресурстық әлеуетін құрайды. Оның құрылымы сол аймақтың, ауданның, мемлекеттің әр түрлі табиғат жағдайлары мен ресурстарының ара-қатынасынан тұрады. Табиғи-ресурстық әлеует деп аумақтың (ауданның, мемлекеттің, экономикалық зонаның) табиғи-ресурстық байлығының тұтас көлемінің құндық мөлшерін айтамыз.

Ақтөбе облысы бүгін Қазақстанның табиғи қорларға бай, бел-гілі дәрежедегі бәсекелестікке ие және қарқынды даму үстіндегі аймақтарының бірі. Ақтөбе облысы көлемі жағынан Қарағандыдан кейін екінші орында. Ақтөбе облысында жалпы халық саны 711,9 мың адам (2009 жылдың 1-қаңтарындағы санақ бойынша). Облысқа 12 аудан, 410-дей елді мекен кіреді.

Нарықтық экономика жағдайында ойдағыдай жұмыс жүргізу үшін ең ал-дымен өз облысымыздың табиғаты, тарихы және шаруашылығының өзіндік ерекшеліктерін білуімізді керек етеді. Осы уақытқа дейін жаһанданудың қарқынды дамуы байқалады. Мұндай жағдайда ең бірінші міндет – әлемдік дамудан артта қалмау. Осы бағытта Қазақстанда экономикалық жағдайды жақсартуға байланысты мемлекет саясатында ұзақ және орта мерзімді жоспарлар қарастырылып, нақты шешімдер шығарылуда. Осын-дай жоспарлардың ішінде 50 ірі бәсекеге қабілетті елдердің біріне айналу бағдарламасы бар. Әрине, міндет ауыр болғанымен экономиканың әр са-ласын нығайта отырып, қалдықтар мен шикізатты жоғары технологиялық өндірісте қолдану барысында қол жеткізуге болады. Бүгінгі күні, қазіргі заманға сай технологиялармен қамтылған жағдайда жоғары экспортқа шығарылатын өнімдерді өндіру мүмкін емес.

«Ақтөбе облысының табиғи, тарихи-мәдени мұралары: қорғау және тиімді пайдалану» кітабына мәліметтер «Тобыл-Торғай» экология де-партаментінен, Ақтөбе облыстық табиғи ресурстар мен табиғат пайда-лануды реттеу басқармасынан, «Ырғыз-Торғай» мемлекеттік табиғи ре-зерватынан, Ақтөбе облыстық гидрометеорологиялық орталығынан, Ақтөбе облысының статистика департаментінен, «Зере Тур» туроператорынан, облыстық өлкетану мұражайынан, облыстық мұрағаттан, «Ақтөбе облыстық тарихи-мәдени мұраларды қорғау жөніндегі мемлекеттік ин-спекциясы» ММ алынды.

Еліміздің басқа аймақтарындағы сияқты облысымыздағы шиелініскен әлеуметтік-экономикалық және экологиялық мәселелер көп ретте адамдардың «географиялық факторлардың» ерекшелігі мен орнын жете түсінбеуден пайда болғанын және болатындығын естен шығармау қажет. Орта және арнаулы оқу орындарындағы өз өлкеміздің географиясын ба-рынша тереңдете оқытудың қажеттілігі осыған байланысты. Жергілікті географиялық ерекшеліктерін білу – экономиканың күрделі мәселелерін айыра білуге, облыстағы қазіргі шаруашылық жағдайды дұрыс бағалап, бүгінде саяси дербестік пен тәуелсіздікке ие болып отырған Қазақстанның әлеуметтік-экономикалық дамуындағы ірі өзгерістердің мәнін түсінуге жәрдемдеседі.

Қазір облыс шаруашылығын дамытуда өңдеуші өнеркәсіптің жаңа салаларын құру жолымен экономиканың шикізатқа бағыттылығын жою, көлік, байланыс желісін одан әрі дамыту, тауар, валюта рыноктарын тағы басқаларды қалыптастыру процестерін барынша жетелдету міндеті тұр. Минералды ресурстарды игеруге шетел инвестициясын тарту мен техно-логиясын пайдалануға үлкен жұмыстар жүргізілуде.

«Ақтөбе облысының табиғи, тарихи-мәдени мұралары: қорғау және тиімді пайдалану» кітабы 3 бөлімнен тұрады. 1-бөлімге Ақтөбе облысының табиғи мұралары арқау болды. 2-бөлімде Ақтөбе облысының тарихи-мәдени мұраларына шолу жасалды; 3-бөлімде Ақтөбе облысындағы табиғи-мәдени мұраларды қорғау және тиімді пайдалану мәселелері тал-данды.

Ақтөбе облысының табиғи мұраларын саралау барысында Абдулин А.А., Сегедин Р.А., Сотников А.В., Успанов У.У., Новикова А.Г., Стороженко Д.М., Бекмухаметов М.А., Тюрменко А.Н., Петелина А.М., Агелеуов Е.А., Бөлекбаев З.Е., т.б. ғалымдардың еңбектері өз үлесін қосты.

Ақтөбе облысының тарихи-мәдени мұраларын саралау барысында Әжіғали С.Е., Бекназаров Р.А., Құрманбеков Б.Ж., Құрманбеков Е.Ж., Илия-сова Р, Мырзабай Б.Б., Сұлтанғалиева Г.С., Бисембаев А.А., Избасарова Г.Б., Мамиров Т.Б., т.б. ғалымдардың еңбектері басшылыққа алынды.

Кітапқа ғылыми монографиялар, оқу құралдары, т.б. кеңінен қолданылды. Сондықтан кітап мәтінінде сілтемелер болмағанымен, олар қолданылған әдебиеттер тізімінде берілді.

ДОМАШНЕЕ НАСИЛИЕ СРЕДИ ДЕТЕЙ

Изимгалиев Аян, Тищенко Ефим

Руководитель: Каракушева А. С.

Актюбинский высший политехнический колледж

На дворе 21 век, но мы до сих пор не можем приблизиться к тому, чтобы назвать домашнее насилие пережитком прошлого. Оно настолько въелось в жизнь общества, что зачастую не кажется чем-то неправильным. Многие жертвы домашнего насилия даже не допускают мысли о том, что они не должны терпеть издевательства, а агрессоры не задумываются о последствиях своих действий. И, к сожалению, детям зачастую «достаётся» больше всего. Так что же домашнее насилие такое?

Домашнее насилие, также семейное или бытовое насилие — это повторяющееся насилие одного партнёра или родственника по отношению к другому, в первую очередь внутри семьи. Может выражаться в форме физического, психологического, сексуального и экономического насилия. Домашнее насилие часто сопровождается насилием над детьми и жестоким обращением с животными.

В Казахстане в каждой шестой семье происходит насилие разного характера. При этом, как правило, жертвами становятся дети. Об этом во время пресс-конференции в Алматы сообщила председатель ОЮЛ "Союз кризисных центров" Зульфия Байсакова, передаёт корреспондент BNews.kz.

"В каждой шестой семье происходит насилие либо психологическое, либо экономическое, либо сексуальное или бытовое. Фактов не стало больше, стало больше возможностей передавать эту информацию оперативно с помощью социальных сетей, по телефону", - отметила Зульфия Байсакова.

В том числе насилию подвергаются и дети. Проблема в том, что они изначально находятся в положении «мама знает лучше». Их не нужно «обрабатывать», они уже всецело доверяют родителям (или опекунам), у них действительно нет никого ближе, и ничего другого они в жизни не видели. И, в отличие от [жертвы-партнёра](#), жертва-ребёнок совсем не может отбиться и дать сдачи, она не может собрать вещи и уйти. Агрессор-взрослый, позволяющий себе применять физическое насилие, также не воспринимает ребёнка как личность. Для него он изначально объект, который в будущем оправдает все его ожидания, станет реализацией его несбывшихся планов. У ребёнка, по мнению тирана, нет своих чувств и желаний, а если тот возражает и пытается их высказать, значит, он просто ещё не разобрался в своих мыслях и не понимает, как устроен мир. В репертуаре агрессора обязательно будут фразы «маленький ещё, вырастешь — поймёшь» и «потом спасибо скажешь». Для такого взрослого это — единственный способ установить свой непререкаемый авторитет. Ребёнок же, не имея достаточного опыта, принимает это за чистую монету. В будущем такие дети становятся либо чересчур пассивными и нуждаются в «пинках» извне, они уже сами ищут такого спутника жизни, который подскажет им, как лучше и что им нужно делать; либо напротив, когда чувства и желания начнут прорываться, станут яростно превращать их в жизнь вопреки запретам взрослых, и рискуют связаться не с той компанией и навредить себе. Однако за 2011-2016 гг. наблюдается снижение числа преступлений в отношении детей. Число пострадавших в расчете на 100 тысяч детского населения сократилось в 3,7 раза, сообщила спикер.

Решительным, а также наиболее правильным решением проблемы для обеспечения более полной защиты прав детей, в Казахстане необходимо уделить внимание запрету насилия в семье, системах альтернативного ухода и детских садах.

"Необходимо ввести четкую формулировку в закон о полном запрете всех видов телесных наказаний в отношении детей со стороны родителей и опекунов. Телесные наказания должны быть запрещены во всех системах альтернативного ухода, без исключения, во

всех учреждениях по уходу за детьми младшего возраста и во всех детских садах для детей старшего возраста", - считают в организации.

"Вред, наносимый детям во всем мире, действительно вызывает беспокойство, - сказал глава ЮНИСЕФ по вопросам защиты детей Корнелиус Уильямс. - Младенцев бьют по лицу, девочек и мальчиков принуждают к половым актам, подростков убивают в их же районах проживания - насилие в отношении детей не щадит никого и не знает границ".

Факторы, увеличивающие риск агрессивного поведения.

Многочисленные исследования показали, что увеличению риска проявления агрессивного поведения способствуют сложные взаимодействия различных факторов, таких как:

- склонность к агрессии;
- пережитое физическое и сексуальное насилие;
- домашнее насилие и/или насилие в школе, на улице;
- генетический фактор (семейная наследственность);
- насилие, пропагандируемое со стороны СМИ (соответствующие телевизионные передачи, кинофильмы, веб-сайты и т. д.);
- наркотики и/или алкоголь;
- наличие в доме огнестрельного оружия;
- неблагополучная семья (такие социально-экономические факторы как бедность, развод родителей, безработица, пьянство родителей и т. д.)
- повреждение головного мозга в результате травмы.

На какие тревожные симптомы в поведении детей следует обратить внимание:

- вспышки гнева;
- частые смены настроений;
- чрезвычайная раздражительность;
- чрезвычайная импульсивность;
- частые разочарования.

Также нельзя не отметить, что больше половины казахстанских школьников (66,2%) сталкиваются [с насилием в учебных заведениях](#). В Казахстане почти одна треть годовалых детей подвергается одной из форм жестокого воспитания, среди детей возраста 2-4 лет цифра достигает 50%, а в возрасте 5-9 лет уже 58%.

75% казахстанцев [поддерживают телесные наказания детей](#). По словам председателя ЮНИСЕФ в Казахстане Юрия Оксамитного, казахстанские дети сталкиваются с насилием дома, в интернатных учреждениях, школах и на улицах.

МҰНАЙ ӨНДІРУДІҢ ЭКОЛОГИЯЛЫҚ ПРОБЛЕМАЛАРЫ

Нұрғабылқызы Майра, Сисенгали Ақнұр

Жетекші: Токжан Шакировна Даулетьярова

Ақтөбе Жоғары политехникалық колледжі

Мақсаты: Қоршаған ортаны қорғау және экологиялық жағдайды жақсарту үшін мұнай мен газ кен орындарын, бұрғылау кешендерімен игеруде, табиғи көмірсутектер мен оларды өңдеу өнімдерін игергенде, дайындағанда, тасымалдағанда және сақтағанда табиғатты қорғаудың шараларының кешенін тиімді іске асыру.

Міндеті: Ең бастысы экологиялық бағытта ақпараттарды көбейту, мұнай газ өндіру кезінде ауаны ластауды болдырмайтын қазіргі заманғы технологияларды көбірек пайдалану, мұнаймен бірге өндірілетін ілеспе газдарды өңдеу арқылы тұрған үйлерде пайдалану және мұнайға серік газдарды ауаға жағу процесін қолдануды тоқтату.

Ғылыми жұмыстың өзектілігі: Өлкеміздің басқада экологиялық ахуалын болдырмау шараларын ұйымдастыру, қоршаған ортаны қорғау бағытында жұмыс жасауға бағыт-бағдар беру;

Гипотезасы: Мұнай -газ кен орындарын игерудің экологиялық ахуалы мен табиғатты қорғау мәселелеріне талдау жасау, мұнай өндіру аймағында экологиялық мониторинг

жүргізу және мұнай өндірудің қоршаған ортаға тигізетін кері әсеріне баға беру және табиғатты қорғау шараларын жасау және оны өндіріс пен оқу үрдісіне енгізу болып табылады.

Маңызы: Жұмыстың ғылыми маңыздылығы мұнай-газ кен орындарын игерудегі экологиялық жағдайды бағалау және есепке алу әдістемесін одан әрі дамытудан, ақпараттық технологияны қолдану арқылы қоршаған ортаға келетін кері әсерлерді азайтудың оңтайлығы шараларын жасау, ұйымдастыру

Зерттеу әдістері: Қазіргі кезде шектен тыс ластанған аймақтардың жағдайын бақылау, қоршаған орта сапасына баға беру, келешегіне болжам жасау және табиғатты қорғау шараларын жүзеге асыру, зерттеу, сараптау негізгі мәселелердің бірі болып отыр.

Мұнай кәсіпшілігінің дамуымен бірге кен орындардың игеру жүйесі үздіксіз жетіліп келеді. Мұнай кен орындарын игеру – бұл экономика, мұнай өндірудің технологиясы, жер асты гидромеханика немесе геология болып табылады. Бұл өз алдына ғылым бөлігі – инженерлік мамандық. Мамандықтың кен орындағы игеру процессін жобалауын және реттеуін, негізгі принциптерін іске асырып, жоспарлауын, технологиясын және жүйесін оқытатын тараулары бар. Игеру жүйесінің тиімділігі – мұнайдың өзіндік құны және күрделі қаржыландырудың минимал мүмкіншілігімен, азғантай скважиналардың санымен мұнай және газ өндіру қорының, соңғы мұнай-газ бергіштігінің жоғарғы мәнін қамтамасыз ететіндігі сөзсіз. [1]

Қазақстан өнеркәсібі дамуының басты бағыты – кен байлықтарымызды игеру, оның ішінде айрықша басымдылық мұнай мен газға берілген. Пайдасы мен бірге мұнай және газ өндірудің қоршаған ортаға тигізетін зиянды әсерлері де аз емес. Мұнай өндіру, тасымалдау және өңдеу көлемдерінің үздіксіз дамуынан кен орындарда және тағы басқа мұнай газ кен орындарын игеретін аймақтарда экологиялық жағдайының нашарлауы белең алууда. Жерге төгілген мұнай қалдықтары мен алаулы оттықтар төңірегіндегі топырақты барынша ластауда, ол өз кезегінде өсімдіктер мен жануарлар дүниесіне ғана емес, адамдардың денсаулығына да үлкен қауіп төндіруде. Сонымен қатар мұнай-газ өндіруде баю мен пайда табу көзі ретінде қарамай, шамалы табысқа бола оларды жыртқыштықпен жұмсап, табиғи ортаны адамдар мен барлық тіршілік үшін зиянды қалдықтармен ластауға болмайтынына бүгінде көз жетті. Осыған орай, соңғы жылдары Республикамызда, жақын және алыс шетелдерде қоршаған ортаны қорғау мәселесіне көп көңіл бөлінуде. Қазіргі кезде шектен тыс ластанған аймақтардың жағдайын бақылау, қоршаған орта сапасына баға беру, келешегіне болжам жасау және табиғатты қорғау шараларын жүзеге асыру маңызды мәселелердің бірі болып отыр.

Бүгінгі күн тәртібінде Қазақстанның әлемдегі бәсекеге қабілетті 50 елдің қатарына кіру мәселесі тұр. «Ол үшін Қазақстанның энергия ресурстарын әлемдік рынокқа жеткізу, мұнай-газ кешендерін осы заманғы инженерлік және бағдарламалық қамтамасыз етумен қатар, халықаралық стандарттарға сай қоршаған ортаны қорғау қажет» - делінген Қазақстан Республикасы Президенті Н.Ә. Назарбаевтың халыққа Жолдауында. Демек, мұнай-газ өндірудің табиғи ортаға тигізетін зиянды әсерлерін азайту, бүгінгі күннің өзекті мәселесі болып отыр. Мұнай-газ өндіретін аймақтардың осы күнгі экологиялық жағдайы саладағы әдебиеттерге, мұнай-газ өнеркәсібінің табиғатқа тигізіп жатқан кері әсерлері және оны азайтудың жолдары жайлы орындаған ғылыми зерттеу жұмыстарына және де қоршаған ортаны қорғаудың нормалық құжаттарына талдау жасалынды. [2]

Республикамызда пайдалы қазбалар мен жерасты суларын игеруде жер қойнауын қорғау мен тиімді пайдалануды бақылау сондай-ақ бұралқы сулар мен зиянды заттарды терең горизонттарға жіберу сұрақтарын келісуге экология және табиғи ресурстар Министрлігі жауапты болып отыр. Мұнай өндіру кезінде мұнай қалдықтары далаға төгілмеуі тиіс. Яғни, бір сөзбен айтқанда Конституция заңдары сақталуы міндетті. Табиғатқа тигізген зиянды әрекеттерімізді өз қолымызбен жақсартып, бүлінген жерлерімізді өңдеп, коқыс қалдықтардан тазалап, оның құнарын қалпына келтіруіміз керек. [3]

Қорытынды бөлім:

«Бүгінгі сұлу табиғат, ертенгі ұрпақ еншісі» дегендей ластанған ауаны тазартудың ең жеңіл жолы – көгалдандыру екенін де әрбір көзі ашық жан мойындайды. Сондықтан жасыл желектерді өсіруден жалықпау керек деп ойлаймын. Әсемдік үшін өсірілетін көшеті қымбат тұратын пальма ағаштарынан көрі газды сіңіру қасиеті ерекше: қаражиде, шаңды ұстайтын: жөке күміс үйеңкіні; күкіртті газды сіңіретін: қаратерек жасыл шаған, жұмсақ қараағаш, жөке, қайыңды; хлор және оның қосылыстарын сіңіретін: раушан, көктерек, ақтеректерді; радиоактивтілікті сіңіретін: емен, қызылжиектерді көбірек отырғызса, қала экологиясын жақсартуға үлкен пайдасы болатындығы мәлім.

Ең негізгісі әр адам тек қана өз қара басын ғана ойламай, қоршаған ортаға деген көз қарасы дұрыс болса, қоршаған ортамыз таза, әсерлі, жақсы болар еді. [4]

Әдебиеттер тізімі:

1. О. Жанайдаров «Менің елім - Қазақстан». – Алматы: «Балауса баспасы»,
2. ↑ Журнал «Арай» № 10
3. ↑ Қазақстанның физикалық географиясы, Алматы: Атамұра,

СТУДЕНТТЕРДІҢ ӨЗІНДІК ЖҰМЫСТАРЫН ОРЫНДАУДА LEARNING APPS МУЛЬТИМЕДИАЛЫҚ ҚОСЫМШАСЫНЫҢ ТИІМДІЛІГІ

Мардан Аружан

Кобдабаева Шынар Амангелдиевна

Ақтөбе Жоғары политехникалық колледжі

Бұл мақала студенттердің өзіндік жұмысын орындауда learningapps.org желілік серверді пайдалану тиімділігін қарастыруға арналған.

Мақалада студенттердің өзіндік жұмысын орындауда LearningApps.org веб-сервисінің қолданудың артықшылықтары талданады, өзіндік жұмысты орындау тиімділігін арттыру және жаңғырту құралы ретінде қолдану айтылады.

Эта статья предназначена для рассмотрения эффективности использования сетевого сервера learningapps.org при выполнении студентами самостоятельной работы.

В статье озвучиваются анализ преимуществ использования веб-сервиса LearningApps.org при выполнении самостоятельной работы студентами, при выполнении самостоятельной работы как средства модернизации и повышения эффективности.

This article is intended to review the efficiency of using a network server learningapps.org when students perform independent work.

The article presents an analysis of the advantages of using a web service LearningApps.org in the performance of independent work by students, in the performance of independent work as a means of modernization and efficiency.

Қазіргі уақытта ақпараттық-коммуникациялық технологиялар түрлі пәндік салалардағы процестің ажырамас бөлігі болып табылады. Қазіргі заманғы оқу процесі қазіргі заманғы және үнемі жаңартылып отыратын технологияларды кеңінен қолданусыз ойластырылмайды. Олардың дамуы жаңа сапалы деңгейде ағылшын тілі бойынша жұмыс бағдарламаларын іске асыру үшін негіз жасайды, жаңа білім беру практикаларының пайда болуына бастамашылық жасайды және дамытады, бұл өз кезегінде жалпы білім берудің өзгеруіне ықпал етеді.

LearningApps.org интерактивті тапсырмалар мен жаттығулардың веб-сервисі болып табылады, оларды оқу және өзіндік қызметті ұйымдастырудың әртүрлі формаларында және сабақтың әртүрлі кезеңдерінде (сұрау, қайталау, оқыған материалды бекіту кезінде) қолдануға болады [8]. Тапсырмалардың ойын түрі білім алушыларды оқыту үдерісіне тартуға көмектеседі, ал сервисінің интерактивті тапсырмалары көмек көрсетеді және оқытушы үшін оқу материалдарын дайындауды жеңілдетеді.

Веб-сервисінің барлық тапсырмалары категориялар бойынша орналасқан және студенттердің тілдік құзыреттілік деңгейін ескеруге мүмкіндік береді (A1, A2, B1, B2, C1,

C2), бұл индивидуализация принциптерін және оқытуда сараланған тәсілді іске асыруға негіз болып табылады[13, 229 б.].

Барлық берілген тапсырмалар студенттер үшін функционалдық белгілері бойынша топтастырылған (Multiple-choice, Sequence немесе Pairing, Order, Filling in) және бірқатар дидактикалық міндеттерді шешеді: оқу дағдылары мен іскерліктерін қалыптастыру, студенттердің жазбаша сөйлеу іскерліктерін жетілдіру, олардың сөздік қорын толықтыру. Ағылшын тілі сабағында студенттер үшін бұл үлкен артықшылық.

Тапсырмалардың бірінші топтамасы аясында студенттерге дұрыс жауаптарды таңдауға арналған тапсырмалар ұсынылады(Multiple-choice). Тапсырмалар мәтін және сурет түрінде де, аудио және бейнематериалдар түрінде де, басқа веб - беттен орнатылған фрейм түрінде де (кесте. 1).

Таңдау " санатындағы тапсырмаларды топтау»

Викторина дұрыс жауаптардың бірнеше нұсқасы бар мультимедиялық контентпен дәстүрлі көпше таңдау сұрақтары

Дұрыс жауапты таңдаумен Викторина көпше таңдаудың дәстүрлі сұрақтары бір дұрыс жауап нұсқасымен мультимедиялық мазмұнмен

Берілген мәтіннен қажетті сөздерді таңдау

Ойын "Кім миллионер болғысы келеді?"Көп деңгейлі ойын (6 күрделілік деңгейі). Әр деңгейге бірнеше сұрақ қосуға болады

Әріптерден сөздер тордағы бір-біріне жақын жатқан әріптерден сөздерді құрастыру.

Сөздердің орнын диагональ немесе тігінен орнатуға болады

Sequence немесе Pairing (сәйкестік) топтастыру шеңберінде нәтижелі тапсырмалар "жұптар" ойыны, елтану сипатындағы бірқатар тапсырмаларды картадағы нысанды іздеу, лексикалық жұп немесе грамматикалық сәйкестіктерді іздеу (кесте. 2).

"Бөлу / сәйкестік" санатындағы тапсырмаларды топтау»

Осы жаттығуда картада мәтін, сурет, аудио немесе видеоэлементтер түріндегі белгілер-сұрақтар орналастырылады

Тордағы сәйкестік екінші жиыннан мультимедиялық элементтің арақатынасына тапсырма нұсқасы Суреттерді, аудио-, бейнефрагменттерді сұрыптау бұл үлгі "картадан тап" деген тапсырманы еске салады, тек онда тек артқы жоспар ретінде карта емес, еркін сурет қолданылады. Оған қажетті жерлерде мультимедиялық белгілер (мәтін, сурет, аудио немесе бейне) қосылады)

"Тордағы сәйкестік"тапсырмасының күрделі нұсқасы. Бірінші жиыннан тұратын әрбір элемент (мультимедиялық) екі сипаттамаға ие және пайдаланушының міндеті-оны кестеде дұрыс орналастыру (екі сипаттаманың қиылысында))

Order санаты (бірізділікті анықтау) эссе немесе шығарма жазғанда мәтін компоненттерінің реті бойынша орналасқан тапсырмалармен берілген. Тапсырманың бұл түрі әсіресе тиімді болып табылады, сөйлемдерді орыс тілінен ағылшын тіліне аудару әрекетінің бағдарлы негізін бөлу кезінде, онда білім алушы грамматикалық құбылыстың белгілері мен талаптарын бөлу кезінде "әрекет ету тәсілі және оның реттілігі" ұғымына сүйенеді (кесте).

3). Тапсырмалар топтамасы "санаты» Осы үлгімен мәтіндерді, аудио-, бейне файлдарын дұрыс орналастыра аласыз

Хронологиялық сызғыш осы үлгімен мәтін, сурет немесе бейне, аудио ақпарат түрінде орналасқан уақыт шкаласын (немесе басқа шкаланы) баптай аласыз.

Filling in санаты (толтыру) дұрыс жауаптармен толтырылуы қажет жаттығулардан тұрады: мәтінді енгізу викторинасы, "виселица", кроссвордтар (кесте. 4). Толтыру/Толтыру " санатындағы тапсырмаларды топтау» Әр сұраққа жауап беру арқылы сұрақ қою арқылы сұрақ қою арқылы сұрақ қою. Дұрыс жауаптар саны 2-3-ке дейін ұлғайтылуы мүмкін

Осы үлгіні пайдаланып" ілулі " сіз "асықпастан бұрын әріптерді басу арқылы ізделетін сөзді таба аласыз» Сұрақтың жауабын енгізумен тапсырманы толтырыңыз. Дұрыс жауаптар саны 2-3-ке дейін ұлғайтылуы мүмкін

Веб-сервистің тапсырмаларын құрастыру арқылы басқару факультетінің 1 курс студенттері үшін шет тілі бойынша жұмыс бағдарламасы мысалында білім алушылардың

өзіндік шет тілі қызметін ұйымдастырудың дидактикалық мүмкіндіктерін қарастырайық LearningApps.org [3].

Жұмыс бағдарламасына сәйкес "білім" Модулінің өзіндік жұмысы 60%, аудиториялық жүктеме 40% құрайды. Шет тілі бойынша өзіндік жұмысқа арналған тапсырмалар семестр апталары бойынша бөлінген және орындау мерзімімен шектеледі. Жұмыс бағдарламасының әрбір модулі өз бетінше оқуға шығарылатын лексикалық және грамматикалық тақырыптармен қатар жүреді.

"Ұлыбританияның білім беру жүйесі" тақырыбы аясында 25 бірлік көлемінде лексикалық бірліктер өз бетінше оқуға шығарылды. Лексикалық дағдыларды қалыптастыру үшін, сөзді алғашқы таныстыру аясында білім алушыларға дұрыс жауаптарды таңдауға (Multiple-choice) викторина түріндегі тапсырмалар ұсынылады.

Осындай тапсырмаларды жасау кезінде келесі нұсқауларды орындау қажет: 1. "Жаңа жаттығу", "тапсырма түрі" бөлімін таңдаймыз (сурет. 1).

Басамыз

2. Қосымшаның атауын белгілеңіз және ойыншыға тапсырма беріңіз.

3. Сұрақтар мен жауаптар енгіземіз (4-сурет). 2). Сұрақтар мәтіндік, сурет, аудио -, видеофрагмент түрінде болуы мүмкін.

Сур. 2. Multiple - choice тапсырмасының фрагменті

Егер викторина жауаптың 4 нұсқасынан артық болса, "келесі элементті қосу"түймесін басыңыз.

Сұрақтар белгіленген немесе кездейсоқ тәртіппен ұсынылуы мүмкін. Оқытушы тапсырманы кеңестермен қоса алады. Олар ұсынылған жауаптары бар белгішелер арқылы білім алушыға қол жетімді болуы мүмкін.

4. Соңғы кезең. Алдын ала қарау.

Тілдік немесе тілдік көрнекілікке сүйенген кезде сөз мағынасын дефинициялау арқылы ашуға болады (белгілі лексикалық бірліктердің көмегімен қысқаша түсініктеме), лексикалық жұптарды іздеу арқылы:

1."Жаңа жаттығу", "тапсырма түрі"бөлімін таңдаймыз.

2.Қосымшаның атауын белгілеңіз және ойыншыға тапсырма беріңіз.

3.Жұптар мен сәйкестікті орнатамыз. Бұл мәтіндік, көрнекі, аудио -, бейнефрагменттер болуы мүмкін. Қажет болса қосымша элементті қосыңыз (сурет. 3). Оқытушы тапсырманы кеңестермен қоса алады. Олар ұсынылған жауаптары бар белгішелер арқылы білім алушыға қол жетімді болуы мүмкін.

Интерактивті қосымшаларды пайдалану оқу процесін жандандырып, түрлендіріп қана қоймай, сонымен қатар білім беру шеңберін кеңейту үшін үлкен мүмкіндіктер ашады, әрине, үлкен мотивациялық әлеуетке ие және оқытуды дараландыру қағидаттарына ықпал етеді.

Әдебиеттер тізімі:

1. Гарманова, О.Ю. Организационно-методическое обеспечение дистанционного обучения [Текст] / О.Ю. Гарманова // Проблемы развития территории. - 2012. - № 5. - С. 93-103.

2. Евстигнеев, М.Н. Компетентность учителя иностранного языка в области использования информационно-коммуникационных технологий [Текст] / М.Н. Евстигнеев // Иностранные языки в школе. - 2011. - № 9. - С. 3-9.

3. Конструктор интерактивных упражнений LearningApps.org [Электронный ресурс]. - Режим доступа: <http://opetajajulia.weebly.com/learningapps.html>.

БҰЛТТЫ ТЕХНОЛОГИЯЛАР:

НЕГІЗГІ МОДЕЛЬДЕР, КОНЦЕПЦИЯЛАР ЖӘНЕ ДАМУ ТӘЖІРБИЕСІ

Абдугазимова Әсел, Тулегенова Жанар

Жетекші: Кобдабаева Ш.А.

Ақтөбе Жоғары Политехникалық колледж

Мақсаты: Бұлттық технологияларды, олардың негізгі модельдері мен концепцияларын жанжақты нақты зерттеу; олардың құрылысын және байланысы мен қатынасын, принциптер және таным тәсілдер негізінде зерттеу.

Міндеті: Бұлттық технологияларды теория мен практика үшін өндіріске, пайдаланушыға маңызы бар пайдалы нәтижелерге айналдыру .

Ғылыми жұмыстың өзектілігі, гипотезасы, маңызы:Бұл мақалада бұлттық ақпараттық технологиялар жайлы шолу беріледі. Бұлттық есептеу (сонымен қатар, бұл термин «бұлттық (шашыраған) мәліметтерді өңдеу»), әдетте компьютер ресурсы қуаттылығын интернет-сервисі ретінде қолданушыға түсінік қалыптастырады. Бұлттық есептеулерінің , яғни IaaS , PaaS және SaaS негізгі модельдері негізінде қарастырылған. Бұлттық платформаларының негізгі ерекшеліктері Amazon, Google, Microsoft, IBM, Oracle компанияларында ұсынылады. Бұлттық есептеулерінің ең сәтті деген шешімдері, мысалдары көрсетілген. Бұлттық есептеулер көбінесе пәндік аймақтарда,сонымен қатар социалдық сетьтердің семантикалық іздеулерінде, фотондық кристалдарының білім қоры модельдерінде және ДНК тізбектерінде т.б. қолданылады. Жұмыстың көп бөлігі бұлттық жүйеге, мәліметтерді өңдеу және олардың эффектті қорғалуына арналады.

Бұл мақалада, бұлттық сервис бағдарламаушыларымен және оларды қолданушы мамандардармен бұлттық технологиялар даму тенденциялары туралы талқыланады. Солардың ішінде ақпараттық жоғалып кету қаупінен және пайдаланушының өзінің қажетті файлына кез-келген уақытта қол жетімділігімен сипатталады.

Зерттеу әдістері: Бұлттық жүйеде мәліметтерді өңдеу және олардың сапалы қорғалуын,бұлттық сервис бағдарламаушыларының және оларды қолданушы мамандардармен бұлттық технологиялар даму тенденцияларын қарастыру.

Кілттік сөздер: *бұлттық есептеу, веб-қосымша, сервер виртуализациясы, мәліметтер сақтау қоры, мәліметтер қоры.*

Сервер виртуализациясы – бұл бірнеше операционных жүйелер серверлерін белгілі бір физикалық сервер хостінің қонағы ретінде жұмысын жүзеге асырытын бағдарламалық жабдықтама архитектурасы болып табылады. Сондықтан сервердің бағдарламалық жабдықтамасы физикалық құрылғыдан бөлек болып келетін серверді «виртуальды машина» деп атайды. Серверлік жүйе ол өзін есептеу ресурстарына және есте сақтау құрылғыларына эксклюзивті байланысқа ие деп ойлайды. Негізіне келгенде сервер, виртуальді сервер жабдықтамасының виртуальді ұқсастығы ретінде жұмыс жасайды.

Бұлттық технологиялар бізге белгілі үш моделде жұмыс жасайды.

Біріншісі, бағдарламалық жабдықтама қызмет ретінде(**SaaS**). Бұлттық инфраструктурада жұмыс жасаушыларға провайдер қосымшасын қолдануға мүмкіндік беру. Қосымшалар әртүрлі клиенттік құрылғылар немесе тікелей клиент интерфейстеріне, веб-браузер (мысалға, веб-пошта) немесе бағдарлама интерфейстеріне қол жетімді. Қолданушы бұлттың базалық инфраструктурасын, сонымен қатар желілермен, серверлермен, операциялық жүйелермен, сақтау жүйелерімен және де жекелей қосымша баптауларында тек кейбір қосымша конфигурация қолданушы баптауының қосымшаларын есептемегенде, басқармайды.

Екіншісі, платформа қызмет ретінде (**PaaS**). Қолданушыға бұлттық инфраструктураны күнделікті бағдарламалық тілі көмегімен (құрылған немесе қалыптасқан) қосымша күйінде, кітапханаларды, қызметтер және құралдарды провайдерлік қызметтерді қолдануға мүмкіндік беру. Қолданушы сонымен қатар, бұлттың базалық инфраструктурасын, солардың ішінде желілерді, серверлерді, операциялық жүйелерімен және мәліметтерді қорғау жүйелерін де басқармайды, бірақ ашық қосымшаларды, мүмкін кейбір хостинг арасындағы конфигурация параметрлерін басқарады.

Үшіншісі, Инфраструктура қызмет ретінде (**IaaS**). Қолданушыға жүйені өңдеу мүмкіндігін беру, сақтау, желілер және басқа да бағдарламалық жабдықтаманың фундаментальды есептеу ресурстарының ашылуына және жүзеге асуына соның ішінде

өзіне операциялық жүйені және қосымшаны қарастыра алады. Қолданушы сонымен қоса бұлттың базалық инфраструктурасын басқармайды, бірақ операциялық жүйелермен, сақтау жүйелерімен, ашылған қосымшаларды басқарады. Сонымен қатар, желілік компоненттер таңдауы шектеулі (мысалға, желілік экранды хост).

Бұлттық технология – бұл мәліметтерді өңдеу, компьютер ресурстары мен қуаттылығы қолданушыға интернет сервис ретінде таныстырылады. Негізгі бұлттық технология ұғымы қолданушыға хосттік қашықтық қатынас қызметімен және де интернет арқылы қосымшаларға және есептеу ресурстарына ықпал етуіне мүмкіндік жасау болып табылады. Қазіргі таңда бұлттық технологиялардың қызметі өте актуалды. Ақпараттың ғасырында күннен-күнге дамып, адамзатқа өз пайдасын тигізуде.

Әдебиеттер тізімі:

1. Карр Николас Великий переход. Революция облачных технологий; Манн, Иванов и Фербер - М., 2015. - 324 б.
2. <https://cyberleninka.ru/article/n/oblachnye-tehnologii-osnovnye-modeli-prilozheniya-kontseptsii-i-tendentsii-razvitiya-1>
3. Леонов В. Google Docs, Windows Live и другие облачные технологии; Эксмо - М., 2015. - 921 б.

ҮЙ ЖАҒДАЙЫНДА ӨСІМДІК ӨСІРУДЕ ГИДРОПОНИКА ӘДІСІН ҚОЛДАНУ

Таңатарова Аружан

Ғылыми жетекшілері: Сүйіндікова А.Ж., Казкеева Г.Н.

Ақтөбе Жоғары политехникалық колледжі

Ғылыми жобаның мақсаты: Гидропоника әдісін қолдану арқылы үй жағдайында өсімдік өсірудің тиімділігі мен тез жетілуін анықтай отырып, көкөніс өсіруде мол қнім алуға болатындығын дәлелдеу. Гидропониканы үй жағдайында дұрыс жасалудың жолдарын түсіндіру.

Осы мақсатқа қол жеткізу барысында келесі *міндеттер* қарастырылады:

- Гидропоника әдісі және оның тиімділігі;
- Гидропониканың құрлысы;
- Гидропоника әдісінде суаруға қолданылатын тыңайтқыштар;
- Каланхоэ өсімдігін гидропоникада өсірудің артықшылығы;

Ғылыми жобаның өзектілігі: Қазіргі кезде ауылшаруашылығы, оның ішінде көгалдандыру жұмысын жүргізу барысында, баубақша егуде гидропоника әдісін қолданудың тиімділігі.

Зерттеу нысаны: Каланхоэ өсімдігін гидропоника әдісі арқылы өсіру.

Зерттеу әдістері: Үй жағдайында гидропониканы құрастыру, тиімділігіне бақылау жүргізу.

Жобаның ғылыми жаңашылдығы: Гидропоника әдісінің өсімдік өсіруде тиімділігі мен үй жағдайында қолданудың артықшылығы.

Гидропоника топырақсыз физиологиялық ерітінділерде — малтатас, құм немесе жабық ауа кеңістігінде — әлсін-әлсін қоректік ерітінділерді бұрку арқылы өсіру, өсімдіктерді топырақсыз, жасанды ортада — қоректік заттардың судағы ерітіндісінде өсіру. Өсімдікті топырақсыз өсірудің бірнеше тәсілі бар. Бұлар ашық және жабық грунттарда гүл, қияр, бұрыш, қызанақ, жүзім, жидек және т.б. өсіруде қолданылады. Гидропоникада қолданылатын ерітінділердің құрамы өсімдіктердің биологиялық қасиетіне қарай әр түрлі болады, көп тарағаны — кноп және гелъригель ерітінділері. Өсімдік тамыры ерітіндіде ауытқымай тұру үшін әр түрлі қиыршықтас, құм, қож және т.б. пайдаланылады. Өсімдікке қажетті ауа желдеткіш арқылы беріліп тұрады. Гидропоника – өсімдіктерді топырақсыз, жасанды ортада – қоректік заттардың судағы ерітіндісінде өсіру әдісі. Онда өсімдік тамыры арнайы дайындалған субстратта (топырақ орнына қолданылатын заттар) орналасады. Гидропониканың бірнеше түрі бар: су дақылды Гидропоника – тамыр

жүйесінің тіршілік ортасы – минералдық тұздардың судағы ерітіндісі; агрегатопоника – қатты агрегатты субстратта (қиыршықтас, керамзит, құм, вермикулит, перлит, шлак, полимер материалдар) дақыл өсіру; хемопоника – минералдық тыңайтқыштардың ерітіндісімен ылғалдандырылатын органик. субстратта дақыл өсіру, тамыр жүйесінің тіршілік ортасы – борпылдақ органик. материалдар (таза шым, сабан, ағаш үгіндісі және басқа да органик. материалдар); ионитопоника – екі түрлі шайыр қоспасы – катионит пен анионитте дақыл өсіру; аэропоника – тамыр жүйесінің тіршілік ортасы – ауа. Өндірістік жылыжайларда, көбінесе, агрегатопоника мен хемопоника қолданылады. Гидропониканың артықшылығы: бір қалыпты минералдық қоректендіру мүмкіндігі, автоматиканы кеңінен пайдалануға болады, бұл әдіспен өндірілетін көкөніс дақылдары топырақта өсірілетін дақылдарға қарағанда өнімді ертерек (қияр 3 – 4 күн, қызанақ 15 – 18 күн бұрын) береді, жалпы өнімділігі де жоғары болады. Кемшіліктері: қоректік ерітінді жасап, оны жылыжайдағы өсімдікке беретін механизмдер мен құрал-жабдықтар қымбатқа түседі.

Гидропоника әдісінің артықшылығы: тәсілді қолдану кезінде жеміс өсімдіктерінің өнімділігі барынша артады. Сәндік өсімдіктердің қарқынды гүлденуі гидропоника әдісінің тиімділігіне дәлел бола алады. Өсімдіктің өсуіне қолайлы жағдай жасау олардың қысқа уақыт ішінде максималды өнім алуына және жақсы сапасына мүмкіндік береді. Топырақтың құрамындағы зиянды адам ағзасына кері әсер ететін элементтерді жинақтамайды. Өсімдіктерді топырақта өсіру кезінде өсімдіктер көбіне кеуіп кетуден және оттегінің жетіспеуінен зардап шегеді. Гидропоника әдісін пайдалану кезінде мұндай жағдайлар болмайды. Гидропоника технологиясында өсімдіктерді қопсыту күлтелеу, арам шөбін жұлу топырақты өңдеу жұмыстары жүргізілмейді.

ПАЙДАЛАНЫЛҒАН ӘДЕБИЕТТЕР

1. Джусупова Д.Б. Экологиялық биотехнология: Оқулық-Алматы:2013. – 336б.
2. Орысша-қазақша түсіндірме сөздік: Биология / Жалпы редакциясын басқарған э.ғ.д., профессор Е. Арын - Павлодар: «ЭКО» ҒӨФ. 2007. - 1028 б. ISBN 9965-08-286-
3. Г.С.Құсайынова «Көкөніс шаруашылығы»

XX ҒАСЫРДЫҢ БАСЫНДА ҚАЗАҚ ЗИЯЛЫЛАРЫНЫҢ ҚАЛЫПТАСУЫ (БАТЫС ҚАЗАҚСТАН БОЙЫНША)

Жанбалаева Ақерке

Жетекшісі: Елтезерова Г.С.

Ақтөбе Жоғары политехникалық колледжі

XX ғасырдың басында қазақ халқы саяси аренаға, азаттық пен тәуелсіздіктің күрес жолына, ағартушылыққа шақырған ірі қоғам қайраткерлерін шығарды. Ел арасынан өздерінің табиғи дарынымен, асқан білімділік деңгейімен, рухани парасатымен суырылып шыққан алаш азаматтары ұлт болашағы үшін жан аямай тер төгіп бостандық пен бақытты өмір жаршыларының тұңғыш қарлығаштары бола білді.

Олар ғұмыр кешкен XX ғасырдың басы алып адамдарды қажет еткен әрі осыған орай өздерінің ойлау, болжау қасиеттері айрықша, энциклопедиялық білім, талғам-танымдары жан-жақты алыптарды дүниеге келтірген дүбірлі заман еді.

Бірақ көп жылдар бойы Кеңес үкіметі жүргізген озбырлық пен қырып-жоюға, тарихты өрескел бұрмалауға негізделген саясаттың тікелей салдарынан халқымыздың сана-сезімі өлшеусіз де орны толмас жұтандыққа ұшырап, оның интеллектуалды ауқымының қарыштап дамуына үлкен нұқсан келді. Соның тікелей кесірінен Қазан төңкерісіне дейінгі жалпы адамзат өркениетінің төрінен орын алған ірі тұлғаларымызға «байшыл», «керітартпа», «діншілдер» деп ойдан шығарылған, жалған айдарлар шығарылды. Олардың бай мұраларын зерттеуге цензура арқылы тыйым салынды. Партиялық талап, маркстік-лениндік идеология қазақ халқының дарынды, дара перзенттерінің бостандық пен ұлт

тәуелсіздігі үшін аянбай тер төккен, қабырғалары қайысқан ерекше еңбектерін большевиктік көзқараспен біржақты бағалап, оларды мемлекетке «қажетсіз» санап, жетпіс жылдан астам мерзімге жоққа шығарды.

Сонымен қатар қазақ қайраткерлерінің философиялық, саяси-құқықтық көзқарастары басқа этнос мәдениетінің, бөтен халықтың дүниетанымдық болмыс қасиеттерімен бағалануы әдістемелік тұрғыда үстемдік етті. Белгілі философ М.С.Орынбеков осы мәселеге ерекше көңіл аударып, мынандай тұжырым айтады:

«Бұрынғы әлемдік философия тарихының қазіргі мәселе қою жағдайынан өзгешелігі сол, онда еуроцентризм үстемдік алды. Ол батыстағы шешімдерді асырып жіберіп, Шығыс философиясын теріс бағалады. Бұған сенсек, Шығыста барлық уақытта бір түрлі философия өмір сүрген».

Тәуелсіздікке қолы жеткен қазақ халқына есімдері тарихта беймәлім болып келген алаш азаматтарының қайта оралуы халқымыздың сана-сезімін бір сілкіндіріп, рухани өмірімізге өлшеусіз серпін бергені тарихи ақиқат. Міне, сондықтан да біртуар ұлдарымыздың өмірі мен халық үшін атқарған қызметін жан-жақты терең зерттеу, олардың әрқайсысын халық арасында насихаттау – бүгінгі күн тәртібінде тұрған көкейтесті мәселе. Неге десек, дара тұлғалардың өмірін, олардың халық игілігі мен болашағы үшін сіңірген еңбектерін және жалпы философиялық, қоғамдық-саяси, құқықтық көзқарастарын зерттей отырып, бүкіл тарихи процесті, эволюциялық және революциялық даму барысын жете түсінуге болады. Себебі, қайткен күнде де, қандай жағдай болмасын тарихты жасайтын – адамдар, олардың қоғамдық-саяси қызметі. Әр заманның тыныс-тіршілігі, саясаты, әлеуметтік, экономикалық саланы қамтыған көкейтесті мәселелері қоғам қайраткерлерінің ой-пікірлерінен айқын көрініс алып, мүмкіндігіне қарай өзінің шешімін тауып отырған.

Коммунистік-тоталитарлық жүйе заманында жарық көрген әдебиеттерде көптеген ірі қайраткерлеріміз ақтай қараланды, тіпті олардың есімдерін атауға тыйым салынды. Көп жағдайда бүкіл ХVIII-XIX ғасырлардың шеңбері тек қана Шоқан, Ыбырай, Абаймен шектеліп, олардың өздерінің дүниеге келуі «ұлы (орыс мәдениетінің жемісі)» деп насихатталды. Соның нәтижесінде ғасыр аралықта небір ұлы ойшылдар мен дарынды перзенттерді дүниеге келтірген қазақ даласы небәрі үш-ақ қайраткерді шығарған деп үлкен бір халық тарихы бұрмаланды. Қазақ халқы «қараңғы», «надан», «жабайы» болып суреттелді, ал «жаңару тек Қазан революциясынан басталды» деген жалған, ұзын сонар жаттанды тұжырымдар пәрменді насихатпен, ғылыми еңбектер арқылы саясаттың, идеологияның берік құралына айналды.

«... У узбеков раньше была арабская письменность, а у казахов ее вообще не было, да и откуда у кочевых народов она могла быть» - деген сандырақтар екі кітаптың бірінен тұжырым ретінде кездескені тарихи ақиқат.

Соңғы жылдары ғана XX ғасырдың басында ғұмыр кешіп, қоғамдық-саяси, құқықтық ой-пікірді дамытуға үлес қосқан қазақ зиялылары хақында бірнеше зерттеулер жарық көріп, тарихымыздың әлі ашылмай жатқан беттеріне біршама сәуле түсіргендей болды, рухани санамызға нұр құйылып, көкірегіміз мақтаныш сезіміне, патриотизм идеясына толуда. Бұл – рухани азаттықтың көрінісі.

Көп адам дүниеге бой алдырған,
Бой алдырып, аяғын көп шалдырған.
Өлді деуге сыя ма, ойлаңдаршы,
Өлмейтұғын артында сөз қалдырған – деп,

Абай атамыз айтқандай артына өшпес мұра қалдырып, халықты әлеуметтік прогреске, ұлт азаттығына, ағартушылыққа жетелеген, XX ғасырдың басында қалыптасқан қазақ зиялыларының өмірі мен атқарған қызметтері бүгінгі егемен елдің жастарын еліктеуге баулайтынына сеніммен қараймыз. Себебі, халыққа қызмет етудің өзі тарихта із қалдырған қайраткерлерге еліктеуден басталады.

Ғылыми ізденіс барысында XX ғасырдың басындағы қазақ қоғамында ғұмыр кешкен, осы күнге дейін халыққа толық танылмай келген зиялы қауым өкілдерінің ұлт болашағы үшін атқарған жан-жақты қызметтерін, олардың қоғамдық-саяси көзқарастарын сол заманның

көкейтесті мәселелерімен ғана емес, сонымен қатар бүгінгі күннің талаптарымен байланыстыра зерттеу – негізгі әдістеме ретінде алынды.

Жұмыстың негізгі мақсаты – ХХ ғасырдың басындағы қазақ зиялыларының қызметін саралау, олардың жан дауысымен көтерген өзекті мәселелері тәуелсіз мемлекетімізде дәл қазіргі күні де ешқандай мәнін жоймағанын аңғарту, тарихи сабақтастықтың нағыз айғағын көрсету. Себебі, тарихтан сабақ алмай, оның бай тәжірибесінен үйренбей, көкейге түймей нағыз патриоттарды тәрбиелеу мүмкін емес. Патриотизмі жоқ халықтың ұлт қауіпсіздігі өте осал, әлсіз.

Жұмыс тақырыбының өзектілігі. Қазақ зиялыларының, соның ішінде батыс өңірдегі зиялы қауымның жүріп өткен тарихи жолы, қызметі халқымыздың күрделі тарихының әлі толық жазылмаған ақтаңдақтарының қатарына жатады. Қазақ зиялыларының қалыптасуы және қызметін айқындау және зерделеу халқымыздың төл тарихын шынайы тұрғыда таныту қажеттілігінен туындап отырған өзекті мәселелердің бірі болып саналады.

Ғылыми жобаның жаналығы:

- Ресей империясының қазақ жерін отарлау саясатының негізгі үш бағыты анықталды;
- ХХ ғасырдың басында Қазақстанда қалыптасқан саяси-идеялық ахуалдың өзіне тән біршама ерекшеліктері айқындалды;
- Қазақ зиялыларының қалыптасуына оқу орындарының ықпалы зор екендігі көрсетілді;
- Қазақ зиялылары Думаға қатысты шараларға араласа отырып, негізгі мақсатқа жету үшін жалпы халықтың белсенді, мақсатты қимылы және саяси тұтастығы қажет екендігін түсінді;
- ХХ ғасырдың басында тарих сахнасына көтеріліп, азғана уақыт ішінде өшпес із қалдырған ұлт зиялыларының қоғамдық-саяси болмысы биік тұлғалар екендігіне көз жеткізу;

ЭФФЕКТИВНОСТЬ ПРИМЕНЕНИЯ КАБЕЛЬНЫХ ТЕРМОПАР

Айткалиев А.

Руководитель: Молдабаева М.Н.

Актюбинский Высший политехнический колледж

Цель научной работы: изучить эффективность применения кабельных термопар и доказать их достоинства при сравнении с другими видами термопар

Задачи научной работы:

- разобрать литературу по теме;
- подвергнуть обработке основанные на опыте данные;
- разобрать полученные ответы и сделать выводы.

Актуальность научной работы:

В современной науке, промышленности и энергетике требования к точности измерения и регулирования температуры технологического процесса неуклонно возрастают, т.к. они напрямую воздействуют на рентабельность производства и качество конечного продукта.

В производстве применяются множество видов приборов для измерения температуры. В настоящее время во всем мире широкое распространение получили термоэлектрические преобразователи, изготавливаемые из термопарного кабеля.

Несомненными достоинствами кабельных ТП являются более высокие термоэлектрическая стабильность и рабочий ресурс по сравнению с проволочными термопреобразователями, возможность изгиба, монтажа в труднодоступных местах, при этом длина ТП может достигать 60-100 метров и др.

Гипотеза научной работы: кабельная термопара является эффективным прибором для измерения температуры на производстве.

Способы исследования: анализ, наблюдение и сбор фактов.

Требования к точности измерения и регулирования температуры технологического процесса неуклонно возрастают, т.к. они напрямую воздействуют на рентабельность производства и качество конечного продукта. Это касается производств многих продуктов и процессов от автомобильных бензинов, металлического литья, учета тепла на станциях теплоснабжения, до продуктов питания. Кроме того, точное знание температуры определяет степень безопасности многих технологических процессов. В связи с этим вопрос достоверности показаний термопар приобретает все большую актуальность.

В настоящее время во всем мире широкое распространение получили термоэлектрические преобразователи, изготавливаемые из термопарного кабеля. Он представляет собой гибкую металлическую трубку с размещенным внутри нее одной или двумя парами термоэлектродов, расположенными параллельно друг - другу. Пространство вокруг термоэлектродов заполнено сильно уплотненной мелкодисперсной минеральной изоляцией (рис.1[1]). Выпускают термопарный кабель с двумя типами термоэлектродов: КТМС-ХА и КТМС-ХК (кабель термопарный с минеральной изоляцией в стальной оболочке с хромель-алюмелевыми или хромель-копелевыми термоэлектродами) диаметром от 0,9 до 7,2 мм с изоляцией из электротехнического периклаза (основа MgO – 98%) по ТУ 16-505.757-75 (табл.1). Оболочка кабеля изготовлена из жаростойкой стали или сплава.

Термопарный кабель за счет высокой плотности заполнения периклазом выдерживает изгиб на 180° вокруг цилиндра диаметром, равным пятикратному диаметру кабеля. Например, кабель диаметром 3 мм можно навить на трубу диаметром 15 мм. При этом не происходит замыкания электродов между собой или с оболочкой. Высокая плотность заполнения обусловлена технологией изготовления кабеля. Из порошка периклаза методом сухого прессования изготавливают двухканальные бусы, в которые вставляют термоэлектроды, сборку помещают в трубу диаметром около 20 мм и многократно протягивают через фильеры, проводя промежуточный отжиг в среде водорода и аргона. Многочисленные исследования показали более высокую стабильность кабельных ТП по сравнению с обычными проволочными. Так, изменение показаний кабельных термопар типа ХК диаметром 4 мм при $425 \pm 10^{\circ}\text{C}$ за 10 000 часов не превышает $0,5^{\circ}\text{C}$, а за 25 000 часов составляет $+1,15^{\circ}\text{C}$, тогда как для проволочных достигает 1°C за 10 000 часов [1, с.78].



Рисунок 1. Термопарный кабель с одной или двумя парами термоэлектродов: 1 – оболочка кабеля; 2 – термоэлектроды; 3 – минеральная изоляция (MgO); d – наружный диаметр оболочки кабеля; s – толщина оболочки кабеля.

Сравнительные испытания термопар типа ХА показали, что изменение термоэдс кабельной термопары наружным диаметром 3 мм (диаметр термоэлектродов 0,65 мм) при температуре 800°C за 10 000 часов составляет примерно $2,5^{\circ}\text{C}$, тогда как у обычной термопары ТХА с термоэлектродами диаметром 3,2 мм оно достигает 3°C , а при диаметре электродов 0,7 мм превышает 200-250 мкВ ($5-6^{\circ}\text{C}$) при тех же условиях.

Экспериментальные исследования кабельных термопар КТХА в жаростойкой оболочке также свидетельствуют об их более высокой стабильности, так как изменение термоэдс за 250 часов при температуре $1085 \pm 10^{\circ}\text{C}$ не превысило 1°C , тогда как у проволочной термопары диаметром 3,2 мм достигает 3°C при 1000°C . Повышенная стабильность кабельных термопар объясняется затруднением окисления термоэлектродов из-за ограниченного количества кислорода внутри кабеля, а также дополнительной защитой термоэлектродов от воздействия рабочей среды металлической оболочкой и оксидом магния. Несомненным достоинством кабельных термопар является способность выдерживать большие рабочие давления. Так, по данным, приведенным в [2, с119], термопара с оболочкой из ХН78Т диаметром 33 мм работоспособна при температуре 1000°C и давлении 8,7 МПа, а с оболочкой из 12Х18Н10Т при температуре 300°C – до 31,5 МПа. Так же основными достоинствами кабельных ТП считаются: более высокие термоэлектрическая стабильность и рабочий ресурс по сравнению с проволочными термопреобразователями (в 2-3 раза); возможность изгиба, монтажа в труднодоступных местах, в кабельных каналах, при этом длина ТП может достигать 60-100 метров, термопары можно приваривать, припаивать или просто прижимать к поверхности для измерения ее температуры; малый показатель тепловой инерции, позволяющий применять их для регистрации быстропротекающих процессов; универсальность применения для различных условий эксплуатации, хорошая технологичность, малая материалоемкость; возможность приготовления на их основе термопреобразователей в защитных чехлах блочно-модульного исполнения, обеспечивающих дополнительную защиту термоэлектродов от воздействия рабочей среды и создающих возможность оперативной замены чувствительного элемента.

Литература:

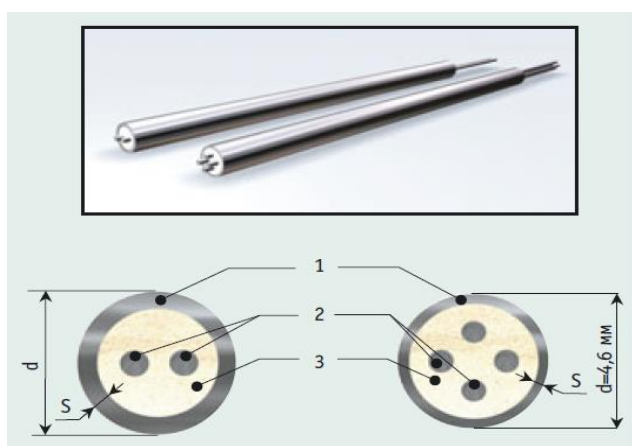
1. Новые методы и средства поверки термоэлектрических термометров в диапазоне температур $300-1100^{\circ}\text{C}$ /Каржавин А.В., Коломбет С.В., Улановский А.А.Сб.докладов 1-й Всероссийской конференции «Температура-2001», г.Подольск, 13-15 ноября 2001
2. Термоэлектрические преобразователи температуры. Теория, практика, развитие /А.Белевцев, Б.Богатов, А.Каржавин. Журнал «Современные технологии автоматизации» ООО «СТА-Пресс», 2004 г.

АВТОМАТИЗАЦИЯ ПРОЦЕССА ПОКРАСКИ АВТОМОБИЛЕЙ НА ПРОИЗВОДСТВЕ

Микрюков М.

Руководитель: Молдабаева М.Н.

Актюбинский Высший политехнический колледж

Цель научной работы: изучить процесс автоматизации покраски автомобилей, ознакомиться с оборудованием для покраски автомобилей, рассмотреть датчики, применяемые в автоматизации процесса

Задачи научной работы:

- разобрать литературу по теме;
- ознакомиться с методами покраски автомобилей на производстве;
- подвергнуть обработке основанные на опыте данные;
- разобрать полученные ответы и сделать выводы.

Актуальность научной работы: Всеохватывающее и стремительное внедрение новой технологий требует от нас поиска путей, которые позволили бы учесть вероятное воздействие этого процесса на будущее труда как такового. До сих пор предпринимались лишь робкие шаги, направленные на то, чтобы заставить новую технику служить во благо всему обществу. На большинстве автомобильных предприятий после таких операций, как резанье, производится обработка поверхности только что изготовленных деталей,

частным примером которой является окраска. Это один из типов производственных операций, которые способен выполнять робот, если его оснастить пульверизатором. Оборудование для покраски автомобилей может быть ручным, автоматическим, промышленным, а также предназначенным для определенной отделочной технологии. Поэтому, чтобы облегчить процесс покраски автомобилей целесообразно его автоматизировать.

Гипотеза научной работы: при использовании роботизированной системы покраски автомобиля на производстве отпадает необходимость в отправке изделий на специальные пункты контроля качества - соответствующие процедуры можно осуществлять непосредственно на конвейере, не прерывая производственного процесса.

Способы исследования: анализ, наблюдение и сбор фактов.

На большинстве предприятий после таких операций, как резанье, производится обработка поверхности только что изготовленных деталей, частным примером которой является окраска. Это один из типов производственных операций, которые способен выполнять робот, если его оснастить пульверизатором. В память робота закладывается программа, обеспечивающая выполнение определенной, многократно повторяемой последовательности перемещений. Одновременно программа регулирует скорость разбрызгивания краски. В результате на поверхности окрашиваемой детали образуется равномерное покрытие, причем нередко робот обеспечивает более высокое качество окраски, чем человек, которому свойственна неточность движений. Среди других процедур обработки поверхности можно отметить напыление антикоррозийных жидкостей на листы металла для защиты их от химического или физического воздействия окружающей среды, а также нанесение клеевых составов на поверхность деталей, подлежащих соединению. Автомобилестроительные компании исследовали возможность применения последней операций на этапе окончательной «подгонки» готовых узлов, в частности при монтаже таких элементов, как хромовые вкладыши на кузове автомобиля. При выполнении подобных операций робот помещают в оболочку, которая защищает его от попадания клея и других связующих веществ. Его также можно «обучить» тому, чтобы он время от времени самостоятельно очищался, погружая захватное приспособление в очищающую жидкость [1, с25].

Самой «непопулярной» операцией в механообработке, которая к тому же труднее поддается автоматизации, является, пожалуй, удаление заусенцев, посторонних частиц и зачистка.

Такая чистовая обработка весьма непростая процедура. Рабочий подносит обрабатываемую деталь к абразивному инструменту, который стачивает острые края и шероховатости на поверхности изделия. Данная процедура занимает важное место в технологическом процессе, однако, выполнять ее вручную весьма непросто.

Возможности использования роботов для окончательной обработки изделий исследовались, во многих странах. Основная трудность здесь состоит в том, что роботы не обладают естественной для человека способностью контролировать качество своей работы, робот не может менять последовательность своих действий, если он не снабжен соответствующими датчиками. Английская фирма, специализирующаяся на изготовлении соединительных элементов водопроводных труб, осуществила проект, который позволил оснастить робота простейшей системой «машинного» зрения в виде телевизионной камеры. Предположим, робот держит какую-то деталь, например, латунный водопроводный кран, телекамера передает изображение крана в компьютер, который в свою очередь регулирует прижим шлифовального ремня, стачивающего неровности на поверхности этой литой детали. Кроме того, компьютер управляет перемещением манипулятора робота. Таким образом, действия всех компонентов системы- телекамеры, основного манипулятора, регулирующего режим шлифовального ремня, взаимно скоординированы [2, с126].

На производстве применяются два вида окраски автомобиля: отделка распылением и окраска в электрическом поле высокого напряжения [3, с89].

Испытание и контроль качества

После того как закончен процесс обработки, обычно проводится испытание с целью выявления возможных дефектов. Тщательному контролю подвергаются толщина слоя покраски и его плотность. Все измерительные операции являются частью повседневных задач, решаемых на всех предприятиях мира. Роботы способны облегчить их выполнение. Для этой цели роботы оснащаются миниатюрными оптическими датчиками, как правило это светодиоды, объединенные с полупроводниковыми светочувствительными приборами. Облучая проверяемую поверхность лучом определенной частоты, подобный датчик принимает отраженное от поверхности излучение, имеющее ту же частоту. Робот, в соответствии с заложенной в нем программой, перемещает датчик от одной точки контролируемого изделия к другой и по результатам измерения интервала времени между моментом испускания светового импульса и его приема после отражения рассчитывается величина измеряемых характеристик. Все эти действия выполняет компьютер данной автоматизированной системы.

Операции подобного рода позволяют избежать использования различных ручных методов контроля. Подобные робототехнические средства в первые использовала компания «Дженерал моторс» для контроля соответствия установленным стандартам покрытия автомобильных деталей [4, с71]. При использовании такой роботизированной системы отпадает необходимость в отправке изделий на специальные пункты контроля качества-соответствующие процедуры можно осуществлять непосредственно на конвейере, не прерывая производственного процесса.

Литература

1. Под редакцией П.Марша. «Не счесть у робота профессий». М. 2007.
2. Е.П.Попов. «Робототехника и гибкие производственные системы». М. 2007.
3. П.Н.Белянин «Промышленные роботы».С.Петербург-2006.

РАЗРАБОТКА СТРУКТУРЫ АСУТП БУФЕРНОЙ СТАНЦИИ

Уксигенов Т.

Руководитель: Молдабаева М.Н.

Актюбинский Высший политехнический колледж

Цель научной работы: разработка и внедрение автоматизированной системы управления (АСУ) буферной станцией комплекса MPS210 на основе EasyPort.

Задачи научной работы:

- поиск, изучение и анализ источников информации по теме проекта;
- составление технического описания объекта автоматизации и требований к АСУ;
- разработка структуры АСУ буферной станцией комплекса MPS210;
- разработка принципиальной пневматической схемы буферной станции;
- разработка электрической схемы подключений оборудования станции;
- разработка программного обеспечения АСУ буферной станцией комплекса MPS210;
- монтаж оборудования буферной станции и системы управления ею;

Актуальность научной работы: Мехатронный комплекс MPS210 развит и произведен исключительно для профессионального и дальнейшего обучения в области автоматизации и коммуникации. Большинство современного высокоавтоматизированного оборудования в различных сферах производства обладает общим свойством. Оно интегрирует точную механику, микропроцессорную технику, гидропневмоавтоматику и информационные технологии. Подобные производственные системы называют мехатронными.

Для проектирования и эксплуатации мехатронных систем необходимы специалисты, имеющие не только фундаментальную подготовку по основным направлениям автоматике (электротехника, сенсорика, электроника, программируемые контроллеры и др.), но и

умеющие эффективно решать противоречия между разработчиками отдельных подсистем и узлов сложного автоматизированного оборудования.

Гипотеза научной работы: Модульная производственная система MPS210 является автоматизированной линией обработки и сборки моделей пневматических цилиндров трех типоразмеров.

Способы исследования: анализ, наблюдение, сбор фактов, исследование.

Автоматизированная модульная производственная система MPS210 (рисунок 1) представляет собой мехатронный комплекс, реализованные на основе серийных средств промышленной автоматизации компаний FESTO, Siemens, Mitsubishi и др.



Рис.1. Комплекс MPS210

Буферная станция служит для промежуточной буферизации до 5 заготовок и последующего их разделения (сепарации) [1, с56]. Перемещение заготовок обеспечивает ленточный конвейер. Для выполнения процесса разделения служит сепаратор заготовок. Диффузионный оптический датчик в начале ленточного транспортера распознают поступающие заготовки. Сепаратор заготовок приводится в действие короткоходным пневмоцилиндром с механизмом изменения направления. Конечные положения короткоходного цилиндра определяются с помощью конечных выключателей. Если последующая станция готова к приему заготовки, то она выдает на буферную станцию подтверждающий сигнал, и сепаратор выполняет процесс последовательной передачи заготовок из буфера. Датчики типа «Световой барьер» до и после сепаратора заготовок контролируют процесс сепарации.

Буферная станция имеет следующие технические характеристики:

- рабочее давление – 600 кПа (6 бар);
- напряжение питания – 24В постоянного тока;
- количество дискретных входов – 6;
- количество дискретных выходов – 3.

В процессе работы EasyPort реализует двунаправленную передачу сигналов управления в реальных процессах с помощью низковольтной технологии (24 VDC) и ПК. С целью исключить возможность процессов, влияющих на оборудование, используются электрически изолированные протоколы (opt couplers или оптические волокна) для передачи данных между отдельными модулями EasyPort или PC [2, с102].



Рисунок 2. Схема соединения EasyPort и персонального компьютера

FluidSIM поддерживает накопление, передачу и визуализацию знаний: пневматические и гидравлические компоненты сопровождаются текстовыми описаниями, рисунками и фильмами, которые поясняют основополагающие принципы их работы; упражнения и

учебные фильмы дают информацию о наиболее важных цепях и об использовании компонент.

При эксплуатации мехатронных систем, использующих различные виды энергии (электрическая, энергия сжатого воздуха или жидкости), с большим количеством движущихся исполнительных механизмов необходимо четко планировать действия сотрудников и соблюдать требования охраны труда, т.к. при работе с мехатронными системами работающие могут подвергаться опасности поражения электрическим током, струей сжатого воздуха или жидкости под давлением, либо опасности получения травм от перемещающихся механизмов или при выполнении сборки [3, с49].

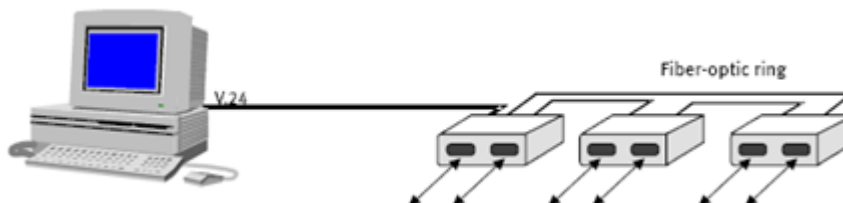
Литература

1. Глебов Н.А. Элементы мехатроники. Учебное пособие для студентов учреждений среднего профессионального образования. //Н.А. Глебов, А.Г. Булгако, Д.П. Гераськин. - Новочеркасск: ЮУРГТУ, 2006. - 128 с.
2. Сироткин О.С. Мехатронные технологические машины в машиностроении // О.С. Сироткин, Ю.В. Подураев 2003. - №4. - С. 2-5.
3. Ю.П. Богачев Мехатроника, автоматизации, управления. - 2003. - №4. - С. 2

ПРОЕКТИРОВАНИЕ СОЦИАЛЬНО-ЛИЧНОСТНЫХ КОМПЕТЕНЦИЙ СТУДЕНТОВ В УСЛОВИЯХ СОВРЕМЕННОГО КОЛЛЕДЖА

Туркина Анастасия, Каленов Ержан

Руководитель: Есетова М.К.

Актюбинский Высший политехнический колледж

Актуальность данной научной работы состоит в проектировании социально-личностных компетенций будущих специалистов в образовательном процессе современного предпринимательского колледжа, проведении исследования в области приобретения студентами базовых навыков, а именно soft skills.

Цель исследования: выявить и обосновать комплекс условий проектирования социально-личностных компетенций будущих специалистов в образовательном процессе современного колледжа.

Объект исследования: становление компетентностного подхода в педагогической теории и образовательной практике.

Предмет исследования: формирование и развитие социально - личностных компетенций будущих специалистов в образовательном процессе современного колледжа.

Гипотеза исследования: проектирование социально-личностных компетенций будущих специалистов в образовательном процессе современного предпринимательского колледжа способствует их профессиональному самоопределению и востребованности на рынке труда, если:

- согласованы ценностно-целевые основания развития технического и профессионального образования и с учетом национальных традиций;
- образовательный процесс колледжа ориентирован не только на формирование и развитие профессиональной квалификации, но и гибких компетенций студентов;
- содержание образовательного процесса колледжа реализуется через проектные формы организации;
- разработана и внедрена в образовательный процесс колледжа модель проектирования социально-личностных компетенций будущих специалистов.

Задачи научной работы научить молодых людей гармонично развиваться в современном обществе, успешно реализовать свои профессиональные и надпрофессиональные навыки.

Цель, предмет и гипотеза исследования обусловили постановку следующих задач:

1. Выявить совокупность ценностно-целевых оснований развития технического и профессионального образования с учетом национальных традиций.

2. Обосновать необходимость расширения квалификационных рамок развитием социально-личностных компетенций студентов колледжа.
3. Определить цели и содержание образовательной деятельности колледжа, направленной на развитие социально-личностных компетенций, и условия использования проектных форм.
4. Разработать и обосновать модель проектирования социально-личностных компетенций будущих специалистов в образовательном процессе современного предпринимательского колледжа.
5. Экспериментально проверить эффективность разработанной модели проектирования социально-личностных компетенций будущих специалистов в образовательном процессе современного предпринимательского колледжа.

Методологическая основа исследования: социальная роль в современном обществе образования, основанном на знаниях; научные подходы к модернизации технического и профессионального образования на основе компетентностного подхода; общие концептуальные основы совершенствования и организации образовательного процесса в колледжах на основе модели специалиста.

Современный мир преобразуется чрезвычайно быстрыми темпами. Новые технологии, открывающиеся возможности, ритм современной жизни предъявляют к современному человеку все более высокие требования. В современном обществе успешным считается человек, который достиг высокого положения в нем или определенного финансового благополучия. Это именно тот тип личности, которым мечтает стать любой из социума. Но не стоит забывать, что успешность в данном случае это не только то, что любой из нас получает при рождении, на девяносто процентов это усилия и труд, вложенный в себя. Безусловно, многие качества, присущие таким людям, формируются в детстве и юношестве, когда формируется личность. Т.е. в данном случае важны условия, созданные в семье, детском саду, школе, колледже, вузах. Казалось бы, что при увеличении требований со стороны прогресса, должна улучшиться и система образования, и знания которые она дает, ведь именно она является одним из трех китов, участвующих в формировании личности.

Почему-то до сих пор большинство людей думает, что успех зависит от уровня профессионализма в профессии. От того, насколько хорошо вы разбираетесь в своей непосредственной работе, будь вы инженером, программистом, маркетологом или швеей. Если вы профессионал, но никто об этом не знает и никто с вами не работает - какой в этом толк? Если вы отличный специалист, но не можете убедить в этом окружающих, заявить о себе на рынке, публично доносить свои идеи до других, то почему другие должны воспринимать вас успешным? Часто людям, которые хотят реализовать себя в обществе, не хватает не профессионализма, а умения быть эффективным лидером как по отношению к другим - вести за собой, так и по отношению к себе - вести себя и управлять своей эффективностью.

Если вы чуть более подробно начнете изучать тему лидерства, то узнаете, что вместо высокого уровня IQ настоящие лидеры обладают высоким уровнем EQ - эмоциональным интеллектом. Эти люди могут не уметь выполнять работу исполнителя, но умеют делегировать, брать ответственность за результат и принимать решения. Разумеется, вы должны быть профессионалом в своей области, но без должных «мягких» навыков (soft-skills) это, зачастую, не приведет к масштабированию вашего успеха.

Треугольник развития.



Существует два вида навыков: soft-skills и hard-skills. Первые - социально-психологические навыки, которые пригодятся вам в большинстве жизненных ситуаций: коммуникативные, лидерские, командные, публичные, «мышленческие» и другие. Вторые - профессиональные знания и навыки: они понадобятся вам на работе и в выполнении бизнес-процессов. Есть еще третья сторона вопроса - личность. В данном случае, мы имеем в виду совокупность личностных черт человека и установок по отношению к окружающему миру, людям, успеху, поражениям, целям и так далее. Но никакие навыки не спасут, если у человека не подготовленная личность.

Использованная литература:

1. Журнал «Vocational Education Exchange» 2017г.
2. Полковников А.В., Дубовик М.Ф., Управление проектами, Полный курс МВА, Москва, 2017г

ҒЫЛЫМ МЕН ӨНДІРІСТІ ҰШТАСТЫРУ – ДАМУДЫҢ БІРДЕН-БІР КЕПІЛІ

Еспағанбетов Н.М.

Жетекшісі: Ізімов Ғалымжан Қуанышұлы
Ақтөбе жоғары политехникалық колледжі

Мақсаты: Әлемдік нарықта көш бастаушы мемлекеттермен ілесе дамып келе жатқан еліміздің экономикасын дамыту мақсатында ғылыми-өндірістік зерттеулер мен оны тиімді ету мәселелерін қарастыру. Еліміздің табиғи байлықтарын игеру мақсатында жұмыстар жүргізу.

Міндеті:

- Жас ғалымдар мен ізденушілер ассоциациясын құру
- Халықаралық және ҚР БҒМ, Ғылым Комитеті арқылы, ғылыми жетістікке жеткен адамдар мен жас ізденушілер арасында байланыс орнату.
- Ғылым жетістіктері мен өндіріс мүмкіншіліктері арқылы жас ғалымдарға көмек көрсету

Ғылыми жұмыстың өзектілігі:

- Әлемдік нарықтағы қаржылық дағдарыстың еліміздің экономикасына әжептәуір ықпал етуі
- Жоғары оқу орындарын қызыл дипломмен бітірген, яғни, ғылыммен айналысқысы келетін жастардың, түрлі мекемелерде еңбек ететін ғылым кандидаттарының білімі мен еңбегінің бағаланбауы, үкімет тарапынан көмектің болмауы және өндіріспен байланыстың жоқтығы
- Еліміздің ғылыми – зерттеу институттарының жұмысына немқұрайлы қарауы

Гипотеза – Еліміздегі жас ғалымдардың ғылым мен өндірістегі жетістіктерін өндірістік салада іске асырып оған үлкен көмек көрсетілсе еліміз экономика жағынан да әлеуметтік

қаржылық дағдарысы жағынан да дами түссе еліміз әлемдегі дамыған мемлекеттердің бірі және үздігі болып табылады

Маңызы: Ғалымдар тәжірибе мен зерттеулер жүргізумен апталап, айлап, тіпті жылдап айналысады, бірақ кейде еңбектері ақталмай жатады. Дегенмен көп жағдайда ғылым адамзатқа игілік әкеледі. Осындай ғылымның небір жетістіктері өндірістің үйлесімді дамуын, жаңа идеялардың тез енгізіліп, игерілуін, [еңбек ресурстары](#) мен [материалдық ресурстардың](#), қолданыстағы заманауи техниканың неғұрлым толық пайдаланылуын және осы негізде өндіріс нышандарын оңтайлы ұштастыруға мүмкіншілік береді.

Зерттеу әдістері:

Ғылым және оның қоғам өміріндегі рөлі

Ғылым және оның қоғам өміріндегі рөлі

Ғылым және оның қоғам өміріндегі рөлі

- *Ғылым мен оның қоғам өміріндегі рөлін зерттеу*
- Қазақстанның экономикалық-географиялық жағдайы және табиғи ресурстық әлуат
- Ғылым – өндірістің бағытын анықтайтын факторға айналуы тиіс

Мемлекет басшысы Нұрсұлтан Әбішұлы Назарбаевтың биылғы Қазақстан халқына арнаған дәстүрлі жолдауында «Қазақстанның үшінші жаңғыруы: жаһандық бәсекеге қабілеттілік» - деп еліміздің экономикасын көтеру керектігін меңзеген болатын. Қазіргі таңда адамзаттың пайдалы өнім жасау қызметі және соның негізінде [табиғи ресурстарды](#) түрлендіруі әлем экономикасының қарқынды дамуына үлесін қосып келеді. Осы мақсатта біз де еліміздің табиғи ресурстарын тиімді игеруіміз керек деп есептеймін. Ғылым мен өндірістің жедел дамуы олардың арасындағы өзара байланысқа өте тәуелді. Қазіргі таңда еліміздегі өндіріс пен ғылым әрқайсысы өз бетінше дамып жатыр. Бұлардың арасында өзара тығыз ынтымақтастық жоқ. Бұл ғылыммен айналысуға бейімі бар талантты жастардың көп жағдайда өз несібесін шет елден іздеуіне түрткі болып отыр. Сол себепті тез арада осы мәселені қолға алмасақ болшақты болжау қиын болады.

Адам өміріндегі ғылымның орны мен рөлін түсіну осы уақытқа дейін аяқталмаған күрделі процесс. Бұл процесс қиыншылықтар мен қайшылықтардың, талас-тартыстың, күмәнді сұрақтардың, көптеген жаңа мәселелердің пайда болуымен ерекшеленеді. Ғылым — табиғат пен қоршаған әлемді бақылау, ғылыми тәжірибе жүргізу мен өлшемдер арқылы зерттеу. Ғылым процесіндегі басты тұлға, ғылымның басты субъектісі де, объектісі де — адамның өзі. Адамның қатысуынсыз ғылымның қалыптасуы мүмкін емес, сонымен бірге, адам өзін түсінуге, өз мүмкіндіктерін анықтауға, табиғат пен қоғамның ғана емес, өз болашағын болжауға көне заманнан бастап осы күнге дейін талпынып келеді және бұл процесс адам жер бетінде қанша өмір сүрсе, сонша жалғаса бермек.

Қазіргі таңда [экономикалық](#) дамудың негізгі көзі елдің [шикізат](#) әлеуетін пайдалану болып табылады. Қазақстан кен байлықтарының қоры мен әр алуандығы жағынан жер шарындағы ең бай аймақтардың бірі саналады. Республика шикізат ресурстарына бай. Қазба байлықтарында іс жүзінде Менделеев кестесіндегі барлық элементтер кездеседі. Қазақстанда 155 кен орны, тас көмір мен қоңыр көмір, жанғыш тақтатас шығарылатын 102 орны бар. Мұнай мен газ қоры орасан зор. Каспий ойпатында Орталық Азиядағы ең ірі Теңіз мұнай кен орны орналасқан.

Қазіргі заман мәдениетінің негізін құратын жетекші форма — ғылым мен білім. Ғылыми-техникалық революция заманында ғылым — мәдениеттің шын мәніндегі жетекші формасы, онсыз қазіргі материалдық және рухани игіліктерді өндіру мүмкін емес. Ғылым күрделі әлеуметтік функциялар атқарады. Бұл функциялар ғылымның өзінің дамуымен бірге үнемі өзгеріп, толықтырылып және ғылымның дамуына өзіндік осерін тигізіп отырады. Біздің басты мақсатымыз ғылым мен техниканың даму заңдылықтарын ашуға ықпал ету, ғылымның жетістіктерін өндіріс көлемінде жаңа белестерге шығару болып табылады.

Әдебиеттер тізімі:

1. "Қазақ Энциклопедиясы"
2. Профессор Нұрышева Г.Ж. «Ғылым мен философия»
3. Асқаров Е.С., Балапанов Е.Қ., Қойшыбаев Б.А. Ғылыми зерттеулердің негіздері. оқу-әдістемелік құрал Алматы 2005ж. (5-15 бет).

ПРОБЛЕМЫ ПРАВОВОГО ВОСПИТАНИЯ ПОДРОСТКОВ

Джумашева Маргарита, Постникова Анна

Руководители: Нурудинова А.А., Ескалиева С.Б

Актюбинский Высший политехнический колледж

Цель: необходимость изучения проблем преступности несовершеннолетних вызвана тем, что их поведение в силу психофизиологических особенностей отличается от взрослых преступников. Поэтому чтобы эффективно и успешно вести предупредительные и профилактические мероприятия в среде подростков следует знать, в чем конкретно состоит специфика их противоправного поведения, а также причины и условия, оказывающие влияние на совершение ими тех или иных правонарушений. Данная научная работа посвящена рассмотрению особенностей криминологического исследования преступности несовершеннолетних. Несовершеннолетние преступники - это лица в возрасте от четырнадцати до семнадцати лет включительно. Они отличаются от лиц старшего возраста многими характеристиками личности и преступного поведения. Исследовательские материалы, данные статистики правоохранительных органов показывают, что именно в этих преступлениях изменения происходят наиболее динамично, причем новые их особенности, отличные от отмеченных ранее, имеют ярко выраженный характер. Соответственно и меры профилактики должны строиться с учетом именно современных особенностей преступности несовершеннолетних.

В последнее десятилетие уходящего XX века Республика Казахстан стала суверенным государством с новой, всенародно принятой Конституцией. В ее преамбуле, отражающей идеалы казахстанцев и имеющей также ключевое юридическое значение, в частности провозглашено, что народ Казахстана, созидая государственность, осознает "свою высокую ответственность перед настоящим и будущими поколениями". А будущие поколения - это сегодняшняя молодежь, несовершеннолетние и дети, за которых ответственность несет не только государство, но и каждый взрослый человек. Президент страны в своем Послании народу Казахстана "Казахстан - 2030. Процветание, безопасность и улучшение благосостояния всех казахстанцев" обратил серьезное внимание на проблемы становления молодого поколения и определил перспективные задачи по созданию всех необходимых условий жизни, воспитания и развития молодежи и, прежде всего, несовершеннолетних. "В возрастной политике мы должны сконцентрировать свое внимание на молодежи и подрастающем поколении, - отметил глава государства.

Об этом свидетельствует то, что сегодня все чаще на улицах наших городов и поселков можно встретить безнадзорных детей и подростков, многие из которых занимаются попрошайничеством, наркоманией, проституцией, ведут иной антиобщественный образ жизни.

Актуальность проблемы преступности среди несовершеннолетних вызвана еще и тем, что в период глобального реформирования всех сфер общественной жизни республики, вопросам воспитания молодого поколения и молодежной политике не уделялось должного внимания, в результате чего многое наработанное практикой оказалось в условиях рынка невостребованным.

Так, за последние несколько лет в стране было ликвидировано 301 средних учебных заведений, почти полностью разрушена система профессионально - технического образования. Нельзя сбросить со счетов и то, что на фоне неблагополучных семей появились семьи с малым достатком, в которых дети по этой причине не могут даже регулярно посещать школы из-за отсутствия самых элементарных вещей первой необходимости - одежды, обуви, портфелей и иных, минимально необходимых для учебы принадлежностей.

Надо также иметь в виду, что на фоне ослабления веками сложившихся традиций уважения к святыням, обычаям и культу почитания старших, в современную жизнь Казахстана, как и других стран СНГ, средства массовой информации (особенно телевидение, видео и т.п.) принесли элементы порнографии, насилия и жестокости, проповедующих так называемый "современный образ жизни", что отрицательно сказалось на психологии и поведении подростков, росту молодежной преступности, злоупотреблению ими алкогольными напитками и наркотическими средствами.

Цель: необходимость изучения проблем преступности несовершеннолетних вызвана тем, что их поведение в силу психофизиологических особенностей отличается от взрослых преступников. Поэтому чтобы эффективно и успешно вести предупредительные и профилактические мероприятия в среде подростков следует знать, в чем конкретно состоит специфика их противоправного поведения, а также причины и условия, оказывающие влияние на совершение ими тех или иных правонарушений.

Структура: работа состоит из 2 х глав, вводной и заключительной частей. Важная роль в организации правового воздействия на совершенствование воспитания и образования подрастающего поколения, его гражданского становления принадлежит правоохранительным органам. Задачи правоохранительных органов состоят в том, чтобы, используя свои полномочия, обеспечить гарантии прав несовершеннолетних, улучшить работу по борьбе с преступностью и правонарушениями, выявлять и устранять причины и условия, им способствовавшие, добиться возвращения к честной трудовой жизни каждого отступившегося подростка.

ЭЛЕКТР ЭНЕРГИЯСЫН АВТОМАТТАНДЫРЫЛҒАН КОММЕРЦИЯЛЫҚ ЕСЕПКЕ АЛУ ЖҮЙЕСІ

Камза Ә.Ә.

Жетекшісі: Муханбетова Р.Ж.

Ақтөбе Жоғары политехникалық колледжі

Мақсаты: Электр энергиясын есепке алуды автоматтандыру нәтижесінде өлшеу дәлдігіне қол жеткізуге болатындығын дәлелдеу, электр энергияны үнемдеу мен энергетикалық тиімділікті арттыру жөніндегі бағдарламалармен таныстыру.

Міндеті: Электр энергиясын тұтыну туралы, сондай-ақ әрбір жеке уақыт кезеңіндегі жүктеме қуаты туралы ақпаратты жинау және сақтау; электр тұтыну жүктемесін икемді жоспарлау және әртүрлі уақытша тарифтік жоспарларды қолдана отырып, жүктеменің максимумын тиімді пайдалануды ескере отырып, басқару.

Ғылыми жұмыстың өзектілігі: Электр энергиясын тасымалдау кезінде, беріліп отырған электр энергиясының бөлігі шығынға шығады, сондықтан қойылатын міндет энергияның шығындарын емес, олардың экономикалық және техникалық деңгейін анықтау болып табылады. Аталмыш деңгейге дейін электр тораптарында электр энергиясының шығындарын азайту – энергия үнемдеудің маңызды бағыттарының бірі.

Электр энергиясын үнемдеу мәселесінің өзектілігі, еліміздегі энергия сыйымдылықты азайту және энергия қорларына деген тұрақты өсулер электр энергиясын есептеуді автоматтандырудың заманауи шешу жолдарын қарастыруға қызығушылықты танытып отыр.

Зерттеу жұмысының барысында көптеген әдебиеттерге шолу жасалып және өндіріс орындарына барып бақылаулар жүргізілді. Жұмысқа мақсат қойылып, ол мақсаттарымызға жету жолындамыз. Электр энергиясын коммерциялық есепке алудың автоматтандырылған жүйесін (ЭКЕАЖ) пайдалану арқасында электр станциялары мен қосалқы станциялардағы электр энергиясының теңгерімінің дәлдігін арттыруға, ақпаратты өңдеу жылдамдығын арттыруға, сонымен қатар электр есептегіштер көрсеткіштерін бір уақытта алып тастау арқылы электр энергиясының шығынын барынша азайтуға болады.

Бұдан басқа, жоғарыда көрсетілген жүйе, автоматтандырылған ақпараттық-өлшеу жүйесі, электр энергиясын коммерциялық есепке алу сияқты, цехтар, учаскелер, тұтынушылар және тағы басқа бойынша кәсіпорындарда есептік кезеңде энергия шығындарын бақылауды жүзеге асыруға қабілетті. Жүйе энергожүйенің максималды жүктемесі кезінде де кәсіпорындардың максималды қуатын бақылауды оңай орындайды. Бұл ретте, есеп өте дәл және жылдам болады.

Есептік кезеңде активті және реактивті қуатты бақылауды жүзеге асыруға, сондай-ақ барлық есептеу құралдарының дұрыс жұмыс істеуін бақылауға және электр энергиясын ұрлаудың алдын алуға болады.

Электр энергиясын коммерциялық есепке алудың автоматтандырылған жүйесін пайдалану кезінде алынған мәліметтер энергетикалық шығындарды табысты азайтуға, бірақ энергия тасымалдағыш каналдардағы ақауларды анықтауға және қуатты бөліп таратуға мүмкіндік береді.

Электр энергияны бақылауды және есепке алуды автоматтандыру жүйесінің функциялары мен артықшылықтары:

- Тұтынған электр энергияны коммерциялық есептеу көрсеткіштерін автоматты жинақтау;
- Жалпы мәліметтер базасында талдауға ыңғайлы түрде тұтынылған электр энергия және қуат бойынша ақпараттарды сақтау және көрсету;
- Уақыт жүйесі бойынша тұтынған электр энергияны көп тарифті есептеуді қамтамасыз ету;
- Жеке әрбір тұтынушы үшін энергожүйенің максималды жүктемесінің сағат бойынша энергия тұтыну лимиттерін өзіндік және еріксіз бақылау;
- Электр энергияны тұтынуды талдау және шығынды болжау.

Есептегіштерден қашықтан мәліметтер жинақтаған кезде қолданылады:

- Қуат датчигі. Тұтынылған электр энергияны есепке алады. Электр беріліс желісінде есептегішке дейін электр энергияны ұрлауды болдырмас үшін орналастырады.

- Индикация қондырғысы. Абонентке қондырылады және тұтынылған энергияны бейнелейтін функцияны атқарады. Радиоканал бойынша қуат датчигінен тұтынылған энергия туралы мәлімет келіп түседі. Ішінде ажырату датчигі бар.

- Инспектор терминалы. Есептеуіштерден мәліметтерді жинақтайды. Радиомодулі бар КПК базасында дайындалған. (Радио байланыс ұзақтығы- 100 м) және арнайы бағдарламамен қамтамасыз етілген. Сонымен қатар инспектор терминалы интерфейс үшін: IrDA, Bluetooth болу қажет. Инспектор терминалы ретінде ноутбук пайдалануға болады.

Қазіргі заманғы мамандандырылған автоматтандырылған ақпараттық және өлшеу жүйелерінің бухгалтерлік есеп арналары мен топтарды өлшеу биліктің белгілі бір санына, сондай-ақ стандартты билік тізімі (қуат тұтыну) және қызмет (және т.б. жұмыс істемейтін арналар, электр сәтсіздіктер,) параметрлерімен сипатталады. Алгебралық топ схемасы АСУ- Энергия компанияның шот бір түріне (нүкте) жекелеген өлшеу арналарын қорытындылайды. Белгілі бір уақыт аралығында тиісті тобының және (немесе) арна жүйесі энергия немесе энергиясының нақты шығыстары (электр, ыстық және суық су, бу, газ, ауа, т.б.) туралы ақпаратты жинайды. [6]

Шығындар туралы ақпаратты қалыптастыру үшін тізім аралығы анықталады:

- қазіргі және болашақ тарифтеріне сәйкес коммерциялық есепке алу талаптары;

- техникалық есепке алу талаптары, ол операциялық болжау және жүктеме басқару міндеті болып табылады;

- электр көрсеткіштерін бақылау үшін талаптар және т.б.

Сондықтан, ауқым аралығы, әдетте қысқа мерзімді жинақтаушы аралық (1-ден 3 минут), орта мерзімді аралықтары (30 мин, аймақтары мен күні ауысатын, түнгі) және ұзақ мерзімді (апта, он күн, ай, тоқсан, жыл) жинақ кіреді. Осы аралықтарда электр және энергия тұтыну туралы деректер, оның тікелей мақсатында қосымша пайдаланылады. [5]

Пайдаланылған әдебиеттер

1. Дьяков В.И. Типовые расчёты по электрооборудованию. Москва: Высшая школа, 1991
2. Федосеев, Релейная защита электрических систем // "Энергетика", Москва, 1976 г.
3. Олифер В.Г., Олифер Н.А. Компьютерные сети: принципы, технологии, протоколы. СПб.: Питер. 2001, 668 с., 2 экз.

ӨЗІМІЗ ҚОЛДАНЫП ЖҮРГЕН ПЛАСТМАССА БҰЙЫМДАРЫНЫҢ ЗИЯНЫН БІЛЕМІЗ БЕ?!

Құлыншақова Аружан Ерболқызы

Жетекшісі: Бакажанова А.К.

С.Бәйішев атындағы Ақтөбе университетінің Медициналық-әлеуметтік колледжі

Зерттеудің мақсаты мен міндеттері.

-Қоршаған ортаға пластмасса бұйымдарының зиянды әсерін сипаттау.

-Пластмасса түрлеріне сипаттама беру;

-Пластикалық бұйымдардың зиянды әсерін анықтау және бағалау.

Тақырыптың өзектілігі.Жақында ғана “пластмассалар болашақтың материалы” дейтін едік, қазір “пластмассалар осы күннің материалы” деп батыл айтуға болады.

Пластмассалар күнделікті өмір мен техниканың тұрақты серігі болып алды. Пластмассадан жасалған бұйымдардың негізгі артықшылығы жеңілдігі, жоғары диэлектрикалық қасиеттері, температура өзгерісіне, сыртқы ортаның, агрессивтік қосылыстардың әсеріне тұрақтылығы, механикалық беріктігі. Пластмассаның тағы бір ерекшелігі оларға қажетіне қарай кез келген арнайы қасиет беруге болады. Мысалы, көпшілік пластмассалар тоқ өткізбейді, ал қажет болса тоқ өткізгіш пластмасса алуға болады[1,26]. Шыныпласттар, көміртекті пластиктер болаттан да берік болуы мүмкін, ал газ толтырылған пластиктер өте жеңіл келеді, жылу жібермейтін, дыбыс өткізбейтін қасиеттерімен бағаланады.

Адам баласы өзінің өмір сүру ортасын синтетикалық заттармен толықтыруда. Олардың адамға, тірі ағзаларға және қоршаған ортаға әсері әр уақыт белгісіз және жиі бөлінеді. Ол әсіресе белгілі бір зияны білініп немесе кейбір бейтарап заттардың жануы кезінде улы қосылыстар түзеді. Экологияға үлкен зиян әкелетін пластмассалар ксенобиотиктер бөліп яғни табиғатқа бөгде заттар болып табылады. Біріккен Ұлттар Ұйымының Табиғатты сақтау жөніндегі комитетінің мәліметіне жүгінсек, жердегі пластик қалдықтар кесірінен жылына 1 миллион құс, 100 мың сүтқоректі, 100 миллион балық қырылды. Олар пластикті тамақ деп жұтып қояды. Сосын асқазан, ішектері қорыта алмай, іштері түйіліп өледі. Зауалға қатты ұшырап жатқандар тізімінде теңіз тасбақасы, итбалық және кит тұр. Мұхиттарда қалқып жүрген пластик қалдықтары судағы сүтқоректілердің тұқымын толық құртады дейді ғалымдар. Қазір жер мен көкті басып қалған пластик құтыларды алғаш ХХ ғасырдың тоқсаныншы жылдарының басында Оңтүстік Азияның ірі мемлекеті Пәкстанның астанасы Исламабадта жасалған. Атытанымал«кока-кола», «спрайт», «пепси-кола» және басқа сусындар соған құйылған. Аузынашуыңғайлы, алыпжүруге қолайлы, сынып, төгіліп қалар деген қорқыныш жоқ. Адамдаркүнсайын тау-тау қылып, күл-қоқысқа тастайтын пластмасса құтылар жер бетінде 500 жылға дейін, кәдімгі полиэтилен пакеттері 200 жылдан астам уақыт бойы шірімей жатып алады. Соңғы уақытта –

өнеркәсіпте полимер материалдардың пайдаланылуы қатты өсіп, қазір өте үлкен мөлшерге жетіп отыр, ал олардың халық шаруашылығы мен тұрмыста қолданылуы үнемі кеңеюде. Кеңестік химиялық энциклопедиясында пластик бөтелкелердің дибутилфталаттан жасалатыны жазылған. «Дибутилфталат» — токсинді гепотит тудырушы. Пластик бөтелке ыстықтан емес күн астында тұрып қалса өзінен зиянды заттар бөліп шығарады. Ол қызған кезде қандай зат пайда болатындығы әзірше ғылымға белгісіз болып отыр. Өйткені, ол бөгде бір химиялық зат болып кетеді екен. Сондықтан сусынның сыртындағы жапсырма қағазында оны қандай температурада сақталуы керектігі жазылып тұрады [2,18]. Пластмассалар тез жанатындықтан өрттің шығуына себепші болуы әбден мүмкін. Олар жанған кезде улы заттарды бөледі: көмірсутек оксидін, циан сутегін, хлорлы сутекті, акролеин, азот тотығын, түрлі алифатикалық және хош иісті көмірсутектері.

Поливинилхлорид ойыншықтарының әдетте таңбалауы болмайды. Поливинилхлорид - өнімдері қауіпті удан- поливинилхлоридтен жасалған, жүйке жүйесін бұзуға қабілетті және қатерлі ісік ауруларына шалдықтырады. Қоршаған ортаға винилхлоридтың бөлінуі аз ғана жылытуда күшейеді. Оны кез келген жерден табуға болады. Ол пәтердегі линолеумның түрінде (кейбір қымбат түрлерін есептемегенде) винил тұсқағаздарында, пластиктен жасалған терезелік рамаларда, пластмасса ойыншықтарда (қуыршақтардан балалар тіс сақиналарына дейін) жиірек ұшырасады. ПВХ өндірісінде хлор пайдаланылады, сондықтан оның жасауында және кәдеге жаратуда қоршаған ортаға иммунитет бұзатын қатерлі ісік ауруына шалдыратын улы заттектері диоксиндердің үлкен мөлшері шығады.

Зерттеу жұмысының маңызы.

Жан-жақты зерттеулердің нәтижесінде пластмасса бұйымдарының зияны және пластмасса түрлерінен жасалған бұйымдардың құрамында кездесетін зияндылығын анықтау.

Күнделікті тұрмыста қолданылатын пластмасса бұйымдарының (пластикалық терезе, линолеум, жар панелі, балалар ойыншығы) адамға зиянды әсерін анықтап, бағалау.

Пайдаланған әдебиеттер:

- 1 Вредные вещества в промышленности (Справочник под общ.ред. В.А.Филатова, В.А.Курляндского). Л., Химия, 1993-411с
- 2 Вронский В.А. Прикладная экология: Учебное пособие. Г.Ростов-на-Дону:Изд-во «Феникс», 1996 -305с
- 3 Взаимодействие общества и природы. Сборник статей. Под ред. Е. Т. Фаддеева. М., 1996-36с

КИНО - ИДЕОЛОГИЯ ҚҰРАЛЫ

Базарбаева Аяжан

Ғылыми жетекшісі: Шахабаева Ж.Б.

С.Бәйішев атындағы Ақтөбе университетінің Медициналық-әлеуметтік колледжі

Зерттеудің мақсаты: Қазақстан киноиндустриясы жүріп жатыр, бірақ патриоттық – ұлттық кинофильмдер тапшы. Кез келген киноның сценарий жүйелі емес. Орфографиялық қателіктердің көптігі. Отандық кино – фильмдердің халықаралық нарыққа шықпауы.

Зерттеудің себебі: Саны бар да, сапасы жоқ шала шығармалардың көптігі. Біркелкі кинолардың көп болуы. Фильмдерде бірнеше тілдердің қолданылуы. Киноның мазмұны мен сюжеті көрермендердің көңілінен шықпауы. Нарық көрген кинолар көрермендерге жетпеуі. Кинода жасанды іс-әрекеттер көп, талантты актерлардың тапшылығы.

Зерттеу қорытындысы: Біз осы мәселелерге байлынысты колледжде студенттер арасында анкеталық сұрақтар және қала тұрғындарынан интервью алдық. Осы зерттеу жұмысының қорытындысы мынадай нәтижені көрсетеді:

Ұсыныстар:

1. Қазақстандағы киноиндустриясын реттеу;
2. Ұлттық - патриоттық фильмдерді дамыту;

3. Ұлттық – телевизиялық «PatriotKZ» кино бәйгесін ұйымдастыру;
4. Мемлекеттіміздің киноиндустрия жүйесін қалыптастыру арқылы, ұлттық кодымызды дамытуға септігін тигізеді.

Ұлттық идеологияның бір тамыры мәдениет пен әдебиетте жатыр. Оның бірі кино. Кино — күшті идеологиялық құрал. Кино дегеніміз белгілі бір дәуір мен қоғамдық көріністермен үндесетін тірі организм. Қоғамдағы түрлі шырғаландардан өтіп, бірде құлдыраса, бірде өрлейтін заңдылық та оған тән болса керек. Кино – өнер ғана емес, өндіріс екендігі белгілі болып отыр. [2]

Кино – белгілі бір топты емес, бүкіл қоғамды жаппай қамти алатын, сол арқылы адам баласының көңіл-күйіне, санасына зор ықпал ете алатын өнер түрі. Ұлттар мен ұлыстардың тілдері, салт-санасы өзара қандай айырмашалықта болса, белгілі бір елдің өнері мен мәдени мұрасы, дәстүрі де өзгеге мүлде ұқсамайтын ерекшеліктерінің болуы заңды құбылыс. Себебі, әр халықтың ұлттық болмысы, тарихы, даму жолдары, әлеуметтік жағдайы, географиялық ахуалы бір-біріне ұқсай бермейтіні секілді көзқарастары мен дәстүрінің де өзіндік сипаты бар. Осы сипатымен кино дегеніміз белгілі бір дәуірдегі халықтың мінез-құлқын, ділін, тұрмысын бейнелейтін маңызды дерек болып қала бермек. Әсіресе, дәл қазіргідей қазақ қоғамы шетелдік сериалдарды тамсана тамашалап, жастардың санасын бөтен жұрттың мәдениеті жаулап жатқан тұста ұлттық кино өнеріне көңіл бөлудің маңыздылығы одан сайын арта түсуі тиіс. Елбасымыз Н.Ә. Назарбаев Болашаққа бағдар: Рухани жаңғыру мақаласында «Жаңа тұрпатты жаңғырудың ең басты шарты – сол ұлттық кодынды сақтай білу. Онсыз жаңғыру дегеніңіздің құр жаңғырыққа айналуы оп-оңай.» деген болатын. Сондықтан да ұлттық код, ұлттық мәдениет сақталмаса, ешқандай жаңғыру болмайды.[1]

Чеховтың айтуы бойынша Гогольді орыстың деңгейінде түсіретін болсақ, онда орыс жеңіледі. Ал біз орыс ұту үшін, орысты Гогольдің деңгейінде көтеру керекпіз. Сондықтан біз көрерменнің талғамына түсетін болсақ, ойын- сауықтық фильмдерді көптеп көрсете беретін болсақ, онда біз ұтыламыз. Онда біздің интеллектуалдық деңгейіміз ар - иманымыздың, ой - санамыздың деңгейі өспейді. Өзгелер өсіру үшін өз елінің тарихын жастардың санасына тайынан таптап кино арқылы сіңіруді мықтап, қолға алды. Тіпті жырақта жатқан біздің жатқада құйып тастады [2]. Қабанбай мен Бөгенбайды білмейтін бүгінгі балалар, Жумонгты жете таниды. Қынжылтатыны да осы, ал алаңдататыны әлі күнге дейін бабалар тарихын көркем фильм етіп, үйрете алмай келе жатқанымыз. Бұл тарихи фильмді түсіру үшін, жалпы қоғамда тарихи сана қалыптасу керек. Ал бізде «Қазақ елі» фильмі, Ілияс Есенберлин шығармалары мен кинолар түсірілді. Бірақ ол кинолар халықтың көңілінен шыға алмады. Өйткені, барлық сценарияларды көптеген ұлық тұстар бар, тым жұпыны - жотаң жағдайлар бар. Дегенмен ұлттық рухты көтеретін туындылар жасауға батыл қадамдар жасалуда. Соңғы жылдары түсірілген «Жау жүрек, мың бала», «Құнанбай», «Анаға апарар жол», «Алмас Қылыш» секілді тарихи фильмдердің танымдық тұрғыдан маңызы ерекше.

Әр халықтың өткені мен бүгінің келешегін жоспарлап, тарихын зерделеп сонымен қатар салт – сана, әдет-ғұрпын танытатын бұл- өзінің кинофильмі деп айта аламыз. Себебі, кинокартиналарда ғана әр халықтың өзіне тән болмыс танылады.

Пайдаланған әдебиеттер тізімі:

1. Болашаққа бағдар: рухани жаңғыру. Н. Назарбаев. 2017 ж.[1]
2. 1945-1991 ж.ж Қазақстандағы гуманитарлық – мәдени аралық байланыстар. Шахабаева Ж.Б. 2013 ж[2]
3. «Мәдени мұра» бағдарламасы 2005 ж[3]

Қазақстанның қазіргі әлеуметтік – экономикалық дамуы кезеңіндегі ұлттық экономиканың барлық салаларын модернизациялау маңызды стратегиялық бағыт болып табылады. Тұрғын үй шаруашылығы қоғамдық қатынастарға тікелей әсер ететіндіктен, ұлттық экономиканың маңызды әрі күрделі саласы. [1].

Тұрғын үй шаруашылығындағы қызметке қол жеткізу мен оның сапасы – тұрғындардың өмір сүру деңгейін анықтаушы негізгі фактор. Сондықтан да, Қазақстан Республикасындағы мемлекеттік саясаттың негізі – азаматтарды қауіпсіз және сапалы баспанамен қамтамасыз ету жағдайларын туғызу, яғни, тұрғын үй саясатын жетілдіру.

Қойылған мақсаттарға сәйкес мынадай міндеттер кешендері анықталуы керек:

«Тұрғын үй нарығы» түсінігінің әлеуметтік-экономикалық мазмұнын, мәнін ашу және түсіну үшін, ұғымның өзіндік ерекшеліктерін айқындау;

Ұлттық экономиканың саласы ретіндегі тұрғын үй шаруашылығының мәні мен әрекет ету негіздерін, әлеуметтік-экономикалық маңызы мен ерекшеліктерін анықтау;

Баспанаға сұраныс пен қажеттіліктің және тұрғын үй ұсынымын анықтаушы факторларды зерттеу;

Жұмысымының объектісі болып «Қазақстанның тұрғын үй құрылыс жинақ банкі» АҚ болып табылады. Банктің қызметі Қазақстан мемлекетінің әлеуметтік және демографиялық мәселелерін шешуге, қазіргі заманғы қоғамның өскелең ұрпағы - балалардың болашағын жарқын етуге де қосымша ықпал етуі тиіс, себебі тұрғын үй мәселесінің дұрыс жолға қойылуы -қоғамды «кедейлік індетінің» төмендеуінің, Қазақстандағы демократиялық және еркін бастаулардың дамуының сенімді кепілі. «Қазақстанның тұрғын үй құрылыс жинақ банкі» Акционерлік қоғамын басқаруда қолданылатын негізгі ұстанымдар мен стандарттарды анықтайтын,соның ішінде Банктің Директорлар Кеңесі мен Басқармасының,акционері мен Банктің лауазымды тұлғалары арасындағы қарым-қатынасты,сондай-ақ Банк органдарының іс-әрекет ету және шешу қабылдау ретін белгілейтін негізгі құжат болып табылады.

Бұл тақырыпты таңдаудағы мақсатым - Қазақстан Республикасындағы екінші деңгейдегі банктердің тұрғын үй саласын ипотекалық несиелеу тәжірибелеріне талдау жасау, сондай-ақ тұрғын үйді ипотекалық несиелеу жүйесін дамыту және жетілдіру жолдарын табу болып табылады.

Халық өз мұқтаждығына қажетті қаржы ресурстарын несие алу арқылы қамтамасыз етеді. Несие-банктік жүйе арқылы нарықтық экономикада да өте маңызды рөл атқарады. Осы арқылы шаруашылық объектілері мен халықтың үлкен мөлшердегі ақшалай есептері мен төлемдері жүргізіледі. Бүгінгі таңда тұрғын үй мәселесі халықты мазалап келеді. Кез келген отбасында ерте ме, кеш пе, өзінің тұрғын үй жағдайын кеңейту немесе жақсарту мәселесі туындайтыны анық. Алайда арманға қол жеткізуде бірқатар жағдайлар үнемі кедергі жасайды.

Қазақстанда ипотека алғаш рет 1993 жылы ҚР Президентінің жаңа тұрғын үй саясаты, оны іске асыру механизмдері туралы жарғысына байланысты пайда болды.

1995 жылғы 23 желтоқсандағы №2733 «Жылжымайтын мүлік ипотекасы туралы»ҚР заңына сәйкес енгізілді.Осы жарлыққа сәйкес ,«ипотека –келіп берушінің немесе үшінші бір тұлғаның игілігінде және пайдалануында болатын кепілге салынған жылжымайтын мүлік»деп берілген.

Қазақстанның тұрғын үй құрылыс жинақ банкі АҚ-ның Қазақстан Республикасындағы әлеуметтік-экономикалық дамуындағы рөлі зор. [2].

Қазақстанның тұрғын үй жинақ банкі АҚ-ның міндеттері мен атқаратын қызметтері еліміздегі тұрғын үй құрылыс жинақтары жүйесі Германияның тәжірибесі бойынша құрылып,жемісті жұмыс істеуде.Кезінде неміс кеңшілері пайдаланған құрылыс жинақ қассалары дами келе,тиімді жүйеге айналған.Сонғы төрт жылда Қазақстанда да игеріле бастаған бұл жүйе өзін жақсы жағынан танытып отыр.Республикада аталған жүйені

негізінен тұрғын үй құрылыс жинақ банкі іске асырады. Қазақстанның тұрғын үй құрылыс жинақ банкі АҚ-ның несиелік түрлері және оларды рәсімдеу тәртібі. Нарықтық экономикада несиелік-банк жүйесі маңызды рөл атқарады. Ол арқылы кәсіпорындардың, ұйымдардың және халықтың ақшалай есеп айырысулар мен төлемдері жүргізіледі, ол уақытша бос ақшалай қаражаттарды, ретінде көрсететін оның мәнді анықтығын білдіретін сапалардың тану болып танылады. Несиелік құрылымы белгілі бір мәнге айналған және несиелік қатынастар танылымын сатысы ретінде көрінеді. Ол несиеледе тұрақты, өзгеріссіз қалады. Құрылымдық талдау тұрғысынан алғанда халықтың жинақтары мен табыстарын жұмылдырады және белсенді түрде жұмыс жасайтын капиталға айналдырады, сондай-ақ көптеген түрлі несиелік, сақтандыру, делдалдық, инвестициялық, сенім, кеңес беру және басқа да операцияларды орындайды.

Банк қымметтерінің негізгі қаржы көрсеткіштеріне талдау.

Қаржылық талдаудың бірнеше жылдар бойындағы ғасырлық тарихы бар. Қаржылық талдаудың негізгі есептеулерімен баланыстық талдау қаржы ғылым саласында жақсы өңделген болатын. Қаржылық талдау негізін қалаушылар болып математиктер, қаржыгерлер, бухгалтерлер табылады. Шаруашылықты басқару әкімшілік жүйесінде балансты талдау және қаржылық есептеулер бірте-бірте шаруашылық қызметті талдауға ауыса бастады. Тұрғын үйді несиелендіру саясатын дамыту және жетілдіру жолдары.

2006-2008 жылдарға арналған бизнес-жоспарына сәйкес Қазақстанның тұрғын үй құрылыс жинақ банкі АҚ 2006 жылғы қаржылық, маркетингтік, операциялық және кооперативтік қызметінің стратегиялық мақсаттарын айқындады.

Бүгінгі күні Қазақстанда жұмыс жасайтын бос жүйе: ипотекалық несиелеу жүйесін тұрғын үй құрылыс жинақ жүйесі бір-бірімен бәсекеге түспейді керісінше бірін-бірі толықтырады. Мұндағы тұрғын үйді ипотекалық несиелеу жүйесі орташадан жоғары табысы бар халықтың тобына арналса, ал екіншісі орташадан төменгі табысы бар азаматтарға арналады. Көптеген елдерде бұл екі жүйе қатар жұмыс жасауда.

Пайдаланылған әдебиеттер тізімі:

1. Мақыш С.Б. «Банк ісі», Алматы, Жеті жарғы, 2009
2. Ақтөбе қаласындағы «Тұрғын үй құрылыс жинақ банкімен» сауалнамалық ақпарат.

ЖАСӨСПІМДЕРДІҢ БОЙЫНДА ТОЛЕРАНТТЫ МІНЕЗ-ҚҰЛЫҚТЫ ҚАЛЫПТАСТЫРУ

Жұбаниязова Г.Б.

Ғылыми жетекшісі: Рэн Шынар Әлібекқызы

С.Бәйішев атындағы Ақтөбе университетінің Медициналық-әлеуметтік колледжі

Тақырыптың өзектілігі. Қазіргі кезеңде Қазақстан үшін азаматтар бойындағы өзіндік қасиеттерге нұқсан келтірмей жаңа қасиеттерді, дербестікті және таңдау мен шешім қабылдау жағдайындағы жауапкершілікті, тұлғааралық адекватты қарым-қатынасты, қоғамдағы тиімділікті арттыруға әсер ететін білім, білік, дағдыларды ұлттық мәдениет аясында қалыптастырудың маңыздылығы артуда. Міне, мұның бәрі қоғамдағы әлеуметтік қайшылықтардың алдын алудың мүмкін жолдарының бірі – толеранттылық құбылысын терең қарастыруға жол ашты. Осыған байланысты адамдар арасында толерантты мінез-құлықты қалыптастыру, өзара түсіністік пен келісімді арттыру, зорлық-зомбылықтың, экстремизмнің алдын алу және оған қарсы әрекет ету шаралары қазіргі көп ұлтты Қазақстанда өзекті мәселелердің бірі болып отыр.

Зерттеудің мақсаты: жалпы білім беретін мектепте оқушылардың бойында толерантты мінез-құлықты қалыптастыруға бағытталған тәрбие беру жүйесін теориялық тұрғыдан негіздеу және эксперимент арқылы тексеру.

Зерттеудің ғылыми болжамы: *егер*

- оқушылардың бойында толерантты мінез-құлықтың қалыптасуы теориялық тұрғыдан негізделсе;

- оқушыларда толерантты мінез-құлықты қалыптастырудың жолдары мен әдістері ұсынылса;

- тәжірибелік-экспериментте сыналып, оқу-тәрбие үдерісіне енгізілсе, **онда** оқушылардың бойында толерантты мінез-құлықты қалыптастыруға болады.

Зерттеудің қойылған мақсаты мен пәні, ғылыми болжамына сәйкес зерттеудің міндеттері анықталды:

1. әлеуметтік даму жағдайында оқушылардың бойында толерантты мінез-құлықты қалыптастырудың ғылыми теориялық негіздерін анықтау;

2. оқушылардың бойында толерантты мінез-құлықты қалыптастыру- дағы «толеранттылық», «толерантты мінез-құлық», «интолерант- тылық», «толерантты тұлға» ұғымдарының мағынасын ашу;

3. оқушылардың бойында толерантты мінез-құлықтықалыптастыру-дың жолдары мен әдістерін айқындау;

4. мектеп оқушыларына толеранттық тәрбие беруге байланысты тәжірибелік-эксперименттің нәтижесі бойынша ғылыми-әдістемелік құралдар дайындау.

Зерттеудің әдістері: зерттеліп отырған мәселеге байланысты философиялық, педагогикалық, психологиялық, әлеуметтік және әдістемелік еңбектерге талдау жасау; мектептегі оқу-тәрбие үдерісіндегі жұмыстарға бақылау жасау; тест; сауалнама жүргізу; түсіндіру, этикалық әңгіме өткізу; жаттықтыру; талап ету; теориялық жүйенің мақсатқа сәйкестігін және педагогикалық тиімділігін эксперимент арқылы тексеру, алынған нәтижелерді статистикалық тұрғыдан өңдеу.

«Толеранттылық» термині соңғы кездерге дейін ғылыми педагогикалық әдебиеттерде көп кездескен жоқ. Сол себепті ең алдымен бұл терминнің этимологиясына тоқталып өткенді жөн көрдік. Толеранттылық түсінігі латынның шыдау, көндігу, төзу түсініктерімен айқындалатын *tolero* етістігінен шыққан. Агрессия жауығудың негізінде, ал толеранттылық бейбітшілік пен зорлық-зомбылыққа қарсылықтың негізінде пайда болатынын неофрейдизм өкілдерінің еңбектерінен байқауға болады[1].

XX ғасырда толеранттылық мәселесіне ерекше көңіл бөлінді. Ол көптеген себептер арқылы түсіндіріледі: әлемдік өркениеттің экономикалық, әлеуметтік, моральдық және басқа да сипаттарда қатпарлану және осыған байланысты төзімсіздіктің, діни экстремизмнің шиеленісуі; босқындар мәселесі, моральдық парадигмалардың ауысуы және тағы да басқа әлеуметтік мәселелердің кең етек алуы. 1974 жылы ЮНЕСКО «Халықаралық өзара түсіністік, ынтымақтастық және бейбітшілік, адамқұқықтарына және негізгі бостандықтарына сыйлаушылық рухында тәрбиелеу» атты құжатты жасаған еді. Ол халықаралық өзара түсіністік аясындағы барлық жобалардың әдіснамалық негізіне айналды. 1995 жылы БҰҰ «Төзімділік принциптері Декларациясын» қабылдады. Бұл халықаралық құжатта тек адамдардың қазіргі және болашақтағы бірлесу принциптері ұсынылып қана қоймай, оларды жүзеге асыру жолдары да айтылған. Мұнда адамаралық қатынастардың негізгі ұғымдарының мәні ашылған. Ол толеранттылық және төзімділік ұғымдары болып табылады. Толеранттыққа білім, ашықтық, қарым қатынас және ой мен ұстанымдардың еркіндігі септігін тигізеді. Толеранттық – бұл образдылықтың бірлігі. Бұл тек моральдық міндет қана емес, бұл сонымен қатар саяси және құқықтық қажеттілік. Толеранттылық бірлікке жетуге мүмкіндік береді және соғыс мәдениетінен бірлік мәдениетіне дейін жетуге жол ашады». Осыған орай, 1996 жылы БҰҰ Бас Ассамблеясы 1996 жылды Толеранттылық жылы, ал 16 қарашаны Халықаралық Толеранттылық күні ретінде белгілеген болатын[2].

Белгілі ғалым Г.И.Щукинаның тәрбие әдістерін төмендегіше топтастыруы баршамызға белгілі. Яғни, олар:

1. Жеке адамның санасын қалыптастыру әдістері

2. Қоғамдық мінез-құлықты қалыптастыру және іс-әрекетті ұйымдастыру әдістері

3. Мінез-құлық пен іс-әрекетті ынталандыру әдістері[3].

Ж.Ж.Қартбаева өзінің «Оқушылардың бойында толерантты мінез-құлықты қалыптастыру» (2009ж) атты еңбегінде осы аталған Г.И.Щукинаның әдістер классификациясын басшылыққа ала отырып, өзінің толерантты мінез-құлықты қалыптастыру әдістерінің топтамасын ұсынады:

1. Сана деңгейінде толерантты мінез-құлықты қалыптастыру әдістері
2. Толерантты мінез-құлық іс-әрекетін ұйымдастыру және тәжірибесін қалыптастыру
3. Толерантты мінез-құлықты ынталандыру әдістері [4].

Пайдаланған әдебиеттер:

1. Кунапина Қ.Қ. Толеранттық мемлекет тұрақтылығының кепілі./ Қ.Қ.Кунапина// Білім көкжиегі-Горизонт образования.-2011.-№10. -46-48б
2. Қартбаева Ж.Ж. Толеранттылық мәселесінің зерттелуі./Ж.Ж.Қартбаева// Средняя школа Казахстана-Қазақстан орта мектебі.- 2010.-№9.- 14-17 б.
3. Қартбаева Ж.Ж. Оқушыларда толерантты мінез-құлықты қалыптас- тырудың психологиялық маңыздылығы.Облыстық ғылыми практикалық конференция материалдары.Ақтөбе.2009.9-10-бет

ҚАСИЕТТІ, ҚАСТЕРЛІ ҰЛЫ ЖІБЕК ЖОЛЫ

Иманғазиева Д.Н.

Ғылыми жетекші:Истлеуова Ақжанат Жаксыбаевна

С.Бәйішев атындағы Ақтөбе университетінің Медициналық-әлеуметтік колледжі

Өткенін мақтан тұтып, бүгінін нақты// бағалай білу және болашаққа оң көзқарас таныту – еліміздің табысты болуының кепілі.

Нұрсұлтан Әбішұлы Назарбаев

«Жібек Жолы» деген не, ол қашан пайда болып, жұмыс істей бастады, қай жерден өткен — әркімнің көкейіне алғаш ұялайтын сұрақтар міне осылар. Жауап қайтару үшін тарихи фактілерге жүгінейік.

629 жылы буддалық тауап етуші Сюань-Цзян «Будданың қасиетті сүйектерін көріп, дін ілімін тыңғылықты зерттеу үшін» Қытайдан Үндістанға аттанды. Ол Қытайды Батыспен жалғастырып жатқан және техника жаңалықтарын, діни идеялар мен мәдениет жетістіктерін жеткізуші болған халықаралық жолмен жүрді.

Чаньаннан шыққан көпестер керуенімен бірге қоспақ түйемен Дунхуан арқылы ұлы Гоби шөлінің шетімен жүріп, «Ұлы Айдаһар шағылдары» деген атпен мәлім тұзды шедден, Хами және Тұрфан жазирасынан, Тянь-Шанның солтүстік беткейлерін бойлай өтіп, сірә, Музур-Ола жотасы болуы мүмкін деп саналатын мұзды таулардан шыққан Сюань-Цзян мен оның серіктері «Мөлдіреген Көгілдір келге» жеткен. Оны «Қайнаған көл» деп те атаған, сондықтан оның Ыстықкөл екенін білу қиын емес. Келді айналып өткен тауап етуші Суяб қаласына келіп, онда Батыста шекарасы Қара теңізге дейін созылып жатқан орасан зор империяның әміршісі түрік қағанымен кездескен. Сюань-Цзян түріктердің қағаны мен оның маңындағыларды былайша суреттейді: «Бұл жатжерліктердің жылқышары тамаша екен. Қаған жасыл жібек шапан киген; оның басы жалаңаш, тек ұзындығы бір чжаннан (3,2 м) астам жібек шүберекпен орап, ұштары артына салбыратып жіберілген. Оның ізіне зерлі шапан киіп, шаштарын бұрым етіп ерген екі жүзден астам тархан еріп жүр. Аң терісімен әдіптелген киім және жұмсақ бас киім киген өзге жауынгерлер айбалталар, тулар мен садақтар ұстаған. Түйелер мен атқа мініп келе жатқандардың көп екені сонша, көзбен шолып шығу мүмкін емес.

Жол бұдан 3-4 мың жыл бұрын болған. Ол Қытайдың Хан патшалығы кезінде ғана өркендей бастаған, себебі Хан патшалығының Хан Уди патшасы Жаң Чянды батыс өңірге екі рет жіберіп, Орталық Азиядағы елдермен достасуға пейілді болған. Жаң Чян қазіргі Ферғана, Самарқан және Балқаш көлі сияқты жерлерге барған. Жаң Чянның сапары бұл

жолды шығыс пен батыс үкіметтері арасындағы байланыс жолына айналдырған. Осыған орай саудагерлер де «Жібек жолында» ат ізін суытпаған. Жаң Чян батыс өңірге және Азияға Қытайдың жібек өнімдерін ала барған ; ал елге қайтарында барған жерлерінің тауарлары және батыс өңірінің музыкасы сияқты алуан түрлі мәдениетті алып қайтқан. Жаң Чяның сапары қытайлықтардың батыс өңір мен Орта Азияны түсінуіне мүмкіндік берді. Ал Жаң Чян барған жерлердегі халық та Қытайдың өнімдері мен мәдениетіне қатысты түсінігін анағұрлым тереңдетті. Осылайша, бұл жол гүлденіп, көркейе бастады. Шығыс пен батыстың аралығындағы дәнекерге айналып, өркениеттерді өзара тоғыстырды. Осы жолды қорғау және дамыту мақсатында, Қытайдың әр дәуірдегі патшалары жол бойына қарауыл қойып, әскер тұрғызды.

«Жібек жолы» іс жүзінде өзгермейтін тұрақты жол емес, қайта ол уақыт ізімен өзгеріп отырған, бірақ тарихтағы дәстүрлі сорабы өзгермеген : жол шығыста Чаң-аннан (қазіргі Ши-ан) басталып, Тарым ойпатынан өтіп, Памир үстіртінен асып, Орталық Азияны, Азияны кесіп өтіп, Жерорта теңізінің шығыс жағалауына дейін барады, жалпы ұзындығы 7000 км асады.

Қорқыт ата (VIII-IX ғ-да Сыр бойында өмір сүрген) - ақын, асқан күйші, аңыз кейіпкері. Қорқыт өз өмірінде үш хан тұсында (Инал, Көл-Еркен, Қаңлықожа) уәзірлік қызмет атқарған. Қорқыт әлеуметтік заң негізін жасап, ата-баба мекенін ұйық деп білу, оны сыртқы жау шабуылынан қорғау, жер- суды белгілі бір тәртіппен пайдалану, т.б. салаларға бөліп қарап, халық арасында туындаған кикілжіңдерді әділ шешіп отырған. Сырдария жағасында 1950 жылға дейін жергілікті халық қобыз атасы Қорқытқа теліген мазар тұрғызған. Қорқыт мазарын 19 ғасырда Ә. А. Диваев пен И. А. Кастенье зерттеді. 19 ғасырдың аяғында Қорқыттың сүйегі басқа жерге көшірілген. Сырдария арнасының ауытқуынан Қорқыт мазарының қалдығы 1960 жылы шайылып кетті. 1980 жылы Қызылорда облысындағы Жосалы ауылынан 18 км жердегі байырғы Қорқыт ата мазары орнынан Қорқыт ата ескерткіші қайта тұрғызылды.

Сарайшық. Атырау қаласынан 55 шақырым жерде, Жайықтың оң жақ жағасында бір кездегі атақты Сарайджук (Сарайшық) қаласының қираған орны жатыр. Қаланың іргесі XI ғасырда қаланған, гүлденген дәуірі XIII-XIV ғасырлар аралығы. Қала Еуропа мен Азияны жалғастыратын керуен жолы бойында орналасқан. Мұнда салтанатты сарайлар, керуен-сарайлар, моншалар, мешіт-медреселер салынған. Қала Алтын Орда хандары жерленген қасиетті орынға айналған.

Егер Жібек жолымен батыстан шығысқа қарай жүрсек, оның Қазақстандағы учаскесі Шаштан (Ташкент) шығып, Тұрбат асуы арқылы Исфиджабқа, Сайрам (Сарьямға) келеді. Ежелгі қаланың осы күнге дейін сақталған. Шымкент түбіндегі бір қыстақ тап осылай аталады, оның дәл кіндік тұсында Жібек жолындағы бір кездегі ең ірі орталықтардың бірі болған орта ғасырлық қала жұртының қалдығы сақталған. Исфиджабтан құлдарды, бөз маталарды, қару-жаракты, семсерлерді, мыс пен темірді әкетіп жатқан. Испиджабтан шыққан керуендер шығысқа қарай бет алып, Шараб және Будахкент қалалары арқылы Таразға барады екен.

Қазақстанның аса ірі қалаларының бірі Тараз VI ғ. бұрын белгілі болған. 568 ж. түрік қағаны Дизабұл Византия императоры II Юстинианның стратгі Земарх бастап келген елшілігін тап осы қалада қабылдаған. Бастаухаттар оны көпестер қаласы деп атаған. Осымен қатар ол түргештердің, содан кейін қарлықтар мен қарахандардың тарихи орталығы болған.

ТӘРБИЕЛІ ҰРПАҚ – ТАҒЫЛЫМДЫ БОЛАШАҚ

Иниршиева Б.Р.

Ғылыми жетекші: Утегенова Даматкен Марсовна

С.Бәйішев атындағы Ақтөбе университетінің Медициналық-әлеуметтік колледжі

Мемлекет басшысының ұсынысымен 2019 жыл «Жастар жылы» деп жарияланды. Осы жылы жастар мәселесі толығымен шешу, жастарды қолдау мақсатында осы бағдарлама қабылданды. Қазірде осы бағдарлама бойынша көптеген жұмыстар атқарылуда. Жастар жылында тек жастарға ғана емес сонымен қатар жас отбасыларға да қолдау көрсетіліп, жас отбасыларға көмек қолын созады. Жастар жылы жаңа бастамалардың, жаңа жұмыстардың бастауы. Осы жылда өте керемет істер атқарылып, ел жағдайы жоғары деңгейдегі жұмыстардың куәсі боламыз. Дамыған елдер қатарына қосылудың бір қадамы десекте жаңылмаймыз. Елбасымыз Нұрсұлтан Әбішұлы жақсы жұмыс бастап берді. Өйткені ұлт болашағы – жас ұрпақ. Жастар жылы игі істердің, жарқын болашақтың кілті десек болады.

Жастар жылындағы берекелі бесінші бастама – жас отбасыларға қолдау көрсетіп, салауатты өмір салтын ұстануға ұйытқы болу. Бұл ретте, өңірімізде «Бақытты отбасы» клубының жұмысы қолға алынып, жас отбасыларға психологиялық және заңнамалық тұрғыда көмек көрсететін кабинет ашылатындығы туралы айта кету қажет. Бұл бастамалар отбасы құндылықтарын насихаттай отырып, ел жастарына ерекше орын беретініне ерекше серпін беретініне сенгіміз келеді.

Өзектілігі: Тәрбие мәселесінің қаншалықты маңызды екенін Абдолла Аблонидің тәрбиеге байланысты айтқан: “Тәрбие – біз үшін не өмір, не өлім, не құтылу, не бақыт, не қайғы мәселесі”, — сөзінен белгілі. Қазіргі кезде тәрбие мәселесі өзінің өткірлігі жағынан еліміздегі Арал, Балқаш сияқты экологиялық проблемалардан кем емес, сондықтан тәрбие мәселесін экологиямен қатар қоюға тиіспіз деп ойлаймын. Ал бала тәрбиесінде — отбасы ең үлкен мықты тәрбие ошағы. Баланың адамдық қасиеттері мен әдептілігі, оның болашақта қандай адам болуы өзі туылған отбасында алған тәлім-тәрбиесі мен ондағы қарым-қатынасқа байланысты. Өйткені ата-ана — басты ұстаз. Баланың заманына лайық азамат болып өсуі – алдымен ананың ақ сүтімен, абзал тәрбиесінің жемісі. Біз бала тәрбиелеу арқылы халқымыздың, ұлтымыздың болашағын қамтамасыз етеміз. Осы орайда бала тәрбиесіне қандай да бір осалдық болса, бала дұрыс күтім жасалмаған қисыд\қ бұтақпен тең болады. Адам тәрбиесі қоғам құрылуында, ел ішіндегі алауыздықтарды алдын алудың бірден бір кепілі. Қазірде көп балалар ата-анасы балаларын асырау қамымен күні-түні жұмыс жасап, балаларына тиісінше уақыт бөле алмай жатады. Осыдан кейін бала еркіндікке үйреніп кетіп, көшедегі бұзақы балаға немесе жат ағымға, бұрыс бағытқа, жамандыққа ұшырап қалады. Заман талабына сай боламыз деп балаларын қатарынан қалдырмайыншы деп зыр жүгірген ата-аналар мен тура жолдан тайған балалар қазіргі заманның басты мәселелерінің бірі. « Ана көңілі – балада, бала көңілі – далада» - деп бекер айтылмаған ғой! Қазіргі болып жатқан қоғамдағы жайсыз, қорқынышты жаңалықтар, балалардың тура жолдан тайғандығы, өз өздерін ырыққа көндіре алмай, елігіп бұзылып жатқандарын көріп, осы мәселелер оңтайлы шешілсе екен деп ойлаймын. Қоғамда көкек аналарда өкінішке орай жас сәбилерді тастап кетіп, ұлт болашағына үлкен зардабын шектіріп жатыр. Барлық қоғамдағы балалардың тарапынан болған келеңсіздіктердің барлығы бала тәрбиесінің әлсіздігінен, бала санасын улайтын ақпараттар, бағдарламалардың көптігі басты себепші болады. Күні кеше Алматыдағы 5 қыздың өрт кесірінен жазықсыз ажал құшуы, балалардың қараусыз далада, біреудің босағасында қалып қоюы, ішімізді қан жылатады. Осының барлығы бала тәрбиесіне, ата-анамен бала қарым қатынасына тікелей байланысты. Бала қамы үшін жанын беруге даяр нәзік тәрбие беруші аналарымыз қара жұмыс істеуге мәжбүр. Үйдің ұйытқысы ана, асыраушысы әке деген түсінік қалыптасқанмен қазірде бәрі де басқаша. Осы төңіректе келтірілетін мысалдар өте көп. Біреуіне тоқталсақ Бала ата-анадан мейірім көрмесе, ата-анасы әрдайым жұмыста. Оның бар жағдайы жасалған, не ішем не жеймін демейді. Бірақ ата-анасының мейірім, шапағаты жетіспейді. Оны бала сыртта жаңа орта тауып, біз сені жақсы көреміз, біз сені ортамызға қосамыз, бәріміз бір адамдай бас қосамыз деп иландырады. Бала өзінің қалай тура жолдан тайып, жаман ортаға қалай тап болғанын түсінбей дал болады.

Мақсаты: бала тәрбиесін тиімді ұйымдастыра отырып, мектеп пен отбасының ынтымақтастығын дамыту.

Міндеттері:

- Бала тәрбиесіндегі отбасының маңызы
- Ұлы педагогтардың еңбектеріндегі отбасы тәрбиесінің негіздері
- Отбасындағы бала тәрбиесі
- Отбасы тәрбиесінің ерекшеліктерін көрсету

Әр ұрпақ біздің болашағымыз. Оларды тәрбиелеу, дамыту, қолдау біздің қолымызда. Егер ұрпақ тәрбиесі айқын, жарқын және дұрыс болса, біздің болашағымызда жарқын боларына сеніміміз мол! Әр ұлттың қай кезеңде болмасын алдында тұратын ұлы міндеттерінің ең бастысы өзінің ісін, өмірін жалғастыратын салауатты саналы ұрпақ тәрбиелеу. Болашақ қоғам иелерін жан-жақты жетілген, ақыл парасаты мол, мәдени, ғылыми өрісі озық етіп тәрбиелеу аға буы Бала тәрбиесінің алтын бесігі – отбасы. Бала тәрбиесі- бала тәрбиесіндегі негізгі роль атқаратын ата-анасы және тәрбие беру орындары (бала бақша, мектеп, қосымша мектептер). Бала тәрбиесінде бала психологиясына, танымдық жүйесіне зақым келтірмей шығармашылық, ғылыми жағынан тәрбиелеп, ұлт болашағын тәрбиелеу ата-ана мен педагог мойнындағы жүк болып келеді.

Отбасының бала тәрбиесінде алатын орнына келетін болсақ, ең маңызды орын Отбасында. «Ұядан не көрсең, ұшқанда соны ілесің.» - деген дана халқымыз. Отбасы – белгілі дәстүрлердің, жағымды өнегелердің, мұралардың сақтаушысы. Онда бала алғашқы рет өмір жолымен танысады, моральдық нормаларды игереді. Сондықтан отбасылық өмір жеке адамның азамат болып өсуінің кепілі. Отбасы – оқыту мен тәрбие жұмысындағы мектептің одақтасы. Ол бала тәрбиесі жөнінде мектеппен тығыз байланысты болуды өте жақсы түсінеді. Өйткені бала тәрбиесінің отбасында, мектепте нәтижелі болуы осындай ынтымақтастыққа негізделеді. Отбасы тәрбиесі – бұл қоғамдық тәрбиенің бір бөлігі, мемлекет алдындағы ата-аналардың борышы. Ата-ананың қоғам алдындағы зор борышы. Қазақ халқы - рухани зор байлықтың мұрагері. Бала психологиясы – жас ерекшелігі психологиясының негізгі бөлімі. Ол адам өміріндегі тұтас бір кезеңі болып табылатын балалық шақтың психикалық даму заңдылықтарын зерттейді. Бала психологиясының негізін қалаған – неміс ғалымы В.Прейер. Бала психологиясы баланың дүниеге келгеннен мектеп бітіргенге дейінгі уақыт аралығын қамтиды.

Қорытынды. Мен болашақ маман ретінде айтарым. Жарқын болашақ қаласақ, ұрпағымызға саналы тәрбие, сапалы білім, сауатты діни тәрбие бере білуіміз қажет. Бала жақсы тәрбиелеу арқылы жақсы азамат тәрбиелеп, өзіміздің жақсы маман екенімізді дәлелдеп, жемісімізді көреміз. Тәрбиелі ұрпақ – тағылымды болашақ кепілі. Бала тәрбиесінде ұлттық құндылықтарымызды, салт-дәстүрлерімізді қолдана білу өнер. Бала тәрбиесі аға ұрпақтың басты борышы болып табылады. «Оқыту — тәрбиелеудің қуатты органы, бұл органды пайдалана білмеген тәрбиеші шәкірттерге әсер етудің ең басты және қажетті құралынан айырылады» деп өсиет қалдырған К.Д.Ушинский. Мен болашақ маман баланы оқуға шақыра отырып, бойына рухани байлық пен тәрбиені ұялата білетін маман боламын. «Адамның адамшылдығы – ақыл, ғылым, жақсы ата, жақсы ана, жақсы құрбы, жақсы ұстаздан болады»; «Бала тәрбиесі басты байлығың, кешіксең көретінің қайғы-мұң» (Абай Құнанбайұлы «Накыл сөздер» кітабы 2005ж, 32бет).

Пайдаланылған әдебиеттер:

1. «Тәрбие» Бердіғали М.С. 2010ж.
2. «Тәрбие теориясы мен әдістемесі» Мақатова Ж.Ә. 2012ж.
3. «Ата-аналар сіздер үшін» Пинт А.О. 1990ж.

ҚАЗАҚСТАНДА ТҰРАТЫН ӨЗГЕ ҰЛТТАРДЫҢ ДӘСТҮРІ МЕН ӘДЕТ-ҒҰРЫПТАРЫ

Маханова Лаура

Ғылыми жетекшісі: Шахабаева Ж.Б.

С.Бәйішев атындағы Ақтөбе университетінің Медициналық-әлеуметтік колледжі

«Көп ұлтты болуымыз – біздің байлығымыз, мақтанышымыз, тату елге тыныштық орнайды, бейбіт елде ғана береке болады...»

Н.Назарбаев

Қазақстан көп ұлтты мемлекет.Қазақстанда 130-дан астам ұлт және ұлт өкілдері тұрады.Оның ішінде орыстар, өзбектер, украиндар, белорустар, кәрістер, немістер, ұйғырлар және т.б ұлт өкілдері бар.Олардың барлығы да Қазақстанда тату-тәтті өмір сүріп жатыр.

Мен де осы Қазақстанда тұратын ұлт өкілдерінің дәстүрлеріне қызығып,зерттеуді жөн көрдім.Оларға тоқталатын болсам: орыс, корей,украин,неміс,өзбек,ұйғыр,грек,татар халықтары.

Әр халықтың өзіне тән салт-дәстүрі мен әдет-ғұрыптары қалыптасқан. Алайда, елімізде тұрып жатқан түрлі ұлт өкілдерінің бір-бірімен араласуынан, тығыз қарым-қатынаста бірлікте ғұмыр кешуінен бір-біріне ұқсап кеткен дәстүрлерін, салтын да кездестіруге болады. Солардың бірқатарын зерттеп көрдім.

Орыс халқы туралы:Орыс әйелдерінің киімдері жейдеден (кейде бірнеше), сарафаннан, понядан (жүннен тоқылған белдемше), аяқ киімнен, белдіктен, басқа тағатын бұйымнан және әшекейлерден тұрады. Бойдақ және тұрмыс құрған қыздардың бас киімдерінің айырмашылығы бар. Бұлар XIII ғасырда фин-угор халықтарынан енген екен. Тұрғындар XVII ғасырға дейін былғары етіктер мен кебістерді кесе, кейіннен қонышы қысқа туфлилерге ауысты.Масленица деген- христиан дінінің өте ұлы мерекесі. Бұл мереке қыстың соңғы күндерінде аталып өтеді. . Бұл мерекеде ет тағамдарын жеуге болмайды! Тек сүт тағамдарын қолдану керек. Масленица - ойын, күлкі, тойып тамақ жеу мерекесі. Және бұл мерекені қызықсыз өткізген адамның 1 жылы солай өтеді. Ең басты қызығы ол-блины! Блинны олар үшін күннің символы болып табылады. Себебі ол күн секілді дөңгелек әрі ыстық!Келесі үлкен мереке – Пасха. Бұл мерекеде орыс халқы кулич пісіріп, жұмыртқаны бояп пісірген және сауық-сайран құрған. Көктемнен жазға өту Троица мерекесімен белгілі болған. Қыздар ағаш бұтақтарын және гүлден жасалған тәждер әкеліп, алау жағып, өлең айтып, су шашып жастар сауық құрған. Көптеген мерекелерге байланысты жәрмеңкелер ұйымдастырылған. Рухани мәдениеттің қайнар көзі ауызша поэтикалық шығармашылықта жатыр. Осы мәдениеттің ежелгі, көпшілікке мәлім жанры – ән болып табылады. Сонымен қатар орыс халық ертегілері де ежелгі жанрлардың бірі болып есептелінеді.

Ұйғыр халқы туралы:Бұрын Жетісу ұйғырларының ерлер костюмы жіңішке тік жағалы ұзын кең пішілген желбегей жейде мен балағы етіктің ішіне салынатын кең шалбардантұрған. Жейденің сыртынан қысқа башмет киіп, оның сыртынан жіңішке тік жағалы және тар жеңді ұзын халат киген. Халатты мақта матасының ұзын кесегінен жасалған белбеумен байлаған.. Бас киім ретінде жазда – тақия, қыста – қой елтірісімен қапталған шұға бөрік, ал байларда – кәмшат, бұлғын, құндыз терісімен қапталған бөрік қызмет етті.Әйелдер мақта матасынан тігілген, кішкене тік жағалы туника тәрізді пішілген ұзын кең жейде, сонымен қатар толарсаққа қарай тарланып келетін кең шароварлар киген. Тұрмыстағы әйелдердің жейдесіндегі қиығы мен ілгегі алдыңғы жағында кеудесінде, ал қыздардыкі – иықтарында болған. Тұрмыстағы әйелдер жейдесінің оң жақ кеудесі кестемен безендірілген. Жейденің сыртынан үйде және көшеде әдетте үнемі ұзын, тізеге дейін жететін, ілгексіз жеңсіз киім (кэмзэл) киген.

Баланың тууына, жерлеуге, үйлену тойларына байланысты дәстүрлі әдет-ғұрыптар сақталады. Бұл дәстүрлер ұйғырлардың үйлену тойында анағұрлым айқын көрініс табады. Ұйғырларда қалыңдық үшін өтем – қалың мал берілмейді, күйеу жігіт тек үйлену тойы салтанатын өткізу бойынша барлық шығынды көтереді. Үйлену тойы музыкамен,

билермен және дәстүрлі халық әндерімен қатар жүргізіледі. Кешке күйеу жігіт үйінің маңында қалыңдықты үйге кіргізбес бұрын жанып жатқан отты үш рет айналдырады. Ұйғырлардың баланың тууына байланысты салттары да өзгеше. Қазіргі ұйғырлар баланың тууына, оны тәрбиелеуге байланысты барлық салттарды орындайды: тууы, ат қою, нәрестені салтанатты түрде бесікке салу – «бошук-той», қырқынан шығару – «кирик суйи», дәстүрлі сүдеттеу – «суннэт той» және т.б. Босанғаннан кейін бала мен жас босанған әйелді күту бойынша барлық қам-қарекет анасының мойнына жүктеледі. Жаңа туған нәресте мен оның анасы қырық күн бойы зұлым күштердің әсеріне ерекше ұшырағыш болады деп саналады, сондықтан оларды қорғау керек. 12-ші күні нәрестеге ат қойылады, бұл үшін күйеуінің туған-туыстары мен молда шақырылады. Қырықыншы күні баланы жуындыру рәсімі – «кирик суйи» өткізіледі. Бұл үшін бір ыдысқа бір салым тұз, адыраспан, 1-2 кесек шақпақ қант, тиын салынады. Барлық қатысушылар екі ағаш қасықпен су құйылған ыдыстан суды бос ыдысқа құяды. Бұл рәсімге қатысушы әрбір әйел нәрестеге өз тілегін айтуы керек. Осы суда, оны біраз жылытып, баланы жуындырады, сосын алғаш рет шашы мен тырнағын алады.

Пайдаланылған әдебиеттер:

1. «Қазақстан»: Ұлттықэнциклопедия / БасредакторӘ. Нысанбаев – Алматы «Қазақэнциклопедиясы» Басредакциясы, 1998
2. Тәтімов М.Б. Демография – халықтану Алматы 1975 50- б
3. Ким Г. Н. Республика Корея Алматы: Дайк-пресс, 2010.

МЕЙІРБИКЕ ТҰЛҒАСЫНЫҢ НАУҚАСТАРМЕН ПСИХОЛОГИЯЛЫҚ ҚАРЫМ-ҚАТЫНАС ОРНАТУДАҒЫ КӘСІБИ БІЛІКТІЛІГІ

Мұхит Ақнұр Мұхтарқызы

Ғылыми жетекшісі: Сағындықова Лазат Сағындықовна

С.Бәйішев атындағы Ақтөбе университетінің Медициналық-әлеуметтік колледжі

Тақырыптың өзектілігі. Бүгінгі ғылым мен техниканың ең соңғы жетістіктерімен жабдықталған заманауи емдеу орындарында снауқастарға жетіспей жататын нәрсе-медицина қызметкерлері тарапынан оларға деген мейірім-ықылас, жылы лебіз, психологиялық қолдау. Халықтың медицина қызметкерлерінің жұмысына наразылық білдіріп, ресми органдарға жазып жататын арыз-шағымдарының негізгі себебі де осында. Қазіргі медицинаның осы айтылған кемшіліктерін болдырмаудың ең нәтижелі жолы – бүкіл емдеу мекемелерінде мейірбикелердің еңбегін тиімді пайдалану, олардың бойындағы туа біткен адамжандылық, қайырымдылық, ана жүрегінің айналасына мейірім-шапағатын, жан жылуын сұрқостардың мүддесіне бағыштау.

Біздің көтеріп отырған мәселе – мейірбикелерге, олардың жұмысына жаңа көзқарас. Оларды тек орташа медициналық білімі бар кәсіби мамандар ретінде ғана емес, күтімді қажет ететін ауыр науқастар үшін жұмсақ қолды, ыссы алақанды, сезімтал нәзік жанды әйелдер, айналасына мейірім-шапағат, жанжылуын шашып жүретін аналар ретінде бағалау.

Сондықтан олардың еңбегі белгілі бір көлемдегі кәсіби жұмыстарды атқаруымен ғана емес, әйел болмысына тән осы көрсетілген қасиеттерімен де бағалануы керек. Олар сұрқостардың бойындағы қорқыныш, уайым-қайғы орнына «мен жазыламын» деген үміт-сенім орнатады, бүкіл жасалынып жатқан емнің негізін құрайды, нәтижелілігін арттырады. Мейірбикелер бүгінгі заманауи медицинаның гуманистік деңгейін анықтайды. Мейірбикелердің еңбегіне бұндай көзқарас олардың қоғамдағы орнын белгілеуге, жанкешті еңбегінің әділ бағасын беруге және, ең бастысы – халықтың денсаулығын сақтау жұмысында тиімді пайдалануға мүмкіндік береді. Тиімді пайдаланудың негізі – олардың еңбек ақыларын жұмыстарының науқастардың денсаулығына маңыздылығына сәйкес белгілеу, алатын жалақыларын өсіру. Бұлай істеу мамандардың өз жұмысына көзқарасын

өзгертеді, жауапкершілігін өсіреді, ынтасын арттырады. Осылайша халыққа медициналық көмек көрсету жұмысын жаңа деңгейге көтереді.

Зерттеу мақсаты: Медициналық мекемелерде науқастармен дұрыс қарым-қатынас жүргізудің психологиялық ерекшеліктерін зерттеу.

Зерттеу міндеттері:

- ✓ Қарым-қатынас мәселесіне ғылыми-теориялық және психологиялық талдау жасау;
- ✓ Науқастардың психологиялық ахуалдарына зерттеу жүргізу;
- ✓ Науқастармен психологиялық қарым-қатынас орнату ерекшеліктерін зерттеу;
- ✓ Мейірбикелердің науқастармен психологиялық қарым-қатынасын орнатуда кәсіби біліктілігін арттыру жолдары.

Зерттеу болжамы: егер мейірбике тұлғасының адамдармен дұрыс психологиялық қарым-қатынас орнатудағы кәсіби біліктілігі, науқастармен сөйлесу мәдениеті, жағымды климат орнатуа білуі, қарым-қатынас ортану стилі, этикеті жоғары деңгейде қалыптасқан болса, онда медициналық мекемелерде қызметкерлердің науқастармен қарым-қатынасы жақсы жолға қойылар еді.

Тақырыптың теориялық және практикалық маңыздылығы: Зерттеуге қатысты педагогика, медициналық, психологиялық, лингвистикалық, ғылыми әдістемелік ойтұжырымдарда қалыптасқан тұжырымдамалар алынды: оқыту және таным психологиясы, медициналық психология, қарым-қатынас психологиясы, үйрету теориясы, әрекет теориясы, оқыту технологиясының жетістіктері мен тиімді әдістері.

Зерттеу әдістері:Зерттеу тақырыбы бойынша жазылған ой-пікірлерге, психологиялық, педагогикалық, әдістемелік ғылыми әдебиеттерге, мемлекеттік құжаттарға, оқулықтарға теориялық талдау жасау әдісі; әлеуметтік-педагогикалық әдіс (оқушылардың жазбаша байланыстырып сөйлесім дағдылары мен біліктерін бақылау әдістері, озат мұғалім тәжірибесін зерттеу); эксперимент әдісі (анықтау, оқыту, бақылау); оқушы әрекетін талдау (салыстыру, жіктеу); статистикалық әдіс (эксперимент нәтижесінің сандық-сапалық көрсеткіштерін талдау).

Пайдаланылған әдебиеттер тізімі:

1. Қ. Жарықбаев. Жантану негіздері А., 2005 ж.
2. Ж. Аймауытов. Психология А., 2000 ж.
3. Ә. Алдамұратов. Жалпы психология А., 1996 ж.
4. С.Б. Бапбаба. Жантану негіздері А., 2001

АҢ СТИЛІ-ТАРИХИ МҰРА

Мұхтарова Мәдина Мұхтарқызы

Ғылыми жетекшісі: Кенжебаева Зухра Қуандыққызы

С.Бәйішев атындағы Ақтөбе университетінің Медициналық-әлеуметтік колледжі

Ғылыми жобаның мақсаты: Аң стилін жаңа сипатта бейнелеу, бұл ерекшеліктің тарихын ашып қарау және де сол нақты зерттелген мәліметтерді көпшілікке көрсете білу

Міндеті: Осы алынған тақырып арқылы, азаматтар және де басқа ұлттарға ҚР тарихын көрсете білу. Бұл өнердің қайтадан жаңғырылуына мүмкіндік туғызу, тереңірек зерттеулер жүргізу.

Маңызы: Түпкі маңызы «аң стилінің» жойылуында. «Аң стилі» тарихқа керекті, ұмытылған тарих ешбір ұлтта болмауы тиіс, оның қатарында қазақ ұлтыда. «Толған ел – тарихын таспен жазады, Тозған ел – тарихын жаспен жазады» деген ата – бабаларымыз. Бұл мәселе 2018 жылы 21 қарашада Н.Ә.Назарбаев жолдауы бойынша қаралды, әлі де жетіледі. Ал маңыздың негізділігі тарихпен жүйеленеді.

Зерттеу әдістері: Аң стилі – ежелгі дамыған мәдениет. Бұл тақырып өзекті,әрі қазіргі уақыттағы толықтай зерттелмеген , мыңдаған құпияға толы. Зерттеу барыстарын жүргізу үшін, толықтай «аң стилі» туралы түсінік қабылданды. Алғашқы ұғымдар мен түсініктер

тарих саласында зерттелген ақпарат бойынша алынды. Ұлы даланың жеті қырына енгендіктен жастар қызығушылығы артуда. Осыған орай бірнеше әдебиеттер бойынша «аң стиліне» қысқаша сипатта, мағлұмат беріліп отыр.

Ғылыми жобаның өзектілігі: Қазіргі республикалық деңгейдегі тарихтағы толықтай зерттелмеген тақырыптарға ашық түрде ХХІ ғасырда, яғни білім мен ғылым кезеңінде жас ұрпақ арқылы түсінік беру. Н.Ә.Назарбаевтың «Ұлы даланың жеті қыры» мақаласы бойынша, сол Ұлы даланың бір қырын өзекті тақырып ретінде алынды.

Гипотеза: Мәселе тарихтың бір бөлігін құрайды. Егер де көбірек зерттеу жұмыстары жүргізілетін болса, бұл тақырып тек ҚР ғана емес, әлемдік деңгейге жетеді. Бейнелеу мен мәдениет саласына қайтадан енгізілер еді. Белгілі бір тарихи құбылыс аталып, өрісі кеңейген жағдай тууы мүмкін. Қоғам көпшілігінде «аң стилі» туралы түсінік төмен деңгейде болса, соны өзгертуге мүмкіншілік алынар еді. «Аң стилі» мәдениеттің бір құрамы, бұл арқылы тұлғалар рухани мәдениетін жетілдіріп, мәдени игіліктерді толассыз жасау.

Б.з.б 8 ғасырдан бастап [Еуразия](#) далалы аймақтар өңірінде аңдарды бейнелеу - [аңдық](#) стиль пайда болды. Оның негізгі тақырыбы - аңдарды және аңыздағы ғажайыптарды бейнелеу. "Аң стилі" [өнері](#) сәндік сипатта қолданылды. Әр түрлі бейнелермен қола қазандар, құрбандық заттары, [кару](#)-жарақтар, ат әбзелдері мен киімдер әшекейленді. "Аң стилі" өнері дәстүрмен сақтар Алдыңғы [Азия](#) мен [Иранға](#) жасаған жорықтарында танысты. Осы жерлерден сақтарға "өмір ағашы" дейтін арыстан бейнесі тарады. Бұл ұғым жергілікті жануарлар мен аң-құстардың, [жылқы](#), [кой](#), [түйе](#), [бұғы](#), [ақбөкен](#), барыс, [жолбарыс](#), [бүркіт](#), [қасқыр](#), [қоян](#) бейнелеріне ауысты. [1]

Біздің ата-бабаларымыз қоршаған ортамен етене өмір сүріп, өздерін табиғаттың ажырамас бөлшегі санаған. Бұл басты тұрмыс қағидаты Ұлы даланы мекендеген халықтардың дүниетанымы мен құндылықтарын қалыптастырды. Өз жазуы мен мифологиясы бар Қазақстанның ежелгі тұрғындарының озық мәдениеті болды. Олардың мұрасының жарқын көрінісі, көркем болмысы мен рухани байлығының айшықты белгісі – «аң стилі өнері». Жануарлар бейнесін тұрмыста пайдалану адам мен табиғаттың өзара байланысының символына баланып, көшпенділердің рухани бағдарын айқындап отырған. Олар жыртқыштардың негізінен мысық тұқымдас аңдардың суретін көбірек қолданған. Егемен Қазақстанның символдарының бірі – жергілікті жануарлар әлемінде сирек кездесетін тұрпаты текті қар барысы екені кездейсоқ емес. Бұл ретте, аң стилі бабаларымыздың айрықша жоғары өндірістік тәжірибесі болғанын көрсетеді. Олар оюлап кескіндеуді, металмен жұмыс істеудің техникасын, соның ішінде, мыс пен қоладан балқымалар жасаудың және құймалар құюдың, жайма алтын дайындаудың күрделі әдістерін жақсы меңгерген. Жалпы, «*аң стилі*» феномені әлемдік өнердегі биік белестердің бірі саналады.

[2]

Негізі аң стилі ежелгі сақтар кезеңінде қалыптасты. Бұл стилдің қалыптасуы туралы әлі күнге дейін деректер табылып, жетілуде. Сол уақыттағы тұрмыс заттары «*аң стилі*» өрнектерімен бейнеленген болатын. Оған дәлел ретінде Шірік – Рабат қаласынан табылған қамалдағы бұйымдар. Сонымен қатар сақтарда «Самұрық сұлбасы» атты өрнек белгілі болды. Бұл өрнектің Қытайдан келгені дәлелденді. Бұл өрнек Қытайдан Иранға жетіп, скифтердің «аң стилі» құндылығы қалыптасты деген болжамдар бар. Осы уақытқа дейінгі табылған аң стиліндегі сан мыңдаған бұйымдардың белгілі дәрежеде бітім қасиеті сараланып, жүйеге келтірілді. Скиф өнерінің аса күрделі символды бітімін түсіну, сюжетті кескіндердің сырын шешу, жалпы қандай «қажеттілікпен» туғанын анықтау пәтуәлі шешімін таппай келеді. Скиф өнерімен айналысушылардың бірі: «Сонау ғажайып өрнекті бұйымдар магиялық функция атқарған, түрлі кейіптегі жан-жануарлардың күштілігі, көрегенділігі, ұшқырлығы, сол мүліктің иесіне дарысын деген ниеттен туған», — дейді. Екіншілері: «Түрлі кейіптегі жан- жануарлар скифтер сыйынатын құдайлардың белгісі еді», — деген пікірді ұсынады. Ал үшіншілер: «Жан-жануарлар скиф кейіпіндегі құдайдың өзі», — дейді. Әрине, бұл пікірлердің қайқайсына да ең алдымен жорамал түрінде ғананазар аударылған. [3]

Аңдық стильдің зооморфтық (пұтқа табынушылық, құдайды аң кейіпінде суреттеу) нышаны-белгілері жағымды рең алып, сақ қоғамындағы ең іргелі байлықтармен шендес жатады. Тарихи көзқарастарға жүгінсек, онда сақ мәдени мұраларының негізгі арқауы жергілікті аңдық стиль болғандығын айқын аңғарамыз. Аңдық стильдің ішкі көркемдік-эстетикалық айырмашылықтарына тоқталар болсақ, ең алдымен сақтардың бейнелеу образы тұрақты, қимыл-қозғалысы динамикасы мен геометриялық кескіндеуі біршама айқын болып келеді. Егер ұлттық бейнелеу өнерін бір ауыз сөзбен сипаттау керек болса, ойымызға бірден «аң стилі» («зооморфизм») сөзі оралады. Және бұл табиғи нәрсе. Өнер нысанасы хайуанат әлемін таңдап алған көшпенділердің экспрессивтік стилінің салтанаты кезінде, оның эстетикалық мән-мағынасы аса биік өреге жетеді. Жабайы сымбат машығы бүкіл сахарада үстемдік құрды, ол тудырған мұратнама халқымыздың әлеуметтік, мәдени-рухани мұрасындағы, ұлттық бейнелеу өнеріндегі өрнек өнерінің ең озық үлгісі болып табылады. [4] Елбасы Н.Ә.Назарбаевтың «Ұлы даланың жеті қыры» деп аталатын мақаласы стратегиялық сипатқа ие және тарихи сананы қалыптастыруға, мемлекетшілдік сана орнықыруға негізделген. Ұлы дала – адамзат пен адам мәдениеті бесігінің бірі. Оның арғы заманғы қожасы сақтар көне тас дәуірінен жаңа тас дәуіріне дейінгі мәдениеттерден Ано мәдениеті, Роразим мәдениеті, Афанасев мәдениеті, Андронов мәдениеті, Қарасүк мәдениеті, Тағар мәдениеті, Пазырық мәдениеті сияқты аң стилі мәдениетін де бастан кешірген. Олардың мәдениеті батыс Азиядағы Қосөзен алабы мәдениеттерімен және Жерорта теңізі жағалауларындағы Египет, Грек, Рим мәдениеттерімен, оңтүстік Азиядағы Үнді өзені алабындағы мәдениеттермен, сондай – ақ, шығыстағы Қытайдың батыс терістігіндегі Шилантаудың тармағы Қаратау өңіріне қатысты Дахата мәдениеті, Жинша мәдениеті, Шанма ат, яғни, ақталған жылқы, Сыба мәдениеті сияқты мәдениеттермен де байланысты. Елбасының аталған мақаладағы ең басты көңіл бөлген мәселесі – тарихи сананы жаңғырту. Президент оны бірнеше ірі жобалар арқылы дамыту қажет деп санайды. Көне қазақ жерінің ғылым үшін маңызы де, өркениет үшін де ауыз толтырып айтатындай жетістіктері баршылық. Оның жарқын көрінісі, көркем болмысы мен рухани байлығының айшықты белгісі – «аң стилі» өнері. Сонымен қатар – 1969 жылы Есік қорғанынан табылған – Алтын адам. Кейін байтақ даламыздың басқа өңірлерінде де осындай жәдігерлер көптеп табылды. Түркі қауымы ұлан – ғайыр далада көшпелі және отырықшылық өркениетін қалыптастырды. Өнер мен ғылымның, сауданың орталығына айналды. Мақалада Елбасы жетістіктерді айта өркениетке Әбу Насыр әл – Фараби, Қожа Ахмет Яссауи, тағы басқа ұлы ойшылдарды қалыптастырғанын атап көрсетеді. [5]

"Аң стилін" 3 кезеңге бөлуге болады:

- 1) Біздің заманызға дейін VIII—VII ғасырларда — архаикалық кезең: жануарлардың өзара үйлесімділігін сақтамай, қозғалмайтын бейнеде кескінделуі;
- 2) Біздің заманызға дейін VI—IV ғасырларда — классикалық кезең: жануарлардың өзара үйлесімділігін сақтап, қозғалыста, реалистік түрде бейнеленуі;
- 3) Біздің заманызға дейін III—I ғасырларда — біртіндеп құлдырау кезеңі: жануарлардың сұлбасын бейнелеу, жекелеген элементтердің өрнекке ауысуы (құстың тұмсығы, мүйізі және т.б.). Бізге жеткен аң стилі туралы жәдігерлер мен мәліметтер арқылы жас ұрпаққа тарих пен мәдениеттің ұштасып жатқанын көрсете аламыз. [7]

Қорытындылай келсек: бұл «аң стилі» ізін өшірмес тарих, ата – бабаларымыздың еңбекқорлығын, тапқырлығын көрсететін жас ұрпаққа үлгі. Сонау тарихы Қытай мен Иран арасында байланысып, қазақ даласында таңба болған бір мәдениет. Елбасымыз «аң стилін» бекер Ұлы даланың жеті қырына енгізіп отырған жоқ. Мұндай мақтанарлық ескерткіштеріміз бен тарихымызға айналғандықтан Қазақстан атты ұлы даланың бір бөлшегі саналады.

Пайдаланылған әдебиеттер тізімі:

1. Ежелгі Қазақстан тарихы; Алматы Атамұра 2011ж
2. «Алаш ұстазы» журналы

3. Қозыбаев. М. Қ. Қазақстан тарихы (көне заманнан бүгінге дейін), 2010 ж.

4. Алғашқы қауымдық және дәстүрлі өнер; Алматы, Өнер баспасы 1989 ж – В. Мириманов

ҚАЗАҚСТАН РЕСПУБЛИКАСЫНДА ҚҰҚЫҚТЫҚ МӘДЕНИЕТТІ МОДЕРНИЗАЦИЯЛАУ МӘСЕЛЕСІ

Серікжан Аружан

Ғылыми жетекшісі: Косдаулетова Айдана Нурлановна

С. Бәйішев атындағы Ақтөбе университетінің Медициналық-әлеуметтік колледжі

Қазақстан Республикасының Конституциясында – Қазақстан Республикасы өзінің демократиялық, зайырлы, құқықтық және әлеуметтік мемлекет ретінде орнықтыратыны аталған. Бұл еліміз үшін мәртебелі мақсат. Соның ішінде, құқықтық мемлекет – қоғамда өмір сүріп отырған тұлғалардың бостандығын, қадір – қасиетін, ар – намысын қорғауды қалыптастыратын демократиялық мемлекеттің ең басты белгілерінің бірі.

Сондай-ақ, Қазақстан Республикасының Конституциясының 1 – бабында: «Қазақстан Республикасының ең қымбат қазынасы – адам және адамның өмірі, құқықтары мен бостандықтары», – деп баян етілген [1].

Азаматтық қоғам мен құқықтық мемлекеттің қалыптасуының басты алғышарттарының бірі – азаматтардың құқықтық білімін жетілдіру, құқықтық мәдениетін қалыптастыру, әсіресе оның құрамды бөлігі – адам құқығының мәдениеті.

Зерттеудің көкейкестілігі. Қазақстанның қазіргі даму кезеңі қоғам өмірінің барлық саласындағы терең өзгерістермен сипатталады. Осыған орай қазіргі заман адамға: өз іс-әрекетіне жауапты болу, әлеуметтік өзгерістер жағдайына тез бейімделе отырып, байыпты шешім қабылдай білу және т.с.с. жаңа талаптар қоюымен ерекшеленеді.

Сондай елеулі өзгерістердің бірі – демократиялық-құқықтық мемлекет құру міндетін шешу. Мемлекеттік саяси-құқықтық қайта құрудың маңызды құрамдас бөлігі – адамның құқықтық мәдениетінің деңгейін көтеруге тікелей тәуелді. Өйткені, құқықтық мемлекетке азаматтардың жоғары саяси және құқықтық білімділігі, құқық бұзушылыққа қарсы тұра білу қабілеттілігі мен дайындығы тән.

Қазақстан Республикасының құқықтық мемлекет ретінде дамуы әрбір азамат бойына құқықтық құндылықтарды сіңіріп, құқықтық сананы қалыптастырудан көрініс береді. Өркениетті қоғам үшін қымбат қазына – адам, адамның бостандығы мен өмірі десек, бүгінгі жас ұрпақтың осы қымбат қазынаны бағалай білуі аса маңызды. Сол себептен құқықтық мәдениетті қалыптастырудың маңыздылығы да осыдан басталады. Оны қалыптастыру үшін жүйелі де мазмұнды тәрбие қажет.

Осыған орай, құқықтық тәрбиенің мақсаты – оқушыны мемлекет заңдары мен қоғамда өмір сүру ережелерін құрметтеуге, қоғам заңдылықтарын бұзуға төзбеушілікке, қоғамдық тәртіпті сақтауға тәрбиелеу болып табылады. Тұлғаның аталған сапалары болашақ қоғам азаматының құқықтық мәдениетінің мәнін құрайды.

Құқықтық мәдениет қамтамасыз етілмеген жерде шынайы бостандық пен жеке тұлғаның қауіпсіздігі, азаматтық белсенділіктің болуы мүмкін емес.

«Өркениетті қоғамда құқықтық мәдениет әр адамның жалпы мәдениетінің қажетті бөлшегі, әрбір лауазымды адамға қойылар кәсіби талап болып табылады. Тиісті құқық тәртібін орнықтырмайынша, біздің экономиканы реформалауымыз, қоғам өмірінде демократиялық қалыпты өлшемдерді бекітуіміз неғайбыл» деген Елбасы Н.Ә.Назарбаевтың пікірі қоғамда құқықтық мәдениетті қалыптастырудың маңыздылығына аса назар аудартады.

Сондай-ақ, осы мақсатта мемлекеттік деңгейде басқа да маңызды шаралар жүзеге асырылды. Солардың бірі жастардың құқықтық мәдениетін қалыптастыруды іске асыруды нормативтік-құқықтық қамтамасыз ету болды. Мәселен, ел Президенті Н.Ә.Назарбаев

2007 жылғы 28 ақпандағы өзінің Қазақстан халқына Жолдауында жастардың құқықтық мәдениетін қалыптастыруды ерекше атап өтті.

Ғылыми зерттеу барысында мәселеге қатысты әдебиеттерді зерделеу нәтижесі жастардың құқықтық мәдениетін қалыптастыру мәселесі әр кезеңде де өзекті болғанын көрсетеді. Мәселен құқықтық мәдениет мәселелері философ-ойшыл, ағартушылар әл-Фараби, Ж.Баласағұн, Ш.Уәлиханов, А.Байтұрсынов, Ш.Құдайбердиев және т.б. еңбектерінде әр қырынан көтерілген. Кәметке толмағандардың құқық бұзушылығы және оның алдын алуды заң ғылымында К.С.Сапарғалиев, К.А.Бегалиев, Ө.Қопабаев, М.С.Нәрікбаев, Е.К.Нұрпейісов, М.Нығметоллаев, А.Ибраева, А.К.Мұхтарова, Д.Б.Бұғыбаева, Л.Қ.Ерінбетова, С.Б.Бейсебаева, Ш.Ж.Колумбаева т.б. жете қарастырған.

Құқықтық мәдениеттің мемлекет пен қоғам өміріндегі маңызы мен орны ерекше. Құқықтық мәдениет – қоғамның құқықтық санасының негізгі айнасы. Ал, құқықтық сана – бұл адамдардың құқыққа деген қатынасын көрсететін түсініктер мен сезімдердің, көзқарастар мен эмоциялардың, бағалаулардың жиынтығы түріндегі қоғамдық сананың ерекше нысаны.

Құқықтық мәдениет құқықтық санамен тығыз байланыста бола отырып, соған сүйенеді. Алайда, құқықтық мәдениет құқықтық санаға қарағанда әлдеқайда кең, себебі, ол психологиялық және идеологиялық элементтермен қатар, заңды мәні бар жүріс – тұрысты да қамтиды. Азаматтардың құқықтық мәдениеті олардың қолданыстағы заңдар жөніндегі білімінен байқалады. Барлық заңдарды білу қажеттілігі мүмкін емес болса да, негізгі қоғамдық қатынастарды реттейтін заң талаптарын әрине әрбір азамат білгені жөн. Азаматтар өздерінің негізгі құқықтары мен бостандықтарын, міндеттерін біліп, оны өзгелердің және мемлекеттің мүддесіне қайшы келтірмей түсініп саналы орындауы, мемлекет алдындағы өз жауапкершілігін сезіне білуі құптарлық іс.

Қоғамның құқықтық мәдениеті – бұл қоғамның құқықтық санасының және құқықтық белсенділігінің негізі, заң нормалары мен заң қызметінің дамуының дәрежесі. Қоғам тәртіпке негізделіп, қалыптасып, өмір сүреді. Қоғамдағы тәртіп түрлі әлеуметтік нормалардың, адамдардың мінез – құлқын реттейтін қағидалардың әсерімен, яғни күшімен орнатылады. Құқықтық нормаларды қолдану нәтижесінде құқықтық тәртіп орнығатыны, ал құқықтық нормалар негізінен заңнан нәр алып белгілі құқықтар мен міндеттер жүктейтіні белгілі. Еліміздің заңдарын сақтау, оған мойынсыну - жауапкершілікті, түсіністікті, заңдарды білуді және соған сәйкес мінез-құлық пен іс-әрекеттерді үйлестіруді талап етеді.

Қоғамның ең өзекті мәселелерінің бірі – қылмыстың, құқық бұзушылықтың алдын алу. Бұны бүгінгі таңда барлық деңгейдегі шенеуніктерден бастап, құқық қорғау органдары қызметкерлері, оқытушылар мен ата-аналар, азаматтар да түсінуде. Құқық бұзушылық жөнінде «Құқық бұзушылық дегеніміз – адамның қоғамға, мемлекетке немесе жеке тұлғаға зиян келтіретін, соңы заң алдындағы жауаптылыққа апаратын құқыққа қайшы әрекеті немесе әрекетсіздігі», – деп көрсетілген [4]. Қоғамда тәртіп орнамаса, ол құлдырайды, яғни келешегі болмайды. Бұл бәрімізге белгілі және оны жақсы түсінеміз. Дегенмен, қоғамда қоғамдық тәртіпті бұзуға бейім азаматтар да кездеседі және бұл – құқық бұзушылықтың орын алуына әкеп соқтырады, сондықтан құқық бұзушылық – қоғам өміріне тән қауіпті дерт. Құқықты құрметтеу, әділдікті, борышты, жауапкершілікті, заңдылықты, сезіну – адам тұлғасының жоғарыдан көрінуі. Осыдан келіп заңдылықты сезіну құқықтық мәдениеттің құрамы екендігін түсіну қиын емес. Қазіргі кезеңде қоғамның бірте-бірте демократиялық дамуы құқықтық мәдениетті зор шеберлікпен, шығармашылықпен іске асыруды талап етіп отыр.

Анығында бүгінгі құқықтық мәдениеттің қалыптасуы – бұл қоғамдық өмірдің барлық жақтарын қозғайтын ұзақ әрі күрделі үдеріс. Құқықты насихаттау, азаматтардың заңды білуін дамыту, заңдылықты тәжірибе жүзінде бекіту және ол мемлекетте демократияның, тиімді конституцияның, оның заңдарының техникалық-заңгерлік және құқықтық сапасының жоғары болуы құқықтық мәдениетті қалыптастыру құралдары болып табылады.

Пайдаланылған әдебиеттер тізімі

1. Қазақстан Республикасы Конституциясы 30.08.1995
2. ҚР 2010-2020 ж. кезеңге арналған құқықтық саясат тұжырымдамасы, 24.08.2009
3. «Қазақстанның әлеуметтік модернизациясы: Жалпыға Ортақ Еңбек Қоғамына қарай 20 қадам» бағдарламалық құжаты;
4. Г.Искакова, Н.Ғазизова, А.Сембаева, Қазақстан Республикасындағы адам құқығы, оқу кұралы, Астана, 2008 ж,

АҚТӨБЕ ҚАЛАСЫ БОЙЫНША БАЛАЛАРДАҒЫ ЭПИЛЕПСИЯ АУРУЫНЫҢ КЕЗДЕСУ ЖИЛІГІ

Сайгонов Уалихан

Ғылыми жетекші: Куздыбаева А.А., Елубаева Д.К

Кеңес Одағының Батыры Мәншүк Мәметова атындағы Ақтөбе медициналық колледжі

Өзектілігі: Қазіргі кезде балалардағы эпелепсия (қояншық ауруы) жиі кездесіп отыр. Сондықтан ең актуальды проблемалардың бірі болып саналады. Емі АЭС-ті ұзақ қабылдау емі болғандықтан, олардың саны да азаймай тұр. Оның себебі, халықтың әлеуметтік – тұрмыстық жағдайына байланысты. Эпелепсис(қояншық) ауруы деп –созылмалы, полиэтиологиялық, ОЖЖ ауруларымен шектеледі. Ол қайталмалы тырыспамен және есінің әртүрлі бұзылыстары мен одан кейінгі амнезиямен болатын тырыспасыз параксизмдармен, сонымен қатар ЭЭГ арнайы суретімен сипатталады. Эпилепсия ауруының себебі әлі толық анықталмаған.

Зеріттеудің мақсаты: Осы себептен оқу – ізденіс жұмысымыздың тақырыбын аурудың себептерін, жиі кездесетін түрлерін, қандай соматиялық ауруларға бейімділігін анықтау мақсатында алып отырмыз. Статистикалық көрсеткіштері бойынша ақаудың тіркелу жиілігі басым бола бастағаны анықталған. Сондықтан, ақауы бар балалардың қоғамдағы орнын анықтап, алдын – алу мақсатында ерте диагностикалық анықтау мен медициналық көмек беру мекемелерінің жұмысын күшейту.

Материалдар мен әдістер: Біз Ақтөбе Облыстық Балалар Клиникалық Ауруханасындағы тіркелген 61 науқас (орташа жасы 16-19жас) кіріктірілді. Олардың алғашқыда ақаудың даму себептерін анықтадық. Оның ішінде тұқымқуалаушылық себебімен 10 бала, травма 15 бала, анасының жүйелі қызыл жегімен 5 бала, мидағы ісікпен 18 бала, анасының вирусты инфекциясымен 5 бала, этиологиясы белгісіз 12 бала анықталды. Мен зеріттеу жұмысымдағы кіріктірілген 61 науқастың ақауын ауру тарихы бойынша зеріттедім.

Нәтижелер мен талқылау. Ұстама жалпы вегетативті реакциямен-тахикардия және Артериялық қан қысымның жоғарлауымен, қарашықтың ұлғаюы, гипергидроз, гиперсаливациямен қатар жүретінін анықтадық. Ұстаманың жалпы ұзақтығы 20сек-тан 2 минутқа дейін болады. Ұстамадан кейінгі кезең(кейде ұстамадан кейінгі команы қосқан кезінде) бірнеше минуттан бірнеше сағатқа дейін болуы мүмкін екендігі анықталды. Емі: Симптоматикалық ПЭ емдеудегі негізі дәрі-дәрмектер моно - және политерапия кезінде карбамазепин және вальпроаттар болып табылады.

Қорытынды: Кіріктірілген 61 науқастың 28 қыз бала 32 ер бала болды. Оның ішінде жас ерекшеліктері бойынша 1 жас пен 5 жас аралығында 12 бала, 7 жас пен 11 жас аралығында 19 бала, 11 жас пен 15 жас аралығында 17 бала, 16 жас пен 19 жас аралығында 13 бала анықталды. Көбінесе, балалардағы кездесетін эпилепсия сәби кұрсақта жатқанда не туылғаннан кейін миында ісік болуынан, ми шайқалғаннан немесе қабынуынан, мидың әр түрлі ауруларынан (менингит, арахноидит, арахноэнцефалит) немесе әртүрлі нәрселерден алынған жарақаттардан және т.б. жағдайлардан болады.

Әдебиеттер тізімі:

1.Рутенбург, Г.М. Диагностическая лапароскопия при травме живота и вкритических состояниях / Рутенбург, Г.М.Пузано, Д.Ю.Алишихов // Хирургия. - 2012.-№ 4.-С.39-42.

2.Алимов, А.Н. Хирургическая тактика и перспективы эндохирургии закрытых поврежденных животов при тяжелой сочетанной травме хирургия / Алимов, А.Н. Исае, А.Ф. Сафронов, Е.П. Отлыгин, Ю.В. Усеинов, Э.Б. Мурадов, И.У.Гусева,А.В.Гусева, // Хирургия.– 2006.- №6. - С.34–36.

АҚТӨБЕ ҚАЛАСЫНДАҒЫ БАЛАЛАРДЫҢ ЦЕРЕБРАЛДЫ ПАРАЛИЧ (ДЦП) АУРУЫ

Жәдігерова Қызғалдақ, Мұратова Майгүл

Жетекшісі: Елубаева Д.К.

Ғылыми жетекшісі: Жунусова Л.С.

Кеңес Одағының Батыры Мәншүк Мәметова атындағы Ақтөбе медициналық колледжі

Мақсаты: Қазіргі таңда бұл ауру көп кездесіп отыр. Сондықтан ең актуалды проблемалардың бірі болып саналады. Емі ұзақ уақыт болғандықтан және технологиялардың аздығынан бұл ауру азаймай тұр. Бұның себебі халықтың әлеуметтік-тұрмыстық жағдайына байланысты. Осы себептен оқу-ізденіс жұмысымыздың тақырыбын аурудың себептерін, жиі кездесетін түрлерін, қандай соматиялық ауруларға бейімділігін анықтау мақсатында алып отырмыз.

Гипотезасы: Балалардың церебралды паралич (ДЦП) -құрсақта даму кезінде, туу кезінде және туған сәтте байқалатын бас ми ауруы. Бұл ауру көп жылдар ағымында, көбінесе бүкіл өмір бойында жалғасады. Балалар церебралды салдануы әртүрлі экономикалық зияндықтардан, эмбрион тұқымға немесе жаңа туған нәрестеге әсер етуінен пайда болады. Қимыл-қозғалыс бұзылулары салдану, парез, еріксіз қимылдар, атаксия т.б.; сөйлеу қабілеті мен психикалық бұзылулары болып табылады.

Материалдар мен әдістер: Біз Ақтөбе Облыстық Балалар Клиникалық ауруханасында тіркелген 67 науқас (орташа жасы 8-9 жас) кіріктірілді. Олардың алғашқыда жүктілік кезінде ақаудың даму себептерін анықтадық. Оның ішінде анасының вирусты инфекциясымен 15 бала, туылу барысында 13 бала, мидағы ісікпен 23 бала, тұқымқуалаушылық себебімен 10 бала, этиологиясы белгісіз 6 бала анықталды. Біз зерттеу жұмысымыздағы кіріктірілген 67 науқастың ақауларын даму тарихы бойынша зерттедік.

Нәтижелер мен талқылау: Нәрестелерде бірқатар рефлекстері регресінің кешігуі; Психологиялық-моторлық және сөйлеу дамуының кешігуі;

Танымдық бұзылыстар;

Мишықтық синдром

Гиперкинездер, бұлшықет тонусының өзгеруі;

Когнитивтік, қимыл-әрекеттік, ортопедтік аурулармен үйлескен неврологиялық статустағы ауытқулар.

Емі: Күнделікті арнайы массаждар, логопедпен жұмыс, емдік физкультура және міндетті түрде ортопедиялық ем алу қажет. Невролог мамандарының қаралымында үнемі болу керек.

Қорытынды: Кіріктірілген 67 науқастың 36 қыз бала 31 ер бала оның ішіне жас ерекшеліктеріне қарай 1 жас пен 5 жас аралығында 26 бала 7 жас пен 11 жас аралығында 18 бала, 11 мен 15 жас аралығында 14 бала, 16 мен 19 жас аралығында 9 бала анықталды. Көбінесе балалардың церебралды паралич (ДЦП) ауруы құрсақ ішінде немесе туылу барысында, туылғаннан кейін, мида ісік болуынан мида ісік болуынан немесе қабынуынан, түрлі апаттардан т.б жағдайлардан болады.

Әдебиеттер тізімі:

1. Морозов Г.В., Ромасенко В.А. Нервные и психические болезни с основами медицинской психологии. -6-е изд., исп. и доп. -М.: Медицина, 1982, 384 с., илл. Страница 186-192
2. Вассерман Е.Л., Катыхова М.В. Многомерное клинико-нейропсихологическое исследование высших психических функций у детей с церебральными параличами, 1998, № 2 с.45-52
3. Дети с острым церебральным параличом. Руководство по образованию. Под ред. Хеннинг Рай и Мириам Сьюортен. ЮНЕСКО, 1989

ӘЙЕЛ АДАМДАРДАҒЫ ОСТЕОПОРОЗДЫ ДИАГНОСТИКАЛАУДАҒЫ ОСТЕОДЕНСИТОМЕТРИЯНЫҢ МАҢЫЗЫ

Таскынбаева Аяжан

Жетекшісі: Закирова А.И.

Ғылыми жетекшісі: Савченко Л.Г., Закирова А.И.

Кеңес Одағының Батыры Мәншүк Мәметова атындағы Ақтөбе медициналық колледжі

Мақсаты: Әйел адамдарда остеопорозды диагностикалауды остеоденситометрия көрсеткіштерімен бағалау.

Міндеті: Остеопороз дамуындағы қауіпті жас тобын анықтау. Остеоденситометрияның түтікті сүйектерді зерттеудегі артықшылықтарын көрсету. Ғылыми жұмыстың өзектілігі: Остеопороз-сүйек тінінің минералды тығыздығының төмендеуімен және жиі сынықтармен қатар жүретін үрдіс. Остеопороз 40 жастан асқан әйел адамдардың патологияларының арасында жиі кездесетін мәселенің бірі болып табылады. Қазақстан Республикасында 35% әйел адамдар әр түрлі деңгейдегі остеопорозбен, ал 60%- остеопениямен зардап шегеді. [1] Бұл зерттеуде әйел адамдарда остеопороз көрінуінің интенсивтілігі остеоденситометрия көрсеткіштерімен бағаланды. Зерттеу әйел адамдарда остеопороздың таралу жиілігі мен ауырлық деңгейін анықтауға мүмкіндік береді.

Гипотезасы: Остеоденситометрия – латын тілінен «osteо» сүйек, «densitas» тығыздық, «metria» өлшеу, яғни сүйек тінінің тығыздығын өлшеу деген мағынаны білдіреді.

Сүйек тіні тығыздығының патологиялық төмендеуін анықтау. Сүйек тінінің құрылымдық өзгерісіне баға беру. Түтікті сүйек тінінің тығыздығын зерттеу арқылы сынық қауіпін анықтау.

Патологиялық өзгерістер және жүргізілген ем әсерінің динамикасын анықтау.

Остеопороз деңгейін анықтау.

Маңызы: ДДСҰ (ВОЗ) бойынша остеоденситометрия сүйектердің минералды тығыздығын анықтауда «алтын стандарт» болып табылады. [4] Зерттеудің нәтижесіне сүйенсек, остеоденситометрия көрсеткіштері әр түрлі жас топтарындағы әйел адамдардағы остеопения немесе остеопороз бар екенін нақты анықтады. 2-топта остеопороз тек бір ғана пациентте анықталды, бірақ 12 пациентте остеопения байқалды. Бұл нәтиже 40 жастан асқан әйел адамдар остеоденситометрия көмегімен жағдайды остеопорозға дейін жеткізбей, остеопения деңгейінде анықтап, емделуге болатындығын көрсетеді.

Зерттеу әдістері: Зерттеу жұмысы Ақтөбе қаласы “Сенім” клиникасы базасында 2019 жылдың қаңтар және ақпан айларында жүргізілді. Зерттеуге 20-84 жас аралығындағы 90 әйел адам алынды. Пациенттер 3 жас топтарына бөлінді. [2] 1 топ-40 жасқа дейін (n=10; 13%), 2 топ- 41-60 жас аралығы (n=38; 49,4%), 3 топ-60 жастан жоғары (n=29; 37,6%). Зерттеу барысында түтікті сүйектердің минерализациялану деңгейін Т-критерий және Z-критерий бойынша бағаладық. [3] Сан сүйегін остеоденситометрмен зерттеу:

Денситометр арқылы сүйек тінінің тығыздығын екі сан сүйегінде де өлшей береміз. Көрсеткіш ретінде сан сүйегінің мойны «Neck» және бүкіл сан сүйегі проксимальды ұшы «Total Hip» алынады. Диагноз үшін осы екі аумақтан алынған Т-критерийдің аз шамасы алынады. Нәтижелерді Т-критерий (40 жастан асқан адамдар) және Z-критерий (40 жасқа

дейін) бойынша талдаймыз.Остеоденситометрия көрсеткіштері бойынша остеопороз (Т-критерий <-2,5) 10 әйелде (13%), остеопения (Т-критерий -1 мен -2,5 аралығы) 24 әйелде (31,2%), қалыпты көрсеткіштер (Т-критерий >-1) 43 әйелде (55,8%) анықталды.1-топта 1 пациентте остеопения,қалған 9 пациентте қалыпты көрсеткіштер; 2-топта 1 пациентте остеопороз,12 пациентте остеопения,25 пациентте қалыпты көрсеткіштер; 3 топта 9 пациентте остеопороз,11 пациентте остеопения,9 пациентте қалыпты көрсеткіштер анықталды.

Пайдаланылған әдебиеттер:1.Д.Ж. Максұтова / Актуальность проблемы постменопаузального остеопороза.//Medicine,Almaty №6 (180), 2017.С.76.

2.Ополонский Д.В., Волынин И.С., Мингалимова А.Р. КТ-денситометрия в диагностике остеопороза среди женщин // Современные научные исследования и инновации. 2017. С.2.

3.И. А. Скрипникова, Л. А. Щеплягина, В. Е. Новиков, О. В. Косматова, А. С. Абирова /Возможности костной рентгеновской денситометрии в клинической практике (Методические рекомендации) //2010. С.25.

4.Lia Mara Montagner Rossi, Rafaela Martinez Copes, Leo Canterle Dal Osto, Clovis Flores , Fábio Vasconcellos Comim ,Melissa Orlandin Premaor /Факторы, связанные с лечением остеопороза у женщин в постменопаузе //Медицина (Балтимор) . 2018. С.7.

БАЛА ЖОЛДАСЫНЫҢ САЛЫСТЫРМАЛЫ АНАТОМИЯСЫ

Ділмаш Ботакөз

Жетекшісі:Торениязова Б.М.

Ғылыми жетекшісі: Казиханова А.Б., Ақтөбе облыстық №1 перенаталдық орталығының акушер – гинеколог дәрігері және БҚМУ №2 акушерия және гинекология оқытушысы Кеңес Одағының Батыры Мәншүк Мәметова атындағы Ақтөбе медициналық колледжі

Зерттеу мақсаты:Айтып отырған бала жолдасының құрылымдық өзгерістері тек қана жүктілік кезіндегі патологиясы болғандықтан, біріншіден осы аурудың қаншалықты бала ағзасына кері әсері бар екеніне көз жеткізу. Екіншіден , болашақ аналарға бала жолдасының патологиясына алып келетін себептерді түсіндіру және алдын-алу.

Зерттеу міндеті: Медицина мамандарының пікірінше елімізде кез-келген азаматқа және әр жастағы адамдарға өздерінің денсаулықтарын сақтау үшін барлық жағдайлар жасалуда. Осы тұрғыда акушерия саласында «Дені сау анадан дені сау ұрпақ» бағдарламасы бойынша біршама шаруалар атқарылуда.Болашақ акушер ретінде мамандардың көмегімен бала жолдасының патологиясының көп жағдайда нәрестенің дұрыс дамымауына босануы кезіндегі интранатальды,постнатальды кезеңдердегі нәрестенің шетінеп кетуі қауіпіне көз жеткіздім. Дегенмен, осы патологиялардың көбісінің алдын алуға болатынын білдім. Зерттеуімнің негізгі міндеттері болып саналатын қыз бала болашақ ана екенін жобамның негізгі нысанасы деп түйіндедім.

Зерттеу өзектілігі:Соңғы жылдарда «акушер-гинеколог» мамандардың зерттеу жұмыстарының нәтежиесінде плацента нәресте дамуы үшін маңызды мүше екендігіне көз жеткізілді. Қазақ ұғымындағы бала жолдасы баланың пайда болғанынан бастап ұрықтағы даму кезінде және дүниеге келгеннен кейінде азғасына өз әсерін қалдыратынын ескере отырып аяқ аятына тастамаған.Медициналық тұрғыдан алғандада ғалымдардың зерттеулеріде осыны растап отыр. Дені сау анадан дені сау ұрпақ дүниеге келуі тиіс. Бірақ, қазіргі таңда іштегі ұрықтың тікелей дамуымен қорғаныш қызметін атқаратын бала жолдасының патологиясының көбеюі салдарынан ұрықтың дұрыс дамымауы, асфиксиялық жағдайларға түсуі , кейбір жағдайда іштен шетінеп кетуі белең алып бара жатыр. Осы мәселеге ойлана отырып, зерттеу жұмысымның өзектілігі ретінде бала жолдасының анатомиясын зерттедім. Қалыпты жағдаймен патология кезіндегі құрылымдық өзгерістерге көз жеткіздім.Қыз өссе елдің көркі демекші қыз ұлттың өрісі болғандықтан, денсаулығын нығайтып, аурудың алдын қалай алуға болатын жолдарын іздедім.

Гипотезасы: Болашақ ана қазіргі жас өспірім қыздардың денсаулығын және қазақи ұлттық болмысын қалыптастыра отырып, генетикалық аппаратымызға етене жақын тағамдар мен сусындар арқылы нәрлендіріп дені сау анадан дені сау бала атты мақсатымызға қол жеткізу.

Зерттеу маңызы: Бала жолдасының дерт жағдайындағы және қалыпты жағдайындағы жүктілік кезіндегі анатомиялық құрылымын салыстыра отырып, дерттің плацента патологиясының нәресте ағзасына, әрі қарай болашағына кері әсерлерін анықтау. Елбасымыз Н.Ә.Назарбаевтың «Рухани жаңғыру» бағдарламасы аясында дені сау ұрпақ ғана рухы биік мәңгілік ел көшін жалғастыра алады деген мақсатпен ауырып ем іздегенше ауырмайтын жол іздеу жолын өз құрбыларының арасында насихаттау. Жас ұрпақтың денсаулығына жауапкершілікті бүкіл ел болып, дәлірек айтқанда балабақша, мектеп қабырғасынан бастап халық шаршуашылығының барлық бағытында бала денсаулығы ескерілуі тиіс. Табиғи өнімнің сапалығы, тәрбиенің шынайылығы, ата-ананың мейірімі арқылы денсаулықты бала күнінен бастап бойына сіңдіру баршамыздың негізгі мақсатымыз. Дене тазалығы, рух тазалығы бұл дені сау ұрпақ кепілдігі.

Зерттеу әдістері: Жүктілік тарихын бақылау әдісі. Метриологиялық әдіс.

Пайдаланылған әдебиеттер:

1. Р.С. Бейсембаева, Ә.Т. Раисова, Р.Ғ. Нұрқасымова «Акушерия» Алматы «Білім» 2008
2. В.И. Бодяжина, И.Б. Семенченко «Акушерство» Ростов-на-Дону Феникс 2009
3. Сәтпаева Х.Қ., Нілдібаева Ж.Б., Өтепбергенов Ә.А., оқулық «Адам физиологиясы» Алматы «Білім» 1998, 446-449с
4. Гельштейн Э.М., Зеленин В.Ф., Эйнис В.Л., «Учебник частной патологии и терапии внутренних болезней» Москва, 1947, 552с

АҚТӨБЕ ҚАЛАСЫНДАҒЫ БАЛАЛАРДЫҢ МЕШЕЛ АУРУЫ

Базарбай Аружан, Амангелді Томирис

Ғылыми жетекшісі: Жайлыгулова Б.Ж., Тукешова Г.С.

Кенес Одағының Батыры Мәншүк Мәметова атындағы Ақтөбе медициналық колледжі

Мақсаты: Х-байланыстырылған гипофасфатемиялық рхит тұқым қуалаушы рахиттің ең кең таралған формасы болып табылады және ол қысқа бойлыққа, остеомаляция, гипофосфотемия, бүйректік фосфат реабсорбциясының төмендеуіне алып келеді.

Гипотезасы: Балалардың мешел ауруы -күрсақта даму кезінде, туу кезінде және туған сәтте байқалатын сүйек ауруы . Бұл ауру көп жылдар ағымында, көбінесе бүкіл өмір бойында жалғасады. Балалар мешел салдануы әртүрлі экономикалық зияндықтардан, эмбрион тұқымға немесе жаңа туған нәрестеге әсер етуінен пайда болады. Қимыл-қозғалыс бұзылулары салдану, парез, еріксіз қимылдар, атаксия т.б.; сөйлеу қабілеті мен психикалық бұзылулары болып табылады.

Материалдар мен әдістер: Біз Ақтөбе Облыстық Балалар Клиникалық ауруханасында тіркелген 67 науқас (орташа жасы 8-9 жас) кіріктірілді. Олардың алғашқыда жүктілік кезінде ақаудың даму себептерін анықтадық. Оның ішінде анасының вирусты инфекциясымен 15 бала , туылу барысында 13 бала, бастағы ісікпен 32 бала, тұқымқуалаушылық себебімен 10 бала,этиологиясы белгісіз 6 бала анықталды. Біз зерттеу жұмысымыздағы кіріктірілген 67 науқастың ақауларын даму тарихы бойынша зерттедік.

Нәтижелер мен талқылау: Нәрестелерде бірқатар рефлекстері регресінің кешігуі; Психологиялық-моторлық және сөйлеу дамуының кешігуі;

Танымдық бұзылыстар; Мишықтық синдром Гиперкинездер,бұлшықет тонусының өзгеруі; Когнитивтік, қимыл-әрекеттік, ортопедтік аурулармен үйлескен неврологиялық статустағы ауытқулар.

Емі: Күнделікті арнайы массаждар, логопедпен жұмыс, емдік физкультура және міндетті түрде ортпедиялық ем алу қажет. Невролог мамандарының қаралымында үнемі болу керек.

Қорытынды: Кіріктірілген 54 науқастың 26 қыз бала 28 ер бала оның ішіне жас ерекшеліктеріне қарай 1 жас пен 5 жас аралығында 26 бала 7 жас пен 11 жас аралығында 18 бала, 11 мен 15 жас аралығында 14 бала, 16 мен 19 жас аралығында 9 бала анықталды. Көбінесе балалардың мешел ауруы құрсақ ішінде немесе тууылу барысында, туылғаннан кейін, баста ісік болуынан немесе қабынуынан, түрлі апаттардан т.б жағдайлардан болады.

Әдебиеттер тізімі:

1. Ш.С. Жакиева./ Балалар аурулары пәнінен дәрістер жинағы.
2. Б. Түсіпқалиева./ Педиатриядағы мейірбеке ісі. Ақтөбе 2018 жыл 880 бет.
3. Б.Т. Түсіпбекова. Баранов. А.А./ Балалар ауруы 2015 жыл 1024 бет.
4. Б.Х. Хабижанов. С.Х. Хамзин./ Педиатрия. Алматы 2015 жыл.

ОН ЕКІ ЕЛІ ІШЕК БҮРЛЕРІМЕН БЕЗДЕРІНІҢ ҚҰРЫЛЫМДЫЛЫҚ ЕРЕКШЕЛІКТЕРІ

Оңғар Айбану

Ғылыми жетекшісі: Батырова С.К., Рабаева Г.К.

Кеңес Одағының Батыры Мәншүк Мәметова атындағы Ақтөбе медициналық колледжі

Мақсаты: Он екі елі ішек бүрлерінің дөңгелек қатпарларының ерекшеліктерін зерттеу ерекшеліктерін зерттеу арқылы, алдағы клиникалық дисциплиналарды түсіну. Алдағы уақыт

препаратты дайындап, он екі елі ішек бүрлерімен бездерінің құрылымдылық ерекшеліктерін, толықтай талқылап, жұмыстар жүргізу.

Міндеті:

1. 12 елі ішек бүрлерінің құрылысын анықтау.
2. Зерттеу үшін жаңа әдістерді қолдану.
3. Өз қолынан жасалған муляждық препаратты шынайы препаратқа үйлестіру.

Ғылыми жұмыстың өзектілігі: Он екі елі ішек бүрлерінің құрылымдылық өзгерістері қазіргі таңда ең өзекті мәселе ретінде қарастырылып отыр. Себебі он екі елі ішектің бұзылыстарын хирургиялық ауруларда мағлұмат жеткіліксіздігінен әлі күнге дейін маңызға ие. Он екі елі ішек қабырғасының зақымдалуы асқынған жағдайда өлімге әкелетінін дәлелдеп отыр. [1] Осы жағдайлардың алдын алу үшін: әртүрлі мониторинг, зертханалық жұмыстар жасап, алдын алуымыз қажет.

Гипотезасы: Он екі елі ішек – латын тілінен «duodenum» [2]. Ересектерде ұзындығы 25-30 см және ені 4-6 см иілген таға тәрізді түтік, жаңа туған нәрестелерде сәйкесінше, 7,5-10 және 0,8-1,5 см. Тағаның шығыңқы беткейі оңға және артқа бағытталған, иілген бөлігі – асқазанасты безінің басын айналып жатады.

Он екі елі ішекті анатомиялық тұрғыда қарастыру.

Он екі елі ішек бүрлерімен бездерінің құрылымдық ерекшеліктеріне баға беру.

Он екі елі ішек бүрлерінің зерттеу арқылы бұзылыстарын, өзгерістерін анықтау.

Патологиялық өзгерістер және жүргізілген ем әсерінің динамикасын анықтау.

Маңызы: Анатомиялық шартты түрде шекараларды анықтау, ішек бүрлерінің құрылымдық ерекшеліктерін түсіну. Он екі елі ішек маңызынды диагнозында рентген және эндоскопиялық зерттеулер жүргізіледі.

Зерттеу әдістері: Он екі елі ішек бүрлерімен бездерінің құрылымдылық ерекшеліктерін түсіну. Қалыпты жағдайда анатомиялық кітаптарды және шетел анатомиялық кітаптарды қарай отырып зерттеу жүргізу, препарат дайындау. Препарат дайындауға керекті заттар:

ПВХ, шыны шөрмек, түрлі түсті бояулар, өткір пышақ, ОК клей қажет.[3]Препарат қолданысқа оңай түсіндіруге оңай.

Пайдаланылған әдебиеттер:

- 1.Абакумов М.М., Владимирова Е.С., Береснева Э.А., Увдокимов В.Н. Особенности диагностики и хирургического лечения повреждений двенадцатиперстной кишки. Вестн. Хир. 1989; 2: 116-120.
2. Адам анатомиясы. III том. Астана 2010. 239-247 беттер.
3. Атлас Gray's Anatomy.225-240

АСҚАЗАННЫҢ АНАТОМИЯЛЫҚ ПІШІНДІК ӨЗГЕРІСТЕРІНІҢ ЕРЕКШЕЛІКТЕРІ

Куанышев Диас

Жетекшісі: Нұрғазы А.Н.

Ғылыми жетекшісі: Закирова А.И., Нұрғазы А.Н.

Кеңес Одағының Батыры Мәншүк Мәметова атындағы Ақтөбе медициналық колледжі

Мақсаты:Асқазанның пішіндік өзгерістері әр түрлі факторлардың және жаралардың шығуынан туындайды. Асқазанның кардиальды және субкардиальды бөлімі және асқазан денесі антральды, пилорикалық каналы өзгерістер пайда болады.

Асқорыту пішіндік өзгерістерін зерттеу арқылы асқазан топографиялық ерекшеліктерін түсіну.

Міндеті:Қазіргі заманғы медициналық және хирургиялық емдеу нәтижелерін бағалау мүмкін асқазан жарасына 12 дуоденальды жараны емдеуде белгілі бір прогреске қарамастан бізде әлі күнге дейін аяқталатын экспозицияның әдістері мен әдістері бар. Педиатрлық әдебиеттерді талдауға және көптеген жылдар бойы өздерінің байқауында балалардың кез-келген созылмалы атрофиялық гастриті бар-жоғын сұрауға мәжүбірлейді, өйткені «шырышты қабығының атрофиясы» морфологиялық ұжырымдамасы ең алдымен ересек патологиямен байланысты.

Ғылыми жұмыстың өзектілігі.Асқазанға әртүрлі астын түсуіне байланысты пішінімен өзгерістерін анықтау.

Гипотезасы:Асқазан жарасы ағзалардың мырыштық қабатының ойылуы,асқазанның тіндік өзгерістерінен болады.Асқазанның кіші иілімінде жайғасқан жаралар осы аймақтың құрылымдық,қызметтік ерекшеліктеріне байланысты созылмалы жараға жиі өтеді.Жедел жаралар эрозилдан өзінің үлкендігі,тереңдігімен ерекшеленеді дөңгелек немесе сопақша пішіні жиектері жұмсақ тегіс болып келеді. Жараның түбі асқазанның бұлшық ет қабатына терең бойлап, кейбір жағдай сірлі қабыққа жетіп, әрмен өткенде асқазан қабырғасы тесіледі. Асқазанның шырышты қабығының ісініп, қалыңдауымен сол жерде шырышты затан тұратын перденің жауып тұратындығымен сипатталады.

Маңызы:Асқазан безінің ауруы халықтың 10 % -на әсер ететін асқорыту органдарының ауру құрылымында жетекші орынды сақтап келеді. ТМД елдерінде қазіргі уақытта 1 млн-нан астам науқас медициналық бақылауға алынды.60 жастан асқан науқастарда алғаш анықталған асқазан жарасы зерттегендердің 5%-ында және 75 жастан асқандарда -3%. Қартаю кезінде асқазан жарасы 1,7 есе жиі кездеседі,ал қарттарда дуоденальді жаралардан 3 есе жиі кездеседі.Соңғы 10-15 жылда абсолютті және күрделі жара ауруы бар науқастар санының 2,5 еседен астамға артуы тіркелді.Сонымен бірге хирургиялық емдеуді талап ететін пациенттердің үлесі 20-30%. Гастродуоденальді жаралардың 42%-ы геликобактерлі п्लीормен,сондай-ақ антигетикобактерге және антисереторлы терапияға төзімді жаралармен байланысты емес гемостатикалық антисекреторлы-инфузия – трансфузия және антиэликобактерлі терапия GDH понсервативті емінің негізгі компоненттері болып табылады.

Зерттеу әдістері: 1) макропрепарат зерттеу ылғалды препаратпен жұмыс, метриялық өлшем әдісі.

Пайдаланылған әдебиеттер:

1. А.В. Сукало, А.А. Козеовский «хранические заболевание желудка и двенадцатиперстной» кишки у детей
2. Е.А. Короткова, А.А. Иванников, В.П. Чанг рак желудка: молекулу-но-биологические особенности

ХАЛЫҚТАР ДОСТЫҒЫ ҮЛГІ БОЛҒАН ҚАЗАҚСТАН

Жанабергенова Арайлым, Кулбаева Улдана

Жетекші: Нуржанова Р.Г.

ШЖҚ «Кеңес Одағының Батыры Мәншүк Мәметова атындағы Ақтөбе Жоғары медициналық колледжі» МКК

Тіл қай елде болса да қастерлі, құдіретті. Ол - достықтың кілті, ынтымақтастықтың бастауы, ырыс-берекенің алды, ұлттың жаны, ары. Тіл - қоғамның жемісі. Ол әрбір адамға ана сүтімен бірге еніп, қалыптасады. Тіл байлығы – әрбір елдің ұлттық мақтанышы. Ол – атадан балаға мирас болып қалып отыратын баға жетпес мұра.

Тәуелсіз мемлекетімізде бірнеше ұлттар мен ұлыстар тату-тәтті бір шаңырақ астында өмір сүріп жатыр. «Тіл – адам қатынасының аса маңызды құралы», - демекші, елімізде мемлекеттік тіл – қазақ тілімен қатар ресми тіл – орыс тілі еркін қолданылады. Осы туралы Елбасымыз Нұрсұлтан Назарбаев үстіміздегі жылдың 27 қаңтарындағы «Әлеуметтік-экономикалық жаңғырту – Қазақстан дамуының басты бағыты» атты халыққа Жолдауында: «Көп ұлттылық пен көп тілділік еліміздің басты артықшылығы болып табылады. Қазақ тілі, біздің Конституциямызға сәйкес, мемлекеттік тіл болып табылады. Онымен бірдей мемлекеттік органдарда орыс тілі пайдаланылады. Бұл біздің Конституциямыздың нормасы, оны бұзуға ешкімге жол бермейді», - деген болатын. Мемлекетімізде қазақ тілден басқа тілдердің қолданылуына еш кедергі келтірілмейді. Тілдермен қатар басқа ұлттар өз дәстүрлері мен салттарын ашық түрде қолдануларына жол берілген. Көптеген ұлттардың өз мәдени орталықтары да бар. Еліміздегі ұлттардың достығын айқындайтын мерекелер қатары аз емес. Солардың бірі – Қазақстан халықтарының тілдері күні. Халықтарының Ассамблеиясын құру керек деген. Қазақстан президенті Н.Ә. Назарбаевтің жарлығымен 1995 жылы 1 мартта Қазақстан халқы Ассамблеиясы құрылды. Н.Ә. Назарбаев 2007 жылғы ақпан айындағы Жаңа Қазақстан – жаңа әлемде атты жолдауында Қазақстан халқының алдына үлкен жауапкершілік жүктеді. Өз халқының бір шаңырақ астында бірлік пен ынтымақтықты сақтап, еңбек етуге шақырды. Бұрынғы Кеңес үкіметінің құрамында болған өзге республикада дәл осындай сындарлы саясат жоқтың қасы. Қазақстан халықтары, этностық орталықтарында түрлі іс-шараларды өткізіп тұрады және мемлекет қаржылай көмегін көрсетуде. Қазақстанда этностық қоғамдық ұйымдардың саны жылдан – жылға өсіп келеді. Кезінде Бүкіл Ұлттар Ұйымының бас секретары Кофи Аннан: Қазақстандағы ұлттар арасындағы бірлік пен тұрақтылық, жетістіктері басқа мемлекеттерге үлгі деген және Қазақстанға іс-сапармен 2001 жылы келген Рим папасы I Иоанн Павел де өзінің халықтар арасындағы достыққа жоғарғы пікірін білдірген болатын. Мемлекеттің қолдауымен 11 тілде газет, журналдар шығарылып, 44 телестудия 12 тілде (радио-18) 7 тілде ақпарат беріп, әр ұлт өкілдері өз тілдерінде сөйлейді. Заманауий дамыған кезеңде әр ұлттардың өз тілінде интернетте сайттары бар. Ұлттық театрлар (орыс, ұйғыр, корей, өзбек т.б.) жұмыс істейді. Қазақстанда өмір сүріп отырған өзге ұлт өкілдерінің дамуына барлық жағдай жасалған. Мысалы: қазақ хандары да өз көршілерімен, басқа ұлт өкілдерімен достық қарым-қатынас орнатып, мемлекетті, халықты бейбітшілік аясында

ұстауға бар күштерін аямаған. Достық қарым-қатынас орнату үшін өз ұлдарын аманат ретінде өзге мемлекетке берген кездері де болды. Қарапайым халықтар арасында достықты (тамыр) депте атаған. Кеңес үкіметі кезіндегі саяси қуғын-сүргін, халықтарды депортациялау етек алған кезеңде қазақ елі басқа ұлт өкілдеріне керегесін керіп, уығын тігіп, шаңырағын тіктеп берді. Елбасымыз туралы бейне фильмдегі балалық кезіндегі көріністе, бәйгіден ұтып алған кілемді кавказ ұлтының отбасының төріне төсеп бергені әр жасөспірімге тәрбиелік маңызы бар көрініс. Бұл болашақ Қазақстан халықтарының достығының беріктігі мызғымасы анық. Ұлы Отан соғысы жылдарында да жеңіске халықтар достастығы үлкен рөл атқарған. Қазақ халқының ақыны Ж.Жабаевтің Ленинградтық өрендерім атты өлеңі қоршаудағы қала халқына үлкен жігер беріп, өмір сүруге талпындырған. Соғыс жылдарында бір үзім нанды бөліп жеген өзге ұлт өкілдерінің алдыға қойған мақсаттары тек жеңісті жақындату еді. Тарихи деректерді тізе берсек өте көп. Қазіргі тәуелсіз Қазақстан ұлттарының тілегі мен арманы да бір. Елбасымыздың Қазақстан еліне, халқының өркендеуіне, Отанымыздың гүлденуіне арнаған Қазақстан-2030, Қазақстан-2050, Нұрлы жол-болашаққа- бастар жол түрлі бағыттағы реформаларын халқы қолдап, түрлі салада еңбек етуде. Біздің Қордай ауданында да, түрлі ұлт өкілдері тату –тәтті өмір сүріп, қоян-қолтық еңбек етуде. Ауылымыздың өзінде түрік, әзербайжан, неміс, өзбек, орыс, поляк, қырғыз, татар, чешен т.б ұлттар өмір сүруде. сен қандай ұлтсың? деп, бөліп жармай достық қарым-қатынаста өмір сүріп, жылдар өз арнасымен жылжып өтіп жатыр. Бұл бабалардың салып берген сара жолдарымен келе жатқан достық қарым – қатынастың жалғасы деп білемін. Елбасымыз Н.Ә. Назарбаев: Қиындық атаулыны жеңетін бір – ақ күш бар, ол – бірлік, ендеше жерінді қорғау үшін бірлік қаншалықты қажет болса, тәуелсіздік жемістерін, бүгінгі қол жеткізген табыстарымызды сақтап қалу үшін ол сондай қажет. Тәуелсіздіктің алғашқы жылдарында өзге Республикаларында қантөгістер мен қақтығыстар болып жатқанда, татулық пен бірліктің арқасында жас мемлекетімізді жасақтап, өтпелі кезеңнен шығынсыз өттік емес пе?, Қазақстанның болашағы тек қана халықтардың ынтымағында — деген бағдар сілтіген болатын. Міне Біздің елімізде қалыптасқан ұлттар тұтастығы мен халықтар достастығы арқасында бүгінде мемлекетіміз өркендеп, ілгері басып келеді. Қазақстан бірлігі бүгінгі таңда бибіт өйір мен ынтымаққа тұрмыс кешіп отырған ел тұрғындары үшін ыстық ықыласы мен достық ниетінің кепілі. Ұлтаралық көп ұлтты ерекше аударуды қажет ететін мәселелер жатады. Қазақстан жерін халықтардың, туыскандық, оларды біртұтас мақсатқа жетелейтін жетекші ұлттық болуы қазіргі маңызды бөлігіне айналды. Кең байтақ Қазақстанда 130 – дан астам ұлт өкілдері тұрып жатыр. Әрине бұл қазақ халқының ұлылығынан Кең болсаң, кем болмайсың дегендей қазақ халқының пейілінің кеңдігінен басқа ұлт өкілдерінің тұрып жатқан жайы бар.

Пайдаланылған сілтемелер тізімі:

1. Боздақтар мәңгі жадымызда 1979-1989. Алматы. Өлке. 2006.
2. Егемен Қазақстан. 1996ж. 18 ақпан.
3. Барт А.И. Книга Памяти. А., 2000. 17 бет.

МОҢҒОЛ ҰЛЫСТАРЫНДАҒЫ САЛЫҚ ЖҮЙЕСІ ЖӘНЕ ОНЫҢ ЭКОНОМИКАЛЫҚ ДАМУҒА ЫҚПАЛЫ (XIII-XV ҒҒ.)

Қобдабаева Дина

Ғылыми жетекшілер: Абдуллина Л.Е., Аманалы Г.А.

ШЖҚ «Кеңес Одағының Батыры Мәншүк Мәметова атындағы Ақтөбе Жоғары медициналық колледжі» МКК

Зерттеу жұмысының жалпы сипаттамасы. Жұмыс моңғол ұлыстарындағы салық жүйесі және оның экономикалық дамуға ықпалын (XIII-XV ғғ.) кешенді түрде қарастыруға арналған зерттеу еңбегі болып табылады.

Зерттеу жұмысының өзектілігі. Қазақстан Республикасы өз тәуелсіздігін жариялаған күннен бастап әлемдік деңгейде саяси, экономикалық және мәдени іс-шараларды өткізумен қатар, Еуропадағы ынтымақтастық және қауіпсіздік ұйымы, Ислам Конференциясы ұйымы сияқты аса беделді халықаралық ұйымдарға төрағалық ете отырып, ғаламдық саясатта өзінің беделі мен мәртебесінің биік екендігін тағы бір дәлелдеді.

Ел Президенті Н.Ә. Назарбаевтың кемеңгерлігі мен сындарлы саясатының арқасында еліміз бүгінгі күні ғаламдық саясаттың әлем мойындаған ықпалды субъектісіне айналып үлгерді. Осыған байланысты ғасырлар қойнауының тарихи кезеңдерінде қазақ даласының халықаралық қатынастар жүйесіндегі сыртқы байланыстарының тарихын, экономикалық жүйесінің дамуын әлем жұртшылығының танып білуге деген қызығушылығын арттырғаны сөзсіз. Осы орайда, Еуразия континентінде бірнеше ғасырлар бойы державалық мемлекет ретінде өмір сүрген және орта ғасырларда әлемдегі ең ірі мемлекеттердің бірі болған моңғол ұлыстарының экономикалық жүйесін, салық мәселесін зерттеу отандық тарих ғылымы үшін аса өзектілігімен ерекшеленеді.

Зерттеу пәні. XIII-XV ғғ. Еуразия континентінде болған саяси оқиғалар: моңғол жаулаушылық жорықтары, Шыңғыс ханның алтын ұрықтан тараған төрт ұлына енші бөлуі, Моңғол ұлыстарының құрылуы, Алтын Орда мемлекетінің құрылуы мен оның ішкі және сыртқы саясаты, сол кезеңдегі ірі мемлекеттермен қарым-қатынастары зерттеу пәні болып табылады.

Зерттеу жұмысының мақсаты. Жұмыста моңғол ұлыстарының салық жүйесін, экономикасын қарастыра отырып, оның эволюциясы мен жалпы үрдісін отандық және шетелдік тұжырымдамалық ой-пікірлер арқылы жаңаша көзқарастар мен тарихи деректер сабақтастығында кешенді түрде қарастыру көзделді. Қойылған мақсатқа жету үшін төмендегідей **міндеттерді** жүзеге асыру көзделді:

- ✓ Шыңғыс қаған империясында орын алған әлеуметтік және экономикалық мәселелерін талқылау;
- ✓ Моңғол ұлысына қатысты отандық және шетелдік зерттеушілердің қорытындылары мен тұжырымдамалық ой-пікірлерін жүйелеу;
- ✓ Жошы ұлысының құрылуы мен оның әскери-саяси стратегиялық маңызын, экономикалық жүйесін айқындау;
- ✓ XIII-XV ғасырлар аралығындағы моңғол ұлыстарындағы және құрылған мемлекеттіктердегі экономикалық мәселелер қатарын шешудегі салық жүйесінің орны мен ерекшеліктерін талдау;
- ✓ XV ғасырда пайда болған мемлекеттер мен хандықтардағы экономикалық – саяси жүйенің орнауын саралау.

Тақырыптың ғылыми зерттелу деңгейі. Моңғол кезеңі – тарихтағы маңызды кезеңдердің бірі болғандықтан, Шыңғыс қаған құрған мемлекет пен оның әулеті туралы тарихи деректемелер мен жазбалар өте көп. Зерттеу мәселесінің қажеттілігі оның жеткіліксіз материалдардың есебінен туындайды, зерттеу үрдістері батыстың, орыстың, моңғолдың ғылыми социалистік кезеңімен сабақтас. Қытайлықтардың көзқарасы бойынша, қытайлық жазба-ақпараты тұтас әлемдік тарих ғылымында үстем болуы негізінде жалғасуда. Моңғол империясының тарихы мен Шыңғыс қағанның өмірі және қызметі туралы елеулі зерттеу ғылыми жұмыстары Моңғолияның өзінде өтті.

Моңғолияда осы кезеңге іргелі ғылыми зерттеу жұмыстарын жүргізгендер: академик Ш. Нацагдорж, тарих ғылымдарының докторы Д. Майдар, академиктер Н. Ишжамца мен Ч. Далайдың ғылыми жұмыстары да осы уақытқа сай келеді. Ч. Далайдың «XIII-XIV ғғ. Моңғолия» атты еңбегі 1983 жылы Моңғолияда жарық көрген еді.

Зерттеу жұмысы моңғол ұлыстарының XIII-XV ғасырлардағы салық жүйесіне және экономикалық дамуына қатысты болғандықтан, Жошы ұлысына зерттеу жүргізген келесі автордың еңбегін қарадық. Й. Хаммер-Пургштальдің [2] ғылыми-зерттеу еңбегі деректерді пайдалану жағынан көлемді әрі құнды болып келеді. Й. Хаммер-Пургштальдің жұмысы секілді көлемді зерттеу еңбектері Батыс Еуропа елдерінде көп уақытқа дейін

жарыққа шықпады. Бұны түсінген, 1937 жылы Кеңес үкіметі тұсында Жошы ұлысының тарихы туралы маркстік-лениндік ұстаным бойынша ғылыми еңбек жазудың маңыздылығын түсінген екі көрнекті Кеңес тарихшылары – Б.Д. Греков пен А.Ю. Якубовский [3] алғашқы іргелі еңбекті жарыққа шығарды.

Кейін ағылшын зерттеушісі Г. Ховарстың [4] моңғолдар тарихына арналған көлемді үш томдық еңбегін жарыққа шықты. Бірақ бұл автордың еңбегі Кеңес заманының ғалымдары алдынан сыннан өтпеді. Бұл еңбегі алдыңғы авторлардың зерттеулеріне ұқсас әрі тек мәлімет беріп кеткендіктен ғана. М.Г. Сафарғалиевтің пікіріне сүйенсек, автор шығыс тілін, мәдениетін, халқын білмегендіктен тың деректері аз болған. Кітапта IX-XIX ғғ. аралығындағы Моңғолия тарихы қысқаша баяндалған.

Осы кезеңнің неміс тарихнамасында моңғолдардың жасаған жорықтары мен саяси экономикалық мәселелеріне қатысты деректерді қарастырған неміс жұртының ресейлік шығыстанушы Ф. Эрдманның «*Temudschin der Unerschütterliche*» [5], моңғол-татарларының Еуропадағы жаулаушылық соғыстарына қатысты О. Вольфтың «*Geschichte Mongolen oder Tataren besonders ihres Vordringes nach Europa, so wie ihrer Eroberungen und Einfälle in diesem Welttheile*», Г. Бахфельдтің 1242 жылы моңғолдардың тарихына байланысты неміс тілінде «*Die Mongolen in Polen, Schlesien, Böhmen und Mähren. Ein Beitrag zur Geschichte des grossen Mongolensturmes im Jahre 1242*» [7] және Г. Стракош-Грассманның моңғолдардың 1241 және 1242 жылдары жаулап алушылық соғыстарына қатысты «*Der Einfall der Mongolen in Mitteleuropa in den Jahren 1241 and 1242*» [8], Ф.М. Шмидттің «*Über Rubruk's Reise von 1253-1255*» 1253-1255 жылы Рубруктың моңғолдарға саяхаты туралы еңбектері жарыққа шықты.

XIII ғасырда Жошы ұлысында құрылған Алтын Орда – біріншіден азиялық (шығыстық), екіншіден көбіне көшпелі, ал үшіншіден мұсылмандық мемлекет (өзінің өмір сүру кезіндегі ең ұзақ кезең аралығында) және де ол XIII-XVI ғасырларда өмір сүрді деп негізделген, яғни, орта ғасырларда, бұл қазіргі уақытпен салыстырғанда, құқық ұғымы басқаша мағынада түсіндірілген. Жошы ұлысы хандарының әрбір шығарған жарлықтарында елдің әлеуметтік және экономикалық салаларына қатысты айтылған мәселелер біржақты болмады. Жарлықтарға салыстырмалы түрде, ең алдымен олар құқықтық акт болып есептелсе де заңгерлердің зерттеулері аз қаралған. Жарлықтарды зерттеумен ең алдымен, тарихшы-шығыстанушылар мен филологтар айналысқан және айналысып келеді. Сәйкесінше, олар жарлықтарды тарихи, этнографиялық және филологиялық дереккөз ретінде қарастырады. Осы мамандармен жарлықтардың құрылымы мен мазмұнына түпкілікті талдау жасалып, көптеген терминдер мен формулировкалардың мағыналары ашылды.

Бірнеше жылдан кейін хан жарлықтарын негізге ала отырып Алтын Орданың ішкі құрылымына сипаттама беруге тырысқан И.Н. Березин [37] осы мәселеге өзінің докторлық диссертациясын арнады. Оның зерттеуі маңызды құндылық болып табылады. Бірақ мынаны ескерген жөн, оның ғылыми зерттеуі жарық көргеннен бері қарай ғылым әлдеқайда дамыды, жаңа құжаттар табылды, ал Березиннің қолданғандары жаңа трактовка мен оқылымға ие болды, сонымен қатар ол басқа мемлекеттік-құқықтық аспектілерге көңіл бөлмей, тек Алтын Орданың әкімшілік құрылымына қатысты мәселені қарастырған. Қазандық тарихшы Березиннің Алтын Орданың ішкі құрылысына қатысты, оның ішінде ислам дінінің кең етек жаюына байланысты пікірлер айтып, жинақтары да жарық көрген еді. Ислам діні моңғолдар кезеңінде орын алғаны туралы кеңестік кезеңде Бартольдтің еңбектерінен көре аламыз. Сонымен қатар, Греков пен Якубовскийдің монографияларынан, кейінгі жылдары Сафарғалиевтің және т.б. еңбектерінен де байқаймыз.

XX ғасырда жарлықтардың құқықтық мағынасында қамтылған арнайы жұмыстар, 1920 жылдары Ф.Петрунмен, 1930 жылдары – А.Н. Насоновпен, 1950 жылдары Г.В. Вернадскиймен және 1990 жылы – К.А. Соловьевпен жазылған болатын. Бірақ олардың зерттеулері Алтын Орданың Русьпен қарым-қатынасына арналған еді, сондықтан хан жарлықтары терең, әрі маңызды зерттеу нысаны болмады. Бұл тақырып үстіртін қозғалған

болатын – оның өзі сол мемлекеттердің саяси қарым-қатынасына байланысты мән мәтінде айтылып өткен.

Кейін Кеңес үкіметі ыдыраған заманында, Моңғол ұлысына қатысты Ресейде зерттеушілерде жаңа көзқарастар қалыптасты.

Ресей зерттеушілері В.В. Трепавловтың [43], Е.П. Миргалеевтің [44-45], Р.Ю. Почекаевтың [46-48], Р.П. Храпачевскийдің [49], М.С. Гатиннің зерттеулерінде Моңғол ұлыстарына қатысты маңызды пікірлер мен тың қорытындылар жасала бастады.

Моңғолияның ежелгі және ортағасырлық тарихы Ресей оқымыстыларының да қызығушылығын тудырды. Оның ішінде В.В. Бартольдтың әр кезеңдегі еңбектеріндегі Моңғол империясының тарихын, Шыңғыс қағанның өмірі мен қызметін айтқан жөн. Сонымен қатар, Б.Я. Владимирцов, А.Ю. Якубовский және т.б. атауға болады. Кеңес уақытында тоталитарлы жүйе бойынша көптеген оқымыстылар мен жазушылар Шыңғыс қаған жайлы объективті түрде жазуға мүмкіншіліктері болмады.

70-ші жылдарға дейін Шыңғыс қаған қызметі бір жақты етіп көрсетіліп келді. Тек 70-80 жылдары ғана Л.Н. Гумилевтің «Поиски вымышленного царства», «Древняя Русь и Великая степь», «От Руси к России» атты кітаптарының шығуымен ғана Шыңғыс қағанның өмірі мен қызметіне шынайы баға берілді.

Шыңғыс қаған заманының кейбір деректері қазақ тілінде аударылып, 70-ші жылдары отандық белгілі жазушымыз Ілияс Есенберлиннің «Шыңғыс хан – әлем сілкіндірушісі» [54] деген еңбегі жарық көрді. Кейінгі уақытта Ислам Қабышұлының, Тұрсын Сұлтановтың [56] еңбектері жарыққа шыққан болатын.

Бұл жұмыс XIII-XV ғасырлар аралығындағы Моңғол ұлыстарындағы салық мәселесін және оның экономикаға ықпалын кешенді түрде зерттеу мақсатында жүргізілді.

Тақырыпқа қатысты бірнеше шетелдік жән отандық зерттеушілердің еңбектерін, ой-пікірлерін саралай отырып, толықтырылған деректер базасын талдау арқылы зерттеу жұмысында төмендегідей қорытындыға қол жеткіздік.

XIII-XV ғғ. аралығын зерттеу барысын Моңғол тарихында ұлысқа бөліну кезеңімен саралаймыз. Шыңғыс қаған бәйбішесі Бөртеден туған төрт ұрпағына әлемдік деңгейде жаулап алынған жер аумағын төртке бөліп береді. Тұңғышы Жошы ұлысына - Ертістен батысқа қарай төменгі Еділге дейінгі жерді қоса бүкіл Шығыс Дешті Қыпшақ қамтылған болатын, Шыңғыс қағанның екінші ұлы Шағатайдың иелігіндегі жерлер Оңтүстік Алтайдан Әмударияға дейінгі, яғни Жетісу мен Мәуереннахрды қамтыды. Үгедейге Моңғолияның батыс бөлігі, Жоңғария мен Шығыс Түркістан аймағы қараған. Кенже ұлы Төлеге Моңғолияның өзі және империяның армиясының басшысы етіп тағайындайды. Империяның негізін салушы дүниеден өткен соң, хан тағына екі жылдай уақыт Төле хан басқарып келді. Кейін құрылтай шақырылып Моңғолия империясының жаңа ханы Үгедей хан болып сайланды. Жаңа хан сайланған уақыттан бастап ел ішінде біраз өзгерістер орын алды.

Жошы ұлысы мен Шағатай ұлысы өз алдына бөлек хан ордасын құрып ат құйрығын үзгендей болды, Қарақорым аймағында Үгедей хан мен оның інісі Төле хан қалған еді. Мемлекеттік істер біркелкі реттеліп, империяның гүлденуіне алғышарттар жасалды. Шыңғыс қаған көзі тірісінде елдің ауызбірлігін сақтауды, халықтың әлеуметтік және экономикалық жағдайын жақсартуды Үгедей ханға тапсырып кеткендей болып еді. Міне, сол өтінішті орындау үшін Үгедей хан мемлекет ісін қолға алды. Оның жанынан әр кезде ақылшысы Елюй Чуцай табылатын. Оның әрбір айтқан сөзіне құлақ асып, аса ұқыптылықпен қарады.

Пайдаланылған әдебиеттер тізімі

1. Д'Оссон К. История монголов от Чингиз-хана до Тамерлана / пер. и предисловие проф. Н. Козьмина.– Алматы: Санат, 1996. - 2 изд. – 255 с.
2. Hammer-Purgstall J. von. Geschichte der Goldenen Horde in Kiptschak, das ist: der Mongolen in Russland. – Pesth: C.A. Hartleben's Verlag, 1840. – 683 s.

3. Греков Б.Д., Якубовский А.Ю. Золотая Орда и ее падение. – М.-Л.: Изд-во АН СССР, 1950. – 473 с.

ЫРҒЫЗДЫҢ ҚИЛЫ ТАРИХЫ

Максотқызы Назерке

Ғылыми жетекшілер: Абдуллина Л.Е., Аманалы Г.А.

ШЖҚ «Кеңес Одағының Батыры Мәншүк Мәметова атындағы Ақтөбе Жоғары медициналық колледжі»МҚК

Зерттеудің мақсаты мен міндеті:

- Ауыл тарихын зерттеу
 - Туған жеріміздегі еңбек ерлерінің еңбектерінің зерттеп
 - Болашақта өз өлкемің тарихының дамуына үлес қою
- Орын алған тарихи оқиғалармен бірге, елден шыққан зиялылар ұлт интеллигенциясының қалыптасуына қосқан үлесі, қазіргі таңдағы Қазақстан тарихына қосқан үлесін көрсету мақсат етіліп алынды.

Осы мақсатқа жетуде мынадай міндеттерді алдымызға қойдық:

- ✓ Бүгінгі күнге дейін жарық көрген баспа материалдары мен интернет материалдарын тауып танысу;
- ✓ Кезінде Жармола қаласы атанған, Ырғыз елінің тарихымен, бүгінгі келбетімен саяси дамуын, жай-күйі мен тарихымен танысу ;
- ✓ Ұлы даладан шыққан тұлғалардың , тұлғалық ерекшелігіне тоқталу;
- ✓ Ырғыз елінің тарихын Қазақ елінің тарихын танудағы басты дерек ретінде көрсету, баяндау болып табылады.

Мәселе: ауылының тарихын зерттеу арқылы өлкетану саласына деген қызығушылықтарын арттыру.

Зерттелетін объект: аулымыздың шығу тарихын анықтап, осы күнге дейінгі жағдайын зерттеп зерделеу.

Қазақтың қасиетті Атамекені–Ұлы даланың қойнауы–тұнып тұрған тарих.Өр өлкенің қадым заманнан бергі қайсар тарихы тұтаса келіп, талай қан кешу мен сәулелі сәттерді, ерлік пен қасіретті бастан кешіріп, бүгінге жеткен, әлем танып отырған еркін, егемен Қазақ елінің тұтас тарихын түзеді.

Күні кеше ұстағанның қолында, тістегеннің аузында кете жаздаған ұлттық тарихымызды түгендеп, еліміз еңсе көтеріп жатқанда ендігі ең басты нәрсенің бірі–соның қадірін ұрпақтан–ұрпаққа жеткізу болса керек .

Қазақтың алабөтен қонысы атақты Сарыарқаның батыс шалғайын қарпып жатқан байтақ өңірді ел Ырғыз жері дейді. Ырғыз! Бұл алғашында өзен аты болғанымен кейін ұлан-ғайыр өлке атына көшкен қасиетті сөз. Қазақ тарихында ерекше орны бар Ырғыз өлкесі халық аузында «Жеті жұрт көшкен жер» деп аталады. Осында шындық бар десек, бұл өлкеге сегізінші жұрт XVIII ғасырда аяқ салған, Кіші жүздің ноқта ағасы саналатын ағайынды алып тайпа-Әлім-Шөменнің қалың елі және де өзгеде жекелеген рулардың қаймағы бұзылмай, қатары сөгілмей, тегіс көтеріліп, тұтастығымен осы жерге қонған. Мұнан 270 жыл бұрын 1736 жылы 19 маусымда Әбілқайыр ханның арнайы шақыруымен Ырғыз даласына саяхатқа келген ағылшын суретшісі Джон Кэстль қазақтың киіз үйінде отырып, Әбілқайыр ханның және оның баласы Ералы сұлтанның портреттерін салыпты. Джон Кэстль Ырғыз топырағын аттамағанда, бәлкім, Әбілқайыр ханның бейнесін теңгемізге енгізе алмаған болар едік, ал аты әлемге әйгілі орыс живописі В. В. Верещагин осыдан 138 жыл бұрын Алмат Тобабергенновтың үйінде қазақтар тұрмысынан 40-қа тарта портрет салмағанда, Европа мемлекеттері ұлтымыздың тұрмысы мен салт-дәстүрінен бейхабар болар еді.

Ұлы даланың қай қияның шежіресі қатталып, қағазға түсіріп үлгерді дейсің. Әзірге әрідегі ұзақ сонар ұлы тарихтың бізге еміс-еміс жеткен үні-аңыздар ғана.

Ырғызды 80 көлді ел деп те атайды. Ол рас та. Сұңқылдап судан көтерілген аққу-қаздың сусылдаған қанатын, аяғын кербез басып, баппен иір мойынын маңғаз иген қоқиқазын – көлдің сәні, табыны суатқа бас қойғанда қырда мүйізі қайқайып күзетте тұрар киігін – жердің сәні дерсіз.

Ырғыздықтар өздерінің тұнған тарихымен орынды мақтана да біледі. Себебі, қазақ жерінде тұңғыш қоғамдық кітапхананың, алғашқы ауа райын бақылау стансасының жұмыс істеуі, 1864 жылы Торғайдан кейін іле-шала мектеп ашылуы, Ұлт-азаттық көтерілісінде атойлап шығу, Алашорданың марқасқалары туған мекен екені, 1929 жылғы Ырғыз көтерілісі сынды тамыры сонау арыға кеткен шежіресін сөйлете білу де ырғыздықтардың қолында. Теңдесі жоқ табиғаттың ғажайып құбылысы – Жаманшың метеорит кратері осы Ырғыз жерінің еншісінде. Ғалымдардың болжамы бойынша мұнан 700 мың жыл бұрын осы Жаманшыңға алып метеорит түскен. Сол он мыңдаған мегатонна бомбаның қуатындай жарылыстан тереңдігі 700 м, диаметрі 5,5 шақырымға созылатын шұңқыр пайда болған. Жарылыс төңірегіндегі қысым жүздеген килобарға, температура бірнеше мың градусқа жеткен. Осының нәтижесінде импактит, тектит (иргизит) жыныстары пайда болған. Мұнан миллиондаған жылдар бұрынғы Ырғыз даласында алып денелі хайуанаттар өмір сүрген. Осы ғажайыпқа қызыққан орыс геологтары К.К.Матвеев пен П.М.Василевский 1912-1916 жылдары Ырғыз аймағына зерттеулер жүргізіпті. К.К.Матвеев 1912 жылы осы өңірдің Шалқар теңіз (Құрдым) аймағындағы өзеннің жер қабатынан индрикотерий (сүт қоректілердің дүние жүзінде ішінара кездесетін алыбы) сүйегін тапқан. Ғылымдағы осы ғаламат оқиға туралы сол кездегі газет-журналдардың барлығы дерлік жазыпты. Өйткені, биіктігі бес метрдей, ұзындығы сегіз метрдей, бұл алып хайуанның әлемде теңдесі жоқ болатын. 1922 жылы 1-12 маусым аралығында Петроградта өткен бірінші Бүкілроссиялық геологиялық саязда профессор А.А.Борисяк Ырғыздан табылған осы индрикотерий фаунасын жиналғандарға мақтанышпен көрсетіпті. Осындай бір алып хайуанаттың бірі 1979 жылы Ақши аулынан табылып, Ырғыз мұражайына тапсырылған. Қазақтың қай ауылына барсаң да, ғасырлардың куәсіндей әр жерде қадау-қадау боп қалып қойған саялы бәйтеректерді кездестіресің. Біздің ауылымыздың да сондай тамыры терең болып, жапырағы жайқалған бәйтеректер бар. Барлығы да бұтақтарын кең жайып, жанға сая самалымен бауырында өскен балапандарын желпи түсіп, адасқанға жол көрсетіп, жөн сілтеп отырады. Тек солармен сырласып өскен үрім – бұтақтар ғана талай сындардан өтіп, адамгершілік пен азаматтықтың, бауырмалдық пен достықтың ұлы мектебінен дәріс алады, дәл солардай еңсесі биіктей түседі. Сөйтесі де, ақырын ғана сылдыр қағып, сандықтың қақпағын ашады, шежіре шомылдырып, тарихқа тоғытып алады.

Қазақы тірліктің қаймағы бұзылмаған, ғасырлар қойнауындағы талай тарихи өзгерістердің куәсі болған мекендердің бірі — Ырғыз.

Тәуелсіз елімізбен бірге жыл сайын ілгері дамып келе жатқан Ырғыздың болашағы кемел деп білеміз. Үкімет басқарған Ұзақбай Құлымбетов, оқу-ағарту министрі Темірбек Жүргенов тәрізді мемлекет қайраткерлері Ырғызда өмірге келіп, алмағайып кезеңде ұлт мүддесіне риясыз қызмет еткен. Қазақ хандығының 550 жылдық тарихынан ойып орын алған Әбілқайыр хан кешені, өзінің кесенесі, үш жүздің басы біріккенін бейнелейтін 25 метрлік монумент, тікұшақ қонатын алаң (Хан моласында) салынып жатыр. Облыстық тарих-өлкетану мұражайының маманы, тарихшы, зерттеуші Бекарыстан Мырзабаевтың айтуынша, Толыбай елді мекенінен Әбілқайыр хан мұражайы ашылуға тиіс. Мұның бәрі шынайы тарих. Әрқайсысын мәртебелеп, құрметтеп, тарихи сананы жаңғыртып, жастардың есіне салып отыру бүгінгі күннің міндеті. Ырғыз — табиғаты өзгеше өңір. Туған жер Ырғыз туралы жазылып жатыр. Жазыла бермек. 1996 жылы жаздың аяғына қарай Ырғыздың 150 жылдығы облыстық деңгейде аталып өткен болатын. Әлі ел еңсесі көтеріле қоймаған кез. Нақтылы мерзімнен 1 жыл кейін тойланды. Өңір тарихын, атаулы күндерін көпшіліктің, әсіресе кейінгі ұрпақтың есіне салып отыру алдыңғы буынның парызы.

Оқу ағарту ісінің туған өңірдегі, Ы.Алтынсарин негізін қалап білім шырағын жаққан Ырғыз жеріндегі білім беру ісінің жолға қойылып, қарқындай бастауы сол кезеңдегі ұлт интеллигенттерінің ерен еңбегі болатын. Ақтөбе өңірінде алғашқы болып 1864 жылы 25 қазанда бастауыш қазақ мектебі ашылады. Бұл мектептің мұғалімі болып Орынбор шекаралық комиссиясының мектебін Ы.Алтынсаринмен бірге бітірген Шахмұрат Құлыбеков қызмет істейді. Осыдан кейін өлкеде үкіметтің саясатын, ғылым, білім, мәдениетін нақтылы оқыту қажеттілігінен Ы.Алтынсариннің ықпалымен Ресей Халық ағарту Министрінің 14 сәуірдегі №4146 жарлығымен Ырғызда 1879 жылы арнайы штат беріліп, екі кластық орыс – қырғыз училищесі ашылады. Мұнда қазақ, орыс балалары бірігіп оқитын болып, училищеге алғаш рет 26 қазақ, 28 орыс, 2 еврей балалары қабылданады. Халық ағарту министрлігінен 460 сом, Ырғыз қалалық қоғамынан 800 сом, жыл сайынғы жиналатын салық есебінен төленетін болып 1400 сом, жалпы соммасы 2620 сомды құрайтын қаражат училищені қаржыландыру барысында бөлінеді. Ырғызда мектеп үйін сатып алу үшін 4000 сом бөлінеді, ал заман талабына сай мектеп салу үшін 20 мыңнан 40 мың сомға дейінгі қаржы керек болады. Уақыт тығыздығына байланысты уақытша деп мектеп үйі үшін 4000 сомға әзір тұрған үй сатып алынып, пайдалануға беріледі.

Әдебиеттер тізімі :

1. Жұлдызды -жарық Нұрмұханбет Дияров 2014ж
2. Қазақстан тарихыны әдістемелік журнал. № 2006-2007-2008-2009
3. Қазақ ССР 1- том қысқаша энциклопедия Алматы: 1984 жыл

COMPARATIVE ANALYSIS OF THE PROVERBS AND SAYINGS OF KAZAKH, RUSSIAN AND ENGLISH LANGUAGES.

Баимбетова Жадыра, Оңғарова Гаухар

Жетекшісі: Абитова М.С.

ШЖҚ «Кеңес Одағының Батыры Мәншүк Мәметова атындағы Ақтөбе Жоғары медициналық колледжі»МҚК

The purpose of this research work is to understand the features of the reflection of the cultural heritage of the nation, its spiritual values through studying the proverbs and sayings of these nations.

Tasks of scientific work:

- to compare and determine the similarities and differences between Kazakh, Russian and English proverbs and sayings.
- to analyze practical value of using proverbs and sayings in speech.
- to understand the features of the reflection of the cultural heritage of the nation, its spiritual values, by researching the proverbs and saying of this nations.

Actuality lies in the fact that for the first time we attempted to conduct a comparative research of Kazakh, Russian, English proverbs and sayings. Getting acquainted with these elements of phraseology in the process of studying and analyzing proverbs and sayings of three languages, we became the participants in the dialogue of cultures, which allowed us to determine both the common and the special features in the mentality of three different nations.

Thus, **the object of study** in this paper is actually English, Kazakh and Russian proverbs and sayings. Proverbs cannot be compared with any language tools in terms of the volume of information about the cultural traditions and way of life of nations.

Hypothesis: despite the differences in the historical past, geographical position the cultural heritage of the Kazakhs, Russians and Englishmen, proverbs and sayings reflect common human, moral values. The ideas of peace and good, the role of labor and knowledge, respecting of good human qualities: love of one's native land, honesty, diligence, condemnation of greed, anger,

stupidity and laziness are common to all people. If you study the distinctive and common features of proverbs and sayings in Kazakh, Russian and English, this will help to better understand the realities of the language (both native and foreign - English).

For a start it will be wise to find out the meaning of the words "proverb" and "saying" :

Proverb is a small form of folk poetic creativity, dressed in a short, rhythmic saying bearing a generalized thought, conclusion, allegory with a didactic deviation. The proverb immediately expresses some thought or advice. The proverbs do not have an author. The proverb becomes a proverb only when it lost the author and became an element of popular speech. For example : Сөз- сабан, іс - дән. О человеке судят по его делам. – Deeds, not words.

Saying is a collapsible short speech, a walking expression without instructive meaning, usually figurative, rhymed, underdeveloped to the full proverb; A new image replacing a common word that defines a phenomenon and without a context is not a logically complete statement: «когда рак на горе свистнет», which means never.

It is important to understand the similarities and differences between proverb and saying: -Proverbs and sayings are an ancient and widespread genre of oral folk art.

- A proverb is a whole sentence that contains moral teaching, wisdom, for example: Теңге тиыннан өсер. Копейка рубль бережет. Take care of pence and the pounds will take care of themselves.

- A saying is part of a sentence and is usually a brightly colored phrase: "с чем (его) ее едят" (how and what for use something.) : - Proverbs and sayings are unshakable truths.

-Both of them are written in simple, popular between common people language, without using of the complicated terms and contains folk wisdom.

- Proverb often has rhyme and rhythm; many of them are consist of two rhyming parts.

Sayings are used in sentences to give a bright artistic color to facts, things and situations. For example: «остаться с носом» (be nicely left, алданып қалу),«остаться у разбитого корыта» (to be left with nothing cause of stupid behavior, тақырға отырғызу).

The comparative analysis of proverbs and sayings in Kazakh, Russian and English.

To translate proverbs adequately, i.e. keeping the meaning and form is extremely difficult. Often it is impossible. Something usually has to be sacrificed: either by meaning, or by form. After the theoretical research and reading countless literature, through detailed analysis, rethinking and selection of a situation that is adequate to the meaning of a particular proverb or saying.

Kazakh Proverbs and saying	Russian equivalent	English equivalent
Еңбек қылсаң ерінбей, тояды қарның тіленбей.	Без труда не вытащишь и рыбки из пруда	A cat in gloves catches no mice
Әр құстың өз ұясы қымбат.	В гостях хорошо, а дома лучше	East or West, home is best.
Білім – қуат.	Знание – сила.	Knowledge is power.
Денсаулық – зор байлық.	Здоровье дороже богатства.	Good health is above wealth

The conclusion.

It is fair to say that our research work helped us overcome the cultural barrier, promoted correct, adequate perception of proverbs and sayings, understanding of national characteristics and colors of Russians, Kazakhs and representatives of Great Britain. On the other hand, the analysis of proverbs and sayings is a process of acquaintance with the history and society of these peoples, and this process has given us the opportunity to expand our horizons, enrich and improve the knowledge structure, and we believe that such analysis will always be useful and relevant in teaching languages

In the course of the study, we came to the following conclusions:

- Proverbs and sayings are many-valued and vivid;
- Proverbs and sayings are out of time and non-class division, because they are used by people of different backgrounds;
- People's wisdom is clearly manifested in proverbs and sayings, and the knowledge of proverbs and sayings of one or another people contributes not only to knowledge of the

language, but also to a better understanding of the way of thinking and the character of the people;

- Comparison of English, Kazakh and Russian proverbs and sayings shows how much these peoples have in common, which, in turn, contributes to their better understanding and rapprochement;
- Common to all nations are the ideas of peace and good, the role of labor and knowledge, respect for good human qualities: love of one's native land, honesty, diligence, modesty, condemnation of malice and greed, stupidity and laziness;
- Proverbs and sayings of Kazakh and English are rather difficult to translate into other languages. The main task is to understand the content of the proverb and sayings before choosing an adequate way of translating it.
- In Kazakh and Russian languages it is possible to choose equivalents to English proverbs and sayings.

In order to find out the frequency of the use of proverbs and sayings among people of different social level and different age categories, a questionnaire was conducted, the task of which was to reveal the age of the people most often using proverbs in speech. In the course of the study it was determined that people over 50 years old, which is 53% of respondents, use proverbs and proverbs in their speeches. People between the ages of 23 and 49 use proverbs on the situation. Very rarely, in fact, adolescents are not used at the age of 12-19. The use of proverbs and sayings does not depend on the social status. Both ordinary workers, engineers, doctors and teachers use it equally.

Literature:

- 1.«Сборник пословиц и поговорок» В.И.Даль
2. Казахские пословицы и поговорки .Н. Гребнев, Алматы,1987.3-4
- 3.English through proverbs. А.Стефанович .Просвещение ,1980. 27

ТӘУЕЛСІЗДІК ТҰСЫНДА ҚАЛЫПТАСҚАН ҚАЗАҚ ПОЭЗИЯСЫ ЖӘНЕ ҰЛТТЫҚ БОЛМЫС

Көнебаева Айжанар, Нұрболатқызы Гүлнұр

Жетекшісі: С.А.Амантаева

ШЖҚ «Кеңес Одағының Батыры Мәншүк Мәметова атындағы
Ақтөбе Жоғары медициналық колледжі» МКК

Жұмыстың жалпы сипаттамасы. Тәуелсіздігімізге қол жеткізген кейінгі жиырма жылда руханият саласында үлкен сілкініс жүріп жатты. Солардың бірі – «қазақтың мәдени ұлттық брендин қалыптастыру», яғни қазақты әлемге таныту. Демек, қазіргі таңдағы басты міндет – қазақы болмысына оралу. Өзіңнің тамырыңа оралу – бүкіл халықтарға тән. Өзіңді өзің таны деген категория: шыққан тегінді, ұлтыңды халқыңды, әрі оның тарихын, мәдениетін, дәстүрін, болмысын тану алға қойылған. Бұны басқа халықтарға ұлттық құндылық ретінде көрсете білу керек. Өркениетті ұлт әлемдік мәдениеттің алтын қорына қосқан төл дәстүрімен мақтанады. Демек мәдениетімізді нығайту ұлттық мүдденің салтанат құруына ықпал етеді деген сөз. Қазақы ұлттық руханиятты жаңғыртып, қайта түлету – ұлттық деңгейдегі өзекті мәселе.

Жұмыстың өзектілігі. Қай заманда да, қара сөздің қадірін түсінген қазақ жұртшылығына етенеден таныс төрт жолдан тұратын, ұйқасқа құрылған қара өлеңнің берер әсері мол. Хакім Абай атамыз: «Теп-тегіс жұмыр келсін айналасы...» дегенде де, осы қара өлеңнің өрісін түсірмей, өнегесін арттырындар дегенді меңзесе керек-ті. «Қазақтың қара өлеңін» шекпен жауып өзіне қайтарған Мұқағали Мақатаев та, өлең-сөздің өшпес отты, өлмес жанды құбылыс екендігін жете байыптағандығынан десек, артық айтпаған болар едік. Қазақ халқының қанына біткен бұл құбылыс өз алдына, жеке алып қарғанда поэзияның өзі жылдамдық пен ұшқырлықты талап етіп, басқа жанрларға қарағанда шеңбері кең

кеңістікке құрылғандығы – оның басты ерекшелігі болып отыр. Бір сөзбен қысқа қайырғанда, поэзия өзі артқан тақырыбын жетер жеріне жеткізіп, адам санасына ұтымды-ұшқыр, әсерлігімен бірден ықпал етіп, насихатқа құрылған, оқырманы көп бірден бір – жанр. Кезеңі жағынан алып қарағанда аз уақытты қамтымайтын бұл жанырдың бүгін де, жаңа бағытта дамып, ауқымы кеңейіп отырғандығы оның сұранысқа ие екендігін аңғартады. Осы орайда сан алуан әлеуметтік желілер арқылы жас жазба ақындардың өлеңдері сиясы кеппеген күйінде оқырмандарымен жылдам қауышып отыр. Поэзиядағы аға буын ақындардың тұсынан басталған өлең мәйегінің майлы бояуы көрініс беріп, өз арнасын қалаптастырған болатын. Ал, бүгінгі ақындардың бағыты жас буынның жалғастығына толықтай айналып отырмағандығына көз жеткізеді. Осы орайда, дәстүр мен жаңашылдықтың өзара астасқан, қарама-қайшы келетін тұстарына тап боламыз. Жалпы алғанда, «бүгінгі поэзияның» шеңберінде қарастырсақ, ұлттық қазақы болмыстағы «ұлттық өлеңдердің» көптеп қағаз бетіне түсуі, біріншіден идеология десек, екіншіден, тәрбиелік ықпалға ие. Осыны басшылыққа алып, «Бүгінгі поэзиядағы ұлттық болмыс көрінісі» тақырыбын кең әрі өзекті етіп танып білуде, ақындар өлеңдерін кезең-кезеңге бөліп, тақырыптар бойынша топшалап, белгілі бір деңгейде қарастырылған болатын.

Жұмыстың мақсаты мен міндеттері: Тәуелсіздік ақындарының шығармашылығына сараптама жүргізе отырып, ұлттық қазақы өлеңдерінің мағыналарын ашу. Сонымен қатар, сол өлеңдердің шығу төркінін, тарихи аспектілерін, тіпті ақын өмірімен байланысын анықтау. Қазақ халқының дүниетанымында мыңдаған жылдар бойына қалыптасқан салт-дәстүрлеріміздің өлеңде берілу көркемдігін нақтылау. Сауатты өлеңдерді сарқып алып, өз дәрежесінде сараптамалық анықтама беру, сонымен бірге, өлеңдердің дерек пен дәйектілігін, айтылмақ түпкі ойдың мағыналылығын танып-білу мақсат етілген. Жас ұрпаққа ұлттық болмыстағы құндылықтардан ұтымды ақпарат беретін өлеңдерді бір жүйеге жинақтау болып табылады.

Зерттеудің теориялық-әдіснамалық негіздері. Зерттеуді жүргізу барысында бастамаға алған еңбектер легі жеткілікті деп айтуға келмейді. Нақты тақырып аясында қарастырылған ғылыми зерттеулер бүгінгі поэзия төңірегінде болғанымен, нақтылы ұлттық болмысты дәйектейтінін жоқтың қасы деп айтуға болады. Мысалы, Сәуле Ержанованың докторлық диссертациясының тақырыбы «Тәуелсіздік кезеңіндегі қазақ поэзиясының көркемдік тұтастығы мәселелері» болса, Айтмұханбетова Жанат Әскербекқызы «Мифтің поэтикадағы қызметі» тақырыбында докторлық диссертация қорғаған. Сонымен қатар, Бағдат Кәрібозұлының «Қазақ өлеңінің ұлттық сипаты» атты докторлық диссертациясында ұлттық тұрғыдан қарастырғанымен дәл бүгінгі поэзияны жеке алмай, жалпы өлеңнің сипатымен ұштастырған еңбек екендігін ескеріп, зерттеудегі ұлт пен өлеңнің өзара байланыстырған тұстарына көңіл бөлдім. Жекелей талдамалы түрде қарастырылған Ақтаева Шұғыла Берікқызының «Қазіргі ақындық поэзияның жанрлық, көркемдік-стильдік ерекшеліктері» атты еңбегін және де ұлттық таным мен болмыс, бүгінгі ақындардың жеке шығарылымдағы жыр-жинақтары, әр жылдардағы кітап топтамалары негізге алынған.

Зерттеудің дереккөздері. Әрине, зерттеу жұмысын жазып шығу үшін, міндетті түрде арнаулы дереккөздеріне сүйенетініміз анық. Бұл ретте менде бірқатар газет-журналдар мен ақпараттық-танымдық сайттарды қарап шықтым. Әсіресе, ел газетіне айналған «Қазақ әдебиеті» газетінде жарық көрген ақындар өлеңдеріне сыни мақалалар бүгінгі поэзия төңірегіндегі ел ағаларының сұхбаттары қамтылған. Одан бөлек «Егемен Қазақстан», «Ана тілі», «Түркістан», «Айқын» газеттері, әдеби-танымдық «Жұлдыз», «Ақиқат», «Ақ желкен» журналдары, «abai.kz», «masa.kz», «jaksi.kz», «kultobe.kz» ақпараттық сайттары да «көмекке келді». Сонымен қатар, жоғарыда аталған, докторлық диссертациялар да, басшылыққа алынды.

Жұмыстың теориялық және практикалық маңызы:

- ұлттық болмыстағы ақындар өлеңдері арқылы келер жас ұрпақты ұлтжандылыққа тәрбиелеумен қоса, насихатқа құрылған өлең-жырлардың саны артуына ықпал ету;

- ақындар өлеңдеріне сараптамалық талдау жасау арқылы олардың деңгейлік жүйесін анықтау;
 - бүгінгі поэзия өкілдерімен қоса, енді қалам тартып жүрген жас ақындар жайында көпшілік оқырмандарға ақпарат беру;
 - ұлттық, қазақи өлеңдердің авторларын анықтап, олардың қарқынына қорытынды жасау;
- Ғылыми жобаның құрылымы** кіріспеден, екі бөлімнен, қорытындыдан және пайдаланған әдебиеттер тізімінен, тұрады.

Пайдаланылған әдебиеттер:

- 1 Қазіргі қазақ поэзиясындағы ежелгі әдебиет дәстүрі. – Алматы, 2009. – 376б.
- 2 Ахметов З. Поэзия шыңы – даналық. – Астана: Фолиант, 2002. – 251б.
- 3 Есдәулетов Ұ. Баллада. Өлеңдер: Көп томдық шығармалар. – Алматы: Қазғұрт, 2006. – 1т-296б.

**МЕДИЦИНАЛЫҚ ТЕРМИНДЕРДІҢ ҚАЗАҚ ТІЛІНДЕ
ҚОЛДАНЫЛУ АЯСЫ**

Жолдасбай Жұлдызай, Қайнарбаева Маржан

Жетекшісі: Р.Б.Жазықова

ШЖҚ «Кеңес Одағының Батыры Мәншүк Мәметова атындағы
Ақтөбе Жоғары медициналық колледжі» МКК

Өзектілігі: Қазіргі ғылыми қазақ тілі даму үстінде. Терминологияның дамуына, қалыптасуына ықпал ететін, бастамашы болатын - әр саланың мамандары мен қызметкерлері. Ғылыми терминдер - кірпіштер. Кез келген ғылыми мәтіндер сол кірпіштерден қиюластырып қаланатын қабырғалар. Медицина терминдерінің қазақ тілінде қалыптасуы - өте күрделі үдеріс. Себебі: 1) медицина ғылымының өзі тірі ағзаның қызметінің бұзылуын қалпына келтіру деп аталатын күрделі мәселені зерттейді, осыған сай оның мазмұнын анықтайтын метатілі де оңай бола алмайды;

2) медицина ғылымының сөздік қорының негізгі бөлігі грек, латын тіліндегі лексикадан тұратын болса, оны қазақ тілінің заңдылықтарына ыңғайлау және оны дәл беретін атау сөз табу оңай емес, себебі медицина мамандарын дайындауда оқу, оқу-әдістемелік құжаттардың басым бөлігі орыс тілінде;

3) медицина тілінде тірі ағзадағы түрлі жасушадағы химиялық, биологиялық өзгерістер сол салада арнайы білімі бар тұлғаларға ғана түсінікті болғандықтан, қазақша таңдалған термин сөзді көпшіліктің бірден қабылдауы қиын.

Мақсаты: Қазіргі таңдағы білім беру кеңістігінде және еңбек нарығында тілдік күзіреттілік кәсіби біліктілігі жоғары, бәсекеге қабілетті медициналық маман даярлаудың ажырамас бөлігі болып табылады. Қашан да адам денсаулығы басты орынға қойылатын себепті, ғылым ретінде медициналық терминдердің жүйелі, бірізді қолданылуы - кәсіби білікті маман даярлаудың алғышарты және халық пен денсаулық сақтау саласы арасындағы ашық қарым-қатынас орнатудың кепілі.

Міндеті: Қазіргі қазақ терминологиясында арнайы назар аударуды қажет ететін мәселенің бірі - тілімізге өзге тілдерден енген орыс тілі арқылы еніп, халықаралық терминдер деген атқа ие болып жүрген атаулар. Мұндай атаулар көбінесе Еуропа мен ТМД елдерінің бірқатарында қолданылады. Бұл санатқа жататын атауларды аудару, аудармау, қабылдау, жазу туралы пікірлер сан қилы. Бізде бұл мәселе соңғы жылдары мамандар назарына жиі іліге бастады. Дегенмен, жан-жақты зерттелген, ғылыми тұрғыдан толық шешімін тапқан мәселелердің қатарына қосу әлі ертерек секілді. Нақтылайтын тұстары баршылық. Сондықтан зерттеу жұмысымызда қарастыратын мәселеміз - терминологияның дамуын әр кезеңде қалай аталғандығын қарастыру, атқарылатын қызметіне, түрлеріне тоқталу, соның ішінде медициналық термин түрлеріне талдау жасау.

Зерттеу құрылымы: Зерттеу жұмысы кіріспеден, негізі бөлімде екі тараудан, қорытындыдан, қолданылған әдебиеттер тізімінен тұрады.

Материалдары мен әдістері: ғылыми жұмыста медициналық сөздіктерге, терминологияға, аударма сөздіктерге талдау жасалды, тілдік қатынастағы медициналық терминдердің қолданылу ерекшеліктері анықталды, салыстыру, ой-пікірлерді жинақтау, қорыту, баяндау әдістері қолданылды.

Нәтижелері мен талқылаулар: сөйлесім және жазылым тілдік қатынасы бойынша медициналық терминдердің қолданыс аясы шамамен жобаланды.

Жұмыстың ғылыми жаңалығы: Терминологияның түрлі тәсілдері арқылы (лексика – семантикалық, морфологиялық, синтаксистік) жолмен жасалған терминологияның ара салмағын анықтау.

- Қазақ тіліндегі қырық мыңға жуық медициналық терминдерге талдау жасау, оларды топтастыру.

- Медициналық терминдердің мағыналары мен ерекшеліктері, жалпы қолдану қағидалары мен заңдылықтарының ашылуы.

Қорытынды: Медициналық терминдерді аудару үдерісі-көп сатылы сүзгіден өтетін күрделі жүйе. Медициналық терминдер өте-мөте мұқият қарастыруды, түсінуді, бірізділікті қажет етеді. Бұл саладағы терминдердің баламасын табу үшін, ең әуелі оның түбіріне, мағынасына үңілу керек. Қазақ тілінде медицина саласының терминдерін қалыптастыру үшін қазақ тілінің сөздік қорының да, сөзжасам тәсілдерінің толық мүмкіндігі бар.

Пайдаланылған әдебиеттер:

1. Құрманбайұлы Ш. Терминтану: Оқу құралы. Алматы: «Атлас баспасы –2001» 2006.

2. Зайсанбаев Т.Қ., Канленова Б.Н. «Бақ-тардағы медициналық мәтіндер тілі».

3. Ахметов М. «Медицина мемлекеттік тілде қалай сөйлеп жүр?»
<http://www.baq.kz/kk/news/>

«ПЕРСПЕКТИВНЫЕ ИДЕИ МОЛОДЕЖИ В ТЕХНИЧЕСКОМ И ПРОФЕССИОНАЛЬНОМ ОБРАЗОВАНИИ» ПО ПОСЛАНИЮ ПРЕЗИДЕНТА РК НАРОДУ КАЗАХСТАНА «РОСТ БЛАГОСОСТОЯНИЯ КАЗАХСТАНЦЕВ: ПОВЫШЕНИЕ ДОХОДОВ И КАЧЕСТВА ЖИЗНИ»

Буканева Диана

Руководитель: Жетписова О.Б.

Актюбинский высший медицинский колледж им. Героя Советского Союза Маншук Маметовой

«Послание Президента Нурсултана Назарбаева – это ежегодный стратегический документ Главы государства, перспективы развития нашего государства на 2019 год. Основная тема Послания – благосостояние каждого гражданина и качество жизни нашего государства. Реформы предстоят в сфере образования, медицины и в правоохранительной системе. Как отметил Глава государства, человек, его права и свободы – самое важное, что есть в государстве».

Без сомнения, тема, касающаяся Послания Президента и системы государства, очень обширна и требует осведомленности, а главное, компетентности в данном вопросе. Если своевременно не следить за текущими новостями, то можно остаться по итогу невеждой. Однако граждане Республики Казахстан всегда стараются быть в центре событий, быть непосредственными членами демократического общества и толерантного государства.

Мне очень нравится это место, ведь в теплое время там растет очень много растений. На территории Парка здоровья высажено более 1500 деревьев и кустарников, которые заполняют легкие нашего города новым свежим воздухом. Большое количество деревьев в

этом Парке посажено заслуженными людьми отечественной медицины и гостями города из ближнего и дальнего зарубежья.

Именно в момент, когда построили этот парк, все в нашем городе начало кардинально меняться: и люди стали здоровее, и экология улучшилась, и глазу любоваться приятно.

Результатами проводимой по поручению главы государства планомерной работы по развитию массового спорта также можно назвать построенные в Актобе первый хоккейный модуль «Олимп» и Ледовая арена.

Да, несомненно, кадров в медицинской сфере не хватает. Особенно ощутима нехватка медицинских работников в районах нашей области. Большая часть профессионалов уходит в частные медицинские центры по причине того, что в государственных учреждениях заработная плата ниже, и специалисты «живут от зарплаты до зарплаты».

Именно поэтому Послание Президента дало глоток свежего воздуха медработникам, которым начиная с 1 января 2019 года, выделяют средства на повышение заработных плат на 20%.

Так же станет более доступна первая медико-санитарная помощь. Начнут постепенно открываться новые инновационные центры, один из которых строят по сегодняшний день.

Послание Президента затронуло сферу медицины. Я отметила для себя, что будет создан республиканский научный онкоцентр в Астане. Это важно на сегодняшний день, потому что заболевание серьезное и требует тщательного изучения.

Это тоже одно из значимых событий в Казахстане. И одновременно это большой шаг к тому, чтобы помогать людям, болеющим серьезными заболеваниями на широком и масштабном уровне, ведь они заслуживают этого.

Я уверена, что в скором времени на территории Республики Казахстан будут жить здоровые, самодостаточные и счастливые люди.

И это будет осуществимо, если мы будем идти по пути тех стратегий и программ, которые обговаривал Президент Нурсултан Назарбаев.

Молодое поколение Казахстана все больше начало воспринимать нашу землю, как Родину, которую хочется уважать, любить, заботиться и переживать о ней. Это очень важное достижение, ведь именно молодежь будет прокладывать дорогу на пути модернизации. И самое важное – это объявление 2019 года Годом молодежи. Я, как один из представителей поколения детей независимого Казахстана, очень рада, что Президент и государство уделяют огромное внимание всестороннему развитию молодежи, которая сегодня может реализовать себя во всех отраслях».

Я являюсь представителем нового поколения независимого Казахстана, которое, несомненно, изменит Республику Казахстан. Ведь новое поколение родилось в достатке, у нас не было ситуаций в жизни, когда приходилось бороться за собственное существование. Мы родились и живем в Независимом Казахстане. Именно поэтому мы преисполнены желанием изменить наш мир к лучшему и покорить горы. Потому что, читая историческую литературу, ты не можешь даже вообразить, что для того, чтобы сейчас ты жил на родной земле, старшему поколению приходилось бороться и выживать. Чтобы сейчас все мы жили свободно в родном краю и имели свои права. Изумляет и то, как быстро перевоплощается Казахстан.

Казахстан является одним из самых миролюбивых и гостеприимных государств, которое напрямую заботится о своих гражданах, стремиться улучшить качество и длительность жизни в родных краях. Именно поэтому, я считаю, что Послания, программы и различные стратегии выпускают в свет не зря. Каждый человек изнурительно трудится в поте лица, чтобы в последующие годы было приятно выходить на улицу, смотреть на окружающие тебя высоты небоскребов соседствующих со всевозможными благами природы, и сознавать, что всего этого мы добились совместным трудом.

Хотелось бы закончить свое повествование словами Акима Актюбинской области Бердибека Машбековича Сапарбаева: «Обращение Президента открыло новые

возможности для реализации масштабных социально-экономических проектов, которые обеспечат экономический рост и улучшения благосостояния казахстанцев».

Давайте же вместе создавать будущее нашего государства! Вместе мы сделаем наш Казахстан лучше, а жизнь казахстанцев еще прекрасней.

Список используемой литературы:

1. Дорожная карта бизнеса – 2020 от 29.12.17 г. № 940;
2. Кан Г.В. История Казахстана. Пособие для студентов. Издательство «Дайк-пресс», 2002 г.;
3. Назарбаев Н.А.- Послание Президента Республики Казахстан от 5 октября 2018 года «Рост благосостояния казахстанцев: повышение доходов и качества жизни».

DIALECTS OF THE ENGLISH LANGUAGE

Маханова Гульфайруз

Жетекшісі: Исмагилова Л.Р.

ШЖҚ «Кеңес Одағының Батыры Мәншүк Мәметова атындағы
Ақтөбе Жоғары медициналық колледжі» МКК

Actuality. The following is a list of dialects of English. [Dialects](#) are [linguistic varieties](#) which may differ in [pronunciation](#), [vocabulary](#), [spelling](#) and [grammar](#). For the classification of varieties of [English](#) in terms of pronunciation only, see [Regional accents of English](#).

Dialects can be defined as "sub-forms of languages which are, in general, [mutually comprehensible](#)." English speakers from different countries and regions use a variety of different [accents](#) (systems of pronunciation), as well as various localized words and grammatical constructions; many different dialects can be identified based on these factors. Dialects can be classified at broader or narrower levels: within a broad national or regional dialect, various more localized sub-dialects can be identified, and so on. The combination of differences in pronunciation and use of local words may make some English dialects almost unintelligible to speakers from other regions.

The major native dialects of English are often divided by linguists into three general categories: the [British Isles](#) dialects, those of [North America](#), and those of [Australasia](#). Dialects can be associated not only with place, but also with particular social groups. Within a given English-speaking country, there will often be a form of the language considered to be [Standard English](#) – the Standard Englishes of different countries differ, and each can itself be considered a dialect. Standard English is often associated with the more [educated](#) layers of society.

One usage refers to a variety of a language that is a characteristic of a particular group of the language's speakers. Under this definition, the dialects or varieties of a particular language are closely related and, despite their differences, are most often largely mutually intelligible, especially if close to one another on the dialect continuum. The term is applied most often to regional speech patterns, but a dialect may also be defined by other factors, such as social class or ethnicity.^[2] A dialect that is associated with a particular social class can be termed a sociolect, a dialect that is associated with a particular ethnic group can be termed as ethnolect, and a regional dialect may be termed a regiolect. According to this definition, any variety of a given language constitutes "a dialect", including any standard varieties. In this case, the distinction between the "standard language" (i.e. the "standard" dialect of a particular language) and the "nonstandard" dialects of the same language is often arbitrary and based on social, political, cultural, or historical considerations.^{[4][5][6]} In a similar way, the definitions of the terms "language" and "dialect" may overlap and are often subject to debate, with the differentiation between the two classifications often grounded in arbitrary and/or sociopolitical motives.

The scientific novelty of the work: The other usage of the term "dialect", often deployed in colloquial settings, refers (often somewhat pejoratively) to a language that is socially subordinated to a regional or national standard language, often historically cognate or genetically related to the standard language, but not actually derived from the standard language. In other words, it is not an actual variety of the "standard language" or dominant language, but rather a separate, independently evolved but often distantly related language.^[8] In this sense, unlike in the first usage, the standard language would not itself be considered a "dialect", as it is the dominant language in a particular state or region, whether in terms of linguistic prestige, social or political status, official status, predominance or prevalence, or all of the above. Meanwhile, under this usage, the "dialects" subordinate to the standard language are generally not variations on the standard language but rather separate (but often loosely related) languages in and of themselves.

Conclusion: Thus, these "dialects" are not dialects or varieties of a particular language in the same sense as in the first usage; though they may share roots in the same family or subfamily as the standard language and may even, to varying degrees, share some mutual intelligibility with the standard language, they often did not evolve closely with the standard language or within the same linguistic subgroup or speech community as the standard language and instead may better fit various parties' criteria for a separate language

The references:

1. Wakelin, Martyn Francis (2008). *Discovering English Dialects*. Oxford: Shire Publications. p. 4.
2. Crystal, David. *The Cambridge Encyclopedia of the English Language*, Cambridge University Press, 2003
3. JC Wells, *Accents of English*, Cambridge University Press, 1983, page 351
4. A.J. Aitken in *The Oxford Companion to the English Language*, Oxford University Press 1992. p.894
5. Jump up to:^{a b} Hickey, Raymond (2005). *Dublin English: Evolution and Change*. John Benjamins Publishing. pp. 196–198.
6. Hickey, Raymond (2002). *A Source Book for Irish English* (PDF). Amsterdam: John Benjamins Publishing. pp. 28–29.
7. Daniel Schreier, Peter Trudgill. *The Lesser-Known Varieties of English: An Introduction*. Cambridge University Press, Mar 4, 2010 pg. 10
8. Nunan 2012, p. 186.
9. Fischer 2004, p. 181 "[T]he goal [of constructed languages] is no longer of practical use... Living languages are of far greater influence in the world ... world languages are emerging naturally for the first time in history. Indeed, the English language -- by historical circumstance, not by design -- presently counts more second-language speakers than any other tongue on Earth and numbers are growing."

The human body is composed of elements including hydrogen, oxygen, carbon, calcium and phosphorus.^[1] These elements reside in trillions of cells and non-cellular components of the body.

The adult male body is about 60% water for a total water content of some 42 litres. This is made up of about 19 litres of extracellular fluid including about 3.2 litres of blood plasma and about 8.4 litres of interstitial fluid, and about 23 litres of fluid inside cells.^[2] The content, acidity and composition of the water inside and outside cells is carefully maintained. The main electrolytes in body water outside cells are sodium and chloride, whereas within cells it is potassium and other phosphates.^[3]

Cells[edit]

The body contains trillions of cells, the fundamental unit of life.^[4] At maturity, there are roughly 30^[5]–37^[6] trillion cells in the body, an estimate arrived at by totaling the cell numbers of all the organs of the body and cell types. The body is also host to about the same number of non-human cells^[5] as well as multicellular organisms which reside in the gastrointestinal tract and on the skin.^[7] Not all parts of the body are made from cells. Cells sit in an extracellular matrix that consists of proteins such as collagen, surrounded by extracellular fluids. Of the 70 kg weight of

an average human body, nearly 25 kg is non-human cells or non-cellular material such as bone and connective tissue.^[5]

Cells in the body function because of DNA. DNA sits within the nucleus of a cell. Here, parts of DNA are copied and sent to the body of the cell via RNA.^[8] The RNA is then used to create proteins which form the basis for cells, their activity, and their products. Proteins dictate cell function and gene expression, a cell is able to self-regulate by the amount of proteins produced.^[9] However, not all cells have DNA – some cells such as mature red blood cells lose their nucleus as they mature.

Tissues[edit]

The body consists of many different types of tissue, defined as cells that act with a specialised function.^[10] The study of tissues is called histology and often occurs with a microscope. The body consists of four main types of tissues – lining cells (epithelia), connective tissue, nervous tissue and muscle tissue.^[11]

Cells that lie on surfaces exposed to the outside world or gastrointestinal tract (epithelia) or internal cavities (endothelium) come in numerous shapes and forms – from single layers of flat cells, to cells with small beating hair-like cilia in the lungs, to column-like cells that line the stomach. Endothelial cells are cells that line internal cavities including blood vessels and glands. Lining cells regulate what can and can't pass through them, protect internal structures, and function as sensory surfaces.^[11]

Organs[edit]

See also: List of organs of the human body

Organs, structured collections of cells with a specific function,^[12] sit within the body. Examples include the heart, lungs and liver. Many organs reside within cavities within the body. These cavities include the abdomen and pleura.

Systems[edit]

See also: List of systems of the human body

Circulatory system[edit]

Main article: Circulatory system

The circulatory system comprises the heart and blood vessels (arteries, veins and capillaries). The heart propels the circulation of the blood, which serves as a "transportation system" to transfer oxygen, fuel, nutrients, waste products, immune cells and signalling molecules (i.e., hormones) from one part of the body to another. The blood consists of fluid that carries cells in the circulation, including some that move from tissue to blood vessels and back, as well as the spleen and bone marrow.^{[13][14][15]}

Digestive system[edit]

Main article: Digestive system

The digestive system consists of the mouth including the tongue and teeth, esophagus, stomach, (gastrointestinal tract, small and large intestines, and rectum), as well as the liver, pancreas, gallbladder, and salivary glands. It converts food into small, nutritional, non-toxic molecules for distribution and absorption into the body.^[16]

Endocrine system[edit]

Main article: Endocrine system

The endocrine system consists of the principal endocrine glands: the pituitary, thyroid, adrenals, pancreas, parathyroids, and gonads, but nearly all organs and tissues produce specific endocrine hormones as well. The endocrine hormones serve as signals from one body system to another regarding an enormous array of conditions, and resulting in variety of changes of function.^[17]

Immune system[edit]

Main article: Immune system

The immune system consists of the white blood cells, the thymus, lymph nodes and lymph channels, which are also part of the lymphatic system. The immune system provides a mechanism for the body to distinguish its own cells and tissues from outside cells and substances and to neutralize or destroy the latter by using specialized proteins such as antibodies, cytokines, and toll-like receptors, among many others.^[18]

Integumentary system[edit]

Main article: Integumentary system

The integumentary system consists of the covering of the body (the skin), including hair and nails as well as other functionally important structures such as the sweat glands and sebaceous glands. The skin provides containment, structure, and protection for other organs, and serves as a major sensory interface with the outside world.^{[19][20]}

Lymphatic system[edit]

Main article: Lymphatic system

The lymphatic system extracts, transports and metabolizes lymph, the fluid found in between cells. The lymphatic system is similar to the circulatory system in terms of both its structure and its most basic function, to carry a body fluid.^[21]

Musculoskeletal system[edit]

Main article: Musculoskeletal system

The musculoskeletal system consists of the human skeleton (which includes bones, ligaments, tendons, and cartilage) and attached muscles. It gives the body basic structure and the ability for movement. In addition to their structural role, the larger bones in the body contain bone marrow, the site of production of blood cells. Also, all bones are major storage sites for calcium and phosphate. This system can be split up into the muscular system and the skeletal system.^[22]

Nervous system[edit]

Main article: Nervous system

The nervous system consists of the central nervous system (the brain and spinal cord) and the peripheral nervous system consists of the nerves and ganglia outside the brain and spinal cord. The brain is the organ of thought, emotion, memory, and sensory processing, and serves many aspects of communication and controls various systems and functions. The special senses consist of vision, hearing, taste, and smell. The eyes, ears, tongue, and nose gather information about the body's environment.^[23]

НАУҚАС ПСИХОЛОГИЯСЫНЫҢ ЕРЕКШЕЛІКТЕРІ ЖӘНЕ ОЛАРҒА ПСИХОЛОГИЯЛЫҚ КӨМЕК БЕРУ

Үсен Нұрлы

Жетекшісі: Кудабәева Н.Ш.

ШЖҚ «Кеңес Одағының Батыры Мәншүк Мәметова атындағы

Ақтөбе Жоғары медициналық колледжі» МКК

Зерттеу тақырыбының өзектілігі. Адамның өмірлік іс-әрекетінің маңызды әлеуметтік және биологиялық қауіпсіздігі ретінде, адамның психологиялық күйзеліске ұшырауын алдын ала ескерту – медициналық психология ғылымының негізгі міндеті. Дерт–өзімен бірге үлкен өзгеріс алып келетін өзгеше психологиялық дәуір. Көп жағдайларда өмірді жандандыру – өмір сапасын нығайта түсудің қажетті шарты.

Уақыт өте келе алғашқы өркениеттің пайда болуымен, сауығу механизімі мен оның күшеюі бойынша, жақсарудың әр сатысына бағытталған, әртүрлі болжамдар мен ойлар пайда болды. Демек, медициналық психология – көне ғылымдардың бірі, алайда жақын араға дейін ол өздігімен дамыған жоқ. Сауығу туралы ғылым жаңа медициналық және философиялық, биология және физиология, психология және социология, тарих және құқықтану, т.б. ғылымдардың негізінде толықтырылды. Дегенмен, «науқас психологиясы» термині ғылыми зерттеуге кеңінен енгізілген, соның нәтижесінде дәстүрлі түрде тірі жүйенің науқас психологиясы туралы ғылымды түсінеді. Біздің көзқарасымыз бойынша, ол бізді алаңдататын пәнді толық зерттейтін секілді, себебі үлкен биологизаторлық мінезге ие. Адам тірі биологиялық жүйенің бір бөлігі, бірақ біршама өзіндік ерекшелікке ие.

Медициналық психология бойынша заманауи теориялық зерттеулердің сұрыптамалары, бұл ғылымның әлі де толық, жан-жақты зерттелмегенін көрсетеді. Адамның күйзеліс кезіндегі белсенділігі туралы сұрақтар және оны шешу жолдары туралы түрлі зерттеулер, адам өмірінің баянды шақ болуы мүмкін әрі болатындығын, үлкендер қоғамдық санада қалыптасқан негативті стереотиптерді жеңе алатындығының ғылыми фундаментін құрайды. Медицинаның сапалы қызмет көрсетуінің көкейкестілігі мен материалдық қамтамасыз етілуіне қарамастан, барлық науқас адамдарды келесі психологиялық мәселелер алаңдатады: күнделікті өмір сүру қалпының бұзылуы, қоғамның, жақындарының аз көңіл бөлуі, жалғыздық.

Жоғарыда айтылғандардың барлығын жиыстыра келе, науқас адамдардың қоғамдағы орны, оның сол немесе өзге топқа тәуелділігі «психологиялық энергияның» зарядымен анықталады деуге болады, ал әлеуметтік белсенділік өмірлік тәжірибеден, қоғамдық мәдениеттен, өз өмірін ерекше және нәтижелі табыс, жетістіктер мен бақытты шақтар өлшемдерімен өлшенетін өзіндік ерекшеліктермен анықталады.

Ауруханада жататын көптеген науқас адамдардың айналадағылармен қарым қатынасы бұзылған. Сондықтан медбикемен жүйелі түрдегі қарым-қатынас жақын туысқандарымен қарым-қатынасының жоқтығының орнын толтырады және науқас адамға өзінің керек екендігін сезінуге мүмкіндік береді.

Ғылыми жобаның мақсаты мен міндеттері.

- «Науқас психологиясы» туралы ұғымды зерттеу;
- Науқастың депрессиялық күйін түзетудің кейбір әдістері;
- Науқас адамдар дамуының психологиялық есебінің дамуы және олардың психологиялық ерекшеліктерін қарастыру және зерттеу.

Зерттеу нысаны науқас адамдарға психологиялық көмек берудің ерекшелігі.

Тақырыптың зерттелу деңгейі.

1. Болашақта біз анағұрлым жағымды әрі ынталандырғыш болып табылатын бағдарламалардың түрлерін әзірлеуді жоспарлап отырмыз;
2. Психокоррекциялық жұмыс жоспарларын әзірлеу;
3. Дерт кезіндегі науқастың депрессиялық күйін зерттеуге арналған психокоррекциялық әдістерін әзірлеу;
4. Науқас адамның өзіндік сана-сезімінің ерекшеліктерін анықтау;
5. Науқас адамдардың психологиялық ерекшеліктерін анықтау.

Зерттеудің әдістері.

1. Зунгтің (Цунгтің) депрессия шкаласы
2. Бектің депрессия шкаласы (BDI)
3. Психологиялық кеңес беру

Ұсынылатын негізгі тұжырымдар: Егер де, депрессияның деңгейін анықтау үшін психометриялық шкалаларды қолданса, науқастың депрессиясының деңгейін анықтап, баға беруге де болады.

Жұмыстың құрылымы. Зерттеу жұмысы кіріспеден, бірнеше тараушаға бөлінген екі бөлімнен, қорытындыдан, пайдаланылған әдебиеттер тізімінен тұрады.

Пайдаланған әдебиеттер тізімі:

1. Краснова О.В., Лидерс А.Г. Социальная психология старения. – М.: Академия, 2002. С. 287.
2. Василенко Ю.Н., Социальная геронтология. – Владивосток: Изд-во Дальневосточного университета, 2003. С. 10-12.
3. Елютина М.Э., Чеканова Э.Е. Социальная геронтология. М., 2004.

ҚАРЫМ-ҚАТЫНАСТЫҢ АДАМ ӨМІРІНДЕГІ МӘНІН БІРЛЕСКЕН ІС-ӘРЕКЕТ ТҮРҒЫСЫНАН ҚАРАУ ЖӘНЕ ОНЫҢ БАҒЫТТАРЫ

Оңғарбекқызы Несібелі

Жетекшісі: А.М.Сайынова

ШЖҚ «Кеңес Одағының Батыры Мәншүк Мәметова атындағы
Ақтөбе Жоғары медициналық колледжі» МКК

Зерттеу жұмысының өзектілігі: Қазіргі таңда қоғам дамуында, адам өміріндегі қарым-қатынастың орыны ерекше. Қарым-қатынас – білім мен мәдениеттің компоненті, оның бөлінбейтін бөлшегі іспетті адамзаттық дүниетанымы мен сана-сезімін жетілдірудің ерекше жолы. Тұлғаның қарым-қатынасы және қабілеті, саналы көзқарастары, ізгілікті қарым-қатынас орнатуына, рухани адамгершілік құндылықтарының қалыптасуына, жүйелі іс-әрекет жасауына, дұрыс шешім қабылдауына мүмкіндік береді. Қарым – қатынасты адамдарды біріктіретін, дамытатын тәсіл ретінде де қарастыруға болады. Олар өзінің формасы, түрі бойынша әр түрлі. Қарым –қатынастың түзу, жанама, сөздік, бейсөздік т.б түрлері туралы айтуға болады. Сонымен қатар топтық және тұлғааралық қарым- қатынасты бөлуге болады. Біріншісі адамдардың топта немесе жұп болып қатысушылардың үнемі қарама- қарсы құрамының тұрақтылығымен байланысты, екіншісі таныс емес адамдармен байланысы, яғни сонымен қатар түрлі бұқаралық ақпарат құралдарымен себептендірілген қарым-қатынас болып табылады.

Мақсаты: Қазіргі таңдағы білім беру кеңістігінде және еңбек нарығында адам өміріндегі қарым-қатынас мәнін аша отырып, бәсекеге қабілетті медициналық маман даярлаудағы бірлескен іс-әрекетті ұйымдастыру болып табылады. Қарым-қатынастың адам өміріндегі мәнін бірлескен іс-әрекет түрғысынан қарау бағытында жүйелі жұмыстар ұйымдастыру. Нақтылы психологиялық зерттеуде ойлау мен қарым-қатынас бірлігінің қағидасын жүзеге асыру бірлескен ойлау іс-әрекетін зерттеуге байланысты өте өзекті мәселеге айналады. Бұл қағиданы іске асырудың бірден-бір жолы бірлескен ойлау іс-әрекетіндегі мақсатқұрылымды зерттеу болуы мүмкін. Бірлескен ойлау іс-әрекетіндегі мақсатқұрылымды зерттеу индивидтердің динамикалық мағыналық жүйелері мен «ақпараттардың жалпы қорының» арасында көпір салуға, яғни дәнекер болуға мүмкіндік береді.

Міндегі: Қарым-қатынас – бұл әлеуметтік-психологиялық құбылыс, ол адам өміріндегі көптеген рухани және материалдық құндылықтарды қамти отырып, оның өміріндегі ең жоғары қажеттіліктердің бірі. Дегенмен, бір қарағанда қарым-қатынас ұғымы баршаға танымал және қандай да мағыналы қиындықтармен байланысты емес көрінеді. «Қарым-қатынас» сөзімен біз кәсіби, жеке, шығармашылық және тағы басқа жалпы қызығушылықтардың төңірегінде пайда болған қарапайым түсініктерді, яғни адамдардың бір-бірімен байланысын және қатынастарын; таныс немесе бейтаныс адамдармен кездесулерін; жеке қатынастарын түсіндіруге тырысамыз.

Зерттеу құрылымы: Зерттеу жұмысы кіріспеден, негізі бөлімде екі тараудан, қорытындыдан, қолданылған әдебиеттер тізімінен тұрады.

Материалдары мен әдістері: ғылыми жұмыста қарым-қатынас дағдыларының бағыттары көрсетіліп, негізгі терминдерге талдау жасалды. Зерттеу барысында салыстыру, ой-пікірлерді жинақтау, қорыту, баяндау әдістері қолданылды.

Нәтижелері мен талқылаулар: қарым-қатынастың адам өміріндегі мәнін бірлескен іс-әрекет тұрғысынан қарау негізінде бағыттар мен негіздемелер анықталды.

Жұмыстың ғылыми жаңалығы: қоғамдағы адамдар арасындағы қарым-қатынас бағыттары көрсетіліп, адам өміріндегі, түрлі байланыс орындарындағы қарым-қатынас дағдыларының маңыздылығын көрсету. Әр адам өзінің негізгі ерешеліктерін жеке қарым-қатынас тәжірибесі арқылы, отбасындағы, мектептегі, көшедегі тікелей қатынастар арқылы қалыптастырады. Қоршаған адамдармен қарым-қатынас қажеттілігі бастапқы мәні бар маңызды табыстылық ретінде зерттеп, қарым-қатынасты іс-әрекет ретінде түсінудің негізгі ережелері:

1. Қарым-қатынас іс-әрекетінің заты немесе объектісі бірлескен іс-әрекеттегі серіктес және қарым-қатынас потенциалының субъекті ретіндегі басқа адам.

2. Қарым-қатынас әрбір іс-әрекет сияқты адамның қажеттілігін қанағаттандыруға бағытталған. Қарым-қатынастағы қажеттілік басқа адамды бағалауға талпынудан тұрады, ол өзінің тұлғасын және өзін бағалауға, сол адамның бағасынан өзін анықтауға, қарым-қатынас мотиві басқа адам немесе, дәлірек, адамның сол қасиеттері туралы түсінігі үшін баланың үлкендермен өзара әрекетке түсуі болып табылады

Қорытынды: «Адамды оқиғалар емес, оларды қалай қабылдайтыны мазалайды». Осы тұжырымға сәйкес, қарым-қатынас көбінесе адамдардың дүниені қалай қабылдайтынына және дүние туралы не ойлайтындарына байланысты. Қарым-қатынас – бірлескен іс-әрекетте қалыптасатын негізі құрылым, мәдениет сапасын анықтайтын қоғамдық тарихи дамудың жемісі. Ал қарым-қатынас процесінде адамның ұжымдағы әрекет бірлігі қамтамасыз етіледі, мінез-құлықтың қалыптасуы және тұрақталуы, тұлғалардың өзара бірін-бірі қабылдауы, еңбек пен таным субъектісі іс-әрекетінде сенім тудыратындықтан, адамның қасиеттері қалыптасады, эмоциялық күйлерін реттеу қамтамасыз етіледі.

ҚАЗАҚ ХАЛҚЫНЫҢ САЛТ-ДӘСТҮРЛЕРІ

Альмуханова А.Ж.

Жетекшісі: Туленова А.А.

ШЖҚ «Кеңес Одағының Батыры Мәншүк Мәметова атындағы
Ақтөбе Жоғары медициналық колледжі» МКК

Өзектілігі: Қазақ халқы – салт - дәстүрге өте бай халық. Ал салт - дәстүрге бай болу елдің мәдениетті әрі тәрбиелі екенін айғақтайды. Ұлттық салт – дәстүр , көне әдет – ғұрыптарымыз бен салт – санамыз – өткен ғасырдың еншісінде ғана емес , қай кезде де ұрпақ жадымен бірге жаңғырып отыруға тиісті бір бөлшегіміз. Жалпы салт - дәстүр деген не, соған тоқталып өтейік. Салт - дәстүр – ел өмірімен біте қайнасып кеткен рухани және мәдени азық. Біздің халқымыз өз ұрпақтарын қасиетті салт - дәстүрмен, өнегелі әдет - ғұрыппен, ырым - тыйыммен тәрбиелеп, ұлағатты ұл мен инабатты қызды теріс жолға түсірмей тәрбиелей білген. Бауыржан Момышұлы «мен өзімнің ұрыстағы тәжірибемнен жауынгерлік қасиетті тәрбилеуде ұлттық дәстүрдің маңызы зор екеніне көзім жетті» деп жазады. Бұдан отаншылдық, ерлік, мәрттік, жомарттық, адамгершілік қасиеттердің бәрі салт - дәстүр арқылы даритынын түсінуге болады. Яғни, салт - дәстүр адамды адастырмас тура жолмен жүруге, жөн - жосықты біліп, үйренуге және өмірде қолдануға үгіттейтін мызғымас заң іспетті десек те болады. Ел боламын десең бесігіңді түзе демекші ең алдымен отанға деген сүйіспеншілікті салт - дәстүрді түзеуден бастау керек.

Мақсаты: Ата дәстүрі бойынша әрбір ұрпақ қазақтың тарихын, салт- дәстүрін, әдет-ғұрыптарын, өсиет-өнегелерін өзіне үлгі- өнеге тұтуға тиіс. Бұл болашақ ұрпағынан зор үміт күтіп отырған халқымыз үшін маңызды. Біз өз ұрпағымызды білімді де тәрбиелі, өнегелі де ізетті, мейірімді әрі қайырымды, қонақжай етіп тәрбиелегіміз келсе, халықтық

салт — дәстүрге ерекше мән беруіміз керек. Елдің туын көтеріп, тәуелсіздік талаптарын орындау ісіне батыл бетбұрыс жасаған бүгінгі таңда адамзаттық игіліктерді, халқымыздың ғасырлар бойы армандаған мәдени салт- дәстүрлерімізді ұмытпауымыз керек. Ата тегін ардақтау дәстүрі, көбінесе отбасында, мектепте, балабақшада сөз болып отырса, кейінгі ұрпақ қазақтың салт- дәстүрлерін бойына сіңіріп, тәрбиелік мәнін білер еді. Қазақ халқының көнеден келе жатқан салт – дәстүрлері, ырымдары өте көп. Қазақ «қазақ» деген атын осы кезге дейін қазақи салт - дәстүрлерімен, ырымдарымен, той – мереке, тағы басқа да жол – жосындарымен талай елді таң қалдырып келеді. Ата - бабамыздың қалдырған асыл мұрасын қадірлеп, жоғалғанды жаңғыртып, қайта жаңартатын ендігі болашақ ұрпақтың өз қолында. Бұл тақырыпты жазып отырып түйгенім біздер қазіргі жастар қазақ елінің салт-дәстүрі мен әдет-ғұрыптарын алға қарай жалғастырып бүкіл дүние жүзіне паш ету.

Пайдаланылған әдебиеттер:

1. Кенжеахметұлы С. Қазақ халқының тұрмысы мен мәдениеті. – Алматы: Алматы кітап, 2006.
2. Кенжеахметұлы С. Қазақ халқының салт-дәстүрлері. – Алматы: Алматы кітап, 2004.
3. Әжіғали С.Е. Қазақ халқының дәстүрлері мен әдет-ғұрыптары. (біртұтастығы мен ерекшелігі) 1-том. – Алматы : Арыс, 2005.

THE ENGLISH PRONUNCIATION

Айтжанова Альбина

Шаукарова А.А.

ШЖҚ «Кеңес Одағының Батыры Мәншүк Мәметова атындағы
Ақтөбе Жоғары медициналық колледжі» МКК

Actuality. Teaching pronunciation involves a variety of challenges. To begin with, teachers often find that they do not have enough time in class to give proper attention to this aspect of English instruction. When they do find the time to address pronunciation, the instruction often amounts to the presentation and practice of a series of tedious and seemingly unrelated topics. Drilling sounds over and over again (e.g., minimal pair work) often leads to discouraging results, and discouraged

students and teachers end up wanting to avoid pronunciation altogether.

Urgency. English pronunciation does not amount to mastery of a list of sounds or isolated words. Instead, it amounts to learning and practicing the specifically English way of making a speaker's thoughts easy to follow, and it is very important to teach correct pronunciation.

Problems. Major problems learners in speech and pronunciation:

English learners we often face various problems in speech and pronunciation. As we do not have very much education in our country and English teachers are not so well trained all over the country so they just let know the student what the English is. But very much of them are not well aware of correct speech and pronunciation so it is very much obvious.

So **the theme** of the presented thesis is “The importance correct pronunciation in language learning”

The aim to investigate methods of teaching correct pronunciation in language learning

Tasks

1. To study Theoretical foundations of methods of teaching correct pronunciation of foreign language.
- 2 To observe methods teaching correct pronunciation as effective means of mastering foreign language.
3. To find Kinds of exercises for teaching correct pronunciation
4. To Work out an assignment for teaching correct pronunciation at the English lessons in the 7th form.

The subject of the investigation is methodology of teaching correct pronunciation in language learning

The object of the investigation is exercises used for teaching correct pronunciation in language learning

The following **methods** of investigation are used:

Researching method is used in studying and making analysis on the basis of works of English and Russian scientists.

Methods of comparison. This method is used in finding out similarities and differences between the theories taken from various investigations.

Demonstration method. Some authentic materials are presented with the help of this method.

Problematic-chronological method. Different linguists point of view on the problem of classification of composite sentences in the English and Russian languages at different periods are investigated.

Conclusion: Good pronunciation entails enunciating the words correctly. A phonics class can teach you the proper point of articulation to correctly pronounce words. Volume and pitch are other factors that contribute to pronunciation. Your message must also be loud enough to be heard, and the tone of a message contributes to the meaning as well. Be aware that the majority of skills for good pronunciation is best acquired through use rather than learned in a classroom. By hearing the language spoken clearly, you are going to acquire it faster. Children are often less self-conscious and are willing to take risks. That is why they are often able to attain a native accent while adults struggle to do so. Tongue Twisters. It can help ESL students improve their pronunciation. Clever tongue twisters, like those many children delight in repeating on the playground, can be tremendously helpful to ESL students. These twisters provide a pronunciation challenge and make the practice of pronunciation development enjoyable for English-language learners.

Literature:

1 Rogova, G.V., "Methods of teaching English"; M.,1970

2 Harmer, Jeremy, "the practice English language teaching"; London-New York; Longman,1991

3 Bennett, William Arthur., "Aspects of Language and language teaching."; London-New York., Cambridge univ. press, 1968

THE PARTS OF HUMAN BODY

Жандабергенова Дана

Жетекшісі: Шаукарова Ақмарал Асқарбекқызы

ШЖҚ «Кеңес Одағының Батыры Мәншүк Мәметова атындағы

Ақтөбе Жоғары медициналық колледжі» МКК

Actuality. The human body is the structure of a [human being](#). It is composed of many different types of [cells](#) that together create [tissues](#) and subsequently [organ systems](#). They ensure [homeostasis](#) and the [viability](#) of the human body.

The study of the human body involves [anatomy](#), [physiology](#), [histology](#) and [embryology](#). The body [varies anatomically](#) in known ways. Physiology focuses on the systems and organs of the human body and their functions. Many systems and mechanisms interact in order to maintain homeostasis, with safe levels of substances such as sugar and oxygen in the blood.

The body is studied by [health professionals](#), physiologists, anatomists, and by artists to assist them in their work.

The scientific novelty of the work: human body, the physical substance of the human organism, composed of living cells and extracellular materials and organized into tissues, organs, and systems.

Human anatomy and physiology are treated in many different articles. For detailed discussions of specific tissues, organs, and systems, see human blood; cardiovascular system; digestive system, human; endocrine system, human; renal system; skin; human muscle system; nervous system; reproductive system, human; respiration, human; sensory reception, human; skeletal system, human. For a description of how the body develops, from conception through old age, growth; prenatal development; human development.

Conclusion: the body consists of many different types of tissue, defined as cells that act with a specialized function. The study of tissues is called histology and often occurs with a microscope. The body consists of four main types of tissues – lining cells, connective tissue, nervous tissue and muscle tissue. Development of the human body is the process of growth to maturity. The process begins with fertilisation, where an egg released from the [ovary](#) of a female is penetrated by [sperm](#). The egg then lodges in the [uterus](#), where an [embryo](#) and later [fetus](#) develop until [birth](#). Growth and development occur after birth, and include both physical and psychological development, influenced by genetic, hormonal, environmental and other factors. Development and growth continue throughout life, through [childhood](#), [adolescence](#), and through [adulthood](#) to [senility](#), and are referred to as the process of [ageing](#). Human [anatomy](#) is the study of the shape and form of the human body. The human body has four [limbs](#)(two arms and two legs), a head and a [neck](#) which connect to the [torso](#). The body's shape is determined by a strong [skeleton](#) made of [bone](#) and [cartilage](#), surrounded by fat, muscle, connective tissue, organs, and other structures. The [spine](#) at the back of the skeleton contains the flexible [vertebral column](#) which surrounds the [spinal cord](#), which is a collection of nerve fibres connecting the brain to the rest of the body. [Nerves](#) connect the spinal cord and brain to the rest of the body. All major bones, muscles, and nerves in the body are named, with the exception of [anatomical variations](#) such as [sesamoid bones](#) and [accessory muscles](#).

Blood vessels carry blood throughout the body, which moves because of the beating of the [heart](#). Venules and [veins](#) collect blood low in oxygen from tissues throughout the body. These collect in progressively larger veins until they reach the body's two largest veins, the [superior](#) and [inferior vena cava](#), which drain blood into the right side of the heart. From here, the blood is pumped into the [lungs](#) where it receives oxygen and drains back into the left side of the heart. From here, it is pumped into the body's largest [artery](#), the [aorta](#), and then progressively smaller arteries and arterioles until it reaches tissue. Here blood passes from small arteries into [capillaries](#), then small veins and the process begins again. Blood carries [oxygen](#), waste products, and [hormones](#) from one place in the body to another. Blood is filtered at the [kidneys](#) and [liver](#).

Cells that lie on surfaces exposed to the outside world or gastrointestinal tract (epithelia) or internal cavities (endothelium) come in numerous shapes and forms – from single layers of flat cells, to cells with small beating hair-like cilia in the lungs, to column-like cells that line the stomach. Endothelial cells are cells that line internal cavities including blood vessels and glands. Lining cells regulate what can and can't pass through them, protect internal structures, and function as sensory surfaces.

Literature:

1. L.G. Kozyrev. «English for medical colleges» pp. 196–198.
2. Oxford English for Careers: «Medicine and Nursing»
3. M.S. Muraveyskaya. «English for doctors» 1992. p.894

АҚТӨБЕ ОБЛЫСЫНЫҢ ӘЛЕУМЕТТІК-ЭКОНОМИКАЛЫҚ, САЯСИ ДАМУ ТАРИХЫ

Ізтілеуова Мерей

Ғылыми жетекшілер: Абдуллина Л.Е., Аманалы Г.А.

ШЖҚ «Кеңес Одағының Батыры Мәншүк Мәметова атындағы Ақтөбе Жоғары
медициналық колледжі»МҚК

Зерттеу тақырыбының өзектілігі. Ақтөбе өлкесінің тарихы – бүкіл қазақ тарихының құрамдас бір бөлігі. Ежелден біздің облыс Еуропа мен Азияның түйіскен жерінде, мәдениеттердің қиылысқан тұсында тұрған шекаралас аймақ ретінде қалыптасты және дамыды. Осы жағдайдың өзі біздің облыстың көпұлтты, көп мәдениетті және түрлі конфессионалды аймақ ретінде ерекшелігінің қалыптасуына ықпал еткендігі сөзсіз. Аймақтың ерекшелігі сонымен бірге, оның территориясы арқылы ежелден айтарлықтай көші-қондық ағындардың (сауда, керуен жолдары, жаулаушылық жорықтар, халықтардың қоныс аударуы және т.б.) жүруімен айқындалады. Сол тарихи қозғалыстың аясында рулар мен тайпалар шоғырланды, араласты, өзара сіңісті, сөйтіп, мәдениеттер мен этностардың өзара әрекеттесуі орын алды.

Зерттеудің мақсаты мен міндеттері. Зерттеу жұмысының мақсаты тың тарихи деректер негізінде 1917-1939 жылдардағы Ақтөбе облысының саяси және әлеуметтік-экономикалық даму тарихын қарастырып, ондағы үрдістерді ашып көрсету болып табылады.

Белгіленген мақсатқа сәйкес төмендегідей міндеттерді шешу көзделді:

- Ақтөбе өлкесінің азамат соғысына тартылу жағдайын қарастыру;
- Ақтөбе өңірінде «соғыс коммунизмі» саясатының жүзеге асырылуын және оның зардаптарын ашып көрсету;
- өңірдегі әкімшілік-аумақтық өзгерістерге және облыс аумағының қалыптасу тарихына талдау жасау;
- аталмыш кезеңдегі қоғамдық-саяси өмірді және ондағы үрдістерді сипаттау;
- өңірдің шаруашылық-экономикалық дамуын және оның қайшылықтарын ашып көрсету;
- халықтың әлеуметтік-демографиялық даму тарихын зерттеу;
- облыстағы оқу-ағарту саласының дамуына, мәдени өмірдегі үрдістерге талдау жасау.

Тақырыптың зерттелу деңгейі. Отандық тарих ғылымындағы кенжелеп қалған салалардың бірі – өлкетану мәселелері болып табылады. Қазіргі уақытқа дейін республика облыстарында жергілікті өңірдің тарихына қатысты кешенді зерттеулер аз жүргізіліп келеді деуге болады. Дегенмен, тәуелсіздік алғаннан кейінгі жылдары кезінде Торғай және Орал облыстарының құрамына кірген аймақтар мен қалалар тарихын зерттеуге ден қойылды. Кезінде ірі әскери бекініс болған Ақтөбе қаласының тарихына Л.Е. Урдабаеваның «История города Актюбинска и его уезда (1869-1917 гг.)» [2] аталған кандидаттық зерттеуі арналды. Автор өз зерттеуінде Ақтөбенің құрылу тарихын, Ақтөбе уезінің әлеуметтік-экономикалық жағынан өсіп-өнуін қарастырады.

Мәселенің деректік көзі. Мәселенің деректік негізін мұрағат құжаттары, статистикалық материалдар, Отандық тарихтың тақырыбымызға қатысты түрлі мәселелеріне арналған құжаттық жинақтар құрайды. Барлық деректерді мазмұндық сипатына қарай шартты түрде бірнеше топқа бөліп қарастыруымызға болады.

Зерттеудің пәні 1917-1939 жылдардағы Ақтөбе облысының саяси және әлеуметтік-экономикалық дамуы.

Зерттеудің нысаны 1917-1939 жылдардағы Ақтөбе облысының саяси және әлеуметтік-экономикалық даму тарихы.

Зерттеудің хронологиялық шеңбері 1917-1939 жылдар аралығын қамтиды. Дегенмен, өткен ғасырдың басындағы өлкедегі саяси-әлеуметтік жағдайды бағамдау мақсатында алға бірқатар шегіністер жасалды.

Зерттеудің территориялық шегі қазіргі Ақтөбе облысының аумағы болып табылады. Облыстың қазіргі территориясы өткен ғасырдың 40-жылдарына дейін қалыптасып болды. Ал 1920 жылдардың басына дейін өлкеде патшалық дәуірде жасақталған әкімшілік-аумақтық бөлініс сақталды. Яғни, қазіргі Ақтөбе облысының аумағы бұрынғы Торғай және Орал облыстарының территориясынан құралды. Атап айтқанда, Торғай облысына Ақтөбе, Ырғыз уездері, ал Орал облысына Темір уезі қарады.

Зерттеудің теориялық және әдістемелік негізін бүгінгі уақытқа дейін тарих ғылымының және оның бағыттарының дамуы барысында қалыптасқан ғылыми-әдістемелік қағидалар мен тұжырымдар құрайды. Олардың негізгілері ретінде тарихилық, ғылымилық, шынайылық, нақтылық, тарихи дамудың эволюциялық жолы сияқты қағидалар мен тұжырымдарды атап өтуге болады. Ғылыми жұмысты жазу барысында тікелей түрлі әдістік талдау, салыстыра зерттеу, деректің шынайылық деңгейін анықтап, маңыздылығына қарай пайдалану әдістері қолданылды.

Зерттеудің ғылыми жаңалығы. Ұсынылып отырған диссертациялық жұмыста қазіргі Ақтөбе облысының 1917-1939 жылдардағы саяси және әлеуметтік-экономикалық даму тарихы арнайы түрде кешенді зерттелді. Атап айтқанда, зерттеу жұмысында арнайы зерттеулер және мұрағат құжаттары негізінде Ақтөбе өңірінің 1917 жылдағы саяси дамуы, азаматтық қарсыластық жылдарындағы саяси-әлеуметтік жағдайы, өлкеде «әскери коммунизм» саясатының жүзеге асырылу барысы және оның зардаптары, 1921-1922 жылдардағы ашаршылық және оның салдары, облыс аумағында жүргізілген байларды тәркілеу, күштеп ұжымдастыру және отырықшыландыру, қуғын-сүргін шаралары талданып, олардың себеп-салдарлары, алғышарттары, нәтижелері ашып көрсетілді.

1917 жылдың көктемі мен күз айлары ыдырап жатқан Ресей империясының аймақтарында аса ушығып тұрған кезең болды. 1916 жылдың соңы – 1917 жылдың басына қарай Ресейде Николай Романовқа және оны қолдаған бірқатар жоғары бюрократияға қарсы бағытталған бүкіл қоғамның (ұлы княздерден бастап большевиктер мен анархистерге дейін) біртұтас оппозициялық-революциялық майдан қалыптасты.

Ақпан революциясының жеңісі елдегі әлеуметтік-саяси ахуалға түбегейлі өзгерістер енгізді. Патша билігінің құлатылып, Уақытша үкіметтің орнатылуы патша отаршылдығының қанаушылығын сезінген қазақ халқының тарапынан үлкен қолдау тауып, олар үшін үлкен жаңалық болды.

«Қазақ» газетінің 1917 жылғы 24 ақпандағы нөмірінде Ә.Бөкейхановтың Минскіден жолдаған хаты жарияланды. Онда: «Бүкіл Ресей халықтарының бостандығының, теңдігінің, бауырластығының күні туды. Қазақтарға үкіметтің жаңа құрылысын қолдау үшін ұйымдасу қажет», - деп жазылған еді. Бұл ретте, қазақ қоғамында болып жатқан үдерістерге 1916 жылғы халық көтерілісінің үзілді-кесілді рөлінің болғандығын атап өткен жөн. Оның себебі болған патшаның 1916 жылғы 25 маусымдағы Қазақстан және Орталық Азия халықтарының жергілікті ер тұрғындарын тыл жұмыстарына алу жөніндегі қаулысы қазақ қоғамының саяси және рухани негіздеріне үлкен сын болған еді [6, 337 б.].

1916 жылғы көтерілістің ірі ошақтарының бірі біздің өлкеміз болды. Амангелді Иманов Торғай, Қостанай, Ырғыз, Ақтөбе уездерінің көтеріліске шыққан қазақтарының қатарын біріктіре алды. Иманов бастаған қазақ көтерілісшілері ақпан революциясын патша жазалаушыларымен шайқаста жүріп қарсы алды. Дегенмен, патша өкіметінің құлатылып, Ресейдің жаңа үкіметінің билігінің орнатылуымен көтерілісшілерді қудалау бірден тоқтай қалды деп айту қиын. 1917 жылы 7 наурызда Ә.Жангелдин және И.Құрманов Петроград кеңесіндегі жедел баяндамаларында Торғай облысында Ақпан революциясынан кейін де жазалаушы отрядтар «өздерінің арам істерін, қанаушылық пен тонаушылықтарын жалғастырып жатыр» деп мәлімдеді [13, 15 б.]. 1917 жылы 15 наурызда Торғай облыстық азаматтық комитет Уақытша үкіметке облыстағы әскери жағдайды алып тастауды өтінген жеделхат жолдады.

Ақпан революциясынан кейін ел жол айрығында тұрды. Патшалық отаршылдық әкімшіліктің жойылуынан кейін қалыптасқан заңды өкіметтің вакуумы саяси күрес алаңының кеңеюіне, партия, қоғамдық ұйымдар мен қалың бұқара рөлінің күрт нығаюына алып келді.

Бастапқыда Ақпан оқиғаларынан кейін билік жергілікті жерлерде қоғамдық атқару комитеттеріне, яғни, ұйымдаспаған түрде пайда болған және түрлі әлеуметтік-саяси күштерді біріктірген көлемді демократиялық ұйымдарға тиісілі болды. Мәселен, «Оренбургское земское дело» газетінің 1917 жылғы 12 наурыздағы нөмірі Ақтөбеде халық

билігі комитетінің құрылғандығын жариялаған еді [13, 18 б.]. Алайда, кейін бұл органдар оңды солды әрекет ете бастады.

М.Б.Олкот өзінің «Қазақтар» деген еңбегінде: «Қазақтан уақытша үкіметті қолдады және көптеген оқыған жастарды қазақтың ұлттық Алашорда партиясын құрып, Петроградта өкілдікке ие болды, өздерінің мүддесіне сәйкес жұмыстар жүргізді», - деп сол кезеңдегі саяси өмірдегі шындықты көрсетті. Ресейде қазан төңкерісі болғаннан кейін де қазақ зиялылары жаңа большевиктік режимді қолдаудың қиын екендігін түсініп, оның орнына Алашорда ұлттық-автономиялық үкіметін құру жолын таңдады [5, 27 б.].

1917 жылы наурызда Ақтөбеде және өлкенің басқа уездік қалаларында Жұмысшы және солдат депутаттарының кеңесі құрылды. 1917 жылдың күзіне дейін Ақтөбе Кеңесінің құрамында эсерлер мен меньшевиктер басым болды, өйткені, олардың бағдарламасы халықтың қолдауына ие болды. Ақтөбенің эсерлері мен меньшевиктері азаматтық атқару комитетінің орнына Отан мен революцияны құтқару комитетін құрды. 1917 жылдың мамыры мен маусымында Жұмысшы және солдат депутаттарының Ақтөбелік кеңесі өткізілген сайлаудың нәтижесінде түбегейлі өзгерістерге ұшырады. Шілде айында Шаруа және қазақ депутаттарының Ақтөбе уездік кеңесі сайланды, ал кейін ол Жұмысшы және солдат депутаттарының кеңесімен бірікті.

Бұл Кеңестің құрамында В.Ф.Зинченко бастаған большевиктердің шағын тобы болды. Алайда, 1917 жылдың күз айларының соңына дейін большевиктердің халық бұқарасының арасында ықпалы болмады. Оның үстіне, Петроградтағы шілде оқиғаларынан кейін ақтөбелік большевиктердің қызметіне іс жүзінде тыйым салынды. 1917 жылы 3-4 шілдеде бүкіл Петроградты халық толқуы қамтыды, қала көшелеріне жарты миллион адам шықты. Петроградтағы тәртіпсіздіктерді басып-жаншудың нәтижесінде 700 ден астам адам жараланды және өлтірілді. Билік большевиктер мен Ленинді аталған толқуларды ұйымдастырды деп айыптады. Жалпы, аймақтарда Петроград оқиғаларын қолдамаған еді. Ал Ақтөбеде большевиктерді кудалау басталды. В.Ф.Зинченконың естелігі бойынша оны «бірнеше рет ұрып-соққан, трибунадан сүйреп түсіріп, аяқпен таптап және таяқпен сабаған». Жұмысшы депутаттардың Ақтөбе Кеңесінің 1917 жылғы 18 шілдедегі отырысының қарарында: «Ақтөбе Кеңесі жасаған қателіктері туралы мәлімдеді, таптық келіспеушіліктерді ұмытуға, большевиктердің насихатына тыйым салуға, большевиктердің саяси ұйымдарға қатысуына жол бермеуге шақырады» деп атап өтілді [14, 1 п.].

Революциялық оқиғалардың орталығынан келген толқулар Ақтөбеге дейін жетіп жатты. Тамыз айының соңында генерал Корниловтың билікті басып алу арқылы елде әскери диктатура орнатуға ұмтылғандығы белгілі. «Корниловщинаға» қарсы Кеңестер және бүкіл социалистік партиялар, оның ішінде большевиктер де шықты. 1917 жылы 5-қыркүйекте Ақтөбе Кеңесінің отырысында генерал Корниловтың тұтқындалуы жөніндегі жеделхаттар және бүлікші әскерлердің Уақытша үкіметке бағынатындығы туралы мәлімдемелері жарияланды [14, 3 п.].

Өткен ғасырдың 20-30 жылдары Ақтөбе облысының әкімшілік-аумақтық бірлік ретінде қалыптасып, дамуының айқындаушы кезеңі болды. Осы кезеңде облыстың әлеуметтік және экономикалық дамуының бағыттары мен салалары айқындалды, жүзеге асыру басталды. Дегенмен, 1920 жылдар басталған тұста өлке халқы табиғи және қолдан жасалғаны бар ауыр нәубеттерге тап болды. Азамат соғысымен қатар, сол уақытта жүргізілген «соғыс коммунизмі» саясаты өңір халқын әбден титықтатты. Халық күштеуге, тонаушылыққа ұшырады. Аталған саясаттың талаптары негізінде халыққа қойылған міндеткерліктер жөнінде жоғарыда баяндаған болатынбыз. Сол шаралардың нәтижесінде тұрғындар қолындағы малынан, азық-түлік қорларынан, мүліктерінен айырылды.

1921-1922 жылдардағы Ақтөбе губерниясында орын алған ашаршылық халықтың әлеуметтік тұрмысын одан әрі құлдыратып жіберді. Жоғарыда тұрғындардың айтарлықтай бөлігінің аштыққа ұшырап, тіпті одан өлу фактілерінің орын алғандығын жоғарыда айтқанбыз. Ашаршылықпен қатар сол жылдардағы жұт, қуаңшылық халыққа қосымша

ауыртпалықтар әкелді. Онсыз да тоналған мал басы қысқара түсті, егіс шықпады, егіс алқаптары қысқарып кетті.

Соған қарамастан Ақтөбе өңірінде жаңа мемлекеттілікті құру жұмыстары жалғастырылды. Жер жерде кеңестік билік органдары құрылып, жұмыстарын жандандырды. Кеңес өкіметі толық нығайып бола саласымен алғашқы саяси науқандары да көп күттірген жоқ. Жаңа экономикалық саясат шаралары жүзеге асырыла бастады. Жер, су реформалары күшіне енді. Орталықтан Ақтөбе өңірінің халық шаруашылығын қалпына келтіру үшін қаржылай және т.б. көмектер берілді. 1922-1927 жылдары егістік көлемі екі есеге өсіп, 1913 жылғы деңгейіне жетті. Алайда сол жерлердің 97,4 %-і жеке шаруашылық болды. Осы кезеңде мал басы 4 есеге көбейді. Дегенмен, аталған саяси шаралардың кері әсері де болды. Кеңес өкіметі халықтың әлеуметтік жағдайын теңестіру мақсатында «байларды» тәркілеу шараларын жүргізді. Бұл саясаттың басты қайшылығы нағыз байлармен қатар, орташалардың, тіпті кедей-кепшіктердің де тәркілеуге ұшыратылуы болды. Осы солақай саясаттың нәтижесінде өңірімізден халықтың ауа көшу жағдайлары орын алды.

АҚТӨБЕ МЕРЗІМДІК БАСПАСӨЗІ: ДАМУ ТАРИХЫ ЖӘНЕ ДЕРЕКТІК МАҢЫЗЫ (XX ҒАСЫРДЫҢ 20-30 ЖЫЛДАРЫ)

Әлібекова Ааяжан, Биждаева Зарина

Ғылыми жетекші: Аманалы Г.А., Абдуллина Л.Е.

ШЖҚ «Кеңес Одағының Батыры Мәншүк Мәметова атындағы Ақтөбе Жоғары медициналық колледжі»МҚК

Жұмыстың жалпы сипаттамасы. Зерттеу жұмысында ХХ ғасырдың 20-30 жж. Ақтөбе өңіріндегі мерзімді баспасөздің қалыптасу тарихы мен тарих ғылымындағы деректік маңызы қарастырылады. Мерзімді баспасөз материалдарын дерек көзі ретінде қолдана отырып ХХ ғасырдың 20-30 жж. үкіметтің әлеуметтік-экономикасын көтеруге арналған реформалар мен мәдени жағдайларды дамытуға арналған түрлі іс-шаралардың барысы талданады.

Зерттеу тақырыбының өзектілігі. Отан тарихының ең күрделі де түйінді нысаны болған ХХ ғ. 20-30 жж. саяси жағдайлар мен оқиғалар белгілі деңгейде зерттелгенімен бұл тақырыпты концентральды тұрғыда терең қарастыру қажет. Бұл жолда мерзімді баспасөзді дерек ретінде қолдану аса орынды. Төңкеріске дейін дейін Қазақстанда ұлттық баспасөз өз айналысына қазақ ұлт зиялыларын топтастырып, қоғамда болып жатқан түрлі оқиғалар мен құбылыстар, Қазақстанның саяси-экономикалық, әлеуметтік жағдайы туралы материалдар жариялап, ресми орындардың қатаң бақылауында болса да қазақ зиялыларының империяның отаршылдық жүйесіне қарсы наразылықтарын көтере білді. Елбасы Н.Ә.Назарбаев өзінің «Тарих толқынында» еңбегінде бұл туралы: «1911 жылдың қаңтарынан Троицкіде М.Сералин мен Е.Әлімов ай сайын шығатын «Айқап» журналын шығара бастады. Ол патша өкіметіне, орыстардың қырда қаптап кетуіне батыл қарсы шықты. 1911 жылдан бастап Орал облысында «Қазақстан» газеті жары көре бастады. Төртінші нөмірлерінен кейін ресейлік өкімет орындары газетке тыйым салып, тек 1913 жылы ғана қайтадан шұғыла бастады. 1913 жылдан Қазақстандағы азаттық қозғалысының «Қазақ» газетінің қызметіне байланысты жаңа кезеңі басталды. ... Оппозициялық газет бола отырып «Қазақ» қазақ халқының ұлттық сана-сезімін оятуға аз үлес қосқан жоқ, өз дәуірінің көкейкесті мәселелерін көтерді, ағартушылық идеяларын насихаттады, қозғалыстың және болашақ «Алаш» партиясының баспа органы болды. Жарияланымдардың отаршылдыққа қарсы сипаты өкімет орындарының наразылығын туғызды», - деп жазды [1, 162 б.].

Төңкерістен кейін кеңестік билік жүйесі өзінің идеясын жүзеге асыруда мерзімді басылымдарға баса назар аударып, партияның рөлін насихаттауға шебер қолдана білді. Баспасөз арқылы социализмнің салтанатын дәріптеу, лениндік, сталиндік идеяның

мәңгілік екендігін халық санасына сіңіру, коммунизм орнатуда партияның сара жолына түсу қажеттігін түсіндіруді мақсат ете отырып, қалың бұқараны тек кеңестік билікке бойұсынуға шақырды. Мерзімді басылымдарды кеңестік мемлекет саясаты мен идеологиясын насихаттаудың ақпараттық құралы ретінде мейлінше ашық түрде қолдана бастады. Сөйтіп, мерзімді басылымдар кеңестік үкімет пен партия саясатына бағына отырып, лениндік, сталиндік биліктің Қазақстанда берік орнауына, әкімшіл-әміршіл жүйенің саяси-идеологиялық өктемдігінің жаппай салтанат құруына жағдай жасады. XX ғ. 20-30 жж. мерзімді баспасөз большевиктік идеология құралы болғанымен де сол жылдардағы Қазақстанның саяси, әлеуметтік-экономикалық, мәдени өмірінің кейбір мәселелерін айқындауда бірден-бір дерек көзі болып табылады.

Тақырыптың зерттелу деңгейі. XX ғасырдың 20-30 жж. шыққан қазақ тіліндегі мерзімді баспасөз материалдары дерек ретінде тарихшылар тарапынан тереңдетіле зерттелген жоқ. Алайда 20 жж. баспасөздің маңыздылығын А. Байтұрсынов, М. Дулатов, С. Сейфуллин, С. Сәдуақасов, М. Әуезов, Т. Рысқұлов, Ш. Тоқжігітов және т.б. қазақ зиялылары газет-журналдардың бетінде айқындап берген болатын.

Қазақстандық зерттеушілер мен ұлт зиялылары арасында қазақ және орыс баспасөзінің тарихына арналған еңбектер баршылық. Қазақ баспасөзінің негізін қалаушылардың бірі А. Байтұрсынов «Қазақ» газетінің оқырмандарына арнау сөзінде былай жазды: «1907 жылғы санаққа қарасақ, Ресейде сол жылы 2173 есімді газет пен журналдар шыққан екен. Оның 1396 рус тілінде, 867 басқа тілде деген деректер бар» [2]. Мәселеге қатысты М. Дулатов «Еңбекші қазақ» газетінің 1923 жылғы 5 мамырдағы нөміріндегі «Баспасөз үммесі» атты мақаласында: «Төңкерістің алдында Россияда 2500 шамалы газет, журнал шығатын еді. Орыстан өнерлірек жұрттардың газет, журналы мұнан да көп еді, ...қазағы, қырғызы бар Қазақстан, Түркістанды қоса санағанда бұл күнге шейін шығып, тоқтаған һәм шығып тұрған газет, журналдар мыналар», - дей келе, 42 басылымның атын атайды [3]. Осылайша, қазақ баспасөзінің тарихына арналған алғашқы зерттеулерге ден қойғандар ұлт зиялылары болды. Себебі, олар қазақ баспасөзінің аяғынан тік тұрып, қазақ қоғамы үшін қызмет ету жолында аянбай еңбектенді. Сол басылымдардың ұйымдастырушысы да, редакторы да, авторы ретінде ауқымды жұмыстар атқарды. Алғашқы қазақ басылымдарының хал-ахуалы, бағыт-бағдары, көтерген мәселесі, халық арасына таралымы туралы М. Дулатов бірнеше мәрте қайыра жазды.

1930-1940-жж. мерзімді баспасөздің маңыздылығын нақтылаған зерттеу жұмыстары болмағанмен де XX ғасыр басында шығып тұрған «Қазақ», «Айқап», «Сарыарқа», «Бірлік туы», «Алаш» және т.б. басылымдар ұлтшылдық пиғыл ұстанғандығын сынға ала отырып, 20-жылдардан бастап шыға бастаған басылымдардың партия саясаты мен идеологиясын насихаттаудың басты құралы екендігін ашық жазған мақалалар жариялана бастады. 1920-1930 жж. мерзімді баспасөз тарихын зерттеу барысы 1950-жылдары ғана қолға алынды. Бұл ретте Қ. Бекхожиннің, Б. Кенжебаевтың, Т. Амандосовтың, Б. Қорқытовтың еңбектерін атауымызға болады.

1960-1970 жж. Н. Сыздықов, М. Бурабаев, Х. Бекхожин, Т. Амандосов және т.б. авторлардың ұжымдық еңбектері мен С.Н. Имашевтың монографиялық еңбегінде Қазақстанда қалыптасқан мерзімді баспасөз тарихының рөлі нақтылана көрсетіліп, кеңес халқын тәрбиелеудегі идеологиялық бағытына баға берілді [9]. Қазақ баспасөзінің қалыптасу тарихын зерделеуде ғалым Х.Н. Бекхожиннің монографиясы көп жағдайда жаңашылдығымен ерекшеленді. Автор 1860-1930 жж. аралығындағы қазақ баспасөзінің пайда болу, қалыптасу, даму жолдарын, әр кезеңдерде шыққан газет-журналдардың қазақ қоғамындағы алған рөлін анықтап көрсете отырып, бұл басылымдардың үкіметтің баспа саласының алдына қойған міндеттері мен нұсқауларын орындаудағы қызметін айқындаған [10].

1980 ж. Х. Бекхожиннің монографиялық еңбегі жарық көріп, автор бұл еңбегінде 1964 ж. шыққан кітабына толықтырулар енгізіп, қазақ баспасөзінің хронологиялық жылдарын 1958 жылға дейін созып, қазақ баспасөзінің қалыптасу тарихына, 1860-1958 жж.

аралығында шыққан әрбір басылымдарға қысқаша тоқтала отырып, Қазақстанның экономикалық, саяси және мәдени құрылысындағы өзгерістердің орыс және қазақ тілдеріндегі баспасөзде бейнелену барысын айқындауға тырысты. Алайда бұл еңбектен де таптық-партиялық идеология ықпалы сезіледі [11].

Ғалымдар Х.Н. Бекхожин, С.Қ. Қозыбаев, С.С. Матвиенколар қазақ журналистикасының тарихы турасында жазған еңбектерінде 1917 жылдан бастап Қазақ АКСР-де орыс және қазақ тілдерінде шыға бастаған газет-журналдарға тоқталған. Бұл еңбекте авторлар мерзімді басылымдардың қандай жағдайда шығарылғандығы мен оның айдарлар жөнінде мағлұматтар берді [12].

Зерттеу жұмысының деректік негізі. Зерттеліп отырған тақырыптың деректемелік негізі мұрағаттық құжаттар, басылымдарда жарияланған түрлі материалдар, құжаттар мен материалдар жинақтарынан және мерзімді басылымдарына қатысты баспасөз қызметкерлерінің жарияланған жинақтары мен мемуарлық еңбектерінен тұрады. Жұмысты орындау барысында Ақтөбе облыстық мемлекеттік мұрағатының №516-шы және № 67 қорларының құжаттарығылыми айналымға енгізілді

Деректердің басым бөлігін 1920-1940 жж. Ақтөбе өңіріндегі мерзімді басылымдарда жарық көрген хабарламалар, ғылыми-танымдық, публицистикалық материалдар құрайды. Атап айтқанда «Киргизская степь», «Степная правда», «Степная крестьянская газета», «Актюбинская правда» және «Кедей» газеті мерзімді басылымдарының басылымдардың қоғамдық-саяси, әлеуметтік-экономикалық мәселелерді көтерген материалдары дерек ретінде қолданысқа енгізілді.

«Киргизская степь» газеті 1921 жылы 22 сәуірде Ақтөбе Халық Шаруашылығы Уездік кеңесінің, Кәсіподақтардың уездік кеңесінің, Еңбек комитеті мен Уездік жер бөлімінің органы ретінде ай сайын шығып тұратын кәсіби-экономикалық мазмұндағы журнал ретінде алғашқы номері жарыққа шықты. Аталмыш журнал осы атаумен кейіннен Ақтөбе губерниялық комитетінің және Кеңестердің губерниялық Атқару комитетінің органы ретінде аптасына 3 рет газет түрінде шыға бастайды. Ал 1924 жылдың аяғынан бастап «Степная крестьянская газета» деген атаумен аптасына бір реттен орыс тілінде Ақтөбе губерниялық атқару комитетінің, БКП(б) Ақтөбе губерниялық комитетінің органы ретінде шыға бастады. 1924 жылы 6 мамырдағы Ақтөбе губерниялық партия және атқару комитеттерінің бірлескен мәжілісінде өңірде қазақ тілінде «Кедей» атты газет шығару туралы шешім қабылданды.

Зерттеудің мақсаты мен міндеттері. Зерттеу жұмысы ХХ ғ. 20-40-жж. өлкедегі мерзімді баспасөздің қалыптасуы мен деректік маңызына объективті түрде баға беруді мақсат етіп қояды.

Осы мақсатқа қол жеткізу үшін мынадай міндеттер белгіленді:

-Төңкеріске дейінгі өлкедегі қазақ мерзімді баспасөзінің қалыптасып даму тарихын зерттеу,

-төңкеріске дейінгі мерзімді баспасөздегі көтерілісген мәселелердің өңірлік ерекшеліктерін талдау,

- ХХ ғ. 20-30 жж. Ақтөбе өңіріндегі мерзім баспасөздің қалыптасып даму тарихын жүйелі түрде зерттеу;

Тақырыптың хронологиялық шеңбері. Зерттеу жұмысының негізгі хронологиялық шегі 1920-1930 жылдар аралығы болып белгіленді. Жұмыста төңкеріске дейінгі Қазақстандағы мерзімді баспасөздің қалыптасып даму тарихы да қарастырылады.

Зерттеудің қолданыстық маңызы. Тақырыпта жасалынған негізі тұжырымдар мен қорытындыларды, алынған нәтижелерді оқулықтар мен оқу-әдістемелік құралдар дайындауға қолдануға болады. Сонымен қатар оқушылар мен студенттер үшін ғылыми-зерттеу жұмыстары мен өзіндік жұмыстары үшін материал болып табылады.

Пайдаланған әдебиеттер тізімі:

1. Назарбаев Н. Тарих толқынында. -Алматы: Атамұра, 1999. -296 б.

2. Байтұрсынов А. Шығармалары. -Алматы: Жазушы, 1989.-320 б.; Байтұрсынов А. Ақжол. –Алматы: Жалын, 1991. -464 б.; «Қазақ» газеті. –Алматы: «Қазақ энциклопедиясы», 1998. -560 б.
3. Дулатов М. Шығармалары. –Алматы. -1194. -184 б.

ДӘРІХАНАДАН ДӘРІЛІК ЗАТТАРДЫ БОСАТУДАҒЫ ЦИФРЛЫҚ ТЕХНОЛОГИЯ МЕН ҚЫЗЫЛ ЖОЛАҚТЫҢ МАҢЫЗЫ

Қорғанбаева Миллени, Тузелова Нұрсұлуы

Ғылыми жетекшілері: Қалдыбаева Н.К., Карагаева Л.У.

ШЖҚ “Кеңес Одағының Батыры Мәншүк Мәметова атындағы

Ақтөбе Жоғары медициналық колледжі” МКК

Біз өз жобамызда «Дәріханадан дәрілік заттарды босатудағы цифрлық технология мен қызыл жолақтың маңызын» зерттей отырып, алдымызға келесі мақсаттарды қоямыз:

- Елбасының «Қазақстандықтардың әл-ауқатының өсуі: табыс пен тұрмыс сапасын арттыру» жолдауын насихаттап, жастардың креативті идеяларына қолдау көрсетіп, іске асыру жолдарын қарастыру;
- Студент-жастардың IT-саласының дамытуына өз үлесін қосуға бағыттау;
- Жастардың «Цифрлық Қазақстан» бағдарламасына көз қарастарын анықтау;
- Дәріханадан дәрілік заттарды босатуда цифрлық технология мен қызыл жолақты қолдана отырып, тауар айналым, дәріхана пайдасымен қатар адамдардың денсаулығына пайдасының артуына маңызын анықтау.

Ғылыми жұмыстың міндеті: IT саласын және қызыл жолақтың фармацевтика саласында үлкен орын ала тұра, тиімді тәсіл екенін жеткізу.

Ғылыми жұмыстың өзектілігі:

Ақтөбе облысының фармацевтика саласы қарқынды дамуда. АМК – нің фармацевтика бөлімінің түлектерінің жұмыспен қамтылуы 97-100% құрап отыр. Дегенмен де, жаһандық бәсекеге қабілеттілікті арттыру үшін Қазақстан фармацевтика саласында цифрлық индустрияны барынша енгізе отырып, жастардың, оның ішінде фармацевтердің, IT-саласын дамытуға оң көзқарастарын қалыптастырып, дамуына өз үлестерін қосуды бағыттау.

Гипотеза

- 1) Ақтөбе облысының фармацевтика саласындағы цифрлық индустриясы
- 2) Цифрлық қызмет көрсетудің тиімділігі мен артықшылығы
- 3) Дәріханадан дәрілік заттарды босатудағы қызыл жолақтың маңызы

Цифрлық технология- ағылшын сөзі Digital technology өз кезегінде Digitusлатын, яғни «саусақ» сөзінен шыққан, ұқсас деңгейлі сигналды үздіксіз спектр түрінде емес, дискретті жолақтар арқылы беруге негізделген.

Цифрлық технология қазіргі таңда барлық салаларда әр түрлі деңгейде іске қосылып келе жатыр: есептеу электроникасында, компьютерлерде, электротехника салаларында, робототехникада, автоматизацияда, өлшеуіш құралдарында, радио- және телекоммуникация құрылғыларында және көптеген басқа цифрлық құрылғыларда.

2018 жылы Мемлекет басшысы Нұрсұлтан Назарбаев ел халқына арнаған «Қазақстандықтардың әл-ауқатының өсуі: табыс пен тұрмыс сапасын арттыру» жолдауында жаңа цифрлық технологиялар, роботтандыру мен автоматтандыру еңбек ресурстарына және адам капиталының сапасына қатысты талаптарды күрделендіру. Бұл ретте әрине, Мемлекет басшысы еліміздің 2050 жылға қарай әлемдегі ең алдыңғы қатарлы 30 мемлекеттің қатарына қосылуға тиістігін тағы бір еске салды. Осы мақсатқа қарай табандылықпен ілгерілеу қажеттігін, жалпы ел болашағын айқындап, сын-қатерлерді күтіп отырмастан, оған табанды түрде қарсы тұра алатын халық қана жеңіске жететіне кезекті рет үндеді. Үндеудегі негізгі міндеттердің бірі:

1. Жеделдетілген технологиялық жаңғыру керек

Елбасының айтуынша, бұл тұрғыдағы басты міндет – цифрлық технологияны қолдану арқылы құрылатын жаңа индустрияларды өркендету болмақ.

Біз өз жобамызда Ақтөбе облысының фармация саласында цифрлық индустриясын зерттедім. Осы зерттеу барысында Ақтөбе аймағында орналасқан дәріханалардың ішінде 134 дәріханасында, яғни 50%-дай цифрлық индустрияның элементтері енгізілгені анықталды



Коммуникативтік дағдылар

№1 дағды. Сәлемдесу, өзін таныстыру

№2 дағды. Сұхбатты басқару

№3 дағды. Белсенді тыңдау

№4 дағды. Эмпатия білдіру

№5 дағды. Іс-әрекетті түсіндіру

№6 дағды. Ақпарат беру және жоспарлау

№7 дағды. Кері байланыс жасау

Зерттеу жұмысы.

Дәріханадан дәрілік заттарды босатудағы қызыл

жолақтың маңызы.

Зерттеу барысында 2 дәріханадан 4 тұтынушы бірдей шипашақта жазылған дәрілерді алады. Біріншісі А дәріханасы – цифрлық қызметсіз, екіншісі В дәріханасы- цифрлық қызмет технологияларын қолданды.

Біз зерттегенде алып отырған мәселе ол тұтынушы пен фармацевттің арасындағы диагнозына тұтынушыға қажетті дәрілік заттар мен бұйымдарға қатысты диалогты кезекте тұрған басқа тұтынушының естімегенін қалауы.

Осы мәселені зерттеу барысында 2 дәріханадан тұтынушылардан сауалнама алынды және сұрақтар қою арқылы басты мәселе осы болып отыр. Себебі тұтынушы келесі кезекте тұрған адамнан ұялады, өз диагнозын өзгенің естуі ыңғасыздық тудырады. Сондықтан біз қызыл жолақ «стоп» тәсілін ойлап таптық және де біз сіздерге осы тәсілді ұсынамыз. Зерттеу барысында тәсілді қолданып көрдік. Алғашқы тұтынушыдан алынған сауал арқылы тәсілдің ыңғайлы, әрі тиімді екеніне көз жеткіздік. Бұл тәсіл тұтынушылар арасында сыйластық пен түсіністікті қалыптастырады әрі тұтынушы мен фармацевт арасына кедергі болмайды.

Қорытынды:

- Ақтөбе аймағы дәріхана саласында Елбасының жолдауы насихатталып, іске асыру жолында іс-шаралар жүргізілуде;
- Фармацевтика саласына жаңа цифрлық технологиялар енгізіп, қызыл жолақ белгілеу мен коммуникативті дағдыларды қоладана отырып, тұтынушыларға жоғары деңгейде кәсіби қызмет көрсетіледі.

Ұсыныстар:

- Фармация саласындағы дәрілерді сақтауда, сақтау мерзімін қадағалауда роботтар қызметін енгізу;
- электронды рецепт жүйесін енгізу;
- дәріханадағы POS терминалдарын енгізіп, одан әрі көбейту;
- Ақтөбе аймағындағы жас фармацевт мамандардың ғылыми-зерттеу жұмыстарын тереңдету;
- IT саласын қамти отырып, цифрлық индустриясын енгізіп Ақтөбе облысы және Қазақстан фармациясының дамуына өз үлесімізді қосу;
- Қызыл жолақ белгілерін дәріханаларға енгізу.

Қолданылған әдебиеттер:

1. Манфред Шпитцер. Антимозг: цифровые технологии и мозг. — АСТ, 2015. — ISBN 978-5-457-51598-7.
2. Устинова Г.М. : Информационные системы менеджмента.
3. Медешова А.Б., Тлеккабылова Д. Ж., Иксебаева Ж.С.: Цифрлық Ресурстарды жасақтау және қолдану әдістемесі.

ИНСУЛЬТТАН КЕЙІНГІ НАУҚАСТАРҒА РЕАБИЛИТАЦИЯЛЫҚ КҮТІМ ЖҮРГІЗУ ЕРЕКШЕЛІКТЕРІ

Маратова Мадина

Жетекші: Жулмағамбетова Н.К., Ажбенова С.К.

ШЖҚ«Кеңес Одағының Батыры Мәншүк Мәметова атындағы Ақтөбе Жоғары медициналық колледжі» МКК

Оқу-зерттеу жұмысының мақсаты:

Инсульттан кейінгі реабилитациялық күтімді ұйымдастыру және жүргізу.

Міндеттері:

Инсульттан кейінгі реабилитациялық күтімді ұйымдастыру кезіндегі мейіргердің рөлін айқындау.

Ғылыми жұмыстың өзектілігі:

Соңғы уақытта инсульт мәселесі әлеуметтік медицинада кең ауқымды маңыздылыққа ие болып бара жатыр. Бұл тұрғындар арасында егде және қарттық жастағы адамдардың көбеюіне, сонымен қатар, әлеуметтік және экологиялық факторлардың кері әсерінің жоғарылауына негізделеді. Қазіргі уақытта цереброваскулярлы патология өлім себептерінің арасында 2 – 3-ші орындарды алуда.

Зерттеу объектісі: инсульт алған науқастар.

Зерттеу әдістері: субъективті(мәселені анықтау) және объективті(бақылау және шешім қабылдау).

ДДҰ мәліметтеріне қарай, жылда әлемде әр 100 мың адам санына 100-300 инсульт жағдайы кездеседі. Инсульттар, жұлын жарақаттары халықтың мүгедектікке алып келуінің негізгі себептерінің бірі болып саналады, инсульт алған пациенттердің 1/3+ бөлігі өзіне күтім тапшылығынан басқа адамдардың көмегін қажет етеді, тағы 20% өзіндік жүре алмайды; тек әр 5-ші пациент еңбек қызыметіне қайта оралады.

Жыл сайын Қазақстанда 49 000-нан астам инсульт тіркеледі, инсульттан кейінгі мүгедекттер саны 300 000-нан асты. Пациенттердің 60% мүгедек болып қалады. Сонымен қатар Қазақстанда балалар саны 1400 құрайды, олардың ішінде басым бөлігі-неврологиялық патология.

Оқу-оңалту орталығында сабақтар оңалтудың негізгі екі бағыты бойынша-кинезотерапия және эрготерапия бойынша жүргізіледі. Бүгінгі күнде кинезотерапия пациентті физикалық оңалтудың негізгі әдістерінің бірі болып саналады, оның негізгі мақсаты-пациентті қимыл-әрект көмегімен емдеу. Оқу оңалту орталығы кинезиотерапияға, яғни қалыппен емдеу, арнайы активті және пассивті жаттығуларға арналған тренажерлермен жабдықталған. Эрготерапияның мақсаты – жоғалған ұсақ моториканы қалпына келтіру, пациентті қалыпты өмір сүруге бейімдеу, тәуелсіз болуға көмектесу.

Күрделі және ерте кезден сауықтыру шараларын алдын алуда медбикелердің жұмысы өте маңызды. Науқастардың арасында өлімнен аман қалғандардың 70-80% мүгедек болып қалып жатыр және оның 1/3 толықтай ортаның көмегіне, яғни, ұзақ уақытты, қымбат әлеуметтік-медициналық сауықтыруға тікелей тәуелді болып қалады.

Қолданылған әдебиеттер тізімі:

- 1.Н.Ю.Корягина, Н.В.Широкова «Мамандырылған медбикелік күтімді ұйымдастыру», 2015 ж.
2. С.Қ. Мұратбекова «Мейірбике ісінің негіздері» А., 2010 ж.;

3. Мухина С.А., Тарновская И.И. «Мейіргер ісінің негіздері» пәніне практикалық басшылық. М., 2008ж;

«DAMUMED»: ЖЕДЕЛ ҚЫЗМЕТКЕ ҚОЛЖЕТІМДІЛІК. МЕЙІРГЕРДІҢ «DAMUMED» БАҒДАРЛАМАСЫН ИГЕРУДЕГІ РӨЛІ

Қалдымырзақызы Сауал

Ғылыми жетекшісі: Садыкова Г.С.

ШЖҚ«Кеңес Одағының Батыры Мәншүк Мәметова атындағы Ақтөбе Жоғары медициналық колледжі» МКК

«ДАМУ МЕД» ДЕНСАУЛЫҚ ДЕМЕУШІСІ

Соңғы жылдары елімізде интернет желілерінің әлеуеті артып келеді. Осы арқылы халыққа көптеген қызмет түрі қолжетімді болды. Компьютер, смартфондарға түрлі қосымшалар енгізілуде. Сондай игілікті жобаның бірі – облыстық денсаулық сақтау басқармасының «DamuMed» медициналық қосымшасы.

Бүгінде емханалар ұсынған әрбір электронды қызметті ыңғайлы және тез алуға мүмкіндік туды. Өйткені, аталған бағдарлама бойынша үйден шықпай-ақ түрлі ақпаратқа қол жеткізуге болады.

Оның басты мақсаты – медицина қызметін халыққа тиімді ету. Мәселен, бұл арқылы үйде немесе жұмыс орнында отырып, дәрігер қабылдауына жазыласың. Ол үшін «Дәрігерге жазылу» батырмасын басу қажет. Айта кету керек, оны пайдаланушы қабылдау күні мен уақытын өзінің таңдауына мүмкіндігі бар.

«DamuMed» ұялы қосымшасына телефон нөмірі мен жеке куәліктің ЖСН нөмірін теру арқылы тіркеледі. Ал, оған кіре алмаған жағдайда телефон нөмірін қосуға өтінім береді. Ол үшін ЖСН нөмірі бар жеке куәліктің фотосуретін түсіріп жіберу керек. Себебі, құжаттың суреті жеке тұлғаны растау үшін және медициналық ақпаратты басқа адамдардан қорғау мақсатында талап етіледі. Өтінішті медициналық ұйым қызметкерлері қабылдап, ұялы телефонға SMS хат арқылы код жолдайды.

Бұл бағдарлама бойынша әрбір адам өзін немесе отбасы мүшелерін дәрігерге қаралуына жазып, дәрігерді үйге шақыруға болады. Сондай-ақ, еңбекке жарамсыздық парағын емханаға бармай-ақ алады. Тағы бір ерекшелігі, дәрігер берген рецептті осы жерден қарайды. Ал, қауіп-қатер батырмасы – белгілі бір санатқа жататын 5 жасқа дейінгі балалар, диспансердің кейбір топтарындағы науқастар, жүкті әйелдердің шұғыл шақыртуын қабылдайды. Сонымен қатар, осы бағдарлама бойынша барлық зертханалық зерттеулердің қорытындысын, лабораторияның нәтижелерін көруге мүмкіндік бар.

Аталған жүйедегі мәліметтер халыққа түсінікті тілде жеткізілген. Оның ішінде жүкті әйелдерге барлық жағдай қарастырылған. Атап айтсақ, мұнда оларға түрлі кеңестер бар. Мәселен, «Апта сайын бала қалай дамиды? Жүкті келіншек қандай тағамдарды тұтыну керек?» деген сауалдарға жауаптар берілген. Сондай-ақ, перзентханаға қандай заттар алып бару қажеттігіне дейін көрсетілген. Әсіресе, бұл – жас аналар үшін қолайлы мүмкіндік.

Облыстық денсаулық сақтау басқармасының кешенді медициналық ақпараттық жүйесінің үйлестірушісі Сарбиназ Баймаханованың айтуынша, бүгінге дейін аймақта медициналық қосымшаны 17387 адам ұялы телефонына жүктеген. Олардың арасында жүкті келіншектер 20,3 пайызды құрайды. Қазір барлық емханаларда аталған ұялы қосымшаны енгізуге кеңінен түсіндірме жүргізілуде. Ондағы мақсат – дәрігердің және емханаға келген емделушінің уақытын тиімді пайдалану.

Әдебиеттер тізімі:

1. Қазақстан Республикасының Ғылым Энциклопедиясы
2. Қазақ тілі терминдерінің салалық ғылыми түсіндірме сөздігі:
3. Информатика және компьютерлік техника

ҚАР ҚҰРАМЫНДАҒЫНДАҒЫ ҚОРҒАСЫН ЭЛЕМЕНТІНІҢ МӨЛШЕРІН АНЫҚТАУ

Қаршыға Ақжүніс, Қанатбай Ақнұр

Ғылыми жетекшілері: Жабасова Г.Е., Исмагулова С.С.

ШЖҚ «Кеңес Одағының Батыры Мәншүк Мәметова атындағы Ақтөбе Жоғары медициналық колледжі» МКК

«Кеңес Одағының Батыры Мәншүк Мәметова атындағы Ақтөбе Жоғары медициналық колледжі

Қорғасын жылтыр, көкшіл – сұр металл, бірақ ауада тотығып металдық жылтырын тез жояды. Қорғасын элементін зерттеудің аналитикалық әдістері; иодсутекті қышқылдардың тұздарымен, калий хроматымен, сілтілермен рекациялары екендігі анықталады.

Автокөлік жолынан 5,35, 55 метр қашықтықтан және жанармай құю станциясынан, колледж ауласынан қар үлгілерін алып, физикалық қасиеттерін салыстырғанда бірінші сатыда лайлы №4-ші үлгі, яғни жанармай құю бекетінен алынған қар үлгісі, екінші сатыдағы лайлы №1-ші үлгі, яғни жол жиегінен 5 метр қашықтықта алынған қар үлгісі, үшінші сатыдағы лайлы №2-ші үлгі, яғни жол жиегінен 35 метр қашықтықта алынған қар үлгісі төртінші сатыда лайлы №3-ші үлгі, яғни жол жиегінен 55 метр қашықтықта алынған қар үлгісі болады.

Қорғасынмен улануды сатурнизм деп аталады. Қорғасынның қосылыстары жоғары токсикалық қасиетімен бәріне белгілі. Қорғасынмен уланудың негізгі симптомдары: бетінің аппақ болып кетуі, ұйқының бұзылуы, көңіл күйдің төмендеуі, тез ашулануы, тез шаршау, ауызға металл дәмінің келуі, және де тәбетінің болмауы, іштің бүріп ауруы және де қанның құрамының өзгеруі. Уланудың соңғы стадияларында тістің бүлініп кетуі, қолдың паралич болуы, ал балаларда ми қызметінің бұзылуынан соқыр немесе саңырау болуы кездеседі.

Қорғасынмен улану төмендегі себептерден болуы мүмкін

- Ұзақ уақыт бойына ағзаға қорғасыны бар заттардың енуі. Мысалы: жиһаздан, ойыншықтардан, терезке мен есік сырларынан;
 - Өндіріс орындары үйіне жақын орналасса;
 - Құрамында қорғасыны бар ыдыста сақталған тағамнан ағзаға енуі мүмкін;
1. Қорғасын үнемдеу мақсатында автокөлік түтікшесіне сүзгіш фильтр орнатылып, жиналған қорғасын металл қабылдайтын орындарда қабылданып, өндіріске жаратылса.
 2. Және де қорғасын қосылыстарын пайдаланатын өнеркәсіп орындарның мүржелеріне сүзгіш фильтр орнатылып, жиналған қорғасын қорғасын қайта өңделіп өндіріске жаратылса.

Пайдаланылған әдебиеттер:

1. Бандман А.Л. «Вредные химические вещества. «Химия» 1988г
2. Юсфин Ю.С. «Промышленность и окружающая среда Москва 2002 г
3. Волонитина «Воздействие промышленных предприятий на природную среду» Алматы 2005 г

ОЦЕНКА УРОВНЯ ЗАГРЯЗНЕНИЯ И ОХРАНЫ ВОДНЫХ РЕСУРСОВ АКТЮБИНСКОЙ ОБЛАСТИ

Саматов Айдос

Руководители: Тлембаева А.Б., Сүйін Ф.М.

ГКП «Актюбинский Высший медицинский колледж
имени героя Советского Союза Маншук Маметовой»

Цель исследования: к настоящему времени проблема ухудшения качества природных условий и питьевой воды стала привлекать внимание ученых и исследователей всего мира. Вода в Казахстане является лимитирующим ресурсом, и от стратегии использования водных ресурсов зависит развитие природных и хозяйственных систем в бассейнах рек. В качестве основного показателя оценки степени истощения водных ресурсов взята норма безвозвратного изъятия поверхностного стока. При этом за норму принят предельно допустимый объем безвозвратного изъятия поверхностного стока, составляющий 10 - 20% от среднееголетнего значения естественного стока.

Содержание органических соединений в поверхностных водах Актюбинской области колеблется в широких пределах и зависит от многих факторов, основным из которых является хозяйственная деятельность человека, в результате которой поверхностные стоки и атмосферные осадки загрязнены разнообразными веществами и соединениями, включая и органические. Определенную роль в загрязнении поверхностных природных вод играют сельскохозяйственные стоки, которые по масштабам локальных поступлений экотоксикантов уступают промстокам, но ввиду того, что они распространены практически повсеместно, сбрасывать их со счета не следует. С сельскохозяйственным загрязнением связывается ухудшение качества поверхностных вод малых рек, а также в определенной степени и подземных вод, связанных на уровне верхних водоносных горизонтов с естественными водотоками.

Заключение: сложность проблемы заключается в том, что набор органических загрязнителей, содержащихся в микроколичествах, как в поверхностных водах, так и питьевой воде очень широк и специфичен. Некоторые вещества, такие как пестициды, полициклические ароматические углеводороды, хлорорганические соединения, включая диоксины, даже в микродозах чрезвычайно опасны для здоровья человека. Одной из главных причин неудовлетворительного качества питьевой воды является повышенное содержание в ней именно хлорированных углеводородов. Это обуславливает их приоритетность наряду с другими опасными экотоксикантами и требует ответственного подхода при выборе технологии водоподготовки, а также приводит к необходимости разработки комплексных, интегральных методов контроля качества объектов окружающей природной среды, в том числе и водных объектов, позволяющих оценить их свойства и возможную опасность.

Список литературы:

1. Муминов Т.А., Неменко Б.А. Окружающая среда и доказательная профилактическая медицина – Алматы, 2012:180 с.
2. Белоусова А.П., Проскурина И.В. Принципы районирования территорий по степени опасностей и рисков загрязнения подземных вод // Водные ресурсы, 2016, Т. 34, № 6, С. 1-13.
3. Шишкина В.Т. Методические рекомендации о гидрогеологическом исследовании и прогнозам для контроля за охраной подземных вод. М.: ВСЕГИНГЕО, 2016. 87 с

АҚТӨБЕ ОБЛЫСЫНДАҒЫ МҰНАЙ-ГАЗ КӘСПОРЫНДАРЫНЫҢ ҚОРШАҒАН ОРТАҒА ӘСЕРІ

Тлеу Қайрат

Ғылыми жетекшілері: Абилова А.С. Муканбеткалиева М.М

ШЖҚ «Кеңес Одағының Батыры Мәншүк Мәметова атындағы Ақтөбе Жоғары медициналық колледжі» МКК

Өзектілігі: Мұнай газ өнеркәсіптерінің флора мен фаунаға және қоршаған ортаға тигізер залалының өлшеусіз екендігін көрсету.

Өлкемізде мұнай-газ секторы қарыштап дамып, қарқын алып келеді. Соған орай түрлі экологиялық проблемалар да кездесетіндігін жасыруға болмайды. Айталық, өткен жылы мұнай өндіру 13,5 миллион тонна құраса, содан ауа атмосферасына 68,2 мың тонна зиянды заттар бөліп шыққан. Ал мұның өзі өндірілген 1 тонна мұнай-газ өніміне 2,17 килограмм ластанушы заттардан келеді деген сөз. Өйткенмен, олардың құрамында этил-метилмеркаптан тәрізді күкірт қышқыл қоспасының жоқтығы оң көрсеткіш болып есептеледі. Облысымыздағы мұнай-газ компаниялары иелігіндегі кеніштердің санитарлық-қорғаныштық аймақтары шекарасында ауаны ластанушы зиянды қалдықтар мөлшері рұқсат етілген шектік шамадан асқаны кездеспейді. Мұнайды алу-дайындаудың барысында пайда болатын технологиялық қалдықтар мұнай шламдарымен қатар пайдаланусыз қалған ұңғылардағы жарылыстардан бүлінген аймақтарды жою кезінде пайда болатын қалдықтардан құралады.

Зерттеудің мақсаты: Ақтөбе облысының мұнай-газ өнеркәсіптерімен танысу, осы өндірістердің шикізаттарын анықтау, мұнай-газ өндірістерінің қалдықтарының қоршаған ортаға және флора мен фаунаға тигізетін әсерін зерттеу, анықтап білу.

Материалдар мен әдістер: Зерттеуге алынған топырақ сынамалары Ақтөбе облысы Темір ауданында орналасқан Кенкияқ кен орнының аумағында №3 цехынан екі шақырым оңтүстікке қарай №1371 ұңғыма маңынан (1-сынама), осы ұңғымадан 1 км қашықтықтан (2-сынама), 3 км қашықтықтан (3-сынама) және осы ұңғымаға жақын орналасқан тұрғын ауыл маңынан (4-сынама) күз мезгілі, қыркүйек айында алынды.

Нәтижесі мен талқылау: Ақтөбе облысы тұрғындарының ауруға шалдығу ерекшелігі % (10 мың халыққа шаққанда) Тыныс жолдары аурулары бойынша 19%, жүрек қан тамыр аурулары 6 %, асқазан ішек жолдарының аурулары 8%, көру мүшесінің аурулар 12%, қаназдық 25%, тірек қимыл аппаратының аурулары 3%- ды құрап отыр.

Қорытынды:

Қазір дүние жүзінде мұнай мен газ мейлінше мол пайдаланылуда. Планетамыздың көптеген жерлерінде жүздеген кен орындары ашылып, олардан өндірілетін мұнай және газ мөлшері де тым көбейіп отыр. Осыған қарағанда ерте ме, кеш пе әйтеуір барлық кен орындарының қоры азайып, тіпті көп кешікпей сарқылуы да мүмкін. Ал сонда өндіріс пен энергетикалық арқауы болған мұнай мен газды ажыратып алуға болатын шикізат түрлері табиғатта өте көп және қорлары да мейлінше мол екен.

Сондықтан біріншіден, қоршаған ортаға әсер етуді тұрақты бақылайтын экологиялық мониторинг құру керек. Екіншіден, табиғи ортаға келтірілген шығындардың орнын толық толтыруды есептеу әдістері жасалынуы керек. Үшіншіден, қоршаған ортаны қорғаудың нормативтік құқықтық базасымен комплексті басқару және жоспарлау қамтамасыз етілуі қажет. Егер қоршаған орта ластануының қазіргі қарқындары болашақта осындай деңгейде сақталатын болса онда өсімдіктер, жануарлар, су, балық т.б. айтпағанда адамдардың өмір сүру ұзақтығы қысқарып балалардың жаппай ауруы көбейеді. Жергілікті үкімет органдары мен шетел компанияларының қоршаған ортаны пайдалануға жауапсыздығын, қазіргі және болашақ ұрпақ көптеген он жылдықтар бойы сезетін болады.

Пайдаланылған әдебиеттер:

1. Мұрынова. А «Мұнайлы өңірдің мұңында көл, Зары да көл жан айқай» Атамекен – 2002 – 13 ақпан – 25
2. Ноғаев. Ы. «Мұнай қалдықтары мен қазандықтарының қоршаған ортаға залалы». Атамекен 2004 – 27 қазан, - 52
3. Ноғаев. Ы «Мұнай қалдықтары және қазандықтары (қоршаған орта)», Дүние – 2004 – 11 – 5. 11
4. Өмір – тіршілік қауіпсіздігі: Оқулық, С. Арпабеков – Алматы, 2004– 256 б.

КОМПЬЮТЕРЛІК ВИРУСТЫҢ ЗИЯНЫ ЖӘНЕ ҚОРҒАНУ ЖОЛДАРЫ

Шынтас Ерасыл

Ғылыми жетекшісі: Усенова Г.Р.

ШЖҚ «Кенес Одағының Батыры Мәншүк Мәметова атындағы Ақтөбе Жоғары медициналық колледжі» МКК

Өзектілігі: Компьютерлік вирустардан қорғанудың жолы - вирусқа қарсы бағдарламаларды қолдану болып табылады. Қазіргі кезде антивирустық бағдарламалар көптеп шығарылуда, бірақ олармен күресу жолдары аз.

Зерттеудің мақсаты: Компьютерлік вирустарды және олардың түрлерін анықтап, вирустардан қорғану жолдарын іздестіру.

- Компьютерлік вирустардың түрлерін анықтау және олардың жіктелуін зерттеу
- Компьютерге вирустың ену мүмкіндіктерін анықтау
- Компьютерлік вирустардан сақтану жолдарын айқындау
- Қазіргі кезге лайықты антивирустық программалардың түрін анықтау
- Әрбір адамзаттың ақпаратты сауаттылығын арттыру

Материалдар мен әдістер: ХХІ ғасырдың бас кезіндегі адамзаттың даму процесі информациялық қоғамның қалыптасуымен ерекшеленеді, оның негізгі бағыты ақпарат және оны өңдеу ұғымымен анықталады. Ақпарат мемлекеттің даму деңгейін анықтайтын стратегиялық ресурсқа, яғни, қорға айналып ақпараттық технологияны қалыптастыру, яғни, мәлімет өңдеумен оны тасымалдау ісін атқару өркениетті дамудың қажетті шарты болып табылды. Сондықтан біздің елімізде де осы мәселелерге көптеп көңіл бөлуінде, оның бір айғағы ретінде Қазақстан Республикасының «Ақпараттандыру туралы» заңының шыққанын айта кету жеткілікті шығар. Сондықтан да біздер компьютерлермен жұмысты жасағанда, кез келген қарсы жасалып жатқан кедергілерге (вирустар) қарамай, ешқандай қадергісіз еліміздің дамуына үлес қосуымыз керек. Соңғы кездегі жеке пайдаланылатын компьютерлердің өндірісте, бизнесте кеңінен қолданыла бастауы жалпы көпшілікке кәсіби информациялық технологияларды пайдалана, соның ішінде вирустармен күресе білудің аса қажеттігін көрсетті. Компьютерлік вирус — арнайы жазылған шағын көлемді (кішігірім) программа. Ол өздігінен басқа программалар соңына немесе алдына қосымша жазылады да, оларды "бүлдіруге" кіріседі, сондай-ақ компьютерде тағы басқа келеңсіз әрекеттерді істеуі мүмкін. Ішінен осындай вирус табылған программа "ауру жұққан" немесе "бүлінген" деп аталады.

Компьютерлік вирус — арнайы жазылған шағын көлемді (кішігірім) программа. Ол өздігінен басқа программалар соңына немесе алдына қосымша жазылады да, оларды "бүлдіруге" кіріседі, сондай-ақ компьютерде тағы басқа келеңсіз әрекеттерді істеуі мүмкін. Ішінен осындай вирус табылған программа "ауру жұққан" немесе "бүлінген" болады. Алдымен соны анықтау керек.

Өзінің жабысқанын жасыру мақсатында вирустың басқа программаларды бүлдіруі және оларға зиян ету әрекеттері көбінесе сырт көзге біліне бермейді. Вирус өзіне қажетті бүлдіру әрекеттерін орындаған соң, жұмысты басқаруды негізгі программаға береді, ал ол программа алғашында әдеттегідей жұмыс істей береді де "вирус жұққандығы" бастапқы кезде байқалмай қалады. Осыған қарсы әрекет жолдарын нақтылау керек.

Қорытынды: Қазіргі кезде компьютерлік вирустардың түрлері өте көп. Вирус - қажетті, маңызды ақпараттарды жойып, тіпті жүйені де істен шығарады. Әр вирустың қандай зияны бар екенін де білген жөн. Сол себептен әркім, мұндай компьютерлік вирустардан қорғанудың жолын білу керек. Егер әрбір қолданушы вирустың түрлерін анықтап, әр вирустан қалай қорғануға болатынын білсе, онда өзінің құнды ақпараттарының жоғалмауына, сақталуына, жүйенің бұзылмауына септігін тигізеді. Кейбір вирустар өте қауіпті, сондықтан, әркім вирусқа қарсы қолданылатын шараларды білу қажет. Қорытындылай келе:

1. Компьютерді әркімнің жиі пайдалануын шектеу;
2. Сырттан келген мәліметтерді мұқият тексеруден өткізу;

3. Вирустан «емдеу аспаптарын» дайындап қою.

Пайдаланылған әдебиеттер тізімі:

1. Балапанов. Информатика 30 сабақ оқулығы, 2007- Алматы;
2. О.Камардинов. Информатика, 2006 – Алматы;
3. Н. Ермеков «Информатика». Алматы,

ЫРҒЫЗЫМНЫҢ ЕҢБЕК ЕРІНІҢ ЖҰЛДЫЗДЫ-ҒҰМЫРЫ

Дузбаева Инжумаржан

Ғылыми жетекшісі: А.Н.Жангелдина

Қ.Жұбанов атындағы Ақтөбе Өңірлік Мемлекеттік Университетінің Жоғары колледжі

Тақырыптың өзектілігі: Уақыт-күдірет өткені мен бүгінгі күннің арасын алшақтата түскен сайын, сол өткеніміздің қадірі мен беделі де артып бара жатқандай. Өйткені, қазір жер тарихын, елдің басынан кешкен оқиғаларын, сол елдің айтулы азаматтарының есімдері мен атқарған істерін білуге құштарлығымыз оянды. Ғасырлар бойы талай тарихи өзгерістердің куәсі болған мекендердің бірі-Ырғыз өңірі тұнып тұрған тарих.«Ғалымның хаты,жақсының аты өлмейді»дегендей тәуелсіз еліміздің туын ұстар,әр азамат пен азаматшаларымыздың жүректерінде нар тұлғалы азаматтарымыздың қадірін ұрпақтан-ұрпаққа жеткізу кейінгі ұрпаққа мақтаныш,үлгі болмақ.[1,3б]

Зерттеу жұмысының мақсаты: Ақын,қоғам қайраткері І.Жансүгіровтің «Өз ерін,өз ерлерін ескермесе,ел тегі алсын қайдан кемеңгерді» демекші жер тарихын,елдің басынан кешкен оқиғаларын,сол елдің айтулы азаматтарының есімдерімен атқарған істерін білу-әр қазақ азаматының парызы деп білемін.Ақтөбе өңіріндегі киелі мекендердің бірі-Ырғыз өлкесіндегі бой көтерген қарапайым халыққа берілген бейтаныс тұлғалардың атындағы көшелер аз емес.Осындай ордалы оқиғаларға,сол оқиғалардың ортасында ойып тұрып орын алған ардақты азаматтарға бай.Соның бірі өзім тұратын Өтеу Құдайбергенов атамның есімімен аталатын көше.Атамның өмір жолы мен тарихта қалдырған еңбегіне терең үңіле отырып,ізденуге мақсат еттім. Сондықтан бірі білісе, бірі білмес Өтеу Құдайбергеновтей тұлғаны келер ұрпаққа толық таныстыру, зерттеу жұмысының деректері мен материалдарын пайдалану арқылы Өтеу Құдайбергеновтің ұлт мүддесі үшін күрескен азаматтық тұлғасын ашып көрсету, үлгі алуларына септігімді тигізу-жұмыстың басты мақсат болмақ.

Осы мақсатқа жетуде мынадай міндеттерді алдымызға қойдық:

- Бүгінгі күнге дейін жарық көрген баспа материалдары мен интернет материалдарын тауып танысу;
- Өтеу Құдайбергенов атамның балалық шағы мен өскен ортасын анықтау;
- Өтеу Құдайбергеновтың қызмет жолын зерттеу;
- Ол кісімен дидарлас болған «жанына терең бойлаған» қызметкерлері мен достарының саны да сексеуілдей селдірегендіктен Қарақұдық елді мекенінде атамның баласы Өтеу Хамит атаммен кездесіп,мәліметтер жинау;
- Құмтоғай ауылына барып,Өтеу Құдайбергенов атамға баласы Хамит Өтеуов арнап салғызған саябағына барып қария аталарымызбен кездесіп,сұхбаттасып толығырақ ақпарат алу;
- Өтеу Құдайбергенов туралы тәуелсіз Қазақстан тарихындағы көзқарастар мен зерттеулерді,жалпы алынған мәліметтерді жинақтап талдау.

Зерттеудің ғылыми болжамы: Өтеу Құдайбергенов атамның Ырғыз өңірінің атағын асқақтатып, абыройын аспандатқан «Жұлдыздылар елі» атандырып,есімін сол кездегі Одаққа дейін көтерген дара орны бар,тарих ордасындағы отауы бөлек тігілген ерекше тұлға екендігін дәлелдейтін ғылыми дерек көздерін жинақтау,жан-жақты зерттеу арқылы Социалистік Еңбек ері,депутат,колхоз құрылысын ұйымдастырудағы орасан зор үлесі бар ұлы тұлға екендігін,қазақ тарихындағы ерекше алатын орнын көрсету,паш ету. Сол

арқылы өскелең ұрпақтың ұлттық құндылықтарды бағалауына, өзін-өзі тәрбиелеуіне, елін, жерін сүюіне, елжандылық, инабаттылық қасиеттерінің қалыптасуына ықпалын тигізеді.[1,36]

Зерттеудің әдістері:

Зерттеудебаяндау, сұхбаттасу, сауалнама жинақтау, салыстырмалы-тарихи талдау, қажетті мөлшерде саралау, зерделеу, қорытуәдістері басшылыққа алынды.

Қорытынды:Бүгінгі күні қазақ халқы Тәуелсіз мемлекет шаңырағын көтерді.Тәуелсіз Елімізбен бірге жыл сайын ілгері дамып келе жатқан Ырғыз өңірінің болашағы кемел деп білеміз.КСРО Жоғары Кеңесіне Ақтөбе облысы бойынша жалғыз өзі қатарынан екі мәрте депутат болып сайланған Социалистік Еңбек Ері атанып,үкімет басқарған омырауына Алтын Жұлдыз бен екі Ленин орденін, басқа да наградалармен марапатталған, Өтеу Құдайбергенов ұлт мүддесіне риясыз қызмет еткен.1939 жылы бірінші шақырылғаннан бастап өмірінің ақырына дейін аудандық кеңеске депутат болу, бұлардың барлығы қай қоғам, қай замандарда болсын мыңнан бірдің басына қона қоймаған бақыт. Жалпы, атамыз халықшыл, көпшіл болған кісі. Сонысымен де елге жағымды болған. Депутаттық мандатты халық үшін пайдаланған. 1954 жылы КСРО Жоғары Советінің депутаттығына екінші мәрте ұсынылуы да соның айғағы болса керек. Осындай бақытқа атамыз қол жеткізсе де, ол оңайлықпен келген жоқ.Аттарының өзі көз қарықтыратын атақ-құрметтерінің аржағында даланың нар тұлғалы, дархан пейілді азаматының атқарған еңбегі, ел алдындағы адал кісілігі мен кішілігі бір төбе[3,106].

Өтеу атамыздың үлкен еңбегі – колхоздар ірілендірілгеннен кейін өзі басқаратын Киров атындағы колхоздың орталығы Қарасайда мектеп салдыртуы еді. Сол мектеп атамыздың ұрпақтарына жасаған қамқорлығының куәсіндей күні бүгінге дейін Қарасай аулында білім нұрын шашып келеді.

Арамдығы емес, адалдығынан, айлакерлігі емес, аңқаулығынан шатылған ауылдың талай қазағы темір тордың аржағында айдалып бара жатып, «Жігітінен қазақтың дос таба алмағандай» жағдайға жеткенде халық сенім көрсеткен азамат еді деп депутат Өтеу Құдайбергеновке мұңын шағып, беделінен үміттенген. Ол кісі СССР Жоғары Советі Президумының председателі К.Е.Ворошиловқа, Қазақ СССР Жоғары Советі Президумы председателінің орынбасры Ә.Жангелдинге, республика мен облыстық сот, прокуратура органдарына жолдаған өтініштерінен жазықсыз жазаланған азаматтарға деген жүрекжарды жанашырлығы айқын көрініп тұр. Соның нәтижесінде жоғарыдағы азаматтардың көпшілігі әділдікке қол жеткізіп, жазықсыз жазаланудан құтылған Осындай тұлғаларды мәртебелеп, құрметтеп, тарихи сананы жаңғыртып, жастардың есіне салып отыру, оның қазақ тарихында алатын орнын көрсету бүгінгі күннің міндеті. Күні кеше ұстағанның қолында, тістегеннің аузында кете жаздаған ұлттық тарихымызды түгендеп, еліміз еңсе көтеріп жатқанда ендігі ең басты нәрсенің бірі- соның қадірін ұрпақтан-ұрпаққа жеткізу болса керек.[4,256]

Пайдаланылған әдебиеттер тізімі:

- 1 Дияров.Н«Жұлдызды-жарық», 2014
- 2 Қазақстан тарихының әдістемелік журнал. № 2006, 2007, 2008, 2009
- 3 Қазақ ССР1-том қысқаша энциклопедия Алматы:1984 жыл

АҚТӨБЕ ӨНІРІНДЕГІ АУЫР ӨНЕРКӘСІП ОРЫНДАРЫНЫҢ ҚАЛЫПТАСУ ТАРИХЫНАН

Айса Ақжібек

Ғылыми жетекшісі: Искакова Л.С.

Қ.Жұбанов атындағы Ақтөбе Өңірлік Мемлекеттік Университетінің Жоғары колледжі

Мақсаты: Ақтөбе қаласы ауыр өнеркәсібінің пайда болу мен даму тарихы жайлы ақпарат тарату. Өңірдің дамуына ауыр өнеркәсіп орындарының қаншалықты деңгейде ықпал ететінін көрсету. Зауыттың осы уақытқа дейін негізгі орында пайда болуы. Осы уақытқа дейін Ақтөбенің хром кеңі базасында қара және түсті металлургия салалары сияқты өндіру, ауыр өнеркәсібі жайлы ақпарат жеткізу. Ақтөбе хром зауытының жоғары деңгейде жұмыс жасайтыны қандай жағдайда өндірістік құралдарды, әр түрлі техника мен тығыз байланыста болтыны жайлы көз жеткізу. Қазіргі таңдағы басқада тың игеретін мұнайлы зауыттардың бір қатары көбінесе тұтынушылық мақсатта негізделген, себебі ірі компаниялардың дамуы сол тұтынушылардың жұмыс істеу нәтижесіне байланысты, шикізат көзі болып табылады. Сол мақсат пен 300 түрлі өнім алады: ең қажетті өнімдердің бірі Ақтөбедегі ауыр өнер кәсіптің қайта жабдықтаудың көрсеткіші болып саналады. Дүние жүзілік тәжірбиеде жалпы ұлттық өнімде ауыр өнеркәсібінің, өндіруші өнеркәсіптің үлесін ұдайы кеміті керсінше өңдеуші өндірістің, ең алдымен үлесін ұлғайтуға бір дәйектілігің көрсетіп отыру мақсаты. Өңдеуші өнеркәсіпке қара металл, мұнай газ, көмір, шығаратын кәсіп орындардың салынуы мол қоры ретінде мақсатты ретінде қарқынмен дами бастады.

Міндеті: Ақтөбе өңіріндегі ауыр өнер кәсіп тарихи тарихы жайлы түсінік қалыптастыру. Ақтөбедегі Ұлы Отан Соғыс жылдарында пайда болған ауыр өнер кәсібі зауыттарының тек Ақтөбегана емес, жалпы Қазақстан Республикасында өнер кәсібіне қосқан үлесін кәсіп орындарды жаңғырту осыған байланысты Қазақстан өңірінің түпкір түпкірімен кәсіп орындардың ұзақ уақыт бойы өнімдердің шығара бастауы Көптеген мамандардың көптеп келуі индустрияның қарқыны бойынша іске асырылуы. Республика да өнер кәсіп құрылымы бойынша сол Ұлы Отан Соғыс жылдарындағы өндіруші өнеркәсіптен мұнай ферроқорытпа көмір зауыттарының пайда болу кезеңі сондай ақ өнімнің әр түрлі қоспалар мен шығарылатыны жайлы өндіріс құралың жабдығың жасайтын қоғамдық өндіріс саласы болып табылатыны жайлы ақпарат жеткізу.

Хром өнімің шығару біріңші орыңға шығуы Ақтөбенің негізгі саласы болып табылады. Қазақстан – дүние жүзілік ауыр өнер кәсіп бөлінісінде өзіндік орны мен зор мүнкіндіктері бар мемлекет. Мұнай, көмір өнер кәсібі мен түсті металлургия ошақтары басты назарда қозделеді, негізгі орында болуы шарт. 1991 жылға дейін Қазақстанның ауыр өнеркәсібі КСРО ның біріңғай зауыт кешені ретінде дамуы міндетті жайында мүнкіндіктер берілді.

Ғылыми жұмыс өзектілігі: Ақтөбе обылысындағы ауыр өнер кәсіп орындарының пайда болуы қаланының даму тарихында елеулі орын алатына дәлел келтіріу. Сондай-ақ ауыр өнер кәсіп орындарының пайда болу және даму тарихын бір бөлігі ретінде қарастыру. Өнер кәсіптің негізгі салалары бойынша қаржы жұмсалымы жаңа технологияның пайда болу іске асыру жолында қарастыру. Техникалық жағынаң ең алдымен өнер кәсіптің еңбегің толықтай жаңғырту өзгеде ірі ауыр кәсіп орындардың саның көбейту біріңші кезекте ірі кәсіп орындардың техника индустриялық жағынаң қаржы сапасың көтеру. Ақтөбедегі өнер кәсіптің көптеп дамуы өте қажет себебі зауыттардың көптеп салынуы елеулі өзгерістерге көшбасшылық етеді. Мұндай әртүрлі өнімнің сапалы түрде шығарылуы аса маңызды көп бөлігі әсіресе Ақтөбеде шығарылатындықтан өнімнің көп бөлігі техниканың саласына байланысты болып келеді. Экономиканың қарқынды дамуы өндіріс саласының шартты түрде көптеп кездесуі. Жоғары сапалы өндірістің дамытылуы, көп табыстарға қол жеткізілуі көзделеді. Ақтөбеге жақын орналасқан өндірісті өндіретін кәсіп орын технологияны, өндіретін тыңайтқыштар әсіресе зауыттың құрлысың қалыптастырыу

Гипотезасы: Ақтөбеде ферроқорытпа зауытының эвакуациямен пайда болу шартты. Хром өндіру керектігі негізінде дайындау деңгейінде болуы. Ақтөбенің ең ірі ферроқорытпа зауытты тау-кен, металлургия, химия, өндіріс салалары бойынша дами бастауы ерекше басты назарда болуы. Жалпы дүние жүзінде өндіретін жоғары сапалы жасайтын зауыттардың көпшілігі жұмыстың жасалу жолына байланысты. Механикалық зауыттардың негізіндегі саласы Актюбрентген зауыттының қарқынды аймағына

орналастырылуы, индустриядандыру саясатының жүзеге асыру Ақтөбе қаласының өндірісі салаларының жүргізіп өнімінің артыуы Өндеуші өнеркәсіптең индустриялық өндірістің жиынтығы болып табылады. Барлау анықтау жұмыстары өндеуші орындардың өз алдына бір бөлек кәсіпорын болды. Ауыр өнер кәсіптің орындары технологияның мүмкіндіктері, Қазақстанның өнеркәсіптің шикізаттық бағытың күшейтуде тұтыну үнемі сырт мемлекеттең әкелінеді.

Маңызы: Өнер кәсіп орындарының өркендеуі басты назарда Қазіргі танда ірі зауыттардың жедел қарқымен қалыптасу халыққа экономикалық орталық негізінде қосылды. Көптеген мамандардың көптеп келуі материалдық техникалық жабдықтардың жеткізіле бастауы. Комбинаттардың салына бастауына индустрияның дамуна негізіне ықпал ету. Елімізде ауыр өнеркәсіптің саласы жайында бірқатар Шет мемлекеттерге өндіріс саласында тұтынушылардың сапалық жағынаң ұсыныстар беру маңызы. Өнертапқыштық ұсыныстар жаңа технологияның еңгізілуі жайында мәселерді қозғау. Зауыт ұйымдардың қажеттілігі, жастардың жұмыспен қамтылуы аса өзекті болып келеді. Жаңа салалардың дамуы бұл тек Ақтөбе қаласында қарқынды дамуы істептес болып келеді біршама, негізінде осы салаларды айта кетсек, Қазақстанға эвакуациямен келген 220 фабрика зауыт шеберхана 20 аса кәсіп орындардың салынуы басты назарда екені сөзсіз. Сонымен қатар алдыңғы қатарлы өнімді шығаратың кәсіп орындарды экономикалық өндіріс негізінде қаланды. Өндіріс құралдарың өндіру мүмкіндіктеріндегі Қазақстанның басқа аймақтарың өндейтің орындарда салыңған жергілікті техникалық негізіне айналды. Қазақстан өнер кәсіпі 2015 жылға дейін жаңа индустриялық инновациялар даму өрісіне шығару, даму салаларың құрайды

Пайдаланған әдебиеттері:

1. Грейз М. Актюбинские сплавы. Издательство «Казахстан». А. 1964.
2. Правда- 1943. 22 января.
3. АОМА. 30-қор, 1-т. 253-іс, 19-25пп.

XXI ҒАСЫРДАҒЫ МӘДЕНИЕТ АРАЛЫҚ ҚАТЫНЫС ЖӘНЕ КӨПТІЛДІЛІК ЖАҒДАЙЫ

Амангелді Милена

Ғылыми жетекшісі: Ержанова Р.Е.

Қ. Жұбанов атындағы Ақтөбе Өңірлік Мемлекеттік Университетінің Жоғары колледжі

Мақсаты: Қазақстан Республикасының жастарына көптілділік мәселесін үйрету

Міндеті: Ағылшын тілін меңгеру – жастарға әлем танудың кілті болмақ. Ағылшын тілін білу біздің жастарға шексіз мүмкіндіктер ашады. Ол – жаһанданудың кепілі. Сондықтан да ауыл мектебі оқушыларына тілдерді меңгеруі арқылы қазақ елін әлемге таныту. Орыс тілі мен ағылшын тілі мектеп қабырғасында жас ерекшелігіне қарай оқытылып жатыр. Сонымен қатар, тек грамматикасын меңгертіп қана қоймай, мұғалімдер оқушылардың еркін сөйлеп, өзіндік пікірін білдіре алатын дәрежеге жеткізгендері дұрыс.

Ғылыми жұмыс өзектілігі: Мектепте қазақ тілін оқыту барысында орыс тілі, ағылшын тілі пәндерін бірлікте алу мұғалімнің шеберлігіне байланысты жүргізіліп жүр. Бұл жерде өтіліп отырған бағдарламаға сай үш пәнді бірлікте ала отырып, пәнаралық байланысты жүзеге асыруға болады. Алайда жеке тұлғаның әрекетін дамытуды мақсат етудеміз.

Гипотезасы: “Үш тілдің бірлігі” мәдени жобасы – үш тілді, қазақ, орыс және ағылшын тілдерін Қазақстан азаматтарының бірдей меңгеруін меңзегенімен, бұның түпкі негізі, көздеген мақсаты – мемлекеттік қазақ тілінің халықаралық қолданыстағы орыс, ағылшын тілдерімен терезесін теңестіріп, әлемдік деңгейге көтеріп, жаһан тілдерімен тең қолданылатын биікке жеткізу.

Көптілділік мәселесі Қазақстан үшін ғана емес, бүкіл әлемнің алдында тұрған көкейтесті мәселелердің бірі, себебі жаһандандыру заман тілдері білуі талап етіледі.

Көп тілді оқыту білім берудің қоршаған әлемде болып жатқан үдемелі өзгерістерге бейімделгіштігің күшейтетін жоғары дамыған, біз секілді дамыған, бәсекеге қабілетті жастардың қалыптасуын септігін тигізетін тұжырымдамалық тұрғыдан жана үлгісін құруды көздейді.

Көпұлтты Қазақстан жағдайында тілдердің үш тұғырлығы мәдени жобасы қоғамдық өзара келісімді нығайтатын маңызды факторлар болып табылады. Бала тілді неғұрлым ерте жастан үйренсе, соғұрлым ол оны соғырлым жеңіл меңгереді.

Мектепке дейінгі тәрбие мен оқыту мазмұнын жаңартуға сәйкес мектеп жасына дейінгі балаларға терең білім беруге соның ішінде тілді үйрету мүмкіндіктерін кеңейтуге ерекше назар аудару керек. Әр білім беретін балаларды тәрбиелейтін мекеменің басшысының міндеті –Қазақстанның жаңа азаматын тәрбиелеу. Сондықтан баланы кішкентай жасынан бастап, тіпті балабақшаға келген күндерінен бастап балалардың шетел және басқа тілдерге қызығушылықтарын арттырып, үштілділік арқылы тәрбиелеу керек.

Мемлекеттік мәртебе алған ана тіліміздің абыройын асқақтату, біздің балабақша есігін ашқан әрбір өзге ұлт баласына тіл үйретіп, қана қоймай, қазақтың ұлттық құндылықтарымен қатар, барлық ұлттың салт-дәстүрін білу, әр баланы отансүйгіштікке жеке тұлға етіп қалыптастыру балабақшаның негізгі мақсаты болуы керек.

Көп тіл білу заман талабы. Бала алғаш тәрбиені ана тілінде қабылдап, қазақы қасиетпен жетілген бала кейін қандай ортада жүріп, қанша тіл үйренсе де, өз тілін ұмытпаймын, ұлттық қасиетінен көз жазып адасып қалмайтын болады.

Орыс тілді үйреніп, олардың өздерін жаңылыстыратын жағдайға жеттік. Енді біздің алдағы мақсат - ағылшын тілін жетік білу. Адам көп тіл білген сайын оның көзі ашылып, ой-өрісі ұлғая түсетін болады. Әр ұлттың өз тілі өзге тілге жеткізетін көпір секілді. Мен қазақ тілі мен әдебиеті мұғалімі болғандықтан болашақта балаларға ең басты өз оқушыларыма Абай атамыздың дана ойларын, лирика, шығармаларын оқытқым келеді. Ең бастысы жүрегі отаным, тілім деп соғатын ұлттың санс-сезімі жоғары, ұлтжанды оқушыларды тәрбиелеу. Бір азаматтың өзге бір ұлттың тілін жетік игеріп, сол ұлт азаматымен ойдағыдай тіл табыса білуі үлкен біліктіліктің белгісі. Көптілді меңгерген адам әуелі өз тілінде ой қортып, туған халқына өнеге болады. Және ол өз өмірін қалайда мағналы өткізетін айтулы тұлға болып жетілері анық.

Көптілділік міселесі қазақ үшін ғана емес, бүкіл әлемнің алдында тұрған көкейтесті мәселелердің бірі.

Халқымыз ежелден тіл абыройын биік көтеріп, «өнер алды қызыл тіл» деп сөз өнерін бар өнердің алдына қойып, жоғары бағалаған. Әдетте тіл жөнінде тіл адамдар ара қарым-қатынас жасау құралы деп, оған анықтама берілгенімен, іс жүзінде тіл тек сөйлеу құралы болып қалмастан, қайта одан да маңыздысы, ол белгілі бір ұлттың ұлттық сана-сезімі халықтың әдеп-ғұрпын тұтастай қамтып жататын күрделі ұғым. Менің ойымша, адам қазір қандай оқу орнын болсын өзінің бүкіл өміріне жететін білімді бірден ала алмайды. Оның басты себебі, қоғамның жоғары жылдамдықпен дамуы.

Ал, үш тіл білу біздің мемлекетіміздің халқаралық байланыстарын дамытуға мүмкіндік беретін тұлға аралық және мәдениетаралық қарым-қатынастардың аса маңызды құралы болады. Сол байланыстарды дамыту үшін көп тіл білетін жас ұрпақ тәрбиелеу қажет.

Әлемде қанша ұлт, нәсіл болса соларды бірінен-бірі даралап тұратын басты құралы тіл» Әр халықтың ана тілі білімнің кілті» деп Ахмет Жұбанов тілдің адам өміріндегі маңызын аша түскен. Ана тілдің құдіреті жайлы қаншама ойшылдарымыз, ақын-жазушыларымыз құнды пікірлер қалдырды. Осынау бабаларымыз сөйлеп, даналарымыз толғап қазақ тілінің еліміздің болашағының көркеюіне зор ықпал етуде. Қазақ тілі 2025-жылға қарай өмірдің барлық саласында үстемдік етіп, кез-келген ортада күнделікті қатынас тіліне айналады. Осылай тәуелсіздігіміздің мерейін үстем ете түседі деп ойлаймын. Тілді білудің ерекшелігі де осы. Қазіргі кезде мектеп бағдарламасынан ағылшын тілін еркін меңгерген көптеген бітірушілер шет елдерде білімін дамытып, тәжірибесін молайтуда. Бірақ олардың елге деген, тілге деген құрметтері жоғары.

Сондықтан жастарды тілге баулу, еркін сөйлеуге машықтандыру балабақшада, мектеп қабырғасында, оқу орындарында қолға алынып, жүзеге асырылуы қажет.

Үштілділіктің маңызын түсіне білген жанның еліміз үшін болашақтағы алары да, берері де мол. Біз ағылшын тілін игеруде серпіліс жасауымыз керек. Қазіргі кезде адмадарға көптеген мүмкіндіктер бар. Осынау мүмкіндіктерді игеру мақсатында бүгінгі білім ордалары үштілділікті енгізудің, оны тиімді жүргізудің тың жолдарынан ізденіс табуда.

ҚОРЫТЫНДЫ: Қазіргі заманда адамдар ағылшын, француз тілдерін үйренуге талпынып жатыр. Әр түрлі елдің тілдерін білу мақтанш, әрі адамның білімді екенін көрсетеді. Болашақта көп тілді білудің пайдасы көп.

Көптеген тілді білген адам жұмысқа да оңай тұрады. Алайда қаншама тілді үйренсек те, ана тілімізге деген құрметті ұмытып кетпейік. Тіл әрбір адамға ана сүтімен бірге өніп, қалыптасады. Демек әр адам ана тілін көзінің қарашығындай қорғауға оның орынсыз шұбарлануының қандайына болса да, қарсы тұруы тиіс. Қазіргі таңда Қазақстан мемлекеті көптеген жетестіктерге жетуде. Біз осы жетестіктермен шектеліп қана қолмау үшін де көптілділікке ұмтыламыз. Өйткені еліміздің біліктілігі мен сауаттылық деңгейін әлемге танытып, алпауыт мемлекеттермен тереземізді теңестіру мүмкіндігіне жетелейтін қадамдардың маңыздысы-көптілділік.

Қазір әлемдегі көптеген елдер ағылшын тілінде сөйлейді. Бұл тіл қазіргі заманда жаһандық тіл болғандықтан, оның Қазақстандағы рөлі және болашақтағы рөлі маңызды.

Пайдаланылған әдебиеттер :

1. АВАІ.KZ
2. ВІЛІМ-AL.KZ
3. БІЛІМ АЙНАСЫ

XXI ҒАСЫРДАҒЫ МӘДЕНИЕТАРАЛЫҚ ҚАТЫНАС ПЕН ҮШТҰҒЫРЛЫ ТІЛДІҢ ЖАҒДАЙЫ

Қасымова Айбиназ

Жетекшісі: Ахметниязова Б.К.

Қ.Жұбанов атындағы Ақтөбе Өңірлік Мемлекеттік Университетінің Жоғары колледжі

Мақсаты: XXI ғасырдағы мәдениетаралық қатынас пен көптілділік жағдайдың елімізге тигізетін әсері, толерантты ұлт негізінде сипаттау, тілді қастерлеуге, ұлт жанашыры болуға ұмтылу, саяси тілдік деңгейімізді көтеру, еліміздегі ұлттарды сыйлауға ұмтылу.

Міндеті: Көптілді мәдениетті қолдау, толеранттылыққа тәрбиелену, сауаттылыққа үйрену. Болашақ ұрпақты тілді қастерлеуге ұмтылдыру. Патриоттыққа тәрбиелеу.

Тіл қай ұлтта, қай елде болмасын қастерлі де құдіретті. Ол әрбір адамға ана сүтімен дарып қалыптасқандықтан, «ана» деген ардақты атпен «ана тілі» деп атаймыз. Біздің ана тіліміз - қазақ тілі. Қазақ тілі - ғажап тіл, сан ғасырлық тарихы бар тіл. Ата-бабаларымыздан мирас болып келе жатқан баға жетпес асыл мұра.

Егемендігіміздің арқасында еңсесітіктеп, күретамырынтереңнен бойлаған төлтіл. Мемлекетті тілді білу - парыз, өзгетілдерді үйрену - құқық. Тіл – кез-келген қоғамды біріктіретін негізгі күш. Мемлекеттің саясаты, идеологиясы, болашағы тілге немесе тілдерге құқықтық мәнімен де өлшенеді. Сондықтан да қазіргі таңда Қазақстан Республикасында мемлекеттік тіл толерантты қортаны қалыптастыратын тіл ретінде қолданыста болуы заң жүзінде айқындалған. Бүгінгі білім берудегі қоғам қойып отырған талаптарының бастыларының бірі – көптілділік.

Орыс тілінің екінші орында тұруы, бұл кезіндегі Ресей Федерациясы қарамағында болғандықтан халқымыздың жартысы орыс ұлтынан болғандықтан сөйлеуге мәжбүрміз. Және бұл мемлекетіміздің ресми тілі болып табылады. Ағылшын тіліне келетін болсақ, Ағылшын тілі-әлем тілі, экономика тілі.

Көптілділік - кез келген қоғам үшін, кез келген формация үшін тұйықтықтан шығудың, интеграцияны негізгі ұстаным етіп алған бағытты айқындайтын жол деп танылған. Қазақстан Республикасының Президенті Н.Ә.Назарбаев Қазақстан халқына арналған өткен жылғы Жолдауында: «Қазақстан бүкіл әлемде халқы үш тілді пайдаланатын жоғарғы білімді ел ретінде танылуы тиіс. Бұлар: қазақ тілі - мемлекеттік тіл, орыс тілі - ұлтаралық қатынас тілі және ағылшын тілі - жаһандық экономикаға ойдағыдай кірігу тілі» деді. Бұл, шынында да, қарқынды дамып келе жатқан ел үшін өзекті мәселе. Жолдауда әр тілдің ел өміріндегі орны мен мәртебесі айқын көрсетіліп тұр: олар тең емес. Конституцияда жазылғандай, маңыздылығы жағынан бірінші тұрған - қазақ тілі. Орыс тілінің мәртебесі дәл конституцияда жазылғандай көрсетілмесе де, оның мемлекет өміріндегі орны, ТМД-да, халықаралық қатынаста, БҰҰ-да қолданылатын қарым-қатынас тілі екендігі айтылады. Ағылшын тілі - әлемдік экономика тілі ретінде көрсетіледі, яғни мәртебесі жағынан қазақ тілінен де мүлде бөлек, әлеуметтік лингвистика тұрғысынан анықтағанда «білім беру» деген ұғым береді. Тереңдетіліп оқытылса экономикамен, ғылыми технологиямен шектес салаларда мамандарға қажеттілігіне қарай оқытылады.

Қазіргі әлем - жаңалықтар мен өзгеше технологиялар, өзгерістер заманы. Заманның ендігі тетігі бүгінгі күнмен тірлік ететін адамды емес, болашақты кеңінен ой елегінен өткізетін тұлғаны, келешекті кемел ойлай білетін, дүние өзгерістерінің себеп-салдарын жекелік талғаммен емес, жалпы адамзаттық өлшеммен қабылдайтын жандарды қажет етеді. Қоғамның көптілді мұғалім-маманды қажет етуінің себептерін бірнеше аспектіде белгілеген жөн. Оның бірі - бүгінгі жаһандық өзгерістерге бейім, сол өзгерістер мен жаңалықтарды ел мүддесіне ыңғайлай пайдаланатын ұрпақ тәрбиелеу міндетінен туындаса, екіншісі әлемдік ғылымның мүмкіндіктері ғаламдық мәнімен өлшенетін кезең екенін ескеруден келіп шығуы шарт. Қазақстан кейінгі 20 жылда оқу-білім саласында көптеген реформаларды таразылап, оларды ел болашағына қатысты маңызына қарай салмақтап, саралай түскені мәлім.

Көптілділік біздің қоғам үшін Елбасының «үш тұғырлы тіл» тұжырымдамасынан бастау алғаны мәлім. Бұғанға дейін тілдерді қатар дамытуда Қазақстан тәжірибиесінің аз екендігі де ескерілген болуы керек, аталған бағытта нақты іс-шаралар қоғамда өз нәтижесін берерліктей жүзеге асырыла қоймады. Кеңестік кезеңге дейінгі бай дәстүрі, мол лексикалық қоры бар қазақ тілінің кейінгі кезеңдерде әдебиет тілі ғана болып, ғылым мен экономика тіліне айнала алмауы да, қостілділікте (билингвизмде) орыс тілінің басымдылығы ғана емес, үстемдігіне әкелді. Қоғамдық саяси жағдай, ішкі, сыртқы экономикалық қалып пен қатар тілдердің теңдік дәрежесінің басты шарты - сол тілде сөйлеушілердің әлеуметтік белсенділігін көтеру мәселесі. Қазақ тілінің ғылым мен экономика тіліне айнала алмауының ең негізгі себебі - қазақ тілді ортаның белсенді әрекетінің төмендігінен де болғаны сөзсіз. Ендігі міндет көптілділік мәселесінде өткенді екшеп, тілдердің теңдік мәселесін анықтаудың маңызы зор. Бұған дейінгілерден төмендегідей ескерер тұстарды бөлектеп алу қажет.

Көптілділік адамдардың өзара түсінісуіне жол ашады. Ұғынысу тікелей жолмен емес, сырттай болуы да мүмкін, бәрібір адамның белгілі бір хабарды ұғып, соған қатысты іс-әрекет жасауына мүмкіндік туады. Алайда, көптілділік адамдардың бір-бірімен ұғынысуында, ойын еркін, толық жеткізуінде ерекше қызмет атқарады. Көптілділік қоғамда да, өмірде де өзіндік орын алады. Көптілділік - тек адамзатқа ғана тән әрекет; тек адамдар ғана тіл арқылы сөйлей алады, ұғыныса алады. Көптілділік адамзаттың ойлау, пайымдау процесімен бірге жүзеге аса отырып, тілдік қатынастың негізі, басты құралы болып табылады. Осы қарым-қатынас құралы болып табылатын көптілділікті ғалымдар әрқилы ерекшеліктеріне қарай жан-жақты зерттеп келеді. Көптілділік әлемдегі өркениет пен білім жүйесіне сәйкес тыңдаушылардың сөйлеу мәдениетін қалыптастыратын, ой-пікірін дұрыс, сауатты жеткізуге ықпал ететін, адам мен адамның қай тілде болса да түсінісуіне мүмкіндік беретін сала ретінде оқу жүйесіне енгізілді. Бұл сала қоғамдық әлеуметтік өмірді және ғылым мен білімді ұштастыра келіп, болашақ маманның дүниетанымын жетілдіріп, өзінше ой пікір түйіндеуге үйретеді.

Тақырыптың актуалдылығы қазіргі заманның ағымдық проблемасы және өзектілігі тілдің үштұғырлылығын қолдап, оны процеске енгізу, халықтың тілдік деңгейін көтеріп, мәдениетаралық қатынасты қабылдау. Және өскелең ұрпақты тілдік сауатты, әлемдік деңгейге жеткізуге атсалысу. Жоғары деңгейде тапсырмаларды орындауға тырысу.

Қолданылған әдебиеттер:

1. Т.Т. Аяпова. Мәдениетаралық қатынас. Ә. Меңжанова. Тіл дамыту теориясы мен әдістемесі.
2. Желдірбаева. А. Мәнерлеп оқытудың теориясы мен әдістемесі.

ҮШТІЛДІЛІК - ЖАҢА ЗАМАН СҰРАНЫСЫ

Елемесова Алтынгүл

Ғылыми жетекшісі: Ержанова Р.Е.

Қ. Жұбанов атындағы Ақтөбе Өңірлік Мемлекеттік Университетінің Жоғары колледжі

Мақаланың міндеті: Мемлекеттік тіл- қазақ тілі және орыс, ағылшын тілдерінің деңгейіне дейін көтеріп, бәсекелестігін арттыру болып табылады.

Бүгінгі таңда көп тілді оқыту- жас ұрпақтың білім кеңестігінде еркін самғауына жол ашатын, әлемдік-ғылым құпияларына үңіліп, өз қабілетін танытуына мүмкіндік беретін қажеттілік.

Мақаланың мақсаты: Үш тілде оқыту- заман талабы десек, оның негізгі мақсаты- бірнеше тілді меңгерген, әлеуметтік және кәсіптік бағдарға қабілетті, мәдениетті тұлғаны дамыту және қалыптастыру

Мемлекет басшысы Қазақстан халқына Жолдауында: «Қазақстан халқы бүкіл әлемде үш тілде пайдаланатын жоғары білімді ел ретінде танылуға тиіс» Бұлар қазақ тілі- мемлекеттік тіл, орыс тілі- ұлтаралық қатынас тілі және ағылшын тілі- жаһандық экономикаға ойдағыдай кірігу тілі»,- деген болатын.

Тіл- халықтың ең негізгі байлығы. Қазіргі заман талабына сай үш тұғырлы тіл саясатын менде қолдаймын. Жас ұрпақ үш тілде білуі керек. «Өзге тілдің бәрін біл, өз тіліңді құрметте»,- деген даналық сөз бар. Сонымен қатар қазіргі уақытта көп тіл білу – байлық. Әсіресе, өркениетті еліміздің дамуына үлес қосқымыз келсе, көп тілді игерген азаматтарға қарап, қуанатынымызда белгілі. Үштұғырлы тіл- өмірдің қажеттілігі. Бұл бүгінгі елдің тыныс-тіршілігін айқындайды және жалпыға ортақ қалыпты норма болып саналады. Үш тілід қатар меңгеру бәсекеге қабілетті ел азаматының міндеті. Қазақстанның білікті де, білімді азаматын ғаламдық ақпараттар мен инновациялық ағымына ілесу ағылшын тілін үйренуге жетелейді.

Көптілді оқыту- жас ұрпақтың білім кеңестігінде еркін самғауына жол ашатын, әлемдік ғылым құпияларына үңіліп, өз қабілетін танытуына мүмкіндік беретін бүгінгі күнгі ең қажеттілік «Үштұғырлы тіл» туралы идеяны мемлекет басшысы 2006 жылдың қазанында өткен Қазақстан халқы ассамблясының XII құрылтайында жария еткен болатын. Ал, 2007 жылғы «Жаңа әлемдегі жаңа Қазақстан» атты халыққа жолдауында «Тілдердің үштұғырлылығы» атты мәдени жобаны кезең-кезеңімен іске асыруды ұсынған болатын.

Біз үштілділікті тәуелсіз үшін стратегиялық мәні ерекше құбылыс деп бағалаймын, сондықтан да бұл құбылысты төрттілділік пен бестілділіктен бөліп қараймын, үштілділіктің кез-келген сыңары ретінде шет тілін алуға болар еді, бірақ мен бұл жерде қоғамның нақты сұранысы басым түскен қазақ, орыс, ағылшын тілдеріне ерекше мән берген жан деп түсінемін. Бүгінгі таңда мемлекетімізде үштілділік мәселесін нақты іс түрінде үш тілді қатар меңгеруі тиіс. Бірақ бұл үш тілдің тұғыры бірдей деген сөз емес. Қазақстанда ғана тұғырлы тіл бар, ол мемлекеттік тіл- қазақ тілі. Т. Тәңірбергенқызының айтуы бойынша, «Ағылшын тілін үйренгеннен біз мәңгірттенбейміз» Керісінше дамимыз. Тек соны түсіне білуіміз керек. Себебі, ағылшын тілі мемлекеттік тілмен бәсекелес емес. Ия, расында да, ағылшын тілі қазақ жерінде өз үстемдігін жүргізе алмайды. Қазақстанда

тек қазақ тілі ғана билік құра алады. Ағылшын тілін кейбір ағаларымыз «мұны ең соңғы өлу деп те» қорқатындығын жасырмайды. Жоқ! Біз өзге тілдерден қорықпауымыз керек. Керісінше, сол тілдерді пайдалана отырып, өзгелерге ианыта білуіміз керек. Мәселен, М.Әуезовтің «Абай жолы» романы ағылшын тіліне аударылмаса, Абайдай ғажап ақынымызбен қалай мақтанар едік? Әр азамат ана тілінің бай қорын игерумен қатар орыс, ағылшын тілдерінің де асыл қазынасынан сусындап, оны іске асыра білгені де жөн болар еді. Бүгінгі таңда Қазақстан үшін үштұғырлығы тіл-елдің бәсекеге қабілеттілікке ұмтылудағы бірінші баспалдағы. Өйткені, бірнеше тілде еркін сөйлей де, жаза да білетін қазақстандықтар өз елінде де, шет елдерде де бәсекеге қабілетті тұлғаға айналады. «Ата-бабамыз айтқандай «Жеті түрлі ілім біл, жеті жұрттың тілін біл»,-деген нақыл сөздің шығуы да тегін емес. Қазіргі таңда әлемнің алпауыт мемлекеттері көп тілді, әсіресе халықаралық тілдерді меңгеруі маңызды міндет деп санайды. Сондықтан бізде өз халқымыздың қарыштап дамып, өркениеттен қалмау үшін көп тілді меңгеруіміз қажет. Бұл заман талабынан туындап отырған қажеттілік. Осы ретте президентіміз Н.Ә.Назарбаевтың: «Қазір біз балаларымыз қазақ тілімен қатар орыс, ағылшын тілдерін де белсенді меңгеру үшін жағдай жасауға шаралар қабылдап жатырмыз. «Үштілділік мемлекеттік деңгейде ынталандыруы керек»,-деген болатын 2012жылы 14 желтоқсандағы Жолдауында «Үш тұғырлы тіл саясатын дұрыс түсінбей тек қана қазақ тілін қолданайық деп даурыға берудің қажеті жоқ. Одан да мемлекеттік тілді дамытып, орыс тілі мен ағылшын тілін қажетіне қарай үйренуіміз қажет. Бүгінде ағылшын тілін бастауыш сыныптардан бастап оқытыла бастады. Бұл, өте дұрыс нәрсе. Себебі, бала жастайынан тілді базалық деңгейде білсе, болашақта кәсіби деңгейде үйреніп алуына мүмкіндік туады. Қазақ мектебінде оқыған жас бала қалада тұрғаннан кейін орыс тілін де білетіні анық. Сонымен қатар ағылшын тілі тереңдетіліп оқытылғаны құптарлық дүние. Қазіргі кезде мектеп бағдарламасынан ағылшын тілін еркін меңгерген көптеген бітірушілер шет елдерде білімін дамытып, тәжірибесін молайтуда.

Қазақ тілі Қазақстан халқының ортақ тіліне айналып қоғамдық қатынаста мемлекеттік тіл мәртебесімен өз тұғырында нық орныққан тіл болып қалыптасуы үшін атсалысу әрбір қазақстандықтың мемлекет алдындағы жауапкершілігінің басты шарты деп айтсам, артық айтқаным емес.

Егер біз Ахмет Байтұрсынов айтқандай, қазақ тілін дұрыс жұмсай білсек, ол қоғамдағы тілге жүктелетін қажеттілігіміз болса өтеуге жарайтын бай тіл. Мәселе тілдің міндетін дұрыс түсініп, өз міндетімізді атқаруда болып отыр. Ұлттық өркендеп, тіліміз өз еліміздегі және халықаралық дәрежедегі позициясын нығайтқан кезде біздің сөздеріміз де өзге тілдерге енетіндігіне, тіліміздің әлемдік ақпарат кеңістігінен өз орнын иеленетіндігіне күмән келтірмеуге болады. Дәл бүгін де қазақ тілінің әлем тілдерінің ешқасысынан да кем түспейтін, бірнеше ғасырлық даму тарихы бар, ұлттық әдеби тіл деңгейіне дейін дамып жетілген ұлы тіл екендігіне еш күмән жоқ. Егер біз Ахмет Байтұрсынов айтқандай, қазақ тілін дұрыс жұмсай білсек, ол қоғамдағы тілге жүктелетін қажеттілігіміз болса өтеуге жарайтын бай тіл. Мәселе тілдің міндетін дұрыс түсініп, өз міндетімізді атқаруда болып отыр. Ұлттық өркендеп, тіліміз өз еліміздегі және халықаралық дәрежедегі позициясын нығайтқан кезде біздің сөздеріміз де өзге тілдерге енетіндігіне, тіліміздің әлемдік ақпарат кеңістігінен өз орнын иеленетіндігіне күмән келтірмеуге болады. Дәл бүгін де қазақ тілінің әлем тілдерінің ешқасысынан да кем түспейтін, бірнеше ғасырлық даму тарихы бар, ұлттық әдеби тіл деңгейіне дейін дамып жетілген ұлы тіл екендігіне еш күмән жоқ.

Қорытынды: Тоқсан ауыздың тобықтай түйінін айтсам, Елбасымыз атап көрсеткендей: «Дауға салса алмастай қиған, сезімге салса қырандай қалқыған, ойға салса қорғасындай қорғасындай балқыған, өмірдің кез келген орамында әрі қырау, әрі қалқам, әрі байырғы, мәңгі жас, отты да ойнақы»

«Ана тіліміз» мәңгі жасасын демекпін.

Ойымды қорыта келе, «Біз әлемдік арнаға шығу үшін ағылшын тілін жетік меңгерген мәңгілік елге айналуымыз керек. Біз бұл жолда ұтпасақ, ұтылмаймыз. Өз тілін бірлік үшін, өзге тілін тіршілік үшін керек екенін естен шығармағанымыз жөн.

Пайдаланған әдебиеттер тізімі:

1. Қазақстан халқы ассамблеясының ХІІ құрылтайы
2. Назарбаев Н.Ә. (Қазақстан халқына жолдауы). Жаңа әлемдегі жаңа Қазақстан. – Астана, 2007
3. Хасанұлы Б. Тілдік қатынас негіздері.
4. Тәңірбердіқызы Т. Ағылшын тілі мемлекеттік тілмен бәсекелес емес // Қазақ әдебиеті, №48.2008

СТУДЕНТТЕРДІ ПЕДАГОГ МАМАНДЫҒЫНА ДАЙЫНДАУ БАРЫСЫНДА ӨЗІН-ӨЗІ ДАМУДЫҒЫ ЖОЛДАРЫ

Есетова Жаннат

Ғылыми жетекшісі: Едилова Гаухар Аскарқызы

Қ.Жұбанов атындағы Ақтөбе өңірлік мемлекеттік университетінің Жоғары колледжі

Қазақстан Республикасының білім беру заңында көрсетілгендей, адамзат құндылықтарының, ғылым мен тәжірибе негізінде, жеке тұлғаны қалыптастыруға қажетті жағдайларды жасау- білім беру жүйесінің негізгі міндеті болып отыр. Осыған орай, кәсіби кадрларды дайындау проблемасын шешудің жаңа жолдары қарастырылуда[1].

Ғылыми-техникалық прогрестің талаптары, қоғамның экономикалық өмірінің барлық салаларының қарқынды дамуы, жоғары мектептің негізгі мақсаты-қоғамдағы әртүрлі мәселелерді белсенді түрде, шығармашылықпен шеше алатын мамандарды даярлау проблемасының өзектілігін көрсетеді. Бұл мәселер, бір жағынан, «жоғары дәрежелі маман» ұғымында көрінетін жалпы адамзаттың мәдени жетістіктерінің қазіргі кездегі деңгейімен анықталса, екіншіден, жоғары оқу орнындағы арнаулы даярлық сипатынан көрінетін адам іс-әрекетінің нақты түріне бағыттылығымен ерекшеленді.[3;500 б]

Алыс жақын шетел ғалымдарының зерттеулерінде және оны психологмамандығына студенттерді дайындаудың тиімділігіне жағымды ықпал ететін құбылыстар туралы баяндалады, кәсіби маңызды сапалар маманның интеллектуалды және тұлғалық сапаларынан құрылатындығына ерекше көңіл бөлінеді.

Педагогтардың өзін-өзі дамыту субъектісі ретінде кәсіби маңызды қасиеттерін қалыптасуының бірнеше кезеңдерге бөлінеді. С.Л.Рубинштейннің зерттеулері: 1) Позцияның қалыптасуының алғашқы кезеңі маманның болашақ кәсіби іс-әрекетіне деген жалпы жағымды эмоциялық қатынасымен сипатталады. “қалаймын” “істей аламын” “жасау қажет” түсініктерінің арақатынасы туралы идеясына сүйене отырып айтатын болсақ, бұл кезеңде бірінші “қалаймын” компоненті өте айқын көрінеді, яғни мамандықты меңгеруге деген тілек жақсы дамыған, бірақ оның өзіндік қабілеттері мен қажеттіліктері енжар дамыған. Ал үшінші компонент соңғы кезеңге тән жастардың қоғамдық қажеттіліктерді кейінгі орынға қоюмен шарттасады.

2) Келесі кезеңде “істей аламын” кезінде ішкі позицияның дамуы өз мүмкіншіліктері мен қабілеттерін саналау, өз іс-әрекеттерінің мазмұнды моменттеріне деген бағдар қалыптасу кезінде көрінеді.[2;57 б]

Біздің зерттеу жұмысымызда С.Л. Рубинштейннің ұсынған педагог студенттердің өзін-өзі дамыту субъектісі есебінде кәсіби маңызды қасиеттерін қалыптастыру бойынша «Еркін әңгіме» әдісі ессе жазу жұмыстары жүргізілді.

«Еркін әңгіме» әдісі берілген «Өзін-өзі бағалау» тақырып бойынша өз ойларына талдау жасай алуы, шығармашылық тұрғыдан қалыптасуға

мүмкіндігін тигізеді.

КӨПТІЛДІЛІКТІҢ ҚОҒАМ ДАМУЫНДАҒЫ АЛАТЫН ОРНЫ

Жәмиева Ақгүл

Ғылыми жетекші: Серікқалиева Г.Б.

Қ.Жұбанов атындағы Ақтөбе өңірлік мемлекеттік университетінің Жоғары колледжі

Мақсаты: Қоғамдағы көптілділіктің маңызын түсіндіру. Елімізді әлемнің жетілген, алға қарыштап қадам басқан мемлекеттерінің деңгейімен теңестіру барысында көптілділіктің қосатын үлесін анықтау.

Міндеті: Көптілділікке ата-аналардың, ұстаздардың, орта білім алушылардың көзқарасын дамыту.

Өзектілігі: Мамандар мен студенттердің кәсіби деңгейлерін жаңа сатыға көтерудегі көптілділіктің маңызын түсіндіру.

Гипотезасы: Елбасының «Болашақтың іргесін бірге қалаймыз» атты жолдауы негізінде жастардың білімділігін арттыру.

Маңызы: Көптілділікке ұмтылу қоғамды белсенді етуге зор үлес қосатынын, елімізді әлемдік аренада танытатын мамандардың, қоғам қайраткерлерінің біліктіліктерін арттыратынын түсіндіру.

Зерттеу әдістері: Теориялық зерттеу әдістері.

Еліміздің қоғамдық-саяси және экономикалық өміріндегі жаһандық өзгерістер біім беру жүйесінде жаңа әлеуметтік маңызды бағдарларды туындатты. Бүгінгі таңда білімдік қызмет көрсету нарығына көп тілді білетін және көптеген мәдени ортада белсенді және тиімді әрекеттесуге қабілетті, басқа мәдениеттерді сыйлайтын, түсіну қабілеті дамыған, жоғары сапалы мамандар қажет болуда. Осыған байланысты оқу орындарының маңызды міндеттерінің бірі – білім беру мазмұнын көп мәдениетті мазмұнды кеңейту, болашақ мамандарға мәдениет аралық өзара әрекеттесу үшін әлемдік мұраларды және шет тілдерін меңгеруге деген талаптарды жоғарылату болып отыр.

Дамудың жаңаша биігіне көтерілген қазақстандық қоғамда білім адамдық іс-әрекеттің саласына айналды. Кез келген мемлекеттің бәсекеге қабілеттілігі ұлттың зияткерлік әлеуетінің қалыптасуымен, қоғамдағы мәдени, рухани - адамгершілік тәрбие деңгейімен анықталады. Мәдениеттің жоғары деңгейін меңгерген, жан-жақты, білімді манады дайындау – заманауи білімнің басты мәселесіне айналып отыр. Қазақстандағы тілдік жағдай - көпұлттылықта, сан ғасырлық тарихта ұлттар мен ұлыстар мәдениетінің етене араласуы, уақыт талабы заманауи жағдайда көп мәдениетті және көп тілдер білетін тұлғаны қалыптастыруда негізгі әдістемелік қағидалар мен тәсілдердің әзірленуі қажеттілігін міндеттеп отыр.

Елбасымыз Н.Ә. Назарбаевтың пікірінше, «Қазақстан өзінің көпұлттылығымен бірегей және мықты. Бұл жерде теңдессіз көп мәдениетті кеңістік қалыптасқан, оның екеуі жетекші болып табылады. Бірі – қазақ мәдениетінің және оның құрамдас бөліктерінің, тілінің қайта жаңғыруын көрсетуде. Жоғалтқанымызды тауып, оны қайта қалпына келтірудің объективті процесі жүріп жатыр. Екіншісі – орыс мәдениеті, онда орыс халқының ежелден келе жатқан дәстүрлері мен көп ғасырлық дамуы барысында қалыптасқан мәдениеті. Өз дербестігімен қолданыста өмір сүріп жатқан мәдени ағымдарды мойындау, олардың өзара толығуын және өзара байып жатқандығын ешкім теріске шығара алмайды, әрине, бұл сіңісіп кету дегенді білдірмейді. Қазақстанның көп мәдениеттілігі – бұл қоғам дамуының прогрессивті факторы. Қазақстан Еуразиялық тамыры Шығыстың, Азияның, Батыстың, Еуропаның ағымдарын біріктіруге және көп мәдениеттілікті дамытудың тең келмейтін қазақстандық нұсқасын жасауға мүмкіндік береді» [1.15].

«Қазақстанды, қазақты достықтың киелі шаңырағына теңесек, түрлі этностар оның алтын арайлы шуақтары іспетті. Бұл ретте байтақ мекенде баршамызды біріктіре түсетін ортақ

құндылықтар бар. Ол – біздің талайлы тағдырымызды тұтастыратын шежірелі тарихымыз. Ол – біздің байтақ мәдени мұрамыз бен қазығы берік мемлекеттік тіліміз » [4.7].

Қазіргі таңда көп тілді білім беру көп мәдениетті тұлға қалыптастыру негізіне айналуда. « Көп тілділік » және « көп мәдениетті тұлға » секілді өзара байланысқан түсініктердің студенттердің әлемді жан – жақты тануына , бұған қоса, толеранттылық мақсаттарын қалыптасуына мүмкіндік туғызатын академиялық ұтқырлығын қамтамасыз ететін жаңаша білім берудің негізіне айналып отырғаны да тегіннен тегін емес. Қазақстанда жүргізіліп жатқан тіл саясаты жөніндегі құжаттардың барлығында дерлік негізгі бағдар бірнеше тілді меңгеру қажеттілігі айтылады. Бүгінде көп тілді оқыту – жас ұрпақтың білім саласында өз қабілетін , ой-пікірін білдіруіне мүмкіндік беріп қана қоймай, бірнеше тілді меңгерген тұлғаны дамыту деп қарастырылады. Тұлғаға шет тілін меңгеру кез келген шетелдік ортада өзін еркін ұстап, ақпараттық ғаламшарға бейімделуге септігін тигізеді. Көп тілді тұлға – бірнеше тілді белсенді түрде сенімді қолданатын адам. Көп тілді тұлғаның бір мезгілде бірнеше тілді меңгеріп адамзат тәжірибесінің әлеуметтік маңызды « фрагменті » ретінде тіл білімі мен оны үйрену дағдысын, сөйлеу әрекетін нақты көрсете алатын, сондай-ақ, тіл мен мәдениетке деген құндылықты тұрғыдағы қатынасына дербес тәрбиеленуі мен дамуы. Көп мәдениетті тұлғаны қалыптастырудың негізі - әлемнің өзара байланысқан және өзара тәуелді жағдайында, жас буынды көп тілді етіп тәрбиелеудің қолданыстағы құралы болып табылады. Осыған байланысты, қазіргі заманда тілдердің ролін түсіну – тілдерді оқыту және тілді меңгеру дайындығын көтеру мәселелерін қойып отыр. Көп тілді жүйеде оқытудың қағидалары : қазақ тілі – орыс тілі – ағылшын тілі. Осы үш тілді білу біздің мемлекетіміздің халықаралық байланыстарын дамытуға мүмкіндік беретін тұлғааралық және мәдениетаралық қарым-қатынастардың аса маңызды құралы болып табылады. Қазіргі уақытта Қазақстан Республикасының шет елдермен халықаралық байланыстары күннен-күнге арта түсуде. Сол байланыстарды дамыту үшін көп тіл білетін жас ұрпақ тәрбиелеу қажет. Үштілділіктің маңызын білген жанның еліміз үшін болашақтағы алары да, берері де мол. « Біз ағылшын тілін игеруде серпіліс жасауымыз керек. Қазіргі әлемнің осы « лингва франкасын » меңгеру біздің еліміздің әр бір азаматына өмірдегі шексіз жаңа мүмкіндіктерді ашады » [2.51].

«Үштұғырлы тіл» туралы идеяны мемлекет басшысы 2006 жылдың қазанында өткен Қазақстан халқы Ассамблеясының XII құрылтайында жария етті. Ал 2007 жылғы «Жаңа әлемдегі Қазақстан» атты халыққа жолдауында « Тілдердің үштұғырлылығы » атты мәдени жобаны кезең-кезеңімен іске асыруды ұсынды.

Еліміздің қазіргі заман талабына сай Қазақстан Республикасының Білім туралы заңының 5- бабында: «Барлық оқу орындары мемлекеттік жалпы міндетті стандартқа сәйкес мемлекеттік тіл ретінде қазақ тілін білу мен дамытуды, орыс тілі және бір шетел тілін оқып үйренуді қамтамасыз етуге тиіс», - деп көрсетілген [5.16]. Мемлекетіміздің мектеп реформасында қаралған үш тілде оқыту – қазіргі заман қажеттілігі. Осы мақсатта қазақ, орыс, ағылшын тілдері ұлтына қарамастан, тең дәрежеде оқытылады.

Көп тілді білу – өмірлік қажеттіліктер туындаған құбылыс. Қай заманда болсын, бірнеше тілді меңгерген мемлекеттер мен халықтар өзінің коммуникациялық және интеграциялық қабілетін кеңейтіп отырған. Халықтың рухани, мәдени құндылығымен сусындау үшін ана тілін білу керек. Әрбір адамның өз тілінде сөйлеп, білім алып, азамат болып қалыптасуы маңызға ие. « Әр елдің тілін, өнерін білген кісі өзгемен бірдейлік деңгейде сұхбаттаса алады » деген Абай атамыз. Бүгінде тіл білгеннің тіршілігі тұзу. Тарих беттерін парақтасақ, Ұлы ғұлама Әбу Насыр әл-Фараби өз өмірінде 70-ке жуық ұлттың тілін білгендіктен, артына мол рухани құнды мұра қалдырған. Ақын Абай Құнанбайев орысша хат танып, өзге тілді үйренсе де, өз тілін құрметтеп, артына өшпес мұра қалдырған. Алаш арысы, қоғам қайраткері Мұстафа Шоқай зеректілігі арқылы университет қабырғасынан жеті тілді меңгеріп шыққан.

Тіл білу сан алуан мүмкіндіктерге жол ашады. Ал осынау мүмкіндіктерді игеру мақсатында бүгінгі білім жүйесін көптілділікті енгізуден, оны тиімді жүргізудің тың жолдарының ізденіс табады.

Пайдаланылған әдебиет:

1. Назарбаев Н.А. «Стратегия трансформации общества и возрождения евразийской цивилизации. М экономика » 2000- с-16-18
2. Ақиқат.2013ж.№1 «Қазақстан - 2050» стратегиясы - қалыптасқан мемлекеттің жаңа саяси бағыты. Қазақстан Республикасының Президенті Н.Ә.Назарбаевтың Қазақстан халқына жолдауы.
3. Аталы сөз. Жарықбаев Қ.Алматы, Жалың, 1980

МӘДЕНИЕТ АРАЛЫҚ ҚАРЫМ ҚАТЫНАС ТҮРЛЕРІ

Жәнібекова Қызғалдақ

Ғылыми жетекшісі: Серікқалиева Г.Б.

Қ.Жұбанов атындағы Ақтөбе өңірлік мемлекеттік университетінің Жоғары колледжі

Мақсаты: Мемлекет аралық байланыстардың кеңеюі, жаһандану процесінің күшеюі мәдениетаралық қарым-қатынас сияқты қоғамдық феномен әкелді. Әр мәдениеттің өзіндік тілдік жүйесі бар, сөйлеушілер соның көмегімен бір-бірімен қатынасады.

Міндеті: Мәдениетаралық қарым -қатынас өзара түсінушілік пен қарым-қатынастың, кейбір сөйлеу амалдарының (жөнсіз, орынсыз, кешірілмейтін) қиындықтарының себептері мен факторларын, аудармашылардың тіл ерекшеліктерін, сондай-ақ қарым-қатынастың вербальды және вербальды емес құралдарына дейінгі мәселелерді де қамтиды.

Өзектілігі: Мәдениетаралық қарым-қатынастың ғылым ретінде қалыптасуы түрлі мәдениет өкілдерінің өзара қатынасы проблемаларын өзектендіру салдарынан маңызды мәнге ие болатындығы

Гипотезасы: Мәдениетаралық қарым-қатынас адам білімінің тек ағартушы тәрбиелік компоненті ретінде ғана қарастырылып қоймай, адамның кәсіби және жеке тұлғалық тұрғыдан қоғамда лайықты орын алуға ұмтылысын да қарастырады.

Зерттеу әдісі: Теориялық зерттеу әдісі.

Адамзаттың мәдени және этникалық сан алуандығы пайда болғанына қанша уақыт өтсе, содан бері бөтен мәдениет пен оның өкілдерін түсінуге, мәдени айырмашылықтар мен ұқсастықтарды ажыратуға талпыныс жасалуда. Қазіргі адам баласының мәдени көп алаундылығы өсуде. Адамдар бір - бірінен елеулі айырмашылықтары бар басқа мәдениет өкілдерімен араласып, құраласады. Тілдегі, ұлттық тағамдағы, киім киюдегі, әдет-ғұрыптағы, атқарылған жұмысқа көзқарастағы айырмашылықтар бұл байланыстарды қиындатып, тіпті мүмкін еместей қылады. Бүгінгі өмір қайшылықтары әртүрлі халықтар мен мәдениеттердің араласуы мен өзара түсінісу проблемасын барынша ыждаһатпен қарауды талап етуде.

Мұнда тіл адам өмірінің түрлі салаларында - өндірістік, қоғамдық, рухани салаларындағы қызметінің нәтижелерінің жиынтығы ретінде анықталатын мәдениеттің құрамдас бөлігі.

Мәдениетаралық қарым - қатынас мәселелері ХХ ғасырдың 70-жылдары әлеуметтік мәдениеттану салаларында өзекті бола бастады. Мәдениетаралық қарым-қатынас ұғымына көптеген анықтамалар берілген. Н. И. Халееваның айтуынша « *Мәдениетаралық қатысым* - коммуниканттар арасындағы вербальді және вербальді емес қарым-қатынас үрдісі ». Ал Е.М. Верещагин, В.Г. Костомаровтар

«Мәдениетаралық қарым-қатынас - ол түрлі ұлттық мәдениетке жататын қатысымдық актіге қатысушылардың бірін-бірі дұрыс түсінуі » дейді. Бұл ұғымның соңғы нәтижесі мәдениетаралық қатысым субъектісін қалыптастыру. *Мәдениетаралық қатысым теориясының негізгі зерттеу объектісі* - әр түрлі ұлт, халықтардың мәдениет ерекшеліктеріндегі айырмашылықтар болып табылады. Мәдениетаралық қарым-қатынас екі құрамдастанан – тіл мен мәдениеттен тұрады. Қазіргі коммуникативтік кеңістік күрделі жүйеден тұрады, онда негізгі орындардың бірі қарым-қатынастың әр түрлеріне тиесілі. Себебі адам өзін әр түрлі жағдайларда түрліше ұстайды, сөйтіп әрбір жеке

жағдайда басқа адамдармен ерекше қатынас орнатады. Сонымен қатар қарым-қатынастың сипаты мен ерекшеліктері ақпарат беру құралдарымен, тәсілдерімен, коммуникация субъектілерімен, мақсаттарымен және басқа көптеген себептермен анықталады. Қарым-қатынастың төмендегі түрлерін атап көрсетуге болады: этника аралық, іскерлік, әлеуметтік, халықаралық, тұлғааралық, бұқаралық, мәдениетаралық және басқалары.[1.17] Мәдениетаралық қарым-қатынастағы маңызды айырмашылықтардың қатарына тіл, вербальды емес кодтар, дүниетаным, рольдік өзара қатынастар, ойлау моделі секілді параметрлер кіреді. Мәдениетаралық қарым-қатынас өзара түсінушілік пен қарым-қатынастың, кейбір сөйлеу амалдарының (жөнсіз, орынсыз, кешірілмейтін) қиындықтарының себептері мен факторларын, аудармашылардың тіл ерекшеліктерін, сондай-ақ қарым-қатынастың вербальды және вербальды емес құралдарына дейінгі мәселелерді де қамтиды.

Вербалды коммуникация адам өміріндегі қызметтің кез келген облысында басшылық ететін сипатын алады. Сөзді дұрыс қолдану әр бір мамандықта жетістікке жетуінің айырылмас бір бөлігі болса, вербалды емес сөйлесу, дене күйі және дене қимылы тілі болып саналады, өзіне сөздерге тіреспейтін адамның өздік айту белгілерін қосады. Психологтар ауызша емес сигналдардың оқуы тиімді қарым-қатынастың ең маңызды шарты болып табылғанын санайды. Неліктен вербалды емес сигналдар қарым-қатынаста сондай маңызды болады?

- адам 70% мәліметтерді (визуалды) көру каналы бойынша қабылдайды;
- вербалды емес сигналдар шын сезімдерді және әңгімелесуші ойын түсінуге мүмкіндік береді;
- әңгімелесушіге деген біздің пікіріміз бірінші көрініс ықпалымен жиі қалыптасады, ол, өз кезегінде вербалды емес факторлар әсерінің нәтижесі болып саналады - жүріс, бет әлпеті, көзқарас, киімнің стилі және тағы басқалар. Осыған орай әр түрлі халықтардағы вербалды емес ым-ишара айырмашылықтарына бірнеше мысал келтіре кетейік. Мәселен, италяндық пен француз бір идеяны ақымақтық деп санаса, айналасындағыларға анық қылып басын тоқылдатады екен; неміс шапалақпен өз маңдайын ұру арқылы: «Сен есіңнен адасқаннан саумысың», - дегенді ишарат етеді екен; ал британдық немесе испандық дәл осы ымды көрсету арқылы өз-өзіне қаншалықты риза екенін білдіретіні көрінеді. Неміс таң қалғандығын білдіру үшін қабағын көтерсе, дәл осы ишарат ағылшындарда шүбәланып қарауды көрсетсе керек. Ал француз бір нәрсеге қайран қалғанда, үш саусағының ұшын түйістіріп, оны ерніне тигізе, иегін сәл көтеріп, назды сүйісті ауаға ұшырып жібереді екен. Егер де ол сұқ саусағымен мұрнын уқаласа, демек сізге «бұл жерде шикілік бар», «абай болыңыз», «бұл адамдарға сенуге болмайды» деген белгі беріп жатыр деп біліңіз.[2.5]

Соның ішінде көп таралғандары: сол елге тән реалиден хабарсыз болу, бейвербалды түрде сөйлеу (мимикамен, дене қимылымен); сол мәдениетінің қабылданған белгілі бір нормалары мен этикет ережелерін қабылдамау; сол мәдениеттің терең құндылықтарын жан-жақты білімнің жетіспеушілігінен түсінбеу. Мәселен, екі мәдениет өкілі арасында белгілі бір дәрежеде қиындықтар туындауы мүмкін. Ол әрине тілдегі ерекшеліктер ғана емес мәдениетке де байланысты болып келеді. «Тіпті адамдар бір тілде сөйлесіп жүріп, әрқашан бір-бірін дұрыс түсіне бермейді, оған себеп мәдениет сәйкестігі» деп көрсетеді. «Мәдениет» терминінің жаңа түсіндермесіне XVII ғасырда неміс заңгері Самуель Пуфендорфтің ролі ерекше, ол «О праве естественном» еңбегінде Цицерондық қолданыстан алшақтап, тұңғыш рет мәдениетті адамды мерейлендіретін жаңа мінездерінің жиынтығы, сыртқы және ішкі табиғатын байытатын адамның өз қызметінің нәтижесі ретінде сипаттады.[3.24] Мәдениет ұғымы барлық еуропа, соның ішінде қазақ тілінде осы мәнінде қолданылады. Ғылым қазіргі мәдениет терминінің көп анықтауларының негізгілерін атап өтуге мүмкіндік береді. *Мәдениет* бұл – адамның қоршаған ортаны өзгерту қабілетімен байланысып, осы өзгертулер барысында пайда болатын заттардың жасанды әлемі, символдар, адам арасындағы қарым-қатынас адамның тағдыр характеристикасы болып табылады. Адам арқылы жасалынған және оған байланысты болатын барлық заттар мәдениетке тікелей қатысты болып келеді. [4.32]

Пайдаланған әдебиеттер

1. Персикова Т. Н. Межкультурная коммуникация и корпоративная культура. – Москва, 2002. – 168 с.
2. Гудков Д. Б. Теория и практика межкультурной коммуникации. – Москва: ИТДГК «Гно-зис», 2003. – 237 с.
3. Мәдениетаралық коммуникация бойынша практикум /құраст. Омарова Р. А., Кенжетәева Г. К., Демесінова Г. Х., Мағзұмов Х. Б. — Павлодар, 2007.

БОРДЫҢ АДАМ АҒЗАСЫНА ТИГІЗЕТІН ӘСЕРІ

Изимова Дана

Ғылыми жетекшісі: Бекжанова Аккалы Батығалиевна

Қ.Жұбанов атындағы Ақтөбе өңірлік мемлекеттік университетінің Жоғары колледжі

Жұмыстың мақсаты: Пайдаланып жүрген борымыздың адам ағзасына тигізетін химиялық және физикалық қасиеттерін зерттеу. Қазіргі кезде білім алушылардың басым көпшілігінде тыныс алу жолдарының аурулары кездеседі. Бұндай балаларға бордан таралатын ұнтақтан зиян келетіні белгілі. Сабақта пайдаланып жүрген борды қаншалықты қолданатынымыз әлі белгісіз. Күнделікті қолымызға ұстап жүрген бордың адам ағзасына қандай әсері бар екен деген оймен, оның адамға тигізер химиялық әсері қаншалықты зиян тигізетінін білу. Біз болашақ еліміздің жастарымыз, сондықтан да деніміздің сау болғанын қалаймыз. Біздің колледжге білім алушылар дәрігердің бағыттауымен, арнайы медициналық анықтамамен келеді. Сондықтан да білім алушылардың денсаулығын жақсартып отырып, білім береді. Әрине деніміз сау болмаса, онда біз оқи алмайтын едік, денсаулығымыздың мықты болуы ең басты мәселе болып отыр. Колледжімізде туберкулезге қарсы санатория жағдайында емдік іс-шараларды жасалынады, бұл біз үшін өте маңызды. Бірақ оқу орындары әлі күнге дейін мектеп борын пайдаланады.

Жұмыстың міндеттері:

1. Бордың шығу тарихы, оның қасиеттері және қолданылуы жөнінде ақпарат жинау.
2. Бордың химиялық құрамын анықтау, сандық және сапалық жағын тәжірибе жүзінде зерттеу, оны қаншалықты қолдануға болатынына талдау жасау.
3. Бордың адам ағзасына тигізетін әсері жайында сауалнама жүргізу.
5. Бордың ағзаға тигізетін әсеріне талдау жасау.

Тақырыптың өзектілігі: Адамның басты байлығы-денсаулық екенін білеміз. Денсаулықты сақтаудың қандай жолдары бар екені де айтылып жүр, дегенмен де осы мәселе бүкіл дүние жүзінде қаралып жатқанмен де, шешімі болмай жатқан сияқты. Әр салада қызмет етіп жатқан түрлі мамандық иелері мен білім алушылардың да, қоғамдағы барлық адамдардың денсаулық жайында қозғалатын мәселелері аз емес.

Қазіргі таңда өмір сүріп жатқан адамдардың көпшілігінде аллергия, бронхиалды демікпе, жүрек-қан тамырларының аурулары белең алып бара жатқандай. Жаңа дүние есігін ашқан жас баладан еңкейген қарияларға дейін осындай аурулармен зардап шегіп жатқандары қаншама. Біздің қарастырып отырған мәселеміз де, біз пайдаланып жүрген бордың денсаулыққа тигізетін әсері болғандықтан, денсаулық жайында сөз қозғап отырмыз.

Колледжде қолданып жүрген бордың құрамындағы заттардың адам ағзасына тигізетін зиянды әсері болғандықтан, колледждердегі білім алушылар мен оқытушылардың денсаулықтары алаңдаушылық туғызып отыр.

Мәселе туындап жүргенімен бордың зиянды әсерлері зерттелмеген, сол себептен де, дәрігерден тынысалу жолдарымен ауыратын балалар бар екенін анықтап, оқытушылар мен білім алушылардан сауалнамалар алу арқылы зерттеу жұмысы қолға алынды. Сабақта тақтаға бормен жазғанда балаларға бордан таралатын ұнтақтан зиян келетіні белгілі. Бор тақтаның бетінде сызықтар қалдырады, арасында ұсақ тастары бар, көзге

көрініп тұрады. Жазғаннан кейін ұсатылып шашылады, адамның киіміне, қолына жабысады. Бордан қолдың терісі құрғап, қатаяды, шаңынан тыныс алу қиындайды.

Гипотезасы: Қазіргі уақытта адам денсаулығын сақтау мен нығайту маңызды мәселелердің бір болып табылады. ДЖДСҰ айтуы бойынша ХХІ ғасырда кеңінен тараған аллергиялық, астма, қан тамырлар жүйесінің аурулары болып табылады.

Ең алғаш рет мектепке барған күннен балалар борды пайдаланып, жазады. Себебі мектеп боры балаларды бірінші сыныптан он бірінші сыныпқа дейін, ал мұғалімдер борды тұрақты түрде пайдаланады. Қазіргі уақытта борға қойылатын талаптар экологиялық таза және сапалы болуы қатаң бақыланады. Бірақта борды пайдаланып бастағаннан шаңдатып, мұрын бітеліп, қол бүлінеді. Кейбір оқушылар бор жегенді ұнатады, бірақ та бор таза зат емес. Себебі оның құрамында әктас, гипс, крахмал, бояғыштар, байланыстырғыш заттар бар екені анықталды. Қазіргі әлемдегі болып жатқан, білім саласындағы жаңа өзгерістермен бірге, осындай мәселелерді де басшыларымыз қарастырса екен деп ойлаймын. Сонда ғана елімізде дені сау ұрпақтар өніп-өсер еді.

Маңызы: Осы жұмысты жасау барысында бордың құрамына, кальций және карбонат иондарына сапалық талдау, ауыр металдардың иондарын, крахмал, гипс сияқты қоспа заттарды анықтауға зерттеу жұмыстары жүргізілді. Сонымен қатар оқытушылардың арасында бордың ағзаға әсері туралы білу мақсатында әлеуметтік сауалнама жүргізілді.

Жүргізілген тәжірибелік жұмыстардың нәтижесінде біз бордың кальций карбонатынан және әртүрлі қоспалардан (желім, крахмал) тұратынына көз жеткіздік. Алынған үштүрлі бордың ішінде дөңгелек пішінді бор (Dolpina) басқаларына қарағанда қолды бүлдірмейтінін, тақтаға жақсы жазатынын байқадық. Бордың басқа екі түрі шаңдатып, тақтаны сырып, қолды қатты бүлдіретінін көрдім. Сонымен қатар сатылымдардағы борлардың барлығы бірдей сапалы емес. Ағзаны бордың жағымсыз, кері әсерлерінен сақтау үшін тазалықты сақтап, әртүрлі сіңімді, қол терісін жұмсартатын кремдер жағып, сонымен қатар дамып жатқан заманда бормен жазатын тақталарды орнына магнитті-маркерлі тақталарды пайдалану сияқты ұсыныстар ұсынылды. Біздің ұсынысымыз да осы бордың орнын басатын маркерлі, интерактивті тақталар әр сынып бөлмесінде болса, кез-келген білім алушының өміріне қауіпсіз болар еді. Зерттеу жүргізу мен үшін қызықты болғанымен, химияның қыр-сырын білдім, түрлі зерттеу жүргізу арқасында жоспар құруды, нақты нәтиже жасауды үйрендім. Барлық тәжірибенің қорытындысын математикалық мәліметтерге жүгіне отырып, қорытынды жасалынды.

Зерттеу әдістері: Сауалнама, практикалық зерттеу жұмыстары

Пайдаланылған әдебиеттер:

1. Аналитическая химия, С.Д.Бесков, Учпедгиз, 1956г, Москва.
2. Большая советская энциклопедия (I и II том), г.Москва
3. Большая серия знаний (химия), Современ.педагогика, Москва, 2002г.

МӘДЕНИЕТАРАЛЫҚ КОММУНИКАЦИЯ ЖӘНЕ ШЕТ ТІЛДЕРІН ҮЙРЕНУ

Кульметенова Жасмин

Ғылыми жетекші: Серікқалиева Г.Б.

Қ. Жұбанов атындағы Ақтөбе өңірлік мемлекеттік университетінің Жоғары колледжі

Мақсаты: Жастарға өз елінде басқа тілдерден, күнделікті өзін қоршаған ортада, қоғамнан алған білім, білік дағдыларына қоса басқа елдердің тыныс тіршілігінен хабардар болып, мағұлматтар алу.

Міндеті: Заман талабына сай үшінші тіл, яғни шет тілдерін үйрену және оны қолданыстағы маңызын арттыру.

Өзектілігі: Тіл үйренушінің коммуникативті қабілетін барынша дамыту- шет тілі пәні оқытушыларының алдындағы негізгі әрі өзектісі болып табылады.

Гипотезасы: Шет тілдерін оқыту пәні бойынша оқытушыларды, халқаралық және мәдениет аралық қатынас мамандарын, қоғамман байланыс, менеджмент мамандарын дайындаудың жаңа модельдерін қалыптастыру.

Зерттеу әдісі: Теориялық зерттеу әдісі.

Шет тілдерін оқыту мен мәдениетаралық коммуникация мәселесі өзара бір-бірімен тығыз байланысының айқындығы сондай- бұл мәселені кеңінен талқылаудың қажеті жоқтай сезіледі. Шет тілін оқытуға арналған әрбір сабақ – мәдениеттер тоғысы, мәдениетаралық коммуникация тәжірибесі. Өйткені шет тіліндегі әрбір лексема шетел әлемін бейнелейді және шетел мәдениетін танытады: әрбір сөздің лексикалық мағынасы ұлттық санада қалыптасқан (егерде шетелдік сөзі қолданылған болса) ұғым- түсінікті бейнелейді. Қазіргі кезде Ресейде шет тілдерін оқыту жүйесінде әлеуметтік өмірдің өзге де салалары секілді, ұлттық құндылықтарды қайта бағалауда, материалдарды өңдеуде, мақсат пен міндеттерді шешуде, оқыту әдіс- тәсілдерінде күрделі бетбұрыс (революция деуден аулақпыз) кезеңінен өтіп жатыр.

Шет тілдерін оқытудағы ауқымды өзгерістер, шет тілін оқып үйренуге деген ықыластың артуы- осы пәнге деген көзқарастың түбегейлі өзгеруіне алып келді. Мұның негізі әлеуметтік- тарихи себептермен байланысты екені айтпаса да түсінікті.

Жаңа заман, жаңа талап шет тілдерін оқытудың методологиялық базасына, сондай-ақ нақты оқыту әдіс- тәсілдеріне жедел әрі түбегейлі өзгерістер енгізуді қажет етті. Ресейдің әлемдік қауымдастыққа енуі- саясаттағы өзгерістер, экономиканың дамуы, мәдениет, идеологиядағы күрделі мәселелер, әлем халықтарының бір- бірімен араласуы, олардың бір мемлекеттен екінші мемлекетке көшуі, орыс халқы мен шетел халықтарының арасындағы саяси-мәдени қарым- қатынастардың өзгерісі, тілдік коммуникациядағы мүлде жаңа мақсат- міндеттердің, шет тілін оқыту теориясы мен практикасында жаңа проблемалардың, жаңа көзқарастардың туындауына алып келді. Бұрын- соңды болмаған сұраныстар бұрын- соңды болмаған ұсыныстарды талап етті. Аяқ астынан шет тілінен сабақ беретін оқытушылар қоғамның назарына бірден ілікті, өйткені ғылым, білім, бизнес, техника және тағы басқа адамның іс- әрекетіне қатысты өзге де салаларда өндірістің негізгі құралы ретінде шет тілдері танылып оны жеделдетілген түрде үйрену басталды. Өндіріс адамдарын не тіл теориясы, не тіл тарихының мәселелері қызықтырмады, бірінші кезекте ағылшын тілі функционалды тұрғыдан, яғни өзге елдердің адамдарымен сөйлесу үшін қажет болды.

Елімізде шет тілдерін үйрету дәстүрлі түрде мәтіндерді оқыту арқылы жүргізіліп келді. Жоғары оқу орындарында филологтерге шет тілдерін жоғары деңгейде үйрету көркем әдебиетті оқыту арқылы жүзеге асса, филологтерден өзге мамандықтар бойынша білім алушылар болашақ мамандығымен байланысты арнайы мәтіндерді (мындаған сөздері бар) оқыту арқылы үйретілді. Күнделікті тілдік қарым-қатынас ретінде оқыту ісі оқытушы мен білім алушының уақыты мен күш- жігері жеткен жағдайда ғана сөйлесуге арналатын. Ол – күнделікті тұрмыста қолданылатын тілдік қарым- қатынас, атап айтқанда, мейрамхана қонақ үй пошта секілді қарапайым тұрмыстық мәтіндер негізінде орындалды. Студенттің шет тілін меңгеру деңгейі, оның оқытушымен тікелей қатынас негізінде ғана анықталмайды. Шет тілін тілдік коммуникация құралы ретінде қолдана білу үшін шынайы тілдік органы қалыптастыру, оқытуды шынайы өмірмен байланыста қарастыру, түрлі жағдаяттарда шет тілін қолдана білу дағдысын орнықтыра білуіміз қажет. Ол үшін шетелдік мамандардың қатысуымен немесе қатысуынсыз өтетін ғылыми дискуссия жүргізу, шетелдік ғылыми әдебиеттерді талқылау, шет тілінде курстар оқу, студенттердің халықаралық конференцияларға қатысуы, аудармашы ретінде жұмыс жасауы (ақпаратты қабылдау, оны түсіну және оған жауап беру) сынды іс-шаралар жүзеге асырылуы тиіс. Сонымен қатар тілдесудің сыныптан тыс түрлерін қалыптастыру қажет: клубтар, үйірмелер, шет тілінде оқылатын ашық лекциялар, түрлі мамандық бойынша білім алатын студенттердің жеке қызығушылықтары бойынша құрылған ғылыми қауымдастықтар және т.б. Тіл үйренушінің коммуникативті қабілетін барынша дамыту – шет тілі пәні оқытушыларының алдындағы негізгі әрі өзекті міндеттердің бірі саналады. Бұл мәселені

шешу үшін, шет тілін меңгертудің төрт түрлі әрекетін дамытуға арналған жаңа әдістерін меңгеру, тіл үйренушіге шет тілін тиімді үйретуге бағытталған жаңа оқу құралдары қажет. Дегенмен тілді оқытудың дәстүрлі әдіс- тәсілдерінен мүлде бас тартуға болмайды, оның ішінен шет тілдерін оқыту практикасы бойынша тәжірибеден өткен ең тиімді деген әдіс- тәсілдерді іріктеп алған дұрыс.

Адамдарды өзара тілдік қарым- қатынас жасауға, сөйлесуге үйрету керек. Шет тілінде айтылған мәтінді түсініп қана қоймай, оны қабылдау – күрделі мәселелердің бірі, оған қоса бұл мәселені сөйлеудің жай ғана вербальды процесс емес екені күрделендіре түседі. Шетелдік мәтінді түсіну процесі тілді білумен ғана шектелмейді, сондай-ақ бейвербалды амалдардың қолданысын (мимика, ым- ишарат), этикет нормаларын білуді, білім жүйесінің терең болуын қажет етеді. Сөздің мағынасы мен грамматика ережелерін білу – тілді сөйлесу құралы ретінде пайдалануға аздық етеді. Өзіңіз оқып, меңгеретін тілдің әлемін барынша тереңірек білген жөн. Басқаша айтқанда, сөздің лексикалық мағынасы мен грамматикалық ережелерінен бөлек мыналарды меңгерген жөн:

- 1) қашан айту / жазу керек (қалай, кімге, қайда, кімнің көзінше);
- 2) контекстік мағына (меңгеретін тілдің сөйлеу тіліндегі сөздің шынайы қолданысы, белгілі бір ойдың меңгерілетін тілде қалай бейнелетіндігі).

Д.Х. Лоуренстің әңгімесінен берілген үзіндіні түсіну үшін тіл үйренушінің аялық білімі кең болуы тиіс, сол қоғамдағы « женственная женщина » ұғымының қандай белгілері бойынша айқындалатынын білген жөн, көркем әдебиеттер мен библиялық аллюзияларға да талдау жасай алуы тиіс (сол тілде сөйлеуші ұжымның мәдениетімен байланысты): He imagined to himself some really womanly woman, to whom he should be only fine and strong, and not for a moment “the poor little man”. Why not some simple uneducated girl, some Tess of the D’Urbervilles, some wistful Gretchen, some humble Ruth gleaning an aftermath? Why not? Surely the world was full of such.

«Он представлял себе действительно женскую женщину, для которой он был всегда только прекрасным и сильным, а вовсе не «бедным маленьким человеком». Почему бы не какая-нибудь Тэсс из рода Д’Эрбервиллей, какая-нибудь томная Гретхен или скромная Руфь, собирающая колосья? Почему бы нет? Несомненно, мир полон такими».

Пайдаланған әдебиет:

1. И.Ю.Марковина, Ю.А.Сорокина «Түрлі мәдениет өкілдері» Указ. соч, 77 бет.
2. Д.Х.Лоуренс « Женственная женщина»
3. Ғаламтор желісі <https://stud.kz>

ЖЕКЕ ТҰЛҒА, ОТБАСЫ ЖӘНЕ ҚОҒАМ: ПСИХОЛОГИЯЛЫҚ МӘСЕЛЕЛЕРІ

Нажмадинова Назерке

Ғылыми жетекшісі: Ауезханова Н.Е.

Қ.Жұбанов атындағы Ақтөбе өңірлік мемлекеттік университетінің Жоғары колледжі

Мақсаты: Отбасы және қоғам жұмыстары туралы жалпы мағлұмат бере отырып, олардың бірлескен жұмыстарын, балаға әсерін меңгерту;

Міндеті: Отбасы мен қоғамның бірлескен жұмыстарының балаға тигізер пайдасы мен зиянды жайттары туралы түсінік беру;

Жеке тұлға мен қоғамдық ортаның қарым–қатынасы философия, психология, педагогика, тарих т.б. қоғамдық ғылымдардың көптен айналысып жүрген көкейкесті мәселелерінің қатарына жатады.

Адам баласы материалдық және рухани өмірдің ортасында тіршілік етеді де, өзі өмір сүріп отырған қоғамның, ұжымының, ұлттың, рудың мүшесі ретінде өзіндік ақыл-парасатымен, жеке бастың өзіне тән ақыл-ой, ерік-жігер, мінез-құлық ерекшелігімен көрінуге тырысады. Қоғам мүшелерінің бәріне ортақ біркелкі мінез-құлықтық қасиеттің болуы мүмкін емес. Әр адам өзінше жеке тұлға болып табылады.

Адамдар тұлға болып, өзіндік жеке бас ерекшелігімен бірден дүниеге келмейді. Әрбір жеке тұлғаны қалыптастыру, тәрбиелеп жетілдіру қажет. Өзіне немқұрайлы қарайтын кейбір қоғам мүшелері басқалар қалай өмір сүрсе, мен де солай өмір сүремін деген принципті ұстанғанымен, шын мәнінде өмірде олай емес.

Жеке тұлғаның ерекшелігі дегеніміз – ол оның өзіне тән мінез-құлқындағы, іс-әрекетіндегі, көзқарасындағы ерекшелігімен даралануы [1,36].

Қоғамдық тұлғаларға ортақ этикалық бірыңғай талаптардың болуына қарамастан, қоршаған орта жөнінде әр адамның қалыптасқан өзіндік ой-пікірінің, көзқарасының болуы, олардың өзі көріп білген құбылысқа деген көзқарасын, ой-пікірін білдіруі заңды құбылыс. Мәселен, біреулер айналасындағы құбылысқа таңдана, тамашалай қараса, енді біреулер сын көзімен қарап, ой қорытуы, сын-пікірлер айтуы мүмкін.

Адамдардың қоршаған ортадағы құбылыстарды түсініп қабылдауы да әр түрлі. Ол әр адамның жеке басына тән физиологиялық, психологиялық, биологиялық ерекшеліктеріне байланысты. Мәселен, біреулердің бір нәрсені жасауға іскерлік қабілеті болса, екінші адамда оның болмауы, біреудің ұйымдастырушылық қабілеті күшті болса, екінші бір адамның ұйымдастыру ісіне қабілетсіз болуы, біреуі білімді тез қабылдаса, екінші адамның білімді сылбыр, баяу қабылдауы, біреудің дене күші дамыған болып келсе, екінші адамның абстракциялық ойлау қабілетінің баяу дамуы, біреулердің сурет салуға немесе ән салуға бейімділігі болуы мүмкін. Жеке бастың бұл ерекшеліктері адамдардың басқалармен ұжымдық қарым-қатынасында байқалады.

Сонымен бірге, адамның өмірде үздіксіз тәрбие құшағында болатынын, бұрынғы игерген білім, білік, дағдылары біртіндеп көмескіленіп, оның орнына жаңа білім, білік, дағдыларды меңгерумен шұғылданатынын ескеруге де тура келеді. Жеке тұлғаның ой-санасының, білім көлемінің толысуына байланысты оның өмірге көзқарасы, белгілі құбылыстарға баға беруінде де өзгерістердің болуы, толысып жаңарып отыруы заңды құбылыс. Бұған қоса, әлеуметтік ортаның, отбасы мүшелерінің, жолдас-жораларының, таныстары мен достарының да белгілі мөлшерде әсер ететінін ескерсек, жеке тұлғаның ерекшелігінің басым болуына оның да ықпалының зор болатынын байқамыз.

Өмірде бір анадан туған егіз балалардың түр жағынан бір-біріне ұқсас болуы мүмкін. Ал олардың мінез-құлқы, іс-әрекеті, өмірге деген икемдік, қабілеті бірдей болмайды. Сондықтан әр адамды өзінше дараланған жеке тұлға деп қараймыз. Бір қоғамда өмір сүрушілерге ортақ әлеуметтік, моральдық-этикалық заңдардың ортақтығына қарамастан, жеке тұлғалардың әлеуметтік қарым-қатынаста айна қатесіз бірдей болуы да мүмкін емес. Олай болса, «жеке тұлға» деген түсінікке не кіреді? Адамның саналық, мінездемелік қасиеттерінің қандай түрлері жеке тұлғаны анықтай алады дегенге, ол сана мен өзін-өзі саналандыру қасиеттері деуге тура келеді. Сана ақыл-ойдан туындайды. Адамның ақыл-ойы біркелкі дамымайды. Адамдар бірін-бірі бағалауда қателіктер жіберуі де мүмкін. Олар көбінесе өзінің жеке басын басқалардан артық бағалауға тырысады. Абайдың өмірде «Көре алмас іші тар, несі артық менен» деушілердің көп болатыны дәп басып айтуы да осы ойға саяды. Сонымен бірге, жеке тұлға өзін-өзі бағалауға да, өзінің іс-әрекетін, оның нәтижелерін басқалардың бойындағы қасиеттермен салыстырып көре, тани білуге, соған теңелсем, сондай болсам екен деп ұмтылыс, іс-әрекет жасауға да қабілетті.

Жеке тұлғаға тән қасиет – ақыл, ес, яғни өмірді өзінің сана-сезім өлшемімен қарап бағалауға бейім тұруы. Сондықтан өмірді танып білу дегеніміз – миллиондаған жеке тұлғалардың сезім, түсінігінен тұрады.

Жеке тұлғаның еске сақтауы өзге адамдардың тәжірибесін жинақтауға да негізделеді. Әрбір тұлға оларды оқып, көріп, оқығанын, естігенін, көргенін өз ойына тоқып, содан сабақ алу арқылы да өзінің іс-әрекетін, мінез-құлқын, сана-сезімін байытады, толықтырады [1,82].

Адам өмірде өзі жіберген қателіктерден де, басқалардың қателіктерінен де сабақ алады. Оны қайталамауға тырысады. Мұны педагогикада адамның өзін – өзі тәрбиелеуі деп атайды. Басқалардың өнегелі іс-әрекетінен үйрену, оны өз бойының жақсы қасиетіне айналдыру өмір заңы. Осы қасиетті көре білген Абай:

«Болмасаң да ұқсап бақ,
Бір ғалымды көрсеңіз,
Ондай болмақ қайда деп,

Айтпа ғылым сүйсеңіз», - деп текке айтпаса керек. Адамның есі оның ішкі ой-сезімімен тығыз байланысты.

Қоғам дегеніміз адамдардың жиынтығы болып табылады. Шын мәнісінде адамдар қоғамдасу арқылы өзіне тән қасиеттерге ие болып, жеке тұлғалық бейнесін танытады. Адам өмірде белгілі бір әлеуметтік ортаға тән болып, өзіндік тұлғасын қалыптастырады және өзіне тән мінез-құлық ерекшелігін ашып көрсетуге мүмкіндік алады. Сөйтіп, өз бойындағы табиғи қабілетінің ашылуына және оның дамуына жағдай жасайды. Адамдардың бірлесіп еңбек етуі, өмір сүруі рухани бірлестікті (көзқарас, сана-сезім, кәсіптік т.б.) туғызады. Сөйтіп, әрбір жеке тұлға басқалармен мыңдаған байланыс түрлері арқылы әлеуметтік, қоғамдық байланысқа, қарым-қатынасқа түседі.

Әрбір жеке тұлға отбасында, көшеде, қоғамдық көлікте, жиындарда, жұмыста немесе оқу орындарында, күнделікті өмірде үнемі жаңа адамдармен кездесіп, өзара пікірлесіп, байланысқа түсетінін ескерсек, мұның бәрі еріксек, мұның бәрі еріксіз қоғамдасып пікірлесуді туғызатынын байқаймыз. Ал қоғамдастықта пікірлесу жеке тұлғаның рухани өсуінің және өзіндік «Менін» көрсетудің жолы. Мұның бәрі жеке тұлғаның қоғамнан тыс өмір сүре алмайтынын, оның бар өмірі қоғамдасу, ұйымдасу, пікірлесумен өтетініне, айналасындағы адамдармен үздіксіз қарым-қатынасқа құралатынына дәлел бола алады.

Тұлғаның құрылымдық компоненттері үш бөліктен тұрады. Біріншіден, оның ақыл-ойын дамыту арқылы санасын жетілдіру; екіншіден, адамзаттық өркениетті тұлғаның бойына біртіндеп сіңіру; үшіншіден, жеке тұлғаны іс-әрекетке ендіру арқылы өзін-өзі тәрбиелеуге белсене қатыстыру. Тұлғаны тәрбиелеп жетілдіруде осы үш компонент тығыз бірлікте қызмет етеді.

Әлеуметтік көзқарас тұрғысынан қарағанда, тәрбиеге қоғамдық бақылау және түзету енгізетін, жастарды мемлекеттік және қоғамдық құрылымдар арқылы басқарып бағыттайтын, қоғамның қазіргі және болашақ өміріне мақсаттылықпен даярлау ісі деп қараймыз. Тәрбие ісі адамның қабілетін қоршаған ортада және оның санасында қалыптастыруды мақсат ететін болғандықтан, ол-психологиялық процесс.

Тәрбие адамдарға тән әлеуметтік категорияға жатады және тұлғаны дамытуда шешуші рол атқарады. Тұлғаны қалыптастырудың тиімді жолдары баланы белсенді түрде демеп отырған жағдайда ғана сәтті болады. Баланың жеке басындағы әлеуметтік-психологиялық өзгерістер оның өзінің белсенділігін арттыру жолымен іске асырылады. Кез келген тәрбиелік міндет белсенділікті арттыру арқылы шешіледі. Мәселен, дененің дамуы дене шынықтыру жаттығулары арқылы, ал адамгершілік тәрбиесі адамгершілік тәрбиеге тұрақты түрде бағыттау арқылы іске асырылады. Тәрбие ісі екі жақты байланыс арқылы жүзеге асады[2,95].

Пайдаланылған әдебиеттер

- 1.С.Қалиев, Ш.Майғаранов, Г.Нысанбаева Оқушылардың тұлғалық қасиеттерін дамытудың педагогикалық негіздері. Алматы, «Білім» 2001 жыл
2. Қалиев С, Қазақ этнопедагогикасының теориялық негіздері және тарихы. Алматы, «Рауан» 1999 жыл

МАТЕМАТИКА САБАҚТАРЫНДА АҚПАРАТТЫҚ КОММУНИКАЦИЯЛЫҚ ТЕХНОЛОГИЯЛАРДЫ ҚОЛДАНУ ТИІМДІЛІГІ

Оразбай Дана

Ғылыми жетекшісі: Шамен А.А.

Қ.Жұбанов атындағы Ақтөбе өңірлік мемлекеттік университетінің Жоғары колледжі

Жұмыстың мақсаты: Шығармашылықпен жұмыс істей отырып, заман талабына сай іскер, жан-жақты, терең білімді, интеллектуалдық деңгейі жоғары дамыған шәкірт тәрбиелеу. Компьютерлік технологияны қолдана отырып математикалық есептерді модельдей білуге, электрондық оқулықтарды, логикалық есептерді шешуде бейне роликтер қолдану арқылы білім алушының зейінін арттыру, сабаққа деген қызығушылығын арттыру, ынтасын ояту.

Жұмыстың міндеті: Білім беру үрдісінде оқытудың жаңа технологияларын айқындайтын әдістемелік, педагогикалық басылымдармен танысу. Сабақта оқытудың жаңа технологияларын тиімді қолдана білу. Оқушының таным белсенділігін қалыптастыру барысында шығармашылық ізденістің тиімді жолдарын үйрету, білім сапасын көтеру. Компьютерлік технологиялардың жаңа заманғы әлем бізге өте үлкен көлемді есептерді шешуге мүмкіндік береді, аз уақыт ішінде ақпараттың өте үлкен санын өңдеуге көмектеседі. Электронды оқыту жағдайында осы мақсат – міндеттерге жету келесі электронды оқыту түрлері мен жабдықтарының көмегімен іске асырылады. Оқыту мазмұнының құрамына әрдайым теория, білімді тәжірибелік тұрғыдан бекіту және білімді тексеру кіреді.[5,126]

Мысалы, қазіргі таңда қаламыздағы кейбір қарапайым мектептердің де математика кабинеті компьютерлермен жабдықталған. Сондықтан бұндай жабдықталған сыныптарда сабақ ең болмағанда электронды оқулықтар пайдаланбай өткізілсе, алға жылжу өз дәрежесінде болмайды. Оқу материалдарын ұтымды игеруде электрондық оқулықтардың атқаратын рөлі зор.

Электрондық оқулықтарда теориялық тақырыптар кеңінен беріліп түсіндіріледі. Теориялық материалдар графикалық иллюстрация түріндегі әр түрлі суреттер, сұлба тәсілдер арқылы толықтырылып отырса, онда теориялық білімді оқып, көзбен көріп, түйсіну және оны мида бекіту үрдістері бір уақытта өтеді және материалды қорыту үрдісі ұтымды болады.

Тақырыптың өзектілігі: Сабақта жаңа технологияларды қолдану арқылы оқушылардың білім деңгейін арттыру. Математика сабағында инновациялық әдістерді қолдану арқылы оқушылардың дарындылығын арттыру. Оқытудың, тәрбиелеудің мазмұнын қоғам дамуының қарышты қадамына сәйкестендіріліп, оны шырқау биіктерге көтеруге бағытталған әдіс-тәсілдер жасау.

Оқыту барысында жаңа технологиялық әдістерді пайдалану оқушының логикалық ойлай білу қабілеттерін дамыту, олардың білім сапасын жақсарту және ой өрісін кеңейтеді, есте сақтау қабілеттерін өсіреді.

Математика – барлық ғылымдардың логикалық негізі, демек, математика оқушының дұрыс ойлау мәдениетін қалыптастырады, дамытады. Әлемде болып жатқан жаңалықтарды дұрыс қабылдауға көмек береді. Дәстүрден тыс сабақтар оқушылардың пәнге қызығушылығын ынтасын арттырып, ой-өрісін кеңейтеді, шапшандыққа тез есептей білуге үйретеді. Оқыту технологиясының ішінен көбінесе ойын арқылы оқыту, проблемалық ситуация туғызу арқылы оқыту, тірек сигналдары арқылы оқыту, деңгейлеп-саралап оқытуды жиі пайдаланып логикалық есептер, стандартты емес есептерді үнемі шығартып отырғым келеді. [4,66]

Математика сабағында халық ойындарын дидактикалық материал ретінде қолданып, сабақ өткізу пайдалы. Математикалық эстафеталар, викториналар, жарыс сабақ, аукцион сабақ т.б түрлері қолданылады. Ойын оқушылардың достық, жолдастық қарым-қатынас орнатады, бір-біріне сенімін, түсінігін арттырады. [3,86]

Гипотезасы : Қазақстан Республикасының Президенті Нұрсұлтан Назарбаевтың «Жаңа әлемдегі жаңа Қазақстан» атты Қазақстан халқына Жолдауында «Осы заманғы білім беру мен кәсіптік қайта даярлау, «парасатты экономиканың» негіздерін қалыптастыру, жаңа технологияларды, идеялар мен көзқарастарды пайдалану, инновациялық экономиканы дамыту қажет. Білім беру реформасы табысының басты өлшемі – тиісті білім мен білік алған еліміздің кез келген азаматы әлемнің кез келген елінде қажетке жарайтын маман болатындай деңгейге көтерілу болып табылады» делінген. [3,126]

Ұрпақ үшін кітаптың маңызы қандай болса, компьютерде оқушы үшін қоршаған әлемді танудың табиғи құралы болып табылады. Олай болса, барлық сабақтарды компьютерлердің қуаттануымен жүргізуді үйрену — бүгінгі күннің кезек күттірмейтін өзекті мәселелерінің бірі. Сондықтан, ұстаз – қауымының алдына өте үлкен міндет жүктелді. Бүгінгі таңда жас ұрпаққа пәнді тиімді ұғындырудың бірі – жаңа технология негіздері болып табылады. Математика сабақтарында интерактивті тақтаны қолдана отырып есептер шығаруға, компьютерлік модельдеу графикалық программаларын қолданып отырып оқу үрдісін жүргізудің тиімділігі зор екенін көрсету.

Маңызы : Ақпараттандыру жағдайында оқушылар меңгеруге тиісті білім, білік, дағдының көлемі күннен күнге артып, мазмұны өзгеріп отыр. Білім беру саласында ақпараттық технологияларды пайдалану арқылы білімнің сапасы артады, сабақ өткізген кезде сапалы білім беру үшін жаңа технологияларды пайдалана отырып, сонымен қатар компьютерді, интерактивті тақтаны қолдану арқылы білім берсе, оқушының қызығушылығы арта түсері анық.

Қазіргі кезде компьютерлік технологияның даму деңгейі жаңа дәуірдің мультимедиялық, телекоммуникациялық мүмкіндіктері мен артықшылықтарын көрсететін, толыққанды сапалы, нақты алғышарттар болып табылады.

Елімізде білім беру саласында жаңа ақпараттық технологияларды қолдану басты мақсат болып отыр. Ол тек қана техникалық құрал емес, сонымен бірге жаңа ақпараттық коммуникациялық технология және білім беру жүйесіндегі сабақ берудің жаңаша әдісі болып табылады.

Қазіргі заман мұғалімі тек өз пәнінің терең білгірі болу емес, тарихи-танымдық, педагогикалық-психологиялық сауатты, саяси-экономикалық білімді және ақпараттық-коммуникациялық технологияны жан-жақты меңгерген ақпараттық құзырлы маман болу керек. Әр оқытушы интерактивті тақтамен жұмыс жүргізуді толығымен меңгеруі қажет. Болашақта сабақтарында интерактивті тақтаны пайдалану арқылы оқушылардың жаңа ойларын, әсерлі идеяларын тартымды етіп көрсеткім келеді. Жаңа материалдарды бірігіп талдауда маңызы зор.

Интерактивті тақта арқылы оқушы ғана ақпараттарды жеңіл түрлендіреді, жаңа нысандарды жасауға және жылжыту тиімділігіне жеткізеді. Кейбір идеяларды түсіну үшін қойылған дұрыс сұрақтар дискуссияны өрбітіп оқушылардың материалдарды жақсы түсінулеріне жетелейді. Сонымен қоса талдау жүргізуді басқара отырып пән мұғалімі оқушылардың шағын топтарда жұмыс жасауына жол сілтейді. Осыны басшылыққа ала отырып мен барлық оқушылардың интерактивтік тақтаға назарын аударып, алдын ала дайындалған материалдарды жеңіл түсінулеріне, кей қиындығы жоғары есептердің шығарылу жолдарын тақтадан көрсету арқылы уақытты үнемдеуге, жүйелі түрлендіріп өткізуге машықтандыру. [6,186]

Зерттеу әдістері : Сауалнама, бейнеролик.

Пайдаланылған әдебиеттер :

1. Қазақстан Республикасының «Білім туралы» Заңы
2. “Жаңа әлемдегі жаңа Қазақстан” Н.Ә.Назарбаевтың Қазақстан халқына Жолдауы, 2007
3. Математика және физика журналы №7 2012 ж

ҮШТІЛДІЛІК - ЗАМАН ТАЛАБЫ

Рахат Анэль

Ғылыми жетекші: Серікқалиева Г.Б.

Қ.Жұбанов атындағы Ақтөбе өңірлік мемлекеттік университетінің Жоғары колледжі

Мақсаты: Үштілділіктің қазіргі заман талабы екенін көрсету.Көптілді білім беру бағдарламасы ана тілінде сапалы оқуды қамтамасыз етеді, мемлекеттік тілді жетік

меңгеруге мүмкіндік береді. Мемлекеттік стандарт деңгейінде-орыс және ағылшын тілдерін сапасын көтереді.

Міндеті: Үштілділіктің қоғам үшін пайдалы екенін көрсету, жаһанданудағы маңыздылығын айқындау. Еліміздің үштілділікті орнатудағы алған бағыты мен стратегиясын көрсету.

Өзектілігі: Үштілділіктің маңыздылығын көрсету және оның елімізге тигізер оң әсерін түсіндіру.

Гипотезасы: Үштілді оқыту – заман талабы. Үштілділік – бәсекеге қабілетті елдер қатарына апарар басты баспалдақтардың бірі.

Маңызы: «Үштілділік» жобасын енгізу қазақ тіліне, яғни мемлекеттік тілге және оның маңыздылығына нұқсан келтірмейді. Оған негіз ретінде елбасының сөзін алсақ болады: «Қазақ тілі үш тілдің біреуі болып қалмайды. Үш тілдің біріншісі, негізгісі, бастысы, маңыздысы бола береді. Қазақ тілі-Қазақстан Республикасының мемлекеттік тілі. Және оған қамқорлықта сондай дәрежеде болады». Байқағанымыздай, әр тілдің қоғамдағы өзіндік атқаратын рөлі бар, сол себепті, көптілділік ана тілді шеттетуге жағдай жасайды деп орынсыз тұжырым жасауға асықпау керек.

Зерттеу әдісі: Теориялық зерттеу әдісі.

Үштілді оқыту – заман талабы. Үштілділік – бәсекеге қабілетті елдер қатарына апарар басты баспалдақтардың бірі.

«Үштұғырлы тіл» туралы идеяны мемлекет басшысы 2006 жылдың қазанында өткен Қазақстан халқы ассамблеясының XII құрылтайында жария етті. Ал 2007 жылғы “Жаңа әлемдегі жаңа Қазақстан” атты халыққа Жолдауында “Тілдердің үштұғырлылығы” атты мәдени жобаны кезең-кезеңмен іске асыруды ұсынды.

Елбасымыздың «Жаңа әлемдегі жаңа Қазақстан» атты Халқына Жолдауында: “Тілдердің үштұғырлылығы мәдени жобасын кезеңдеп жүзеге асыруды қолға алуды ұсынамын. Қазақстан бүкіл әлемге халқы үш тілді пайдаланатын мәдениетті ел ретінде танылуға тиіс. Бұлар - қазақ тілі - мемлекеттік тіл, орыс тілі - ұлтаралық қатынас тілі және ағылшын тілі - жаһандық экономикаға ойдағыдай кіру тілі” деген салиқалы үндеуінде айтқандай, әлемдік кеңістікке енуде ағылшын тілінің маңызы зор.

Ағылшын тілі - әлемдік бизнес тілі, оны меңгеру – жастарға әлем танудың кілті болмақ. Ағылшын тілін білу біздің жастарға шексіз мүмкіндіктер ашады. Ол – жаһанданудың кепілі. «Ақпараттық технология дамыған қазіргі дәуірде күн сайын дерлік ағылшын тілі дүние жүзі халықтарының тілдеріне жаңа сөздер мен ұғымдар арқылы батыл ену үстінде. Бұл үдерістен біз де тыс қалмауымыз керек»

«Үштілділік - нақты тұлға, ұжым, халықтың белгілі бір қоғамда қарым-қатынас үдерісінде қажет болған жағдайда үш түрлі тілді алма-кезек қолдану құбылысы», -Б. Хасанұлы анықтама бергендей, бүгінде оны қолдануға жан-жақты күш салынуда[1.25].

Кез келген мемлекет үшін тіл – халықтың аса құнды, баға жетпес мұрасы және тәуелсіздіктің нышаны.

Тіл – тәуелсіз елдің мәдениеті мен салт-дәстүрінің мәйегі. «Әр елдің салты басқа, иттері қара қасқа» демекші, елді ел қылатын, ұлтты басқа ұлттан ерекшелейтін де осы тіл болмақ.

Еліміз көпұлтты болғандықтан, халқымыз әр түрлі тілдерде сөйлейді. Дегенмен, өзге тілдердің бәрін бірдей, бөліп-жармай қолданысқа енгізу қоғамда хаос орнауына әкеп соғады. Сол себепті, Қазақстан Республикасының конституциясында қазақ тілінің мемлекеттің тіл екені жарияланған болатын.

Қазіргі заманда ағылшын тілін меңгеру заман талабына айналып отыр, себебі бұл тіл қазақ жастарының білім алуына жол ашуда. Сонымен қатар, ағылшын тілін жақсы меңгеру еліміздің бәсекеге қабілетті бола алуына кепілдік береді. Ағылшын тілінің маңыздылығы жайында елбасы Нұрсұлтан Назарбаев та атап айтқан болатын: «Ағылшын тілінің қажеттілігі әлемге тән қажеттілік, бүгінгі күн талабы. Ал орыс тілін жақсы білу – біздің байлығымыз». Ал 2007 жылғы «Жаңа әлемдегі жаңа Қазақстан» атты Жолдауында: «Қазақстан бүкіл әлемде халқы үш тілді пайдаланатын жоғары білімді ел ретінде танылуға

тиіс. Бұлар: қазақ тілі - мемлекеттік тіл, орыс тілі - ұлтаралық қатынас тілі және ағылшын тілі - жаһандық экономикаға ойдағыдай кірігу тілі» деп мәлімдеді [2.14].

Елбасы Н.Ә.Назарбаев «Қазақстан -2050 » стратегиясында мұғалімдерге сенім арта отырып, жастарымыздан үміттенеді. «Болашақта еңбек етіп, өмір сүретіндер – бүгінгі мектеп оқушылары, мұғалім оларды қалай тәрбиелесе, Қазақстан да сол деңгейде болады. Сондықтан да ұстазға жүктелетін міндет ауыр»-делінгендей , жастарды сауатты баулысақ болашағымыздың жарқын болатыны белгілі. «Мен сөзімді, әсіресе, жастарымызға арнағым келеді. Мен сіздерге – жаңа буын қазақстандықтарға сенім артамын. Сіздер Жаңа бағыттың қозғаушы күшіне айналуға тиіссіздер. Ал кейінгі толқын жастарға айтарым: Сендер – болашаққа деген үкілі үмітіміздің тірегісіңдер»,-деген жолдарда жастарымызға деген үміт пен сенім жатыр. Сондықтан да жастарымыздың болашағы үшін әлемдік деңгейдегі зияткерлік мектептер мен кәсіптік-техникалық колледждер ашылып, «Болашақ» бағдарламасының негізінде олардың шетелге шығып білім алуына жан-жақты жол ашылған.

Үштілділіктің маңызын түсіне білген жанның еліміз үшін болашақтағы алары да, берері де мол. «Біз ағылшын тілін игеруде серпіліс жасауымыз керек. Қазіргі әлемнің осы «лингва франкасын» меңгеру біздің еліміздің әрбір азаматына өмірдегі шексіз жаңа мүмкіндіктерді ашады» .

Осынау мүмкіндіктерді игеру мақсатында бүгінгі білім ордалары үштілділікті енгізудің, оны тиімді жүргізудің тың жолдарынан ізденіс табуда.

Мектепте қазақ тілін оқыту барысында орыс тілі, ағылшын тілі пәндерін бірлікте алу мұғалімнің шеберлігіне байланысты жүргізіліп жүр. Бұл жерде өтіліп отырған бағдарламаға сай үш пәнді бірлікте ала отырып, пәнаралық байланысты жүзеге асыруға болады. Алайда дәстүрлі оқытуда тек аударма жасатумен ғана шектеліп отырсақ, қазіргі оқыту технологиясында түрлі шығармашылық бағыттағы тапсырмалар бере отырып, оқушы-субъектінің ізденісіне, яғни, жеке тұлғаның әрекетін дамытуды мақсат етудеміз[3.16].

Білім және ғылым министрінің мәлімдемелері ғылыми зерттеулердің нәтижесіне сүйенсе керек. Оның айтуы бойынша, 7 жасына қарай екі немесе үш тілді меңгерген балалардың миындағы нейрондық байланыс монотілдікке қарағанда неғұрлым жоғары екенін көрсеткен. Бала туғаннан бастап жүктемесі барынша жоғары ортаға түседі де, 7 жасқа қарай оның әлеуеті монотілді құрдастарына қарағанда әлдеқайда жоғары болады. Кішкентай кезден тілге жаттығу ол спортпен шұғылдану секілді, бала жүктемеге үйреніп шыдамдылығы арта түседі.

Үш тілде бірдей сөйлей алатын баланың айналасындағы тілдік күрделі жағдай оның интеллектуалды дамуына жол ашып, мәселенің мән-жайын тез аңғару қабілетінің қалыптасуына көмектеседі және баланың тез ойлау қабілеті арттырады. Оның себебі, ғалымдардың айтуы бойынша, адам бір тілден екінші тілге көшкенде ми ақпараттарды тез арада реттеп, ақпарады.

Бүгінгі таңда, технология мен жаһандану үрдісі қарқынды түрде жүруде, демек, көптілділікке сұраныс та соған сәйкес арту үстінде. Қазіргі таңда, әлемде халықтардың бір-біріне деген қарым-қатынастарының және тәуелділіктің басым болуына байланысты жас ұрпақты бәсекелестікке дайындаудың жолы осы көптілділік саясатын ұстануда жатыр. Қазір білім ордаларында бірнеше тілде бірдей оқыту жас ұрпақтың білім кеңістігін ұлғайтып, ой өрісін дамыта алады. Сонымен қатар, көптілділік жастардың ғылым сырларына үңіліп, өз қабілетін шыңдауына қолайлы жағдай тудыра алады. Жаңа ғасырда қоғамдық қатынас жағдайында тұлғаның қалыптасу деңгейі көбінесе адамның өзін-өзі дамытуына және бәсекеге қабілеттілігіне байланысты болып келеді[4.10].

Пайдаланылған әдебиет:

1. Ақиқат 2011 жыл <<Қазақ тілін білу- әншейін бір ұран емес>> Н.Ә. Назарбаев Қазақстан халқы ассамблясының 17 сессиясында сөйлеген сөзі. Жаңа әлемдегі жаңа қазақстан.
2. “Қазақстан – 2050” стратегиясы – қалыптасқан мемлекеттің жаңа саяси бағыты.

3. Ақиқат 2013 жыл, <<Қазақстан-2050 стратегиясы қалыптасқан мемлекеттің жаңа саяси бағыты>> Қазақстан Республикасының Президенті Н.Ә.Назарбаев.

АҚТӨБЕ ҚАЛАСЫНДАҒЫ МҰҒАЛІМДЕР ИНСТИТУТЫНЫҢ ТАРИХЫНАН Рейпназарова Мария

Ғылыми жетекшісі: Искакова Л.С.

Қ.Жұбанов атындағы Ақтөбе Өңірлік Мемлекеттік Университетінің Жоғары колледжі

Мақсаты: Қаладағы мұғалімдер институтының тарихынан кеңінен мәлімет беру. Ақтөбе облыстық мемлекеттік мұрағатында Ақтөбе қаласында ұйымдастырылған мұғалімдер институтының тарихына қатысты мол мұрағаттық деректер мен таныстыру. Институттағы оқытушылар, оқыту әдістері, талаптары жайында ақпаратпен алмасу. Бұл оқу бөліміндегі студенттер саны мен сырттай бөлімдегі оқитын студенттер саны туралы мәлімет беру.

Міндеті: Мұрағат деректеріне сүйене отыра институттың түп тарихына көз жүгірту. Институттың бастапқы ұйымдасқан жылдары оқу-әдістемелік, оқытушылар құрамы, материалдық-техникалық базасымен, сондай-ақ, 1941-1943 жылдары институтта жыл сайынғы студент қабылдау жоспарымен таныстыру. Институттың қызмет жасаған жылдары облыстың әлеуметтік-экономикалық және мәдени дамуына қосқан өзіндік үлесінің мол болғандығын көрсету.

Ғылыми жұмыстың өзектілігі: Жоғары білімді педагог кадрлар даярлайтын оқу орны болуымен қатар, қоғамда ғылыми ізденістерді өрістететін ғылыми орталыққа айналу. Облыстағы институтпен таныстыра отырып жас ұрпаққа бұл оқу орындары туралы қызығушылығын ояту. Біздің ортақ ынтымақтастығымыз-адам капиталының сапасын арттыруға, жалпы республика және облысымыздың еңбек нарығында сұранысқа ие жоғары білікті мамандарды даярлауға бағытталған бұл оқу орнын насихаттау.

Гипотезасы: Соғыс жылдарындағы қиыншылық институт жұмысына да өз кері әсерін тигізеді. Бұл кезде институттың тиісті оқу ғимараты және жатақханасы болмайды. Сондай-ақ, институттың барлық құрал-жабдықтары (жиһаз, керует, төсек-орын) қаладағы госпиталдарға беріледі.

1941-1943 жылдары институтта жыл сайынғы студент қабылдау жоспары орындалмай отырады. Мысалы, 1943 жылы жоспардағы 150 адамның орнына 104 адам қабылданады. Сондай-ақ, институтқа қазақ жастарын тарту ісі әлсіз жүреді. Бұл оқу орны аталған қиындықтарға мойын ұсынбай білім саласында көптеген педагогтарға жол нұсқап, дұрыс бағыт-бағдар берді.

Маңызы: 1934 жылы желтоқсан Ақтөбе қаласында құрамында орыс, қазақ бөлімдері бар физика-математика және тіл әдебиет факультеттері бар Ақтөбе мемлекеттік мұғалімдер институты ашылды. Содан соң, бастапқыда Орынбор қаласында болған, кейін 1938 жылы Ақтөбе қаласына көшірілген Республикалық жоғары курстар негізінде 1938 жылы тарих факультеті, 1940 жылы шет тілдер факультеті (ағылшын, неміс, және француз тілдерінің бөлімдері) ашылады. Мұрағат деректеріне қарағанда бастапқы кезеңде институтта үш бөлім: тарих, физика-математика және тіл мен әдебиет болады. Алғашқы екі бөлім институт ұйымдасқан сәтте болып, 1935-1936 оқу жылында әдебиет бөлімі ашылады. Бұл институт болашақ педагогтарға білім алып, жақсы маман болып қалыптастыра қана қоймай, сонымен қатар бұл педагогтардың ізін жалғаушы болашақ ұрпаққа да бағыт-бағдар көрсетті деп айта аламын.

Пайдаланылған әдебиеттер:

1. Науанов Х. Народное образование в Актюбинской области (1917-1941гг), сборник научных статей. Выпуск I. Актюбинск, 1958 г.
2. Ақтөбе облыстық мемлекеттік мұрағаты (АқОММ), 13-қор, 5-тізбе, 388-іс.
3. АқОММ 13-қор, 8-тізбе, 281-іс.

ИННОВАЦИЯЛЫҚ ТЕХНОЛОГИЯЛАРДЫ БІЛІМ БЕРУ ҮДЕРІСІНЕ ЕНДІРУ – САПАЛЫ БІЛІМ НЕГІЗІ

Таева Аружан

Ғылыми жетекшісі: Шамен А.А.

Қ.Жұбанов атындағы Ақтөбе Өңірлік Мемлекеттік Университетінің Жоғары колледжі

Мақсаты: Ғылым мен техниканың жедел дамыған, ақпараттық мәліметтер ағыны күшейген заманда ақыл-ой мүмкіндігін қалыптастырып, адамның қабілетін, талантын дамыту білім беру мекемелерінің басты міндеті болып отыр. Ол бүгінгі білім беру кеңістігіндегі ауадай қажет жаңару оқытушының қажымас ізденімпаздығы мен шығармашылық жемісімен келмек.

Білім беру мазмұнын жаңарту, үздіксіз білім беру жүйесін дамыту – бүгінгі күннің талабы. Қазақстанның білім беру жүйесі әлемдік білім беру стандарттарына сәйкестенуде. Бұл білім беру жүйесі мен оқу-тәрбие үрдісіндегі елеулі өзгерістерге байланысты болып отыр: білім беру парадигмасы өзгерді, білім берудің мазмұны жаңарып, жаңа көзқарас, озық идеялар, жаңашыл ұстаздар пайда болды. Бүгінгі оқыту жүйесінде жаңа технологияларды пайдалану тәжірибеге еніп, оң нәтижелер беруде. Осыған орай әр ұстаздың алдында бәсекеге қабілетті, бүгінгі заман талабына төтеп бере алатын білімді ұрпақ тәрбиелеп шығару мақсаты қойылған.

Қазіргі замандағы білім берудің негізгі мақсаты: еңбек нарығында бәсекеге қабілетті, құзыретті, өз жұмысын жақсы білетін, жан-жағына бағыт-бағдармен қарайтын, әлемдік стандарт деңгейінде нәтижелі жұмысқа, кәсіби өсуге, әлеуметтік-саяси оңтайлы тез әрекет жасауға, болып жатқан өзгерістерге тез бейімделуге қабілетті білікті маман, индустриалды-инновациялық жағдайды шешуге лайық, өз қалауы мен қоғам талабына сай өзін көрсете білуге бейім, өз ойын еркін айта алатын, жоғары білімді, ұлттық тілді, тарихты жетік меңгерген, отандық және әлемдік мәдениетті бойына қалыптастырған, шығармашыл, оңтайлы кәсіби маман дайындау.

Міндеті: Қазақстан Республикасының Президенті Н.Ә.Назарбаев Қазақстан халқына Жолдауында «Бізге экономикалық және қоғамдық модернизация талаптарына сәйкес қазіргі заманғы білім беру жүйесі керек. Білімді дамыта білмейтін ел ХХІ ғасырда сәтсіздікке ұшырайды», — деп атап көрсетті. Осыған орай елімізде білім беру саласын дамытуға арналған іс-шаралар мен реформалар жүзеге асырылуда. Қазақстан Республикасының «Білім туралы» Заңының 8-бабында «Білім беру жүйесінің басты міндеті – ұлттық және жалпыадамзаттық құндылықтар, ғылым мен практика жетістіктері негізінде жеке жағдайлар жасау, оқытудың инновациялық технологияларын енгізу, білім беруді ақпараттандыру, халықаралық ғаламдық коммуникациялық желілерге шығу», — деп, білім беру жүйесін одан әрі дамыту міндеттері көзделген болатын.

Ғылыми жұмыстың өзектілігі: Бұл міндеттерді шешу үшін білім беру ошақтарында, әр оқытушының күнделікті ізденіс арқылы ғылымға барлық жаңалықтар, өзгерістерге батыл жол ашарлық жаңа тәжірибе қажеттігі туындайтыны сөзсіз. Инновациялық технологияларды қолдану оқу процесін сапалы түрлендіруге, жаңашыл жобаларды енгізуге, оны тиімді басқаруға негіз болып, әрбір білім мекемесінде өзіндік даму жолын табуға, әрбір мұғалімге өзінің әдістемелік жүйесін құруға септігін тигізеді. Сондықтан қазіргі кезеңде оқытудың инновациялық технологияларын оқу орындарының практикасына белсенді түрде ендіру – қоғам талабы.

Гипотезасы: Білім беру саласы қызметкерлерінің алдына қойылған міндеттердің бірі – оқытудың әдіс-тәсілдерін үнемі жетілдіріп отыру және қазіргі заманғы педагогикалық технологияларды меңгеру. Қазіргі таңда оқытушылар инновациялық және интерактивтік әдістемелерді сабақ барысында пайдалана отырып, сабақтың сапалы әрі қызықты өтуіне ықпалын тигізуде. Білім беру жүйесіндегі басым бағыттардың бірі – оқыту үрдісін технологияландыра отырып, білімнің кепілдік нәтижелеріне қол жеткізу. Ол үшін оқыту үрдісін өзгерте отырып, мұғалім шығармашылықпен жұмыстануы керек. Өйткені бұрын

оқушы білімді қабылдаушы, жинақтаушы, өзіне сіңіруші рөлдерін ғана атқарса, ал қазіргі жаңа талап бойынша өздігімен білім алушы, үйрене білуші ретінде танылады. Сондықтан жеке тұлғаны осы рөлдерді атқаруға лайықтау үшін оның жаңа бейнесін заман талабына сай дайындауымыз қажет.

Маңызы: «Инновация, инновациялық үрдіс деп отырғанымыз – білім беру мекемелерінің жаңалықтарды жасау, меңгеру, қолдану және таратуға байланысты бір бөлек қызметі» деген анықтаманы ұсынады. Н.Нұрахметов «Инновация» білімнің мазмұнында, әдістемеде, технологияда, оқу-тәрбие жұмысын ұйымдастыруда, мектеп жүйесін басқаруда көрініс табады деп қарастырып, өзінің жіктемесінде инновацияны, қайта жаңарту кеңістігін бірнеше түрге бөледі: жеке түрі (жеке-дара, бір-бірімен байланыспаған); модульдік түрі (жеке-дара кешені, бір-бірімен байланысқан); жүйелі түрі (мектепті толық қамтитын).

Білім беру жүйесіндегі инновация – білім мақсатына жаңашылдықты енгізуді көздейді, оқыту мен тәрбиенің жаңа әдісі мен түрлерін, жаңа мазмұнын әзірлеуге, қолданылып отырған педагогикалық жүйені тарату мен енгізу мектепті басқарудың жаңа технологияларын әзірлеу, мектеп тәжірибелік орын ретінде мектептің принципі жаңа білімділік бағдары мақсатын, мазмұнын, әдісін түрлері мен басқа компоненттерін көздейтін жүйелі сипаттама білім мен тәрбие беруді көздейді.

Жаңа заманауи технология электрондық есептеуіш техникасымен жұмыс істеуге, оқу барысында компьютерді пайдалануға, модельдеуге, электрондық оқулықтарды, интерактивті тақтаны қолдануға, интернетте жұмыс істеуге, компьютерлік оқыту бағдарламаларына негізделеді. Ақпараттық әдістемелік материалдар өзара тілдік, яғни коммуникативтік қарым-қатынаспен байланысты құралдарды қолдану арқылы білім беруді жетілдіруді көздейді. Жедел дамып отырған ғылыми –техникалық прогресс қоғам өмірінің барлық салаларын ақпараттандырудың ғаламдық процесінің негізіне айналды.

Ақпараттық технологиялық тұрақты дамуға және оның қарқынына экономиканың жай-күйі, адамдардың тұрмыстық деңгейі, ұлттық қауіпсіздік, барлық дүниежүзілік қауымдастықтағы мемлекеттің алатын орны тәуелді болады. Біздер әлемде қалыптасқан білімнің таңдаулы көздерін жүзеге асыра отырып, тәуелсіз еліміздің ұлттық және әлемдік нарықтардағы бәсекеге қабілеттілігін арттыра отырып, Қазақстанның серпінді инновациялық дамуын негіз санайтын дара жолды қалыптастырамыз.

Зерттеу әдістері: эмпирикалық.

Пайдаланылған әдебиеттер тізімі:

1. Ә.Жүнісбек Жаңа технология негізі – сапалы білім. — //Қазақстан мектебі, №4, 2008.
2. Қ.Нағымжанова Инновациялық технологияның құрылымы. – А.: Өркен, 2007.
3. С.Көшімбетова Инновациялық технологияны білім сапасын көтеруде пайдалану мүмкіндіктері. – А.: Білім, 2008.

1921-1922 ЖЫЛДАРДАҒЫ АҚТӨБЕ ГУБЕРНИЯСЫНДАҒЫ АШАРШЫЛЫҚ

Умирзакова Гүлжанат

Ғылыми жетекшісі: Исақова Л.С.

Қ. Жұбанов атындағы Ақтөбе Өңірлік Мемлекеттік Университетінің Жоғары колледжі

Мақсаты: Ақтөбе губерниясындағы 1921-1922 жылдары болған ашаршылықтың басталу себебі, оның ауқымы мен салдары туралы кеңінен ақпарат тарату. Ақтөбе губерниялық комиссиясының құрылуы мен атқарған қызметін дәлірек ашып көрсету, сонымен қатар ашығу жылдарында халық санының статистикасынан мәлімет беру. Ашаршылықтың әлеуметтік-экономикалық зардаптарымен қатар демографияға тигізген кері әсерін көрсету.

Міндеті: Қазақ халқына ауыр қасірет әкелген 1921-1922 жылдардағы ашаршылық нәубетіжайында өскелең ұрпаққа ақпарат беру, Ақтөбе аймағындағы жұт кезеңінің

жойқын салдары болғандығына көз жеткізу.Өйткені, «тарихты білмей болашақты болжау қиын» демекші, ата-бабаларымыздың тәуелсіздікке қол жеткізген күнге дейінгі тартқан тауқыметін, кешкен азабын, көрген қиыншылығынан әр азамат хабардар болуы тиіс. Ашаршылық-жеке адамның немесе бір отбасының ашығуы емес, бүтіндей бір аймақтың, халықтың, мемлекеттің басына түсетін кесел. Оның соңы адамдардың жаппай қырылуына алып келіп, халық санын күрт азайтып жібереді.

Өткен заманның нақты мысалдары мен жіберген қателіктеріне қарап бой түзеп, келешекте осындай алапат зардаптың болуынан сақтануымыз керек. Көш жүре түзеледі дегендей, өткенімізге қарап, болашағымызға жол таба ааламыз. Ең бастысы, өркениетті елдердің қатарына кіре отыра, өзара халықаралық ынтымақтастық нәтижесінде осындай қауіптің алдын алу.

Ғылыми жұмыстың өзектілігі: Ақтөбе губерниясындағы 1921-1922 жылдардағы ашаршылық кезеңі тарих беттерінде ғана емес, халықтың жадында да сақталып отыр. Бүгінгі күні Қазақстандағы ашаршылыққа байланысты мәселелерге баға беруде көптеген қиыншылықтар кездеседі. Ұлтымыздың жалпы қасіреті жадында сақталып қалған азаматтарымыз тарихтың ащы шындығын болашаққа жеткізуге тырысып жатыр. Өткен тарихтың ақиқатын халыққа жеткізу арқылы оның сабақтарын әрқашан есте ұстауымыз керек.

Гипотезасы: Ашаршылық мәселесінің бүгінгі жас ұрпаққа, жаңа буынға берер сабағы турасында ойлану керек. Бұл ретте жастарды тарихи тұрғыдан тәрбиелеу мәселесі, атап айтқанда сол аға буынның қабырғасын қайыстырып, іргесін сөгіп кетуге қауіп тудырған зауалдың ендігі уақытта алдын алу, оның саяси, рухани, әлеуметтік зардаптарынан арылуына септігін тигізу. Ал бүгін, біз ең құнды байлығымыз Тәуелсіздігімізді алып, сөнуге айналған шырағымызды қайта жақтық. Қазақ елі бейбітшілік пен бірліктің мекеніне айналды. Сол бір қасіретті жылдары қазақ халқының өз еңсесін тік көтеріп қана қоймай, бүгінгі күні бар әлем таныған қуатты ел болып отырмыз.

Маңызы: Қазақ халқының басынан өткен ең қиын-қыстау күндердің бірі – ашаршылық кезеңі екені белгілі. Зерттеушілердің пікіріне назар аударар болсақ, патша өкіметінің отарлау саясаты, үш жылғы шаруашылық эксперименті, құрғақшылықтың басты нәтижелері жұт, егін шықпау, осының барлығы жаппай ашаршылыққа душар етеді. Аштықтың басты себебі құрғақшылық, егін шықпау емес, негізінен азамат соғысының салдарынан өндіргіш күштердің әлсіреуі, экономиканың құлдырауы және азық-түлік қорының болмауы болатын. 1921 жылы Ақтөбе губерниясында қараша айының өзінде 1112 адам ашықса, 1010 адам қырылып қалған. Бұл статистика күннен-күнге азаюдың орнына, толастайтын түрі болмағандықтан, Қазақ Орталық Атқару Комитеті жанынан ашыққандарға көмек көрсететін орталық комиссия құрады. Алайда халық санының төмендей беруі жалғаса берді. Себебі, жергілікті жерлерде ашыққандарға көмек және оларды эвакуациялау жұмыстарының әлсіз ұйымдастырылу салдарынан деп топшыланады.

Алаш арыстарының көсемі Ахмет Байтұрсынов 1920 жылдардағы аштық жөнінде: «...Өткен қыста аштық болды. Ашыққан адам бірінің етін бірі жеді. Өліктің етін жегені былай тұрсын, өлмеген тірі адамдарды малша ұрлап, малша сойып жеді. Қалаларда түн болса көшеде жүруге болмады. Мезгілсіз уақытта көшеде жүрген адамдарды жылқы сияқтандырып, бұғалық салып, буындырып ұстап, сойып жейтін болды. Анасы баласының етін жеуге жетті. Аштықтан адамның тәні азып еді, жаны да азып, ес кетіп, адамгершілігі жоғалып, адам хайуаннан да жаман болып кетті» деп жазған еді. Аштық қырғыны туралы айтылған пікірлер мен жазылған шығармалардың кез келгенін оқып көретін болсақ, жан түршігерлік оқиғалар тізбегі көз алдымызға келе бастайды. Бұлар біізге жеткен аз ғана дерек болса, жабулы күйінде тұмшаланып қалған шындық қаншама?! Отызыншы жылдардағы қолдан жасалған аштықтың салдарынан қазақтардың үштен бірі ғана аман қалды. Сол зұлматты заманда бірде-бір қазақ қырылмаған болса, бүгінгі қазақтың саны қанша болар екен...

Біз тарихымызға терең үңіліп, болған жайттарды зерттеп тану арқылы ғана келер күнімізге болжам жасай аламыз. Егер аштық тақырыбының себеп салдары толығымен ашылар болса, тарихи шындықтың жалғасы да су бетіне қалқып шығары хақ.

Пайдаланылған әдебиеттер:

1. Қазақстанның қазіргі заманғы тарихы бойынша хрестоматия (1917-1939). I том. - Алматы: Қазақ университеті, 2007. - 336 б.
2. Аман Ә.Б. 1920-1930 Батыс Қазақстанның ауыл тұрғындары. // Отан тарихы, №2, 2007, 177-191 бб.
3. Мусаев А.Б. Голод в 1921-1922 годах в Казахстане и ликвидация его последствия. Учебное пособие. - Ақтобе, 2006, -190 с.

АБЕРДИН-АНГУС. ЧЕРНАЯ ЖЕМЧУЖИНА ЖИВОТНОВОДСТВА

Панабек Карина

Актюбинский высший сельскохозяйственный колледж

Сегодня казахстанские чиновники сельскохозяйственного сектора говорят о том, что мясное скотоводство необходимо интенсивно развивать. Разведение крупного рогатого скота — это самая перспективная отрасль животноводства.

Целью исследовательской работы является выявление достоинств и недостатков КРС абердин-ангусской породы.

Гипотеза: содержание КРС абердин-ангусской породы выгодно и окупается с лихвой

Научная работа обусловила решение следующих частных задач: изучить научно популярную литературу по данному виду скота; выявить достоинства и недостатки КРС; сравнение породы абердин-ангус с другими породами КРС.

Для точности наблюдения телята были под присмотром опытных специалистов с момента их появления на свет.

Объект исследования: телята абердин-ангусской породы.

База исследования: виварий Актюбинского высшего сельскохозяйственного колледжа.

Методы исследования:

-метод сбора информации

-анализ

-сравнения

-статистика исследования

Исследовательская работа состоит из введения, двух (теоретической и практической) частей, выводов, заключение и списка использованной литературы.

Основными источниками исследовательской работы являются труды

Результаты исследовательской работы апробированы на студенческой научной конференции. (Ақтобе, 2019)

ҚАЗАҚСТАН ЭНЕРГЕТИКАСЫ. ТАРИХЫ МЕН ДАМУЫ.

Жолдығали Ақкүміс

Жетекшісі: Каналина Ж.К.

Ақтөбе құрылыс – монтаж колледжі

Ресей империясы жас Қазақ республикасына ешқандай энергетикалық мұра қалдырмады. Революцияға дейінгі Қазақстанның барлық электр станцияларының жылдық электр өнімі 1,3 млн. кВт. механикаландырған бір совхоздың тұтынатын электр энергиясынан 2-3 есе аз болды. Бұл, негізінде Ертіс өңірі мен Орталық Қазақстанның тау-кен рудалы кәсіпорнына қызмет ететін кішігірім электр станциялары

болатын. Олар локомотивдермен, не екі ырғақты мұнай двигателдерімен жабдықталды, яғни бу турбиналары болған жоқ.

1920 жылы Шығыс Қазақстан облысындағы Ұлба және Громатуха өзендерінде су электр станцияларын салу ісіне көңіл аударылды. ГОЭЛРО жоспары бойынша Қазақстанда, оның ішінде Шығыс Қазақстан және Алматы облыстарында су электр станцияларын салу ісі белгіленді.

Қазақстан энергетикасының дамуының екінші кезеңі – 1930 жылдары индустриялы Қазақстанның айқын түрін белгілеген, өнеркәсіппен күрделі жаңа құрылыстың қарқындап даму уақыты болды. Ірі өнеркәсіп орындарымен қатар сол кездегі біршама қуатты электр станциялары салына бастады.

Электр станцияларының саны мен жалпы қуаты күрт артты. Бірыңғай өнеркәсіптік станциялармен қатар тұрмысқа және ауыл шаруашылығына қажет электр станциялары, сонымен бірге темір жол транспорты мен байланыс жолдарына қызмет ететін электр станциялары салынды.

Электр станциялары қуатының негізгі үлесі (80% шамасында) ауыр өнеркәсіпке берілді. Олардың орташа бірлік қуаты, сол кезгі шамамен алғанда айтарлықтай көп еді. Тұрмысқа қажет электр станцияларының барлығы да кіші-гірім болатын, тек кейбір облыс орталықтарындағы станцияның қуаты бірнеше жүздеген киловатқа жетті. Бастапқыда тұрмыс мұқтаждарын өтеуге арналған бұл станциялар негізінен қалалардағы тез өсіп келе жатқан орташа және ұсақ өнеркәсіптерді электрмен қамтамасыз етуге пайдаланылды. Сондықтан олар сарқыла пайдаланылып, қалалардың көпшілігі электр энергиясына мұқтаж бола бастады.

Бірінші және екінші кезеңдер аралығында мынадай ірі өнеркәсіп орындары: Қарағанды көмір комбинаты, Шымкент қорғасын зауыты, Ақтөбе химия комбинаты, Шығыс Қазақстан облысындағы тау-кен металлургия кәсіпорындары, Семей ет комбинаты салынды. Осыған орай, Қазақстанда алғашқы бу турбиналы электр станциялары салынды, олардың қуаты мыңдаған киловатқа жетті. Оның ішіндегі ең ірілері: 1932 ж. іске қосылған. Қарағанды орталық электр станциясы Шымкент қорғасын зауытының орталық электр станциясы (1934ж.), Семей ет комбинатының жылу электр орталығы (1935ж.), Алға қаласындағы Ақтөбе химия комбинатының жылу электр орталығы (1935ж.), Қаратау орталық электр станциясы (1935ж.). Мұның бәрі зауыттың электр станциялары еді. Алайда, олардың үлкен қалаларда орналасқан кейбіреулері, кәсіпорынның тар шеңберінен шығып, қала тұтынушылардың энергиямен қамтамасыз ете бастады. Мысалы, Семей ет комбинатының жылу электр орталығы бірқатар кәсіп орындар мен қаланың бір бөлігін энергиямен жабдықтады. 1935 жылы алғашқы бу турбиналық электр станциясы – Алматы Орталық электр станциясы іске қосылды, ол республика астанасын 1944 жылға дейін электр энергиясымен қамтамасыз етудің бірден-бір көзі болып есептелді.

1937 жылы Балқаш қаласында Қазақстандағы алғашқы ірі жылу электр станциясы іске қосылды. Дәл сол жылы Шығыс Қазақстан облысында қуаты 27,6 МВт Ұлба су электр станциясы пайдалануға берілді. Оның іске қосылуы Қазақстандағы алғаш энергия жүйесін құруға себебін тигізді (қазіргі «Алтайэнерго»).

Екінші кезеңнің аяғында бірқатар ірі энергетикалық объектілер, Ертіс ГЭС – і, Қарағанды ГРЭС – і салына бастады. Екінші кезең – негізінен республиканың энергетикалық базасының қалыптасу кезеңі. 1940 ж. Қазақстанның барлық электр станцияларының қуаты 224 МВт – ға жетіп, электр станциясының өнімі – 0,63 млрд. кВт сағ болды.

Қазақстанның энергетикалық базасының даму қарқыны Совет одағы бойынша орташа цифрлардан әлдеқайда жоғары болды. Егер 1928 – 1940 жылдарда ССРО – да электр энергиясының өнімі 9,7 есе өссе, Қазақстанда осы уақыт ішінде ол 90 есе өсті. Электр энергиясын өндіру жағынан ол бұрынғы Совет Одағының барлық аудандарын қуып жетіп, 1940 жылы одақтас республикалар ішінде бесінші орынға ие болды.

Үшінші кезең – Қазақстан энергетикасының дамуындағы елеулі кезең. Оған сұрапыл соғыс жылдары кіреді. Бұл кезеңде түсті металдар өндірісін, көмір шығаруды тез арттырып, майдан мен тылды тағамдық азықтар мен жеңіл өнеркәсіп бұйымдарымен

камтамасыз ету қажет болды. Қазақстанда ірі машина жасау зауыттары қайта жасақталды. Өнеркәсіптік өндірістің өсуіне, кәсіпорындары шапшаң түрде кеңейтуге және эвакуацияланған зауыттыр мен фабрикаларды іске қосуға байланысты электр қуаты жеткіліксіз болды. Барлық қалалар мен өнеркәсіп орталықтары энергиядан қатты тапшылық көрді.

Өздерінің ерен еңбектерінің арқасында Қазақстан энергетиктері қысқа мерзім ішінде энергетикалық базаның онан әрі өсуіне және электр энергиясы өнімін біршама арттыруға қол жеткізді. Олар қондырылған энергетикалық жабдықтарды дұрыс пайдалануға, электр станцияларының құрылысын тездетуге бар күштерін жұмсады. 1942 жылы адам айтқысыз қиын жағдайда, сол кездегі ірі жылу электр станциясы 1-Қарағанды ГРЭС-і іске қосылды. Оның іске қосылуы елімізде тапшы болып отырған көмір өндіруді тездетуге мүмкіндік туғызды. Дәл сол 1942 жылы Ақтөбе жылу электр орталығы пайдалануға берілді, ол қару-жарақ шығаруға қажетті ферроқорытпа өндірісінің құрылысын салуға ықпалын тигізді.

1943 жылы 1-Петропавл жылу электр орталығы (ТЭЦ), 1944 жылы 1-Текелі жылу электр орталығы және Шымкент май комбинатының жылу электр орталығы (қазіргі 1-Шымкент жылу электр орталығы) салынды. Республика астанасының тұрғындары Алматы су электр станциясы тізбегінің құрылысына қызу араласты. 1944 жылы оның алғашқы екеуі, келесі жылу тағы да екі су электр станциялары іске қосылды.

Қазақстан энергетикасының дамуының келесі кезеңі – соғыстан кейінгі энергетикалық базаның қарқынды даму кезін қамтиды. Электр станциялардың қуаты 6,5 есе өсіп, 1960 жылдың басына таман электр энергия өнімі 2,53 млн. кВт сғатқа жетті. Қуат өндірудің жылдық орташа мөлшері соғысқа дейінгі кезеңмен салыстырғанда 7,5 есе артты.

Сөйтіп, республиканың энергетикалық шаруашылығының жаңа негіздері қаланды. Көптеген электр станциялар салынды. Бай гидроэнергетикалық ресурстарды меңгеру жолындағы жұмыстар жүргізіліп, ірі гидроэнергетикалық құрылыстың тәжірибесі толықтырылды. Бұл ретте 1952 жылды атағанымыз орынды: бұл жылы Өскемен су электр станциясы іске қосылды. Қуаты 675МВт Бұқтырма су электр станциясының құрылысы орасан зор қарқынмен алға басып, 1960 жылы оның бірінші кезегі берілді. Алматы су электр станциясы тізбегінің құрылысы аяқталды: 1952 ж. 1-Озерная су электр станциясы, ал 1959 ж. 2-ГЭС іске қосылды. Бұл - жоғары қысымды су электр станциялары болатын. Дәл осы кезеңде жылу электр станциялары да қарқынды түрде дами бастады. 1947 жылы Өскемен жылу электр орталығы іске қосылды, ол Қазақстандағы алғашқы жоғары қысымды жабдықтармен жарақталған ТЭС болатын. 1952 жылы Жезқазған және 3-Жамбыл жылу электр орталықтары, 1956 жылы Лениногор ТЭЦ-і және 2-Теклі жылу электр орталықтары іске қосылды. Оның үстіне мына электр станциялары кеңейтілді: 1-Қарағанды ГРЭС-і, Балқаш ТЭЦ-і, Кентау, Алматы жылу электр орталықтары т.с.с.

Қолданылған әдебиеттер тізімі:

1. Казахстанская электроэнергетическая ассоциация. Комитет по Возобновляемым Источникам Энергии <http://www.windenergy.kz>.
2. Программа по развитию электроэнергетики Республики Казахстан на 2010 – 2014 годы.
3. Национальная Программа развития ветроэнергетики в Республике Казахстан до 2015г. с перспективой до 2024г.

ӨНІМ САПАСЫ ЖӘНЕ ОНЫҢ БӘСЕКЕГЕ ҚАБІЛЕТТІЛІГІ

Жолдас Сүйрік

Жетекшілері: Дилмагамбетова Г.И., Сабилова Г.М.

Ақтөбе құрылыс-монтаж колледжі

Зерттеудің мақсаты — өнімнің сапасы мен бәсеке қабілеттілігін арттыруды теориялық және тәжірибелік тұрғыда зерттеу және нақты тұжырымдар мен ұсыныстар жасау. Алға қойылған мақсатқа жету үшін келесі міндеттер шешілуі керек:

- өнімнің бәсеке қабілеттілігінің экономикалық мәнін ашып көрсету;
 - өнімнің бәсеке қабілеттілігіне әсер ететін факторларды анықтау;
 - өнімнің бәсекеге қабілеттілігін бағалау әдістерін зерттеу;
 - ұсынылған әдіспен кәсіпорын өнімінің сапасы мен бәсекеге қабілеттілігін бағалау;
- Зерттеу объектісі — кәсіпорын өнімінің сапасын анықтап, оның бәсекеге қабілеттілігін зерттеп зерделеу.

Қазіргі нарықтық экономика негізінде шығарылған өнімнің сапасына басқалай талап қояды. Бұл қазіргі дүниеде кез келген кәсіпорынның өміршендігі, оның тауарлар нарығындағы және қызмет көрсетудегі орнықты жағдайы бәсекеге жарамдылық деңгейін көрсетеді. Өз кезегінде бәсекеге жарамдылық екі көрсеткішке байланысты — баға деңгейіне және өнім сапасы деңгейіне. Ал екінші фактор бірте-бірте бірінші орынға шығады. Еңбек өнімділігі, ресурстардың барлық түрлерін үнемдеу өнімнің сапасына тікелей орын береді.

Өнімнің жоғары сапасы фирмаға бағалы емес бәсекеде жеңіске жетуді, яғни, өнім сапасының жоғарырақ параметрлеріндегі артықшылық пен ерекшелігі арқасында тұтынушы үшін бәсекелес-фирмалар арасындағы экономикалық жарыста жеңіске жетуді қамтамасыз етеді. Еліміздің тұңғыш президенті Н.Назарбаевтың жолдауында айтылғандай: “Қазақстанның экономикалық дамуындағы сапалық серпілісті әлемдік экономикаға кірігудің қажетті шарты ретінде пайымдай отырып, төмендегі бағттарға баса назар аудару керек деп санаймын: Ел экономикасындағы тұрлаулы, әрі серпінді сипатын ұстап тұру үшін мемлекет қазынагерлік, кредит-ақша саясатының, өндірістің негізгі факторларын тиімді қайта бөлуді мемлекеттік реттеу тетіктерін пайдаланып, жоғары сапалы өнім мен қызметке деген сұранысты көтермелеп отыруға міндетті”.

Қазақстан үшін бәсекеге қабілетті өнім өндірудің басты нәтижесі ішкі нарықпен жалпы ішкі өнім көрсеткіштерін арттыру, экспортты ұлғайту мен валюталық түсімдерді көбейту; бюджетке салық түсімдерін қалыптастыру; халықты еңбекпен қамту; саяси-әлеуметтік тұрақтылық болуы тиіс.

Бүгінгі күні еліміздің глобализациялау процесіне белсенді қатынасуы, әлемдік экономикадағы толық интеграцияның қажеттілігі отандық өнім өндірушілер өнімнің әлемдік нарықта бәсекеге қабілетті сапада болуын қажет етеді.

Нарықтық экономика жағдайында сапаның дамуы бәсекелестікпен анықталады. Қазіргі заманғы тенденциялар кәсіпорын қызметінің барлық сфераларында сапа жүйесін құруды қарастырады. Сапаны басқару жүйесі халықаралық стандарттарға сай және кәсіпорын қызметінің есебімен дайындалу керек, сол кезде ғана ол өнімнің бәсекеге қабілеттілігін жоғарылауын қамтамасыз ете алады.

Өнімнің бәсекеге қабілеттілік мәселесі қазіргі жағдайдағы әлемде әмбебап сипатқа ие. Әрбір мемлекеттің тұтынушының экономикалық және әлеуметтік өмірі оның қаншалықты табысты шешілуіне қарай байланысты. Бәсекеге қабілеттілік – мемлекеттің, өндірушінің өнім шығару мен өткізудің мүмкіншілігінің жиынтығы десек те болады. Бәсекелік факторының өзі мәжбүрлік сипатқа ие, нарықтан ығыстыру қорқынышы өндірушілерді өз тауарлардың бәсекеге қабілеттілігі мен сапа жүйесімен тоқтаусыз шұғылдануға мәжбүр етеді, ал нарық олардың қызметінің нәтижелерін объективті және қатал бағалайды. Дамыған бәсекелестік нарықта өнімнің бәсекеге қабілеттілігі оның коммерциялық табыстың шешуші факторы болып табылады. Бәсекеге қабілеттілік тауардың нарық жағдайына, тұтынушының қажеттілігіне тек сапа, техникалық, экономикалық, эстетикалық сипаттамалары бойынша ғана емес, сонымен бірге коммерциялық және өткізудің басқа жағдайларына (баға, жеткізу мерзімі, өткізу жолдары, сервис жарнама) байланысты болатын көп аспектілі түсінік. Сонымен қатар, өнімнің бәсекеге қабілеттіліктің негізгі құрама бөлігі болып эксплуатация уақытына тұтынушының шығын деңгейі табылады. Басқаша айтқанда бәсекеге қабілеттілік – нарықтағы табысты анықтайтын тауардың тұтынушылық және құндылық сипаттамалардың кешені, яғни бәсекелес аналог тауарлардың алдында берілген тауардың артықшылығы.

Қорыта айтқанда, сапа – бұл экономикалық категория ретінде тауарға салынған қасиеттер жиынтығын тұтынудың нақты шартында, қажеттіліктің қанағаттану деңгейін сипаттайтын қоғамдық бағалау.

Өнім сапасының өсуі - әлемдегі барлық жетекші жұмыстарының тенденциясына сипатты. Өндірілетін өнімнің сапасы – бұл кәсіпорын экономикасының бүгінгі күнінің белгісі. Шетелдік менеджерлердің айтуы бойынша – бұл лозунг емес, керісінше ол үлкен философия, онда еңбек өнімділігінің өсу шығындарының төмендеуі өнім сапасының нығаюына алып келетіндігі атап өтілген. Әр түрлі елдердегі фирмалар өнімнің әр түрлі ассортименттерін өндіре отырып, оның сапасымен жұмыс істейді. Өнім сапасын арттыру бойынша жұмысқа жұмсалынатын шығын мөлшерінің үлесі үлкен болады және тұрақты өсіп отырады. Қазақстан Республикасындағы экономикалық реформаның даму шаралары бойынша сапаға үлкен көңіл бөлінуде. Ал өз кезегінде яғни сапалы өнім – бұл төлемге қабілетті батыс нарығына экспорттық жол ашады.

Пайдаланылған әдебиеттер тізімі:

1. Елбасы Нұрсұлтан Назарбаевтың Қазақстан халқына жолдауы
2. Т.М.Мендебаев, А.З.Габдуллина, А.Т.Альпеисова «Сапаны басқару» (оқулық) ЖШС РПБК «Дәуір» - Алматы, 2013ж
3. С.А.Степанов, В.В.Азарьева, И.В.Степанов, В.В.Яценко. Сертификация персонала. СПбГЭТУ "ЛЭТИ", 2012.

ОБРАЗОВАНИЕ ДЛЯ XXI ВЕКА: ФОРМУЛА УСПЕХА

КувашеваБатима

Научный руководитель: Конурбасова О.Б., Джанесова Б.В.

Актюбинский строительно-монтажный колледж

Формула — это краткое и точное словесное выражение, определение предмета, его сути, главных сторон, аспектов. Это шаг, некоторое приближение к абсолютной истине, которое дает возможность успешно решать определенные задачи.

Рассуждая о законах и формулах в общественной сфере, И. М. Ильинский в своем выступлении перед студентами 1 сентября 2005 г. говорил: «В обществе, в человеческих отношениях, в отличие от неживой природы, невероятно больше случайностей, поэтому кажется, что здесь нет места законам, а значит и формулам. Но это не так. Просто в обществе все намного сложнее... Жизнь человека проходит под знаком неопределенности, но это не значит, что в ней нет постоянных составляющих... Социальные формулы существуют и все-таки работают, хотя не столь однозначно, как математические, физические и т. п. Результаты решений тут невероятно более изменчивы... Сотни формул назову, которые принимаются нами лишь как удачные, красивые фразы, афоризмы. Но многие из них самые настоящие формулы. Правда, надо понимать их смысл, уметь ими пользоваться».

Формула не гарантирует одинакового результата для всех людей и организаций. Все зависит от того, как она понимается и используется. Иногда кажется, что формулирование, поиск нужных слов, четких и прозрачных выражений становится самоценным и самоцельным.

Достижения успеха в том деле и того дела, которым занимается педагог, всегда было и есть для него главным. Он, как личность, не может остановиться на полууспехе, полурезультате, малом успехе. Ему всегда нужен «УСПЕХ» с большой буквы.

Хотя, конечно, у таких формул есть и своя специфика: их реализуют люди со своими большими или меньшими способностями, большей или меньшей заинтересованностью и настойчивостью. Успех не может прийти сам по себе. Он — результат осмысленных и целенаправленных усилий.

В последние годы много пишут о проблемах в образовании.

Образование через всю жизнь — это требование для всех, а не только для студентов. Для педагогов — в том числе. А может, прежде всего.

Преодоление нынешнего кризиса развития человеческой цивилизации, переход к новой парадигме устойчивого развития «системы природа-общество-человек» невозможно без преодоления кризиса системы образования, которая продолжает готовить людей к действиям и жизни вообще в рамках старой концепции экономического количественного роста, безудержной эксплуатации природы, бездумного потребления. Вектор науки и образования пока имеет одно направление: «как больше взять от природы». Вектор нового образования должен быть направлен на то, как больше дать природе, обществу, другим людям, самому себе в основной своей ипостаси — человека думающего. Это магистральный путь преодоления кризиса образования, который не может быть внутренним делом его собственной структуры и среды, поскольку является частью общественного цивилизованного кризиса. Осознание этого происходит, но пока лишь отдельными учеными. И. М. Ильинский в своей книге пишет: «Во всех западных промышленно развитых странах в сфере образования, почти не прерываясь, происходят различные перемены, называемые где реформами, где модернизацией. Однако действительный кризис образования практически не осознан. Ибо он связан с пониманием смысла истории, который и поныне видится в индивиду-альных целях и практической деятельности людей, стремящихся прежде всего и главным образом приспособиться к жизни через борьбу за существование и овладение жизненными ресурсами, к материальному благополучию и максимальной прибыли. Никаких высших целей, связывающих человека с более широким пластом реальности, никаких идеалов пока не просматривается. И вот человечество оказалось «над пропастью во лжи», помимо своего желания оно поставлено перед необходимостью вновь переоткрыть для себя смысл истории».

Постепенное осознание того, что назрел мировой кризис образования, началось с конца 1960-х годов после выхода в свет книги Ф. Кумбса «Кризис образования в современном мире». Сначала мало кем замеченный, а потом встреченный с недоумением термин «кризис образования» постепенно стал распространяться, а ныне используется почти повсеместно — от стран с развитой и хорошо финансируемой системой образования (США, Великобритания, Канада, Япония, Австралия и т. д.) до стран, где образование находится в жалком состоянии. Поэтому в слово «кризис» вкладывается разный смысл. Для одних это элементарная грамотность, для других — уровень и качество среднего образования, для третьих — развитость и качество всей системы образования и т. д., то есть в его понимании «широкое поле различий».

Все это важные составные части системы кризиса образования, но на пути совершенствования уже существующих, традиционных структур кризис не будет преодолен. Нужны не отдельные улучшения, частичное реформирование, а революционные изменения, скачок во всех сторонах, элементах и аспектах образования. Образование, если оно претендует на *адекватность* обеспечения будущего для человечества, должно соответствовать новой парадигме развития, а следовательно, «должно быть не просто модернизировано или реформировано, а стать другим».

«Какое образование — такое и общество». Парадигмы образования должны вытекать из кардинально изменяющихся, но пока еще слабо понимаемых цивилизационных парадигм. Значит, общество должно сформулировать новую парадигму устойчивого развития (в трактовке докладов Римского клуба и Международной комиссии по окружающей среде и развитию) и, как следствие (а возможно, как первоисточник), — новую парадигму образования, основываясь на факте, что «человек — существо чрезвычайно легко программируемое», а «современное образование — мощнейшее средство программирования».

Обосновывается необходимость «образовательной революции», основанной на понимании «новой миссии образования», которая, в свою очередь, должна формировать «новую систему ценностей», «новую этику», «новую предметность образовательной

деятельности» (т. е. ответ на вопрос «чему обучать?») и обязательно формировать «человекообразующее и обществообразующее знание». Новая образовательная парадигма должна включать несколько основных идей и подходов, определяющих новый взгляд «на миссию образования в XXI веке», «на предмет и конечные цели образования», «на учебные задачи и средства решения этих задач».

Пока такого понимания в обществе еще нет. По мнению И.М.Ильинского «абсурд» происходящего ныне в том, что «большинство тех проблем, которые выступают в качестве причин реформирования образования, ...порождено самим государством, властью, в результате их грубейших политических ошибок». По его мнению, абсурд действительности происходит из абсурда замыслов, тех знаний и понятий, тех идей, которые завладели людьми, принимающими политические и экономические решения. Нынешнее реформирование образования не даст должного результата, потому что сами цели не продуманы. Между тем, перед профессионально – техническим образованием встают задачи, требующие его самого радикального преобразования и обновления, подвергать которым его еще никогда не приходилось. Оно должно вывести общество из глубокого кризиса ценностей, обеспечить выход за рамки чисто экономических соображений.

Революционность перемен в образовании предполагает разработку *новой образовательной парадигмы*, появление которой само по себе представляет революцию во взглядах на образование и теоретическую основу образовательной революции на практике.

Новая образовательная парадигма, утверждает И. М. Ильинский, должна включать в себя несколько основных идей и подходов. Он перечисляет некоторые из них:

новый взгляд на миссию образования в XXI веке;

новый взгляд на предмет и конечные цели образования;

новый взгляд на уровни образования;

новый взгляд на роль социально-гуманитарного знания;

новый взгляд на учебные задачи и средства решения этих задач.

Анализируя историю развития общества и образования, И. М. Ильинский приходит к выводу, что много веков «наиболее влиятельные концепции общественного развития взывали к человеку, массам, но всегда ставили над человеком то экономику, то капитал, то технику и научно-технический прогресс». Сейчас делаются попытки поставить над человеком информацию, предлагая наступление эры «информационного общества». «О глобальных проблемах, об устойчивом развитии никто не говорит ни в школе, ни в колледже, наоборот, детей и молодых людей приглашают в информационное общество, рассказывают о том, как это замечательно — жить в такое время... Понять самостоятельно суть происходящего молодой человек просто не в состоянии. На это способен не всякий взрослый. Но даже если он имеет необходимый интеллект и знания, познание требует от него огромного труда. Ибо, даже постигнув смысл происходящего и будущего, он не может не сознавать, что изменить ситуацию в одиночку он не в состоянии, что ему противостоит фантастическая сила инерции и динамика океана жизни».

Всё это приводит к острейшему дефициту «людей широкой эрудиции», т. е. людей, способных глубоко понимать широкий круг общезначимых проблем общества. И в первую очередь, проблемы выживания человечества. Высший смысл образования в XXI веке, утверждает И. М. Ильинский, его миссия — спасительная.

Составными компонентами новой парадигмы образования должны стать идеи об опережающем его характере, предполагающем такой уровень творческого владения фундаментальными и актуальными знаниями, который позволил бы человеку не только успевать за лавинообразными изменениями, но и опережать, формируя как новое производство, технику и технологии, так и новые способы освоения знаний. Как пишет И. М. Ильинский, образование «должно носить упреждающий, опережающий характер, способствовать конструированию и строительству новой реальности». Только в этом

случае оно обеспечит опережающее развитие качеств человека, его интеллекта. Автор настаивает на необходимости «сознательно — опережающего» развития образования как основы развития общества. Ведь именно образование по самой своей сути призвано работать на будущее, закладывая основу предстоящих изменений в обществе, предопределяя, в конечном счете, «человеческую составляющую» характера и темпов его развития.

Опережающий характер образования означает, что оно не только успешно адаптируется к внешней среде, соответствует потребностям личности, общества, производства, но и само активно влияет на состояние личности и общества, предопределяет и формирует их потребности, исходя из научного предвидения, прогнозирования ближайших и отдаленных перспектив цивилизационного развития, а не только запросов производства. Образование должно строиться, исходя из стратегических приоритетов развития общества, быть «впередсмотрящим». Реальное сегодняшнее образование — это проекция будущего. Но само оно не может строиться без его учета, не может не пытаться понять это будущее и не учитывать его в реальной образовательной практике.

Еще одной составляющей новой парадигмы образования является идея *непрерывного образования*. Необходимо найти реальные пути перехода от старой конструкции «образование на всю жизнь» к новой конструкции — «образование через всю жизнь». Непрерывное образование означает, что человек учится постоянно, без относительно длительных перерывов, переходит от одного вида образовательной деятельности к другому, с более низкой ступени самообразования на более высокую. Непрерывность образования должна обеспечить максимальную возможность многомерного движения личности в интеллектуальном пространстве социума. Уже сегодня образование, не ограниченное жесткими сроками обучения, приобретает черты постоянной составляющей жизнедеятельности многих людей. Мало того, трудно представить себе процесс совершенствования современной личности без непрерывного образования и самообразования.

В предметной области образования выявляются две особые зоны: зона понимания того, что надо делать во имя избежания катастрофы человечества, и зона специальных знаний, умений и навыков, которыми должны владеть люди, чтобы осуществлять деятельность того или иного рода. В этом смысле в структуре знаменитой триады (ЗУН) должно кое-что измениться.

Образование — это:

- формирование у обучающихся общей картины мира, в которой особый акцент делается на глобалистику как на одну из основных наук о современном мире;
- усвоение некоторой системы знаний, которая (по уговору) считается не-обходимой и достаточной для того, чтобы сказать, что человек имеет образование соответствующего уровня;
- достижение понимания смыслов передаваемых знаний через создание ситуаций понимания, особенно в новых областях знания, связанных с глобалистикой;
- формирование навыков и умений;
- развитие личности с целью повышения ее творческих способностей».

Поэтому и возникает новый идеал (парадигма) науки и образования, в центре которых — человек в его полномасштабном измерении (тело, ум, эмоции, душа), а также окружающая его среда, как естественноприродная, так и созданная самим человеком — вещная и социальная. Поэтому мы и говорим, что продукт образования в нынешних условиях — это не специалист, пусть даже «высококачественный», а человек — знающий, понимающий, умеющий, культурный и гуманный. Поэтому мы и говорим, что если «специалист» создается обучением, то человек — только образованием, т. е. обучением и воспитанием».

Концепция «устойчивого развития» должна стать основой универсального миропонимания и мироустройства, базовой для всей системы образования уже сегодня. Она отличается от всех предыдущих идеологий, претендовавших на универсализм и

глобализм, тем, что в главном и основном носит социальный, а не политический характер, ориентирует на развитие и оптимальное использование человеческого потенциала в гармонии с природой.

Список использованной литературы:

1. Мамардашвили М. К. Эстетика мышления. М., 2001. С. 244.
2. Ильинский И. М. Формула успеха. М., 2005. С. 14.
3. Кумбс Ф. Кризис образования в современном мире: Пер. с англ. М., 1970.

**ВЫБОР И ПРИМЕНЕНИЕ СИСТЕМ АВТОМАТИЗИРОВАННОГО
ПРОЕКТИРОВАНИЯ ДЛЯ РАЗРАБОТКИ ПРОЕКТНОЙ ДОКУМЕНТАЦИИ В
СФЕРЕ АРХИТЕКТУРЫ**

Макашева Тамирис, Салимбаева Салима
Научный руководитель Курманова М.Е.
Актюбинский строительно-монтажный колледж

Цель исследования: исследование САПР и разработка проектной документации.

Задачи исследования:

1. Осознать целесообразность использования САПР в современной архитектуре, изучить виды и кратко ознакомиться с историей создания.
2. Произвести обзор двух, наиболее распространённых САПР: ArchiCAD 22 и AutoCAD 2018.
3. Сравнить ArchiCAD 22 и AutoCAD 2018.
5. Разработать проектную документацию посредством ArchiCAD 22.

Актуальность научно-исследовательской работы заключается в том, что в настоящее время в области архитектурной индустрии прочно закрепили свои позиции системы автоматизированного проектирования, поэтому у начинающих специалистов этой области часто возникают проблемы в связи с выбором того или иного продукта САПР, по причине их великого разнообразия и направленности конкретной программы на определённую область деятельности.

Научная новизна состоит в использовании последних версий программ при проектировании.

Методы исследования:

1. Анализ технической и научной литературы и Интернет-ресурсов.
2. Изучение возможностей САПР.

Область исследования – архитектура зданий.

Предмет исследования – системы автоматизированного проектирования.

Гипотеза исследования – ArchiCAD 22 имеет большие возможности и перспективы в строительстве и архитектуры.

В теоретической части освещаются вопросы назначения и принципы работы компьютерных систем автоматизированного проектирования.

Основным назначением САПР является обеспечение разработки проектного решения и выпуск соответствующей проектной документации.

В настоящее время существует большое количество систем данного класса, предназначенных для проектирования объектов в различных отраслях. Часть из них — универсальные, например AutoCAD, другие — специализированные, например ArchiCAD. Далее рассматриваются некоторые из наиболее широко используемых в практике архитектурно-строительного проектирования САД-систем.

Система ArchiCAD — великолепная САД-система, т.е. специализированное средство для трехмерного строительного проектирования. В отличие от других САД-систем, написанных для инженеров, а позднее приспособленных для архитектуры, программа ArchiCAD изначально была разработана для решения исключительно архитектурных

задач. В результате такой узкой специализации программы архитекторы-профессионалы получили возможность работать в интуитивной среде с очень простым для изучения интерфейсом и привычным для архитектора инструментарием.

ArchiCAD позволяет в одном файле интегрировать данные, понятные как профессионалу-строителю, так и покупателю. Эта особенность позволяет архитектору — пользователю ArchiCAD сэкономить свое рабочее время и значительную часть средств своего клиента и поможет избежать возможных конфликтов еще до их возникновения.

Пользователь ArchiCAD обладает полной и разнообразной информацией о проекте на любом этапе его разработки:

- при работе над эскизом доступна детальная строительная информация (данные о точных размерах, площадях и материалах);
- трехмерная перспектива строится автоматически на основе данных проекта;
- любые изменения в чертежах автоматически отображаются в конструкторской документации, которая пополняется по мере выполнения проекта.

AutoCAD двух- и трёхмерная [система автоматизированного проектирования](#) и черчения, разработанная компанией [Autodesk](#).

В зависимости от квалификации пользователя, AutoCAD может эффективно использоваться для решения широкого круга задач: черчения, конструирования, дизайнерских работ, создания мульт- и слайд - фильмов и т.д. Несмотря на большое количество команд (их в последней версии более 300), AutoCAD обладает удобным для пользователя интерфейсом и эффективной системой ведения диалога с пользователем. AutoCAD представляет собой систему, позволяющую автоматизировать чертежно-графические работы. В графическом пакете AutoCAD есть все, что необходимо конструктору для создания чертежа. Инструментам ручного черчения в автоматизированной среде соответствуют графические примитивы (точка, отрезок, окружность и др.), команды их редактирования (стирание, перенос, копирование и т. п.), команды установки свойств примитива (задание толщины, типа и цвета графических объектов).

В практической части проекта разрабатывается в системе автоматизированного проектирования конструкторская документация ArchiCad 22. В данной программе создание проектной документации включает в себя три этапа: Создание трёхмерной модели здания; Оформление чертежей в соответствии; Компоновка чертежей на соответствующем формате, далее распечатка на бумаге.

В заключении анализируются программы системы автоматизированного проектирования, сравнительный результат, выбор программы для проекта. В данной научно-исследовательской работе была выбран САПР ArchiCad 22, потому что данная программа отвечает всем требованиям проектировщика и создает модель виртуального здания, чем облегчает работу проектировщика.

Используемая литература:

1. Archicad 12. Учебный курс; Столяревский С. Питер пресс;СПб., 2009
2. AutoCAD 2004. Эффективный самоучитель/Н.В.Жарков – СПб.: Наука и Техника, 2005
3. <https://nsportal.ru/ap/library/nauchno-tekhnicheskoe-tvorchestvo/2013/11/26/vybor-i-primeneniye-sistem-avtomatizirovannogo>

АКТУАЛЬНЫЕ ПРОБЛЕМЫ СОВРЕМЕННОЙ МОЛОДЕЖИ И ПУТИ РЕШЕНИЯ

Кувашев Валихан

Руководитель: Сулейменов Б.Ж., Жалелова Ж.
Актюбинский строительно-монтажный колледж

Сегодня, молодежь - это одна из самых организованных, социально-активных слоев населения, она объективно является генератором новых идей, жизненной силой и энергией общества.

А значит, и наиболее актуальные проблемы, непосредственно влияющие на социальное настроение молодежи, вытекают именно из социально-политической и морально-психологической ситуации в стране.

По опросам, проводимых среди самой молодежи, было выявлено пять наиболее актуальных проблем. [1]

Первая проблема казахстанского общества - коррупции, взяточничество и злоупотребления в органах власти. Каждый молодой казахстанец сталкивается с ней, начиная со школы, причем, зачастую не противодействуя ее проявлению, приспособившись, он начинает воспринимать это как норму общественной жизни.

Второй по актуальности проблемой социально-политического характера является проблема распространения наркомании среди молодежи. Разрушение личности, ущерб здоровью, расширение границ криминального мира – одни из многих отрицательных последствий применения наркотических средств.

Третьей по значимости проблемой является рост молодежной преступности. Социологи определяют это явление как относительно устойчивую распространенную форму девиантного поведения, достигшую степени общественной опасности и определяемую уголовным законодательством. Понятие преступности среди несовершеннолетних и молодежи связано с возрастными группами от 14 до 29 лет, хотя ряд тенденций имеет место и в младших возрастных группах.

Четвертой проблемой по степени актуальности являются загрязнение окружающей среды. Экологическая политика не стала по-настоящему приоритетной в нашей стране. А между тем экологические проблемы нарастают. Дело не только в наших действиях, но и в жажде наживы, эксплуатации, конкуренции, жадности. Из-за них мир становится бесконтрольным; и это действует не только на наше тело (что выражается в стрессах, сердечно-сосудистых заболеваниях и раке), но и на внешнем, общественном уровне.

Пятой актуальной проблемой современного Казахстана назвали падение общей культуры населения и общества.

Далее следует проблема нарушения гражданских прав и свобод в Казахстане, в том числе на основе национальной принадлежности, бездействия и безразличия властей

Государственная молодежная политика в Республике Казахстан осуществляет решение вышеперечисленных проблем. Ее цель - создания социально-экономических, правовых, организационных условий и гарантий для духовного, культурного, образовательного, профессионального становления физического развития молодежи, раскрытия ее творческого потенциала в интересах всего общества.

Задачами государственной молодежной политики в Республике Казахстан являются: защита прав и законных интересов молодежи; предоставление помощи и социальных услуг молодежи; реализация социально значимых инициатив молодежи.

Перед государственными структурами поставлена задача – учесть специфическую социальную позицию молодого поколения и создать все условия для реализации ее потенциала, как равноправного социального партнера.

Построение демократического общества с социально ориентированной экономикой невозможно без нравственного и духовного развития молодежи, формирования у молодого поколения казахстанцев таких качеств, как патриотизм, профессионализм, ответственность, освоения молодежью социокультурного опыта прошлых поколений, достижений мировой цивилизации.

Однако на современном этапе молодежь занимает не соответствующее ее возможностям место. Переход к рынку обострил положение, вытесняя молодежь на рынке труда из разряда занятых в разряд безработных. Молодые люди в силу установления рынка наиболее подвержены массовым увольнениям, поэтому в настоящее время очевиден высокий процент безработных среди молодежи.

Но учитывая тот факт, что молодые люди являются основным источником воспроизводства и распределения трудовых ресурсов, нельзя пренебрегать молодыми специалистами, необходимо особенно тщательно рассмотреть положение молодежи на рынке труда, обращая особое внимание на основные особенности молодых работников.

Реализация этих целей предполагает активное привлечение молодежи к непосредственному участию в формировании и реализации политики, касающейся молодежи и общества в целом. Государство должно создавать условия для расширения возможностей молодого человека в выборе своего жизненного пути, достижении личного успеха, независимо от его материального уровня и социального положения. Только в этом случае окажется действенной основная задача молодежной политики - обеспечение самореализации молодежи.

Будущее молодежи зависит от будущего всего общества. Что ожидает наше общество - покажет время. И смею заметить, что это время не за горами.

Литература:

1. Закон «О государственной молодежной политике в Республике Казахстан» от 7 июля 2004 года N 581
2. Тесленко А.Н. Молодежь Казахстана: социальный портрет поколения

ГЕОАҚПАРАТТЫҚ ЖҮЙЕЛЕР

Бектемиров Наурыз

Ғылыми жетекшісі: Отар И.А.

Ақтөбе құрылыс-монтаж колледжі

Геоақпараттық жүйелерге навигаторлар, яғни GPS құрылғылар және олардың біздің өміріміздегі орны. Біз әр түрлі жағдайларға тап боламыз және оның ішінде саяхат, көрші елдерге қонаққа барып келулер болып тұрады. Сондай жағдайларда карта, компас, немесе басқа да бағыт корсеткіштерді қолдануымыз әбден мүмкін. Бірақ жол сапарда өзімен бірге карта, компас алып жүру және өзінің дәл қазіргі орнында анықтау қолайсыз және 21 ғасырға сай емес. Демекші 21 ғасыр туралы айтатын болсақ, қазір навигатор, GPS құрылғылар, электронды карта мобильді қосымша ретінде жасалынып кез келген смартфонға жүктеліп тіпті смартфонда стандартты программа ретінде «карта» болады. Онымен жұмыс істеу өте ыңғайлы. Ол қосымшада өзінің дәл қазіргі мекен жайынды, сол мекен жайдан жоспарлап отырған жерге неше сағатта, минутта барып болатыныңызды, жақын манда қандай (дүкендер, дәріханалар, емханалар, ойын сауық кешендері, тарихи маңызы бар мұралар және т.б корсетіліп тұрады). Мекен жай туралы айтып кеткен болсақ оның ішінде мекен жайыныңыздың географиялық координаттары белгіленеді. Яғни навигаторлы қосымшаларды қолдана отырып біз спутникпен тікелей жұмыс істеп отырғанымызды ескеруіміз қажет. GPS, карта, координаттар және спутниктер осылардың барлығымен жұмыс істеуге мүмкіндік беріп отырған геодезиялық жұмыстардың табысты қорытындысы болып табылады. Ал геодезия дегеніміз жердің мөлшерін, қабылданған координаттар жүйесіндегі нүктелер орнын анықтаудың әдістері мен тәсілдерін зерттейтін, жер бетінің планы мен картасын салу, жер бетіндегі өлшеулерді жүргізумен айналысатын жер туралы ғылымдардың бір саласы. Геодезия саласын менгерген адам «геодезист» болып табылады. Геодезист өзінің жұмысын ғимараттар мен имараттардың құрылысында қолданады. Ол жұмыс барысында әр түрлі құрал жабдықтарды және аспаптарды қолданады, мысалы: нивелир, тахеометр, GPS қабылдағыш, калькулятор, есеп формулалары. Яғни кез келген ғимараттын немесе имараттың құрылысы аяқталған соң, геодезист оның координаттарымен тікелей жұмыс жасай отырып картаға спутниктер арқылы орнатады. Ал оның барлығы өз кезегінде инновациялар мен технологиялар заманының қарқынды дамуына байланысты атқарылып отырған жұмыс. Осыған дейін айтып отырған маман яғни геодезист өз кезегінде жұмыс істеу әдісін жылдан жылға

жақсартып жеңілдетеді. Мысалы заманауи технологияларды менгеру және бұрын сонды болмағанды адамзатқа ұсыну, жалпы адамзатқа жана мүмкіндік беру. Геодезиядағы әдістерге байланысты карталарда рельеф қималары белгіленеді, өзен-көлдер, кез келген ғимараттың көшенің атауы мен мекен жайы, тіпті спутниктен жасалынған жер бейнесі масштабты ескере отырып енгізіледі. Осының барлығы бір жасалып қоймай әр дайым жаңартылып, өзгеріп отырады, өйткені жердің рельефі өзгеріп отырады, жаңа салынған ғимараттар мен имараттарды енгізумен байланысты болады. Сондай ақ геодезиялық құрылғылар мен өлшеу (жұмыс) әдістері өзгеруде. Ол құрылғыларда GPS болады, осыдан шығатын нәтиже GPS географиялық ақпараттық жүйеде ерекше орын алады. Оның маңызы мен барынша мүмкіндігі бөлек үлкен мәселе, бірақ GPS құрылғылар мен спутниктермен жұмыс істеу әр дайым қолайлы бола бермейді. GPS шала жұмыс істеуі немесе кенеттен істен шығуы қолайсыз ауа райынан болады. Тіпті спутниктердің қателесуі қысқы мезгілде көптеп байқалады, сол себепті қысқы мезгілде геодезисттер немесе басқа да маман иелері толықтай жұмыс істей алмайды. Оған дәлел қыс мезгілінде көретін аппақ қарымыз GPS-тің жұмыс істеуіне тікелей қайшы болып келеді. Қар ақ түсті болғандықтан ол спутниктердің сәулелерін шағылыстырады сондай-ақ бұлтты күндері жұмыс істеу мүмкін емес. Нәтиже, навигатордық құрылғылармен жұмыс істеу тек ашық күнде, қолайлы ауа райында мүмкіндік береді. Ал геодезисттер типті жаңбырлы күндері де жұмыс істей алмайды.

ПРИНЦИП РАБОТЫ ИНЕРЦИОННОГО ЭЛЕКТРИЧЕСКОГО ГЕНЕРАТОРА

Галиев Ермек

Руководители: Абилкамиев А.М., Кайбулдина Г.К.

Актюбинский колледж транспорта и коммуникаций

АО «Казахская академия транспорта и коммуникаций имени М.Тынышпаева»

Цель рассматриваемого проекта – создание альтернативного источника электрической энергии с преимуществами дешевизны выработки энергии и сборки конструкций, компактностью, простотой и удобностью в использовании, надежностью и длительностью работы.

Данное изобретение относится к области электроэнергетики науки физики и является альтернативным источником электрической энергии. Главная новость изобретения – использование энергии вращения тела (специального диска) в качестве источника выработки электрической энергии. Представленное изобретение является новым направлением выработки электрической энергии, т.е. новое направление выгодного использования силы инерции вращающихся тел.

В проекте будут рассмотрены доказательства возможности теории использования энергии вращения тел в качестве основного источника электрической энергии, а так же расчеты преобразования энергии источников и их основные параметры.

В мировой практике имеются доказательства возможности осуществления подобного механизма преобразования энергии. Например, в 2009 году на мировой выставке новых технологий прошедшей в столице Австрийской Республики русский инженер Линевица Э.И. представил генератор дополнительной мощности принципом работы основанного на экономии механической энергии для вращения генератора, в 2009 году Американская компания Weason Power начала строительство электрической станции мощностью 20 МВт, которая экономит энергию равной на 25 кВт в час с каждого генератора мощностью 200 кВт при помощи супермаховика.

Принцип работы «Инерционного электрического генератора» основан на преобразовании инерционной энергии вращаемого тела относительно своей оси на электрическую энергию и увеличении механической мощности вращающейся машины.

В качестве поддерживающего узла работы системы применяется электрический двигатель. Конструкция рассматривает готовые электрические машины и изготовленные

связывающие элементы этих машин. Рассматриваются разные варианты механизма работы устройства, отличающиеся своими преимуществами: с увеличением размеров вращаемого механизма, с увеличением частоты вращения системы, с выгодным расположением элементов вращения.

Преимуществом принципа работы «Инерционного электрического генератора» является снижение сопротивления механических передач и вибрации путем упрощения конструкции. Проект дает возможность создать экологический чистый продукт без использования невозобновляемого топлива, с качествами простотой и малорасходностью сборки, долговечностью.

Список использованной литературы:

1. Э.И.Линевич. применение центробежной силы в качестве источника мощности, 2009
2. М.Н.Ерохин. Детали машин и основы конструирования, 2005
3. М.М.Кацман. Электрические машины, 1990
4. Google интернет іздеу жүйесінің Wikipedia желісі

PRINCIPLES AND STRATEGIES OF INTERCULTURAL COMMUNICATION

Демеген Әділхан

Жетекшісі: Хасанғалиева Б.К.

«М.Тынышпаев атындағы Қазақ көлік және коммуникациялар академиясы» АҚ
Ақтөбе көлік және коммуникациялар колледжі

Scientific relevance: To explore the communication issues and mutual understanding of peoples with different cultural traditions, value systems.

Hypothesis: Prepare students for effective cross-cultural contacts at various levels of communication.

Importance: Master the theoretical knowledge and practical communication skills behavior in a multicultural environment.

Methods of research: Historical and comparative method, structural method, functional method, system method Intercultural communication is the interaction of carriers of different cultures. Man is not the only carrier of culture, biologists and psychologists say that some animals (in particular, apes) are able to develop and transmit culture. Thus, different populations of animals are carriers of different cultures, and the interaction of these groups can also be called intercultural communication.

Intercultural communication is the exchange of information carried out by carriers of different cultures, and the fact that communicators are carriers of different cultures influences their communication in the most significant way and to some extent determines its course. The theory of the intercultural communication is a discipline that studies such interaction.

The theory of the intercultural communication is a kind of discipline, many of its features can be understood by referring to its history. Representatives of different cultures interact with each other since the times when individual, specific groups have been singled out in humanity, that is, since the times when cultures themselves originated. The study of other cultures did not stop throughout the entire historical period of human development, but most often it was of an episodic, unsystematic nature: some information about the life of other peoples is contained in ancient chronicles, chronicles, diaries and memoirs of travelers and pilgrims, as well as in the lives of saints[1,310 p.].

Interest in the study of other cultures intensified in the XVI century., In the era of the Great Geographical Discoveries, when the people of the Old World learned about the existence of a huge number of peoples whose cultures differed dramatically from European and neighboring peoples.

During the Enlightenment, attempts were made to explain the role of the natural (geographic and social) environment in the formation of various cultural norms, and questions of cultural

interaction and continuity were studied. The comparative historical method, established in the humanities in the first half of the nineteenth century, made it possible to begin a focused and systematic study of cultures. The origins of this method are V. von Humboldt, the brothers Grimm, F. Schelling, M. Muller, V. Veselovsky, V. Propp and others.

We can mention trends in the humanities research of the second half of the twentieth century, which influenced the development of the theory of the intercultural communication:

- the expansion of anthropology and ethnography methods;
- the destruction of the concept of Eurocentrism;
- increased interest in gender studies;
- development of sociological and psychological theories of power;
- interest of linguistics to non-language communication channels and the development of sociolinguistics [2,388 p.].

The history of the theory of the intercultural communication itself began in 1947 in the USA.

The Foreign Service Institute hired well-known scientists: anthropologists Edward T. Hall, Ray Birdwhistella and linguist George Y. Trager, who in the process of working on the training program for Americans created a new scientific discipline - the theory of the intercultural communication. At first, they set themselves purely practical tasks: - to prepare diplomats, politicians, military specialists, Peace Corps volunteers for more effective activities abroad; - help international students and interns adapt more successfully in the USA; - to promote the resolution of interracial and inter-ethnic conflicts in the United States[3,240 p.].

So, let us list the main features of the theory of the intercultural communication it was created in a very short time, by a relatively small group of people, and these were researchers from different fields of science; It had a specific purpose (although it set itself a number of questions and tasks that cannot be resolved in a short time). The main features of the intercultural communication as a scientific direction. [4,376 p.].

Special attention was paid to the study of the non-verbal aspect of communication. The founders of the theory of the intercultural communication created three new directions of scientific research:

1. Proxemics, which studies the spatial behavior of humans and animals.
2. Another direction has become kinesics- is studying the communication through gestures, facial expressions and postures ("body language"). Ray Birdwhistell, the founder of the movement, believed that every movement of the body is important, and the system of "body language" has a grammar like the grammar of a natural language. The minimum unit of such a language is "kinoma". Kinesics has become part of linguistic and anthropological theory.
3. The linguist George Y. Trager created paralinguistics, a direction that studies the effect of prosodic components on the final meaning of a statement.

Thus, the core of the intercultural communication was composed of "descriptive" theories, on the basis of which it was possible to draw up practical instructions for people in a foreign cultural environment [5,561 p.].

4. Intercultural communication theory is an interdisciplinary field of study. It is connected with the following sciences:

- a) communication theory: at the junction of these sciences, the features of the interaction of people in an intercultural context are considered;
- b) linguistics: the relationship between language and reality, the role of language in the communication process;
- c) anthropology: the role of culture in communication, non-verbal aspects of communication;
- d) psychology: the influence of stereotypes on thinking and (self) perception of communicants, personal characteristics of communicants;
- e) sociology: the influence of the social status of communicants on their communication.

We said that the main reason for the increased interest in the study of IC interaction is globalization processes. However, technical progress is far ahead of our mastering the skills of MK interaction. We can reach Germany in a few hours without knowing anything about it. The study of the features of communication with carriers of German culture takes much more time.

Despite the integration and globalization processes, the diversity of cultures in the world is far from unification, moreover, many ethnic groups are trying to actively counteract these processes. That is why in many countries of the world nationalist sentiments are intensifying - people are beginning to appreciate their culture, they are striving to protect it from the unifying effect of globalization.

Literature

1. Sadokhin A. P. Introduction to the theory of intercultural communication / A. P. Sadokhin. M.: Higher. school., 2005. 310 p.
2. Cross-cultural Management Textbook: Lessons from the World Leading Experts. Lexington, Ky.: CreateSpace Independent Publ., 2012. 388 p.
3. Hall E. T. Silent Language / E. T. Hall. Garden City; New York: Doubleday, 1959. 240 p.

ЖҮК АУЛАСЫНЫҢ ЖҰМЫСЫН ҰЙЫМДАСТЫРУ

Ерболатқызы Ақнұр

Жетекшісі: Исанкулова А.А., Аскаров Ж.Р.

«М.Тынышпаев атындағы Қазақ көлік және коммуникациялар академиясы» АҚ
Ақтөбе көлік және коммуникациялар колледжі

Жалпы көліктік жүйеде темір жол көлігінің басты ролін тасымалдаудың салыстырмалы төмен өзіндік құны, жаппай пайдаланымдылығы, тұрақтылығы, сенімділігі және жылдамдығы, жүйенің барлық жерде орналасуы, жүктерді жүк жөнелтушінің қоймасынан жүк алушының қоймасына дейін жеткізу мүмкіндігі анықтайды.

Дамыған мемлекет жағдайларында темір жол көлігіне елдің экономикалық даму жоспарын жүзеге асыруда жан-жақты роль беріледі. Темір жол көлігі басқа көліктермен бірге қалыпты өндірісті және өнеркәсіп пен ауыл шаруашылығы өнімінің айналымын, мемлекеттер, аймақтар, облыстар, территориялық-өндірістік кешендер арасындағы шаруашылық байланыстардың тиімділігін қамтамасыз етеді, оларды бір халықтық-шаруашылық кешенге біріктіреді.

Темір жол еліміздің халықтарының бірлігін нығайтуға, шет елдермен байланыстардың дамуына, қорғаныс қабілетімізді нығайтуға және т.б. мүмкіндік береді. Оның жұмысы тұрғындардың психологиялық атмосферасына, халықтың еңбектік көңіл-күйіне әсерін тигізеді.

Көліктің негізгі мақсаттарына мыналар жатады: халық шаруашылығының және халықтың тасымалға деген талаптарын уақытылы, сапалы толық қанағаттандыру, тасымалданатын жүктің сақталынымын қамтамасыз ету және олардың уақытылы жеткізілуі. Осы мақсаттарды табысты орындау үшін тасымалдау процесін ұйымдастыру және басқару деңгейі және әсіресе тасымалдауды жоспарлаумен және бастапқы және соңғы операцияларды ұйымдастырумен байланысты бөлігі маңызды болып келеді.

Жүк станциясы халықтан және мекемелерден өндірістік, саудалық жүктерді қабылдау, жіберу және келгендерін беру үшін, сонымен қатар кірме жолдары бар мекемелерге қызмет көрсету үшін қолданылады. Стансаға жүктер басқа станциялардан табыстау пойыздармен, жекелеген вагондармен, қалалардан автомобильдер мен автопойыздармен келіп түседі. Оларды қойма арқылы қабылдап, қойма арқылы жөнелтеді немесе вагондардан автомашиналарға немесе автомашинадан вагондарға тиесілі.

Стансаға келіп жанасатын кірме жолдарда мекемелердің жұмыс көлеміне және технологиясына байланысты тиеу-түсіру жолдары бар механикаландырылған қоймалар болады. Жүк стансаларында вагондарға техникалық қызмет көрсету, тазарту, жуу және тиеуге дайындаулар жүзеге асырылады.

Жалпы пайдалануға арналған жүк стансасы ірі өндіріс орындары мен елді мекенді жерде салынған арнайы сұрыптау стансасымен байланыста болады. Темір жолға тиісті

қоймаларға жүктер аз уақытқа сақталады, ал өнеркәсіп қоймаларда ұзақ уақыт сақтауға арналған.

Жүк стансасының негізгі мақсаты мен атқаратын жүктің жұмыс сипатына қарай жүктің барлық түрін тиейтін және түсіретін, яғни мамандандырылмаған (жалпы пайдаланылатын) станса және жүктің кейбір түріне арналған стансасы мамандандырылған деп атайды.

Вагондарды қозғалыс кезінде қарау үшін дөңес стансаларда арнайы камералар мен алаңдар болады. Түн мезгілінде жұмыс жасау үшін прожекторлармен жабдықталады. Әдетте вагондарға техникалық қызмет көрсетуді 3-4 адамнан тұратын техникалық қарау пунктінің бригадалары жүзеге асырады. Құрамның коммерциялық қаралуын коммерциялық қарау пунктінің қызметкерлері жүзеге асырады. Нәтижесін техникалық кеңсеге хабарлайды. Сұрыптау немесе жөнелту парктерінде тұрған кезде жөнделуге болатын вагондарды жүк ауласына береді. Кейбір станцияларда құрамды дөңеске жылжыту жолдарында коммерциялық қарау мақсатында үстінен қарайтын мұнаралар орнатады.

Сонымен қатар, жүктерді жылжымалы құрам габариттеріне сәйкес орналастыру үшін қажетті габариттік қақпалар орнатады. Қарау аяқталғаннан соң ӨТБ операторы немесе аға қараушы ОТК-ға ағытылуы тиіс вагондардың, ал пойыздарды қабылдаушы арнаулы вжолдарға берілуі тиіс вагондардың номерін хабарлайды. Бұл ақпарат пойызды тарату жоспарлағанда есепке алынады.

Қолданылатын әдебиеттер

1. В.П. Перепон, П.В. Поликарточкин «Грузовая и коммерческая работа» Москва. Транспорт 1986ж.
2. Рефелев А.М., Лукьянов Ю.Е. «Железнодорожные станций устройства и организация работы» 1975г.
3. Сотников И.Б. «Эксплуатация железных дорог» (в примерах и задачах) Москва. Транспорт 1988ж.

ВЗАИМОВЛИЯНИЕ ЯЗЫКА И КУЛЬТУРЫ В СОХРАНЕНИИ КУЛЬТУРНОЙ САМОБЫТНОСТИ НАЦИИ

Ермамбетова Диана

Руководители: Ахмет Г.Б., Сулейманова Г.А.

Актюбинский колледж транспорта и коммуникаций

АО «Казахская академия транспорта и коммуникаций им.М.Тынышпаева»

На современном этапе в разгар эпохи глобальной, политической, экономической и культурной интеграции планеты, неизменно влекущей за собой размывание традиционных межэтнических и межнациональных границ, проблема сохранения культурной самобытности нации, ее языковой самостоятельности является одним из важнейших вопросов. Все больше возрастает интерес к лингвокультурологии – комплексной области научного знания о взаимосвязи и взаимовлиянии языка и культуры. Это объясняется рядом *причин*:

«Во-первых, это – стремительная глобализация мировых проблем, потребность знать заранее те ситуации, в которых велика вероятность межкультурного непонимания.

Во-вторых, это – объективная интегративная тенденция развития гуманитарных наук.

В-третьих, это – прикладная сторона лингвистического знания, понимание языка как средства концентрированного осмысления коллективного опыта.

В.А. Маслова отмечает, что: лингвокультурология – это наука, возникшая на стыке лингвистики и культурологии и исследующая проявления культуры народа, которые отразились и закрепились в языке, – гуманитарная дисциплина, изучающая воплощенную в живом национальном языке и проявляющуюся в языковых процессах материальную и духовную культуру. Она позволяет установить и объяснить, каким образом

осуществляется одна из фундаментальных функций языка – быть орудием создания, развития, хранения и трансляции культуры. Ее цель – изучение способов, которыми язык воплощает в своих единицах, хранит и транслирует культуру» [2,с.205].

Главная особенность лингвокультурологии заключается в рассмотрении того или иного явления и в контексте культуры, и в контексте языка в равной мере.

Без знания мира изучаемого языка невозможно изучать язык как средство общения. Все тонкости культуры народа отражаются в его языке, который специфичен и уникален.

Таким образом, лингвокультурология – это наука, которая взаимодействует со многими другими науками и предоставляет важный и необходимый материал для исследователей различных дисциплин о человеке, языке и культуре.

Такие сущности как «язык и культура» необходимо рассматривать как одно целое, неразрывное единство. Только тогда можно понять сущность этих явлений. Необходимо учитывать, что в состоянии языка и культуры центральное место занимает человек.

Возрастание интереса к феномену культуры с неизбежностью актуализирует такие проблемы, как язык и культура и речевой этикет. [6.с.559].

Главным содержанием сферы действия этикета являются нравственные ценности. Этикет любого народа может быть понят только в контексте его народной культуры, традиций, обрядов, обычаев, ритуалов, в их тесной связи и единстве.

Понятие обычай и обряд взаимосвязаны друг с другом, они входят в объемное понятие этикета.

У каждого народа существуют типичные для большинства населения обычаи и обряды: семейные, профессиональные, календарные.

Понятия – «ритуал», «обряд», «обычай» являются формами выражения этикета, его составными частями, следовательно, этикет – объемное понятие, которое включает эти компоненты.

Ритуал представляет собой исторически сложившуюся или специально учрежденную стереотипную форму массового поведения, которая выражается в повторении стандартизированных действий.

Ритуалами в различных культурах являются обряды особенно торжественного характера: кончина человека, воинские парады, свадебные торжества, праздничные шествия, официальные встречи, митинги, фестивали, карнавалы, инаугурации, театральные постановки, подписание важных официальных документов.

В качестве иллюстрации к вышесказанному подвергнем сравнительному анализу ритуал инаугурации президентов на материале казахской, русской, английской, американской, французской культур в сопоставительном аспекте.

Инаугурация – от латинского слова *Inauguro* – «посвящаю». церемония вступления в должность. Все действия присягающего президента – это череда взаимосвязанных этапов: появление президента в месте инаугурации, произнесение присяги; прием военного парада президентом страны; прием поздравлений; праздничные мероприятия.

В инаугурации *общим для всех* анализируемых нами культур является:

наличие обязательных государственных символов власти;

вручение определенных атрибутов верховной власти (удостоверение президента, специальный орден и т.д.), звучание Государственного Гимна, прием военного парада.

Для каждой страны церемония инаугурации президента особо важный день, в том числе и для выбранного народом президента.

В зависимости от уровня проведения процесса инаугурации анализируемые культуры мы условно разделили на группы: высокий, средний, минимальный уровень проведения церемонии. К первой группе мы относим британскую культуру. Преемственность традиций, ритуалов прослеживается очень ярко, размах процесса инаугурации очень высокий, количество участников и организаторов большое. Ко второй группе мы относим казахскую, русскую, американскую культуры. В указанных культурах проводятся: праздничный концерт, праздничный салют, фейерверк. К третьей группе мы относим

французскую культуру, где кроме самой официальной процедуры, не предусмотрены никакие празднества, все происходит в рабочем порядке, скромно, по-деловому.

Инаугурационная речь президента характерна для таких стран, как Казахстан, Россия, США, Франция. Следует отметить, что во Франции президент произносит торжественную речь после оглашения официальных результатов выборов. В РК, РФ, США – инаугурационную речь президенты произносят после принесения присяги.

Таким образом, в анализируемых нами культурах в церемонии инаугурации присутствуют общие черты, признаки (элементы), характерные для нескольких культур и особенности, имеющиеся только в определенной культуре.

Таким образом, описание и разъяснение лингвокультурного аспекта концепта "инаугурация" в разных языках позволяет выявить и разработать пути достижения эффективности общения с представителями разных культур.

Список использованной литературы

1. Верещагин Е.М., Костомаров В.Г., Язык и культура. Лингвострановедение в преподавании русского языка как иностранного.-М.:Русский язык, 1987. – 213 с.
2. Звегинцев В.А. Мысли о лингвистике. – М.: Наука, 1996. – 365 с.
3. Кшибеков Д.К. Ментальная природа казахов. – Алматы: НИЦ «Ғылым», 2005.

БҰРМАНЫ ЕКІ СЫМДЫ БАСҚАРУ СХЕМАСЫ

Әділбекова Шатнұр

Жетекші: Казиева А.С., Аустниязова Б.К.

«М.Тынышпаев атындағы Қазақ көлік және коммуникациялар академиясы» АҚ

Ақтөбе көлік және коммуникациялар колледжі

Темір жол саласындағы белгі беру техникасының жарты жылдық даму тарихы бар. 1841 жылы Англияда алғаш рет темір жол саласында бағдаршам пайда болды. Сол мезеттен бастап техника мен объектіні логикалық басқару, яғни белгі беру, орталықтандыру және блоктау саласы қатар дамыды.

Автоматика және телемеханика желісінде станса объектілерін басқару жүйесі теміржол саласында маңызды роль атқарады, яғни сигналдар мен бұрмаларды орталықтан басқару және оларды бақылау қолайлы әрі қозғалыс қауіпсіздігі талаптарына сай келеді.

Сигналдар мен бұрмаларды орталықтан басқару механикалық орталықтандырудан басталды. Бұл жүйеде бағдаршам мен бұрмалар арнайы білік темір және болат тарту құрылғылары арқылы жүзеге асты. Бұның барлығы сигнал берушінің жұмысы болғандықтан маршрут дайындау үшін 5 тен 15 минутке дейінгі уақытты қажет етті. Жүйе күрделі әрі шектеулі болды. Стансаның өткізгіштік деңгейі мен қозғалыс қауіпсіздігінің төмендеуіне әкеліп соқтырды.

30-шы жылдың ортасынан бастап бұрмаларды бұру үшін электр тоғы қолданыла бастады. Бұл жүйе электрлік орталықтандыру деп аталды.

Учаскелік стансаларда орталықтандыруды жетілдіре келе - маршрутты-релелік орталықтандыру (МРО) жүйесі пайда болды. Бұдан әрі кіші габаритті штепсельді НМШ релелері пайда болу сатысына байланысты релелік блоктар пайда болды. 1961-ші жылдан бастап стансаларда БМРО жүйесі қолданыла бастады.

Одан әрі электрлік орталықтандыру жүйесінің даму сатысы компьютерлер мен микропроцессор жүйелерімен жалғасын тапты.

Учаскелік стансаларға жеке басқарылатын релелік орталықтандырудың орнына маршрутты-релелік орталықтандыру жүйесі ойлап табылды. Бұл жүйеде маршрутқа кіретін бұрмалардың барлығы бір сәтте бұрылатын жағдайға жетті, яғни ең күрделі маршруттар кнопканы басу уақыты мен маршруттың тағайындалу уақыты 5-7 секундты құрайды.

Жеке басқару кезінде ең күрделі маршрутты құру үшін 30с және оданда көп уақыт қажет еді. Маршрут құрудағы уақыттың қысқаруы арқылы станса бөлігінің өткізу қабілеті 15-20%-ға арттырылды.

МРО релеік құрылғылары екі топтан тұрады: теру және орындаушы. Теру тобына маршрут терудегі бұрмалардың бұрылуының бастапқы жүйесі жатады. Орындаушы топты маршруттың тұйықталуы мен ажырауын қадағалайды. Теру тобы қозғалыс қауіпсіздігіне жауап бермейді, сондықтан бұл топта ҚДРШ типті релелер қолданылады.

Орындаушы топ барлық қозғалыс қауіпсіздік талаптарына жауап беретіндіктен сапасы жағынан бірінші класс релелері НМШ және КМШ релелері қондырылған.

Аппаратуралардың топталуына байланысты маршруттық басқару жүйесі блокты (БМРО) және блоксыз МРО болады. 1966 жылға дейін блокты жүйе тек қана орындаушы топқа қойылса қазір бастапқы маршрутты және бастапқы бұрмалар блогына да қойылады. Типтік схемаларды қолдану арқылы болктың 70% заводта құрастырады.

Сол себепті құрылыс алаңында жұмысты жеделдетуге үлкен үлес қосады; блокты арнайы стенд арқылы тексерістен өткізеді; релелік орталықтандыру сызбасын құруда 30-35% уақыт аралығын қысқартады және құжат көлемін 40 пайызға азайтады. БМРО стансаның өркендеуінің типтік бөлігіне жатады.

Стансаның типтік емес бөлігіне габаритсіз бұрмаларды бақылау, стансаның басты жлодарына АЛС қондыру, составты қоршау жүйесімен байланыс және бұрмаларды жергілікті қолдануға беру жүйелері жатады.

Қолданылған әдебиеттер.

1. Казаков А.А. «Релейная централизация стрелок и сигналов». М. Транспорт. 1984 г.
2. Правила технической эксплуатации железных дорог. Транспорт. 1990 г.
3. Инструкция по сигнализации на железных дорогах. Транспорт. 1990 г.

ЗЕРГЕРЛІК ӨНЕРДІҢ ЭСТЕТИКАЛЫҚ ТӘРБИЕДЕ АЛАТЫН ОРНЫ

Жанабергенова Аружан

Жетекшісі: Қожахметова А.А.

«М.Тынышпаев атындағы Қазақ көлік және коммуникациялар академиясы» АҚ
Ақтөбе көлік және коммуникациялар колледжі

«Толық өркениетті ел болу үшін өз мәдениетімізді, өз тарихымызды бойымызға сіңіріп, содан кейін өзге дүниені игеруге ұмтылғанымыз жөн».

Н.Назарбаев

Бұл орайда ұрпақтың ұлттық сана-сезімін қалыптастыру, туған халқына құрмет, мақтаныш сезімдерін ұялату, мәдениетін, өнерін, салт-санасын, ұлттық сана-сезімін, эстетикалық талғамын тәрбиелеу, білім мен біліктерін шыңдау – басты міндет. Соның ішінде жастардың эстетикалық талғамын тәрбиелеуде сәндік-қолданбалы қолөнердің алатын орны үлкен [1,123б]. Сәндік-қолданбалы өнердің көркем де, көрнекті саласы – зергерлік өнер.

Зергерлік өнер – сән өнерінің және қолөнердің ежелгі түрлерінің бірі. Металды асыл немесе жартылай асыл тастармен әшекейлеуге негізделген. Зергерлік өнерге әсемдік бұйымдар мен ыдыс-аяқ жасау, қару-жарақ пен ат әбзелдерін әшекейлеу де жатады. Зергерлік өнерде шыңдау, күйма, тегістеу, біліктеу, көркем шекіме, бастырма, оймыштау, нақыштау, бүршік, қарала, қырнау, жылтырату және т.б. тәсілдер қолданылады. Қазақтың зергерлік өнері – тамырын тереңнен алатын дәстүрлі мәдениеттің көрікті және көрнекті саласы. Зергер болу киелі де қасиетті өнер саналған. Оған ең алдымен табиғаттан дарыған тума талант керек. Екіншіден, ол – атадан балаға немесе ұстаздан шәкіртке ауысып отыратын қастерлі кәсіп. Зергерлік өнердің тарихында сирек кездесетін бағалы заттардың қатарына тарих ғылымдарының кандидаты археолог М.Қадырбаев басқарған экспедицияның Орталық Қазақстандағы Шідерті өзені бойындағы ескі қорғандарды

казғанда шыққан алтыннан, күміс пен алтын қоспаларынан соғылған әшекейлік зергерлік бұйымдар да жатады. Олардың арасында Қазақстан археологтарының назарын аударып отырған жұқа алтын пластинкалардан қалыпқа салынып жасалған арыстан, жолбарыс, және оюдың барельеф – мүсіндері бар. Бұл асыл дүниелер де шамасы 2100-2300 жыл бұрын жасалған. Осы деректерге қарағанда қазақстандық шеберлер зергерлік өнерін ертеден-ақ білгені даусыз.

Зергерлер сән-салтанат бұйымдарын, жүлдеге берілетін заттарды және әр түрлі әшекей жиһаздарын жасады. Бірақ мұның бәрі де халықты қанаушы озбырлардың жеке басының мүддесі үшін, солардың үй жасауларына көрік беріп тұратын бұйымдар ретінде ұсталды. Алайда халық дарыны тек осы істердің төңірегінде шектеліп қалған жоқ. Халқының қамын ойлаған шеберлер ел сүйген ерлерді, маңдайлы батыр, таңдайлы шешен, еліне пана, жеріне тұлға ұл-қыздарының үлгі істерін зергерлік өнерінде бейнелеп мұра етіп қалдыра білді. Сөйтіп қарапайым еңбекші бұқараның эстетикалық талғамын өсіріп, рухани мейірін қандырып, еңбекке баулып, ерлікке бастайтын жаңа мазмұнды, жаңа нәрлі өнер тудырды. Ел арасындағы халық шеберлері түрлі көркем, нәзік істерді көбінесе қарапайым әдіспен орындады. Зергерге аса қажет қасиет – суретшілік, дәлдік, еңбек сүйгіштік. Халық зергерлері көбінесе білезік, өңір жиек, сақина, сырға, шолпы, алқа, қапсырма, сәукеле, түйреуіш, ілгек, түйме, белдік сияқты адамның өз бойын әсемдейтін заттарды жасады. Ыдыс-аяқ, ағаш төсек, ер-тұрман, қару-жарақ, жазу жабдықтары, домбыра, қобыз, сырнай және т.б. алуан түрлі жиһаздарды әшекейледі [2,1236].

Зергерлер көп жасаған бұйымдар қатарына әйелдерге арналған әшекейлер жатады. Әшекейлердің бұл түрлері тек сән-салтанат үшін ғана емес, әдет-ғұрып, наным-сенімге де тікелей қатысты болғандықтан кез келген әлеуметтік ортаның өкілі өз қал-қадірінше әр түрлі әшекейлер иемденуге, тағуға тырысқан. Әшекейлерді қасиетті тұмар ретінде ұстаудың алғашқы белгілері палеолит дәуіріне саяды. Аңдардың сүйегінен, азу және сойдақ тістерінен, ұлу тұқымдастарының қауыршақтарынан алқа, білезік, жүзік т.б. жасау сол кездерден белең алған. Тұмар тағушылар осы киелі зат өзіме күш-қуат береді, пәле-жаладан, көз-сұқтан, төтенше қауіптен сақтап қалады деп түсінген. Зергерлік әшекейлердің тұтас тұрқы да, тұрпаты да, жекелеген бөлшектері де, материалы мен ою-өрнегі де белгілі бір мән-мағынаны білдіреді.

Әшекейлеуге қондырылған асыл тастарды халық әдетте тас немесе көз деп атайды. Асыл тастың қасиетіне сенушілік қазақ халқының тұрмыс дәуірінде әлі де болса сақталып келеді. Сақина – жүзіктерді сиқырлы күші бар заттар деп қарастыру шығыста кеңінен таралған түсінік. Кез келген әйел ас тазалығы үшін күміс сақина не жүзік салып жүруге тиіс болды. Бұл ретте қазақтың: «Тамақ адал болуы үшін қолда жүзік болуы керек» - қағидасы бар. Сақина – жүзіктердің үш-төртеуі әдетте сәнді үшін киілген. Ал үлкен айтулы жүзіктерді мереке-тойларда әйелдер тағып шыққан. Қазақ халқы нәрестені шомылдырғанда суға күміс теңге тастап: «Баланың күні күмістей жарық болсын» деп жоралғы жасаған екен. Сақина мен жүзіктің киелілігі мен қасиеттілігіне сену ғұрпы Шығысқа кең тараған түсінік.

Сырғалар әшекейлердің тіл – көзден сақтау қасиеті бар деген түсінік ертеден қалыптасқан. Ол әйел затының бала кезден бастап өмірден өткенше тағып жүретін әшекейі. Сырғалардың көптеген түрлері бар. Ширатпа сырғалар шебер әшекейленгендігімен әрі нәзіктігімен ерекшеленеді. Ол жеңіл келген, қиюы жарасқан ширатпа сырғалар қоңырау қалыпты салпыншақтарымен жақсы үйлеседі. Халықтың көне діни сенімімен астарланып жатқан ай сырғалар бұрын да, бүгін де кең таралған [3,1256].

Жас ұрпаққа өнер арқылы көркемдік білім, эстетикалық тәрбие беру С.А.Ұзақбаеваның «Тамыры терең тәрбие», «Өміршен өнер өрісі», «Балаларға эстетикалық тәрбие берудегі халық дәстүрлері» атты еңбектерінен көруге болады.

Уақыт озған сайын зергерлік бұйымдарындағы әшекейлердің танымдық-сенімдік сипаты көмескіленіп бірыңғай сәндік бағыт алуы белең алған. Енді әшекейлерден эстетикалық және сән-салтанаттық белгілер ерекше мән ала бастады. Өркениетті елдерде қолөнер бұйымдарына деген қызығушылық өте жоғары. Қолдан жасалған дүниелер үлкен

сұранысқа ие. Өкінішке орай, бізде ондай көзқарас жетіспей жатыр. Мысалы, қазір елімізге зергерлік бұйымдар негізінен сырттан келеді. Қаншама қаржы өзгенің қалтасына кетіп жатыр. Қазақ жерінде металдың түр-түрі бар. Арнайы шеберхана ашып, шеберлердің басын қоссақ көз жауын алатындай небір бұйымдарды өз елімізде жасап шығарар едік. Қазақ шеберлері жасаған зергерлік бұйымдар біздің ата-бабаларымыздың он саусағынан өнер тамған, өздері сері, жандары сұлу болғанын паш етіп ерекше дәлелдей түседі. Нағыз әсем өнер ғана адам жанына рухани азық болады, адамның эстетикалық сезімін оятып, ізгілік, парасаттылық қасиеттерін қалыптастырады. Әр халықтың эстетикалық дүниетанымы, көркемдік мәдениеті, өзіне тән өнер туындыларымен еркшеленеді. Жас ұрпақтың эстетикалық талғамын тәрбиелеуде ұлттық қолөнердің алатын орны ерекше болып қалатыны сөзсіз.

Пайдаланған әдебиеттер тізімі

1. Н.Назарбаев «Қазақстан – 2030: барлық қазақстандықтардың өсіп-өркендеуі, қауіпсіздігі және әл-ауқатының артуы». Алматы.2001
2. Қасиманов С. Қазақ халқының қолөнері. А., 1995
3. Тасмағамбетов И., Орталық Азия зергерлерінің бұйымдары, А., 1997

ТЭ33А НАРЫҚТАҒЫ ОТАНДЫҚ ЖАҢА ТЕПЛОВОЗДАР

Жанапаев Абылай

Жетекшісі Кайбулдина Г.К., Абылькамиев А.М., арнайы пәндер оқытушылары
«М.Тынышпаев атындағы Қазақ көлік және коммуникациялар академиясы» АҚ
Ақтөбе көлік және коммуникациялар колледжі

Бұрынғы КСРО көпшілік елдерінің алдындағы сияқты, Қазақстанның алдында жылжымалы құрам паркін жаңарту қажеттілігі туды. Бұл мәселені шешудің көптеген жолдары қарастырылды: дайын локомотивтерді сатып алу, бар локомотивтерді жаңғырту. Осының нәтижесінде 1520 кеңістігіндегі, атап айтқанда Балтық аймағының және бұрынғы Совет Одағының құрамына енген барлық мемлекеттердің құрыш магистралын құрайтын елдердің сұранысын талдау кезінде, локомотивтердің жаңа өндірісін іске қосу туралы шешім қабылданды. 2009 жылғы 3 шілдеде ашылған «Қазақстан Темір Жолы» Ұлттық Компаниясы» акционерлік қоғамының (Қазақстан темір жолдары) елшілес кәсіпорны «Локомотив құрастыру зауыты» акционерлік қоғамы «Қазақстанның Күшейтілген Индустриялы Инновациялық Дамуы» мемлекеттік бағдарлама шеңберінде құрылды.

Зауыт еліміздің экономикалық өсуі, шикі заттық бағыттан бас тартуы, Республиканың ауыр машина жасау жаңа тарихының басталуы кезінде, күрделі құрылымдық өзгерістер бастамасының алғашқы жаршыларының бірі болып табылды. Кәсіпорынның негізгі мақсаты индустриялы инновациялық дамуға лайықты үлес қосу және Қазақстанның теміржол көлік жүйесінің бәсекеге қабілеттілігін арттыру, сонымен қатар «1520 кеңістігінде» жылжымалы құрам иелеріне сапалы өнімдер беру.

«Қазақстан Темір Жолы» ҰК» АҚ-тың қызметкерлері 2006 жылы General Electric америка компаниясымен уағдаластық жасағаннан кейін, аймақтың климаттық ерекшеліктерін, релістік төсемін, тасымалданатын жүктердің ерекшеліктерін, қазіргі экологиялық талаптарды және санитарлық нормаларды ескере отырып қазақстандық тепловоз сай болатын техникалық сипаттама әзірлей бастады.

Атқарылған жұмыстардың нәтижесі: Қазақстанда жиналған ТЭ33А - Evolution сериялы бесінші ұрпақты бірінші жүк магистральды бір секциялы тепловоздың тұсау кесері 2009 жылғы 7 желтоқсанда болып өтті.

Бүгінгі күнде кәсіпорын конвейерінен ТЭ33А локомотивтерінің 180 бірлігі шықты. Барлық локомотивтер мәлімделген техникалық сипаттамалар мен пайдалану қауіпсіздігіне сәйкестігін тексерудің толық циклінен өтеді. Әрбір тепловоз соңғы құрастыру мен бояудан кейін сынау теліміне жіберіледі.

Жаңа машиналар бес негізгі бағыттарды қамтитын әртүрлі сынаудың 19 түрінен өткізіледі. Сынау кезінде дәлдігі жоғары қазіргі заман аспаптары қолданылады. Зауыттың жобалық қуаты жылына 100 жүк магистральды локомотивтерді құрайды. «Локомотив құрастыру зауыты» АҚ 2012 жылдың мамыр айынан бастап толық қуатына көшті - айына 8 тепловоз.

Бастапқы кезеңде өндіріс процесі жай «бұрауышты» болды – GE компаниясынан сатылып алынған қосалқы бөлшектерден тек құрастыру ғана жүргізілді. Кәсіпорында рентабельділікті арттыру мақсатында зауыт өнімдерінде қазақстандық қамтылым үлесін арттыру бойынша жұмыс белсенді жүргізілуде. Бұл процесс 3 кезеңге бөлінген. 2012 жылдың басынан бастап зауыттың мамандарымен екінші фаза толығымен игерілді, қазір енді әрбір локомотивті жасаған кезде қазақстандық қамтылым 32 %-ды құрайды, немесе әрбір ТЭ33А локомотиві үшін бөлшектердің 11 000-нан астам атауын құрайды. Осы көрсеткіш 2014 жылы 52%-ды құрайтын болады.

Сол себептен, өндірісте дүниежүзілік озат станок жасаушылар беретін жабдықтар пайдаланылады. Бытыра лақтыру камерасы металды екі жақтан тазартады; бұрмалау жабдығы бұйымға кез келген пішін береді; қалыңдығы 80-нен 4 мм-ге дейін, тығыздығы әртүрлі металдың әртүрлі түрлерін кесу үшін неміс және швейцария өндірістерінің газбен, плазмамен және лазермен кесу станоктары қолданылады; жалпы алғанда, бүгінгі күнде кәсіпорын теңгерімінде әртүрлі жабдықтардың 1200-ден астамы тіркелген.

ТЭ33А кез келген техника сияқты үнемі түзетуді, жетілдіруді талап етеді, сол себептен кәсіпорында конструкторлық-технологиялық бюро құрылған, оның міндеті үздіксіз талдау жүргізу және жинақтаушы бөлшектерді дайындаған кезде түзетулер енгізу. Зауыт-даярлаушы әрқашан тапсырыс берушінің тілектерін орындауға және кез келген ескертулерді жоюға дайын.

Кәсіпорын жұмысының негізгі бағыттарының бірі экспорт болып табылады. Барлық «1520 жолтабан кеңістігіндегі» теміржол әкімшіліктері және жеке операторлар Қазақстандық локомотивтерді әлеуетті сатып алушылар болып табылады.

ТЭ33А тепловозының техникалық сипаттамалары, қуаты, пайдаланудағы үнемділігі, барлық халықаралық экологиялық стандарттарға сәйкес болғандықтан, Тәжікстан, Латвия, Эстония, Моңғолия және басқа елдердің компаниялары Қазақстанда жасалған жүк тепловозын сатып алуға қызу құштарлық білдіріп отыр.

2012 жылы Қазақстандық локомотивтерді экспорттық нарыққа шығару бойынша аумақты жұмыс атқарылды: «ЕвроСиб» ЖАҚ ресей компаниясымен ТЭ33А-ның 50 бірлігіне меморандумға қол қойылды, «Vopak E.O.S. Ltd.» Эстон компаниясымен 10 ТЭ33А жеткізуге шарт жасасу бойынша жұмыс жүргізілуде, «Латыш темір жолдары» АҚ тепловоздың шамамен 20 бірлігін сатып алуға мүдделілік танытты. Өндіріс жоспары жүк локомотивтерінің 76 бірлігін құрады, соның ішінде 4-еуі экспортқа арналған. Бұл көрсеткіш 2011 жылмен салыстырғанда 8 машинаға өсті. Экспорттық партияның локомотивтері, келісімшарт талаптарына сәйкес, тәжік темір жолдарына әлдеқашан жөнелтілген, 2 машина ағымдағы жылдың өндіріс жоспарында, және 2013 жылдың бірінші тоқсанының аяғына дейін «Рохиохани Точикистон» атына жіберілетін болады.

Сол жылы GE компаниясымен қол қойылған келісім аясында «Локомотив құрастыру зауыты» АҚ қызметкерлері 2015 жылдан бастап жолаушылар локомотивін өндіруді бастайды.

Пайдаланылған әдебиеттер тізімі

1. Руководство по эксплуатации локомотива ES44ACi для АО «Локомотив» ТЭ33А0001-ТЭ33А0010. 2008 г.
2. GETransportation. Ознакомление с локомотивом ENRGEEVO. 2009г.
3. Ғаламтор жүйесінен мәліметтер.

Жолбаева Айнагуль

Жетекшісі: Хасанғалиева Б.К.

«М.Тынышпаев атындағы Қазақ көлік және коммуникациялар академиясы» АҚ
Ақтөбе көлік және коммуникациялар колледжі

Scientific relevance: To explore the issue of the impact of globalization on modern culture, the interaction of people in the process of intercultural communication.

Hypothesis: The result of this study is the confirmation of the fact regarding knowledge of the socio-cultural communicative code.

Importance: The conclusions of the article can serve as suggestions for studying the processes and features of intercultural communication.

Methods of research: Historical and comparative method, structural method, functional method, system method

Speaking of intercultural communication in professional communication and the problems associated with it, we can imagine that this may be relevant to various types and forms of interaction. But any interaction is associated with various problems and issues. The more human culture develops, the more complex and diverse the problems associated with it.

Sometimes it seems difficult to people and their everyday reality, which can frighten them with their uncertainty and difficulties in everyday interaction.

Sometimes it can be stress and anxiety at home and at work, caused by a lack of understanding of certain cultural characteristics. It should be noted that there is a general tendency towards simplification and depletion of the dominant world cultures of Europe, America, Asia and Russia at present [1,23 p.].

From the point of view of the Russian scientist P.S. Tumarkin, intercultural communication, as is well known, presupposes knowledge and the ability to apply a sociocultural communicative code, that is, primarily language, norms and rules of behavior (behavioral code), psychology and code), characteristic of this ethnic group in a certain period of time.

Mass media, various types of communication, the global economic crisis, natural disasters and endless wars for resources have led humanity to an increase in intercultural interaction. Since the basis of human existence lies, above all, the material and practical activities, intercultural communication is also very important in business and trade. [2, 218 p.]

The 21st century has become a special time, not only for the media, although it is the media that are increasingly focused on propaganda within the population, urging them to worship the cult of money and lead an inanimate and immoral way of life.

In the end, the modern portrait of the diversity of cultures takes on a vague look. Socio-cultural competence means some orientation in language, culture, nationality, religion in their natural desire to increase this diversity, find out the specialization of cultural integration, the nature of globalization, etc.

How is the use of socio-cultural communication code? The cumulative impact of a communicative code in the process of communication is interpreted as national communicative features or national-cultural specificity of any people.

The highest level of competence in the field of intercultural communication is considered the ability to freely switch to the appropriate communicative mode (mode switching). In the absence of such competence (or knowing only the language), representatives of different ethnic groups most often communicate with the bearers of a different culture and evaluate them on the basis of their own national norms, which especially complicates communication between representatives of different cultural spheres.

In the absence of such competence (or knowing only the language), representatives of different ethnic groups most often communicate with the bearers of a different culture and evaluate them on the basis of their own national norms, which especially complicates communication between representatives of different cultural spheres. All this enhances attention to communication problems, the main condition for the effectiveness of which is mutual understanding, dialogue

of cultures, tolerance and respect for the culture of communication partners, their ideals and values [3,17 p.].

For some professions, the issue of socio-cultural competence and literacy is especially important. For example, it is important for managers, world leaders of countries, politicians and diplomats, travel agents, for whom knowledge of the cultural realities of a country is especially important for adopting a clear course of action in the development of modern intercultural communication mechanisms. But, nevertheless, it is important, in addition to clarity and intercultural balance, to keep spaces for creativity and ingenuity. The following problems can be put at the forefront, such as:

✓ **The problem of migration.** Here we see globalization in a migratory way, because the main role in increasing the diversity of cultures belongs to it. As you know, 232 million people are migrants on the world stage at the end of 2013, this number is equal to 3.2 percent of the total world population, and their number is growing rapidly. The border between cultures and nations is becoming more blurred, and at the present time, we cannot say exactly about our next step. It is even more difficult to control the widespread influence of cultures or their distribution in the world community.

✓ **Problems of intercultural management.** On this side, we can talk about values and strategies in management, where every aspect is important, although their diversity is growing. What do we need right now: reduction and control, or widespread, balance or a certain trend? All these questions are important and are aimed at solving this problem associated with the correct organization of intercultural management.

✓ **The problem of misunderstanding.** Intercultural features of nationalities create more space for professional, spiritual interaction and exchange, but the interpretation of many cultural aspects depends on clarity and independence. Despite various intercultural similarities, misuse and replacement of basic concepts leads to frequent minor conflicts between different cultural groups: ethnic, age, religious, subcultural, conservative innovative groups [4,339 p.].

There is an understanding of intercultural communication as a scientific discipline. It is based on the study of cultural patterns of interaction in the behavior of people. As a result of this kind of research, we get ready-made models of communication styles. Dialogue is one of these styles. How a national culture or corporate culture of a certain company is built, as it has deep, unwritten assumptions that are crucial for maintaining the desired communication style. This can help us develop and rethink our behavior and other styles of communication for pragmatic purposes, and therefore will help support decision-making managers.

Summarizing the above, it can be concluded that intercultural dialogue transforms interaction paths from implicit into explicit, subconscious motives of behavior into conscious ones, especially in professional communication. So, intercultural communication has a pronounced applied orientation and its area of application is limitless and diverse, being relevant for almost all spheres of human activity. It is argued that the form of dialogue is discussion or debate. It is well known that truth is born in a dispute. Thus, it is the results of the dialogue that make it a valuable form of interaction. It gives us the tools for intercultural communication.

Literature

1. Buldakova E.I. "Buffer-synergy zones" in the space of intercultural communication/ E.I. Buldakova. - Rostov, 2008. -23 p.
2. Gutareva N. Yu. Teaching English in a socio-cultural reality. Current research on social issues. Krasnoyarsk: Scientific Innovation Center, № 1 (21), 2015. - 301 p. - p. 215–218.
3. Tumarkin, P.S. Russians and Japanese: Actual Problems of Intercultural Communication / P.S. Tumarkin // Moscow University Bulletin. Ser.13. Oriental Studies .997. No. 1. - P.13-17.

РУСИФИКАЦИЯ ИНТЕРФЕЙСА КОМПЬЮТЕРНЫХ ПРОГРАММ

Кудабай Айым

Руководители: Хасангалиева Б.К., Калибаева Г.С.

Английский язык, являясь языком международного общения, оказывает колоссальное воздействие на возможность получения человеком информации. Это неслучайно, так как для 2.25 миллиардов жителей нашей планеты этот язык является государственным. При этом надо помнить, что для 99.9% программистов этот язык является основой их профессиональной работы.

Практически все представительства иностранных компаний предпочитают приобретать на компьютерные рабочие места английские версии ПО. Ни одна компания-производитель специализированного научного программного обеспечения не выпускает локализованных (русифицированных) версий своего продукта. В вычислительной технике *русификация* – это локализация компьютеров и программного обеспечения, то есть перевод интерфейса пользователя на работу с русским алфавитом и на русском языке.

До появления Юникода среди проблем, связанных с русификацией, было отсутствие единого стандарта кодировки символов для русского/кириллического алфавита.

- *История русификации MS-DOS.* Первая официальная русификация MS-DOS была произведена для MS-DOS 4.01. В «Microsoft» менеджером проекта по русификации и одним из основных разработчиков был Николай Любовный.

- *Русификация Microsoft Windows.* Всесторонний набор инструкций по компьютерной русификации предоставлен П. Городянским (Информация о русификации Windows). Это отражено во многих источниках и рекомендовано Библиотекой Конгресса («Tips on viewing Cyrillic text»)

В настоящее время остаётся актуальной проблема ввода и отображения русских букв на разных устройствах оргтехники. Отдельный вопрос - поддержка русского языка в OCR, в распознавании и синтезе устной речи.

Компьютерная технология — это часть общечеловеческой культуры, и её базовые термины исторически связаны с англоязычными странами.

Разумеется, все средства массового применения (текстовые редакторы, электронные таблицы, информационные системы) необходимо русифицировать, однако сохранение элементов базовой английской терминологии все-таки неизбежно.

Лозунг тотальной русификации бесперспективен хотя бы потому, что по мере развития компьютерных коммуникаций неизбежно появится потребность в межнациональных средствах общения, и вряд ли ими станет что-то иное, чем уже сложившаяся английская терминология.

Бурный рост со второй половины XX века компьютерных технологий, и, в частности, массовое внедрение в середине 1980-х годов в обиход обычного человека персональных компьютеров и компьютерных устройств, внесли в русский язык громадное количество специальных слов и выражений, богатую разветвлённую терминологию. Позже, благодаря началу издания в 1988 году журнала «PC World» (первое время на 100 % переводного), ставшего очень популярным, произошёл «обвал»: англоязычные термины и аббревиатуры, зачастую в английском же написании, заполнили страницы журналов и засорили речь специалистов. К примеру — сетевая карта, микропроцессор, операционная система, форматирование, инсталляция, винчестер, пиксели, диалоговое окно, дисплей и другие. Многие из этих терминов — англицизмы, но есть и слова из других европейских языков. Вместе с новой техникой в мир человека внедрились также компьютерные игры, где тоже присутствуют определённые индивидуальные обозначения вещей, такие как квест, RPG, десматч и др.

XXI век получил в наследство от XX века общество всеобщей компьютеризации, объединённое единым информационным полем. Рост информационных вычислительных систем связан с фундаментальным изменением самого общества, которое характеризуется переходом от производства материальной продукции к производству знания, имеющего дело с получением информации. Производство, распределение и представление

информации стали главными видами деятельности современного общества, основанного на знании.

Литература:

1. Боровский Я. М. Латинское наследие в русском языке / Я.М. Боровский, А. И. Воронков, Л. И. Поняева, Л. Н. Попова // Словарь-справочник. Флинта. М.: Наука, 2002. С. 6.
2. Даниленко В. П. Лексико-семантические и грамматические особенности слов-терминов / В.П. Даниленко // Исследования по русской терминологии. М.,2010. С. 34-37.
3. Заварыкин В. М. и др. Основы информатики и вычислительной техники / В.М. Заварыкин. М.: Просвещение, 2009. 207 с.

ЛАНДШАФТТЫҚ ДЕМАЛЫС САЯБАҒЫ

Сағтарова Сәулет

Жетекші: Канибаева Г. Н.

«М.Тынышпаев атындағы Қазақ көлік және коммуникациялар академиясы» АҚ
Ақтөбе көлік және коммуникациялар колледжі

Ландшафтық дизайн – табиғи компоненттерді белсене қолдана отырып жасанды ортаны қалыптастыруға бағытталған қызметтің ерекше түрі. Бүгінгі күні ландшафтық дизайн, ландшафтық жасылдандыру және маңайды көркейту маңызды мәселелердің бірі болып қалыптасуда. Ол адамның тіршілік ортасын қолайлы және жағымды етеді.

Композициялық мәселелерді шешуде бірнеше қасиеттер мен талаптарды ескергеніміз жөн. Бұл қасиеттерге: форманың геометриялық түрі, оның көлемі, массасы, фактурасы, кеңістіктегі орналасуы, түсі мен жарықтануы енеді. Көптеген ғасырлар бойы бау мен бақшаларды жасаған шеберлер табиғат пен басқа да өнер түрлері көрсеткен ережелер мен заңдарға сүйеніп келді. Бақтарда архитектура, поэзия мен музыка, сурет барлығы бірігіп бейнеленсе де, бақтар негізінен архитектура заңдарына кеңістікке сүйенді.

Ландшафтық дизайн - құрамына участокты жобалау және бөлу, белгілі бір климаттық жағдайымен топырағына байланысты өсімдік таңдау, оны участкада бір-бірімен үйлестіру арқылы орналастыру,сонымен қатар аумақта архитектуралық және скульптуралық элементтермен, су қоймаларымен жолдар арқылы аумақты көгалдандыру өнері Ландшафтық дизайн, бақ саябақ өнерін ұйымдастыру сияқты участокты жобалауды, белгілі бір өсімдік пішіндерімен үйлесімін, декоративті төсемдер, жарықтандыру және басқа құралдарды қолдана отырып шектеулі кеңістікте жұмақ бұрышын құру.

Ландшафтық дизайн тарихы Бірнеше мыңжылдап саналады. Оның тамырын Ежелгі Египет, Ежелгі Греция, Ежелгі Римнен және Ежелгі Шығыстан іздеу керек. Ландшафтық дизайнның ежелгі формасын жобалауда чектерді жатқызуға болады және ол египеттіктердің үлесі. Ніл өзенінің жағалауындағы бөлінген орындар уақыт өте келе сәнсалтанатты үй маңының бағына айналған. Біздің эрамызға 4-5 мыңжылдықта ауқатты египеттіктердің декоративті бағы туралы мәліметтер сақталған. Ежелгі египеттіктердің бағынан гректердің бағы декоративті және ерекше (көгалдандыру массиві терраса түрінде,безендірудің көптігімен, фонтандармен бұралмалы баспалдақтармен айрықшаланды. Бақ немесе ландшафт дизайнында композиция түсінігі-кеңістіктегі бақ және оның компоненттерінің сәйкестенуі дегенді білдіреді.

Былайша айтқанда бақтағы өсімдіктер мен бақ құрылысының біздің көзімізге ыңғайлы немесе көрікті көрсететіндей етіп бір-біріне сәйкестендіріп құрауын ландшафт дизайнындағы композицияны қолдану ісі деп атаймыз. жарықтың ерекшелігі түрлі тус беріп саябакты бурынғы көркіненде әдемі әсем көрсетеді. Жасыл желектер жайылған хош иісті гулдер сондай ақ жасыл ағаштар жарқырап тұр.

Балалар ойнауға арналған ойын алаң және үлкендер серуендейтін оң жағы және сол жағында арнайы саябақ бар ол саябақта арнайы тус беретін шамдар демалып отыруға арналған орындықтар бар.

Негізгі әдебиеттер

1. Архитектурная композиция садов и парков/ Под общ.ред. Вергунова А.М., Стройиздат, 1980 – 256 с.
2. Альпинарии. Устройство. Уход. Растительность. 128 стр. Карписонова Римма.,2010
3. Бесчетнов П.П., Голощапов Г.В. Садово – парковое строительство Казахстана – Алма – Ата. Кайнар. 1988 – 224 с.

БАЛА ДАМУЫНДАҒЫ ОТБАСЫ МАҢЫЗЫ

Серғалиева Аружан

Жетекші: Сейтова Г.М., Жумағалиева А.С.

«М.Тынышпаев атындағы Қазақ көлік және коммуникациялар академиясы» АҚ
Ақтөбе көлік және коммуникациялар колледжі

Зерттеу жұмысының мақсаты: баланың психикалық дамуында әртүрлі отбасының маңызы мен мәнін зерттеу, оның ерекшеліктерін қарастыру.

Зерттеу жұмысының міндеттері:

- бала психикасының дамуына әсер ететін факторларды анықтау;
- отбасының бала дамуындағы орнын қарастыру;
- отбасының қазіргі кездегі түрлерін көрсету;
- балалардың мінез-құлқын қалыптастыруда әртүрлі отбасының әсерін талдау.

Зерттеу нысаны: баланың психикалық даму процесі.

Зерттеу пәні: әртүрлі отбасындағы қарым-қатынастың баланың психикалық дамуына әсері.

Зерттеу болжамы: егер әртүрлі отбасылық қарым-қатынастың психологиялық ерекшеліктері, оның бала дамуына әсері ғылыми теориялық және әдістемелік тұрғыда негізделсе, онда үйлесімді тұлға қалыптастыруға болады.

Зерттеу әдістері: салыстыру, топтау, жүйелеу, талдау, жинақтау, зерттеу тақырыбы бойынша әдебиетті оқу, тіркеу, жіктеу, нормативті, нұсқау-әдістемелік құжаттарды игеру т.б.

Қоғамдық жаңғыру кезеңінде, Қазақстандағы әлеуметтік, саяси, экономикалық қатынастардың институттарының да жұмыс бағыты мен мазмұнына жаңа талаптар қойып отыр. Осының өзі қоғамдағы отбасының орны, оның басты міндеті – бала тәрбиесінде болған көзқарасты өзгертіп, жаңа тұрғыдан тану мәселесін туындатты. Қазіргі педагогика, қоғамтану, саясаттану, психология, философия, әлеуметтану, демография секілді ғылым салалары адамның дамып қалыптасуындағы отбасының өзіндік орнын баса көрсетуде. Отбасында ата-ана өзінің баласын қандай адам етіп тәрбиелеуді өздері алдын-ала белгілейді. Отбасы тәрбиесінде қолданылатын әдістер де өзгеше екені белгілі. Онда баланың аз да болса өзіндік өмір тәжірибесі, әдет, дағдылары, құмарлығы мен қызығулары қалыптасады және ескертіні бар. Көптеген ғылыми-педагогикалық, психологиялық әдебиеттерде қоғамдық мекемелердегі тәрбие қаншалықты ғылыми негізді болса да баланың дамып қалыптасуына отбасы тәрбиесінің ықпалының аса пәрменді болатынын көрсеткен. Бұлай болуының басты себебі – отбасы мүшелерінің арасындағы қарым-қатынас сипатында екені тағы белгілі. «Ұяда не көрсең – ұшқанда соны ілесің». Мән-маңызы мәңгі жойылмайтын мәтелдердің бірі осы. Қанша жерден «болашақ тұлғаны мектеп қабырғасы қалыптастырады», «орта өз дегенін істейді», «қоғам бағытынан алыс кету мүмкін емес» делінгенімен, адам баласына тәлім-тәрбиенің түп-негізін қалаушы – ата-ана, отбасындағы ахуал. Отбасы – адамзатының ең қымбат, ең жақын өмір сүретін

ортасы. Қазіргі уақытта қоғам әр түрлі санаттағы балаларды әлеуметтендіру мәселесін шешуге көп көңіл бөлуде.

Отбасы - адамзаттың қарым-қатынасының айнасы, болашақ тұлғаның дамуының қайнар көзі, жаңа сапа, олардың ерекше құрылымы әр жас кезеңінде әртүрлі, сондықтан өзбетінше және ересектерсіз пайда болмайды, кей жағдайда баланың белсендік іс-әрекетінің нәтижесі болуы мүмкін.

Қазақ отбасы тәрбиесінің өзекті мәселелері ғалымдар С. Қалиев, М.Смайылова, М.Оразаев, С. Ұзақбаева, К. Қожахметова, Ж.Б. Қоянбаевтардың еңбектерінде жан-жақты сөз болған.

Ересектердің қарым-қатынасы барысында балалар белгілі бір жүйенің құндылықтарын, ережелерін, білімін, ұлттық және қоғам мәдениетін меңгере әлеуметтенуі жүзеге асады. Ересектермен қарым-қатынасы жеткіліксіз болуы балалардың кейбір жағдайда психикалық дамуының жеткіліксіздігіне әкеліп соғады. Өкінішке орай, барлық отбасы жеткілікті мөлшерде аса маңызды аталған функцияны орындай алмағандығы, балалардың психикалық, сондай-ақ физикалық дамуының бұзылуына соғады.

Отбасы тәрбиесінің терең эмоциялы сипатын, қаны бір адамдар арасындағы сүйіспеншілік қарым-қатынасын ата-ана мен баланы жақындатуының маңызын – Ю.П.Азарова, И.В.Гребенников, Т.А.Маркова, А.Г.Харчев т.б. белгіленген. Отбасы мүшелерінің бірге тұрудағы жүйелі қарым-қатынасы, жалпы атмосферасы, баланың жеке тұлға болып қалыптасуына ықпал ететіні мәлім.

Отбасы мынадай міндеттер атқарады:

- әсер ету әдістерін, салт-дәстүрлерді анықтайтын конструктивтік міндет;
- балалардың сабақтарын, еңбек іс-әрекеттерін және демалыс тәртіптерін ұйымдастыратын ұйымдастырушылық міндеті;
- ата-аналар арасындағы, ата-аналар мен балалар, балалар арасындағы, жақын туыскандар арасындағы тағы сондай ара-қатынастар нормаларын құрастыратын коммуникативтік міндеті.

Қарым-қатынас мәдениеті дағдыларын қалыптастыру үрдісі адамгершілік және гуманизм қағидаларына негізделген. Отбасының педагогикалық үрдісінде дұрыс ұйымдастырылған ара-қатынастар балалардың көзқарастарының дамуына, мінез-құлықтарына, балалардың басқа адамдармен араласуына әсері зор.

Отбасы – қоғамның кішкене әлеуметтік тобы, жұбайлардың жұптары және туыскандардың тумалығына негізделген жеке тұрмысты ұйымдастырудың маңызды формасы, негізгі қызметі отбасы мүшелерінің қажеттілігін өтеуге, өмір сүруге жағдай жасау болып табылады. Ерте жастағы бала сыртқы ортаның әсерін сатысыз қабылдайды, алғашқы нақтылы әлеуметтік тәжірибе жинайды, сондықтан ерте жаста қалыптасқан мінез –құлықтар, меңгерген дағдылары кейбір жағдайда қайта қалыптастыруда қиындықтар туғызады. Отбасындағы жалпы климат балалармен отбасының ролін тікелей меңгеретін және өзінің отбасын құруға деген ықыласын қалыптастырады. Отбасында ересектердің қатулы бет-әлпеті мен ашулы ата-ананы көріп өскен балада болашақта сондай кейіп қалыптасады, бала үшін отбасында, ата-анадан артық тәрбиеші жоқ. Адамгершілік, бауырмалдық, татулық, қайырымдылық, әдептілік, инабаттылық сияқты қасиеттер балаға сөзбен дарымайды, ересектердің отбасындағы үлгісімен сіңеді. «Әкеге қарап ұл өсер, шешеге қарап қыз өсер» деген қазақтың дана сөзі бар. Қазақ халқының ұлттық тәрбиесі баланы жастан дей отырып, отбасындағы тәрбие өнегесін бірінші орынға қойған.

Ата бабамыздан қалған мөлдір бұлақтай ұлттық тәрбиемізге дақ түсірмеу үшін барлық қажетті жауапкершілікті ата- ана өзіне алған жөн, себебі бала ата-ананың өмірінің жалғасы. Сол сияқты баланың болашағына толғанар ел, ойланар отбасы қалыптасса елдің болашағы зор болмақ. Ата-аналардың оқу мен тәрбие процесіндегі ынтымақтастық пен бірлескен жұмысы жан-жақты болса жемісті болады.

Пайдаланылған әдебиеттер тізімі

- 1.Абрамова Г. С. Сборник задач по социальной психологии и психологии развития : учеб. пособие для вузов / Абрамова Г. С. – М. : Академия,1999. – 144 с.
2. Алферов А. Д. Психология развития школьников : учеб. пособие для студ. / Алферов А. Д. – Ростов н /Д. : Феникс, 2000.
- 3.Волков Б. С., Волкова Н.В.Балаларпсихологиясынанжаттығуларжинағы / Аударма: Бұсұрманова С.Т., Бердібаева С.К. – Алматы, 2002. – 13 с.

ЖОЛАУШЫЛАР ҒИМАРАТЫНЫҢ ЖОБАЛАНУЫ

Тәжік Кәмшат

Жетекші: Аскаров Ж.Р., Досалиева Э.Н.

«М.Тынышпаев атындағы Қазақ көлік және коммуникациялар академиясы» АҚ
Ақтөбе көлік және коммуникациялар колледжі

Темір жол көлігі Қазақстан экономикасын дамытуға басты роль ойнап, жолаушылар мен жүктерді тасымалдаудың негізгі бөлігін атқару арқылы мемлекеттің көлік жүйесінің негізі болып табылады. Қазақстан темір жолы торабының инфрақұрылымы республиканың барлық аймақтарын өзара байланыстырып, басқа көрші мемлекеттердің темір жол тораптарымен 15 байланыс нүктесіне ие, оның ішінде он бірі Ресей Федерациясымен.

Қазақстан Республикасының аумағының үлкендігі және көптеген ірі кәсіпорындардың шикізатты экспорттауға бағытталуы негізінде мемлекетіміздің темір жолдарының ролі барлық отандық экономика үшін стратегиялық маңызды. Жүктердің көптеген түрлері үшін темір жол көлігі бәсекелесетегә жоқ көлік болып табылады.

Оған қоса, Евразия орталығында ораналасқандықтан, Қазақстан 5 халықаралық теміржол көлігінің дәліздерімен өз инфрақұрылымы арқылы транзит көлемін көбейту мүмкіншілігіне ие.

Темір жол көлігі әрқашан мемлекеттің экономикасының дамуына өз септігін тигізіп келеді. Қазақстан – бұл шекарасы үлкен мемлекет.

Темір жол көлігінің қазіргі даму шарттары бойынша тасымалдаудың ең басты тенденциясы – көрсетілетін қызмет аумағының сапасын жоғарылату және кеңейту шараларын іске асыру болып келеді. Ол тасымалдау қызметін жандандыру, тиімді көлік технологияларын қолдану, қосымша тасымалдау көзін көбейтетін жаңа нарық сегменттерін игерумен жүзеге асады.

Темір жол көлігінде жолаушылар тасымалын тиімді жоспарлау және ұйымдастыру сараптау мен басқарудың қазіргі заманғы әдістерін пайдаланудың негізінде жүзеге асырылуы мүмкін. Бұл мәселелерді жолаушылар тасымалын ұйымдастырумен байланысты болатын инженерлік-техникалық қызметкерлердің алыс жақтардың және қала айналасындағы қатынастардағы тасымалдау процесін ұйымдастыруға әсерін тигізетін негізгі факторлардың есебінсіз шешу мүмкін емес. Жаңа мәселелерді шешу жолаушылар қозғалысындағы тасымалды ұйымдастыру мәселелері жеткілікті мөлшерде қалыптандырылған және оның шешімі ЭЕМ озық технологияларын, мысалы «Экспресс-2», қолдануға негізделген жағдайларда барынша жоғары тиімділігін беруге мүмкіндік береді.

Билеттерді, тікелей плацкартына рәсімдеу орындарында ақпарат алуға бірнеше минут уақыт кетеді, ал «Экспресс-2»-ні қолданған жағдайда клавиатурада шифр бойынша алдын-ала орындар туралы анықтама теріледі.

Темір жол пайдаланымында есептеу техникасын және экономикалық-математикалық әдістерді енгізу жолаушылар тасымалдауды ұйымдастырудың маңызды мәселелерін шешу және оларды басқаша қоюға мүмкіндік береді. Соның ішіне алыс жақтармен және жергілікті қатынастағы жолаушылар пойыздарының қалыптастыру жоспарының есебін, қала маңы пойыздарының қозғалысы мөлшерін, олардың айналымының кестесін құруды жетілдіру және осы негізде жолаушылар ағынын игеруді қамтамасыз ету тасымалдау процесінің сапасын барынша жоғарылатады.

Белгілі бір санаттағы жолаушыларға вокзалдарда қызмет көрсетуді жақсарту мақсатында соғысқа қатысқандар, мүгедектер, теміржолшылар және басқаларына қызмет көрсету үшін арнайыландырылған кассалар ашылады.

Жолаушыларға алдын-ала қызмет көрсетудің мәдениеті мен сапасын интегралды сипаттайтын жолаушыларға қызмет көрсетудің уақытының ең ұзақтығы уақыттың қоғамдық мүмкін шығындарынан бекітіледі. Тәуліктік кассалар жолаушылар үшін билет сатып алуға кететін уақыт шығыны 20 минуттан аспауы керек. Темір жолда тоқтаусыз өтіп келе жатырған жолаушылар тасымалының көлемін игеру үшін және жолаушыларға қызмет көрсету мәдениетін көтеру үшін қажетті техникалық база құрылды.

Жолаушыларды қажетті анықтамалық мағлұматты қамтамасыз ету үшін вокзалдар қазіргі заманғы ақпараттар беру жүйелерімен, автомат анықтамалық құрылғылармен, телефондармен және т.б. жабдықталған. Заттарды сақтау үшін вокзалдарда автоматтандырылған сақтау камералары қойылады.

Қазіргі заманғы көліктің негізгі мақсаттары - халық шаруашылығы және халықтың тасымалға деген сұранысын уақытылы, сапалы және толық қанағаттандыру, оның жұмысының экономикалық тиімділігін көтеру. Жолаушылар тасымалының экономикалық тиімділігін көтеру жұмыстың сандық және сапалық көрсеткіштерінің жүйесін жетілдіру, бөліс әдістемесі, көлік түрлері бойынша жолаушылар тасымалын жоспарлау, жолаушылар тасымалының экономикалық аймақтар, ел аудандары бойынша үйлесімі, тасымалдың қатынастар түрлері бойынша тиімділігі және еңбек өнімділігінің барынша жоғары деңгейінің жетістіктері есебінен жүзеге асырылуы болжанады.

Темір жол көлігі – қала маңы, жергілікті және алыс жақтар (тікелей) тасымалдарындағы негізгі, барынша сенімді көлік түрі. Қазіргі таңда ол жылына 4 миллиард жолаушы тасымалдайды.

Қызмет көрсету мәдениетін көтеруде, жаңа техника мен технологияларды енгізуде жолаушылар шаруашылығы қызметкерлерінің алдыңғы қатардағы жетістіктерін пайдалану және оларды таратудың маңызы зор.

Нарықтық қатынастарға көшу жағдайларында темір жол мен халық шаруашылығы кәсіпорындарының тұрақты қызмет нарығын құру ісінде халық және елдің барлық экономикасы үшін өзара қатынасын үйлестіру қажет.

Қолданылған әдебиеттер:

1. Кочнев Ф.П. «Пассажирские перевозки на железнодорожном транспорте». М., Транспорт, 1989 г.
2. Правдин Н.В., Банек Т.С., Цикунов А.Е. М., Транспорт, 1965г.
3. Соловейчик М.З. «Организация пассажирских перевозок». М., Транспорт, 1983г.

АХМЕТ БАЙТҰРСЫНҰЛЫ – АЛАШ КӨСЕМІ

Хайруллина Саяжан

Жетекшісі: Шазында Ж.Ә.

«М. Тынышпаев атындағы Қазақ көлік және коммуникациялар академиясы» АҚ
Ақтөбе көлік және коммуникациялар колледжі

Қазаққа жол сілтеген Ахмет Байтұрсыновтың ақын, публицист, ғалым, қоғам қайраткері санатында жасаған барлық еңбегі, тартқан қорлық, көрген азабы, болашаққа сенген үміт-арманы – баршасы осы ұлы миссияны орындауға, туған халқы үшін қасықтай қаны қалғанша қалтқысыз қызмет етуге арналған.

Байтұрсыновтың «Қазақтың бас ақыны» деген көлемді мақаласы – әдебиеттану ғылымындағы алғашқы зерттеу еңбектердің бірі. Мақалада ұлы ақын Абайдың тарихи миссиясы, рухани болмысы, өлеңдерінің ұлттық сөз өнеріндегі маңызы, көркемдік-эстетик. сипаты баяндалды. Ол Абай өлеңдерінің даралығын, «сөзі аз, мағынасы көп,

тереңдігін», сыншылдығын ұғындырды. Байтұрсыновтың [Абайдың](#) ақындық шеберлігі, поэзияға деген көзқарасы туралы ғылыми тұжырымдары қазақ әдебиеттану ғылымында жалғасын тапты. Оның «Әдебиет танытқыш» деген зерттеуі ([1926](#)) қазақ тіліндегі тұңғыш іргелі ғылыми-теориялық еңбек. «Әдебиет танытқыш» – сан-салалы әдебиет табиғатын жан-жақты ашып, талдап зерттеді.

Байтұрсынұлы «Әдебиет танытқышымен» қазақ әдебиеттану ғылымының негізін салды. Сондай-ақ ол – әдебиет тарихының мұрасын, ауыз әдебиеті үлгілерін жинаған зерттеуші ғалым. Көркемдігі айрықша «Ер Сайын» жыры (1923) мен қазақ тарихының төрт жүз жылын қамтитын «23 жоқтау» жинағын ([1926](#)) кітап етіп шығарды.

Әуезов Ахмет туралы «[Ақанның елу жылдық тойы](#)» деген мақаласында «...Кешегі күндерге дейін бәріміз жетегінде келгенбіз. Қаламынан туған өсиеті, үлгісі әлі есімізден кеткен жоқ. Патша заманындағы хукіметтік өр зорлыққа қарсы салған ұраны, ойымызға салған пікірі ... әлі күнге дейін үйреніп қалған бесігіміздей көзімізге жылы ұшырайды, құлағымызға жайлы тиеді» деп жазды. Ақынның алғашқы өлеңдері «Қырық мысал» атты аударма жинағы [1909](#) ж. [Санкт-Петербургте](#) жарық көрді. Бұл кітабы арқылы қалың ұйқыда жатқан қараңғы елге жар салып, олардың ой-санасын оятуға бар жігер-қайратын, білімін жұмсайды. Ақын әрбір аудармасының соңына өзінің негізгі ойын, айтайын деген түйінді мәселесін халқымыздың сол кездегі тұрмыс-тіршілігіне, мінезіне, психологиясына сәйкес қосып отырған.

Байтұрсынұлының екінші кітабы-«[Маса](#)». Бұл кітапқа енген өлеңдерінде ақын қараңғылық, надандық, шаруаға енжарлық, кәсіпке марғаулық сияқты кемшіліктерді сынады. Көптеген өлеңдері сол кездегі ағартушылық бағытпен үндес болды. Ол Шоқан, Абай, Ыбырай қалыптастырған дәстүрлерді, гуманистік, демократиялық бағыттағы өрісті ойларды өзінше жалғастырушы ретінде көрінді. Қоршаған ортаға ойлана, сын көзімен қарайды, қоғам қалпына көңілі толмайды. «Қазақ салты», «Қазақ, қалпы», «Досыма хат», «Жиған-терген», «Тілек батам», «Жауға түскен жан сөзі», «Бақ» т.б. өлеңдерінің мазмұны осыны танытады. Кітаптың ішкі сазы мен ой өрнек, сөз орамы қазақ поэзиясына тән өзіндік жаңалық, ерекше өзгеріс әкелді.

Қазақ тілінің негізін қалаушы ретінде Ахмет Байтұрсынұлы қазақ әліппесі мен қазақ тілі оқулықтарын жазуды [1910](#) жылдардан бастап қолға алады. Онымен қоса қазақ графикасын жасауға кіріседі. Қазақ графикасының негізіне қазақтың мәдени дүниесінде көп ғасырлық дәстүрі бар, өзге түркі халықтарды да пайдаланып отырғандықтан, туыстық, жақындық сипаты бар араб таңбаларын алады. Оны қазақ фонетикасына икемдейді, ол үшін қазақ дыбыстары жоқ таңбаларды алфавиттен шығарады, арабша таңбасы жоқ дыбыстарына таңба қосады, қазақ тілінің жуанды - жіңішкелі үндестік заңына сай жазуға ыңғайлы дәйекші белгі жасайды. Сөйтіп, 24 таңбадан тұратын өзі «қазақ жазуы» деп, өзгелер «Байтұрсынов жазуы» деп атаған қазақтың ұлттық графикасын түзеді. Одан осы жазуды үйрететін әліппе жазады. Сөйтіп, оқу- ағарту идеясына сол кезіндегі интеллегенциясы жаппай мойын бұрды. Әрбір зиялы азамат халқына қара танытып, сауатын ашуды, ол әрекетті «Әліппе» құралдарын жазудан бастауды мақсат етті. Сол [1911-1912](#) жылдары жасалып, Уфа, Орынбор қалаларының баспаханаларында жарық көрген.

Ахмет Байтұрсынұлының әліппесі «Оқу құралы» деген атпен [1912-1925](#) жылдары арасында 7 рет қайта басылып, оқыту ісінде ұзақ әрі кең пайдаланылды. [1926](#) жылы ғалым «Әліп-бидің» жаңа түрін жазды.

Ахмет Байтұрсынұлының қазақ тілінің табиғатын, құрылымын танып-танытудағы қызметі енді мектепте қазақ тілін пән ретінде үйрететін оқулықтар жазумен ұласады. Осы тұста оның атақты «Тіл – құрал» атты үш бөлімнен тұратын, үш шағын кітап болып жарияланған оқулықтар жазылды. «Тіл-құрал» тек мектеп оқулықтарының басы емес, қазақ тілін ана тілімізде танудың басы болды, қазіргі қазақ тілі атты ғылым саласының, іргетасы болып қаланды.

Байтұрсынұлы [қазақ тілі](#) білімін 20 ғасырдың бас кезінде қалыптастырып, оның ірге тасын қалады. Араб графикасына негізделген қазақ жазуының реформаторы болды.

Пайдаланылған әдебиеттер:

1. «Аңыз адам» журналы, 2010 ж. №11
2. С.Қирабаев, Қ.Мырзағалиев. Қазақ әдебиеті, Мектеп, 2009
3. Қ.Әбдібаев, З.Қабдолов. Қазақ әдебиеті. 11 сыныпқа арналған оқулық.

ИЗУЧЕНИЕ ФИЛОСОФСКИХ ВЗГЛЯДОВ КАЗАХСТАНСКОЙ МОЛОДЕЖИ ПЕРВОЙ ЧЕТВЕРТИ XXI ВЕКА

Хабибуллина А.Р.

Руководитель: Амангосов Е.К.

Актюбинский технико-технологический колледж

«Они (молодежь) сегодня обожают роскошь, у них плохие манеры и нет ни какого уважения к авторитетам, они высказывают неуважение старшим, слоняются без дела и постоянно сплетничают. Они все время спорят с родителями, они постоянно вмешиваются в разговоры и привлекают к себе внимание, они прожорливы и тиранят учителей...»

Сократ (470/469-399 гг. до н.э.)

Цели и задачи работы: Эти слова Сократа не утратили своей актуальности до сих пор, как, возможно, не утратят ее никогда. Проблемы молодежи, ее взаимоотношения с окружающим миром и со старшим поколением, внутренние противоречия и взаимосвязи в молодежной «прослойке» волновали и будут волновать не только философов, писателей, поэтов, но и рядовых обывателей.

Актуальность: Неразрешимый конфликт «отцов и детей» уже давно отнесен к разряду вечных, а социальный прогресс, поступательное развитие общества многие объясняют именно стремлением нового поколения как-то самовыразиться, «найти себя», оставить свой след в этой жизни.

Гипотеза: Мы не похожи на своих отцов, и наши дети не будут похожи на нас. Но вместе с тем, мы - две стороны единого целого, отпрыски рода человеческого. Тут сразу же приходит на ум диалектический закон «единства и борьбы противоположностей». Противоположности могут быть и бывают тождественными, превращаясь друг в друга, причем ум человека не должен брать эти противоположности, за мёртвые, застывшие, а за живые, условные, подвижные, превращающиеся одна в другую.

Содержание: Что есть молодежь? Можно ли дать этому понятию конкретное определение? Наверное, если подойти к нему с точки демографии или социологии, то можно. Но скупая научная дефиниция вряд ли сможет отразить все грани этого понятия. Ведь молодежь - это больше чем просто демографическая «прослойка», категория людей определенного возраста. Это скорее характеристика определенного состояния души. Недаром же говорят «молод душой», «молодые мысли». Можно и в 20 лет быть стариком, в то время как 80-летние старцы будут считаться молодыми. Таким образом, молодой возраст - понятие растяжимое. Это не состояние организма, обусловленное физиологическим статусом его клеток, то есть форма, а его внутреннее содержание. В данном случае именно содержание доминирует над формой. Так что же характеризует молодежь, если не возраст? Возможно, мысли, стремления, искания, желания, взгляд в будущее? Да, но, наверное, лишь на определенном этапе. Правильнее будет сказать, на более позднем этапе, на завершающих стадиях «молодого возраста». Ведь никакое иное слово так не характеризует подростков, как слово «беспечность». Приходит время, приходит определенный жизненный опыт. И молодой человек, если только он, конечно, развивается нормально и соответствующим образом воспитан, начинает задумываться о будущем. Он пытается каким-то образом определить свое место в жизни, прислушивается к своим желаниям, наклонностям, выбирает занятие себе по душе. Конечно, вкусы и понятия о жизни у всех разные, они обусловлены во многом воспитанием родителей,

учителей, собственными мыслями: для кого-то предел мечтаний и жизненный идеал - устроиться на таможню, кто-то хочет выучиться и получить степень доктора наук, а есть те, кто поставил перед собой цель эмигрировать из этого государства и т.д. Но в любом случае - молодежь полна планов, стремлений, ее взгляд устремлен в будущее. Подобная характеристика молодого поколения нередко используется теми, кто хочет направить всю ее энергию в нужное себе или, возможно, для государства, русло. Ярким примером такого использования служат знаменитые «комсомольские стройки» в СССР. Сколько важнейших, грандиознейших объектов возведены таким способом - не перечислить. Это и Магнитогорский металлургический комбинат, и Днепрогэс, и Комсомольск-на-Амуре и т.д. Именно молодежь поднимала целину и осваивала заполярные области. Все это служит показателем того, что при разумном использовании-при соответствующей политической и идеологической подготовке-неуемную энергию молодого поколения можно направить в полезное, созидательное русло. А то, что сейчас в большинстве случаев, к сожалению, она направлена в прямо противоположную сторону - ни для кого не секрет. Многочисленные молодежные неформальные антисоциальные группировки тому подтверждение. Распад пионерской и комсомольской организаций привел к тому, что энергия молодежи не находит правильного выхода. Она обращается не туда, куда бы следовало. Небывало распространившиеся наркотики и СПИД в данном случае - лишь средство для ухода от реальности и следствие желания куда-либо деть себя в идеологическом вакууме. Общеизвестно, что молодежь, особенно студенчество, всегда было самой активной в политическом плане массой. Многие знаменитые революционеры и философы-политологи начинали свою деятельность именно в молодом возрасте в студенческие годы. Среди общеизвестных, хрестоматийных примеров можно назвать Владимира Ленина. Многие социалистические (точно так же как и наоборот, антикоммунистические - в странах Восточной Европы в конце 80-х) перевороты совершались именно благодаря студенческим массам. Студенты бросались под советские танки в Будапеште 56-го и Праге 69-го, митинговали на площади Тянь-Янь-Мэнь в Пекине, свергли французское правительство в конце 60-х. И если вспомнить российскую президентскую кампанию 1996-го года, то нетрудно понять, почему именно на молодежь был рассчитан основной поток пропаганды. Программа «Голосуй или проиграешь» также была настроена именно на изменение общественного мнения молодежи. Это как раз таки, по-моему, было связано со стремлением пробудить в молодежи те самые позитивные тенденции, которые лучше всего ее характеризуют, то есть стремление порвать с прошлым и направиться в будущее. Чтобы подчеркнуть «темноту» этого прошлого демонстрировалось очень много художественных фильмов о сталинизме, красном терроре времен гражданской войны и других негативных явлениях коммунистического общества. И как мы видим, молодежь, подчинившись своим внутренним стремлениям, сделала свой выбор. Если вновь вспомнить вечную проблему отцов и детей, то опять же нельзя не отметить, что этот антагонизм является двигателем общества. «Вот появятся свои дети - поймешь меня» - нередко говорят нам родители. И тут важен не только и не столько физиологический процесс этого превращения, хотя тут опять же вспоминается диалектический закон перехода количественных изменений в качественные. Тут важно перерождение духовного состояния. Не правда ли, трудно найти более четкую иллюстрацию к первому, важнейшему закону диалектической философии?

Способы исследования: Были проанализированы статьи различных авторов, в которых выражаются мысли и философия современной молодежи. Было проведено анкетирование среди студенческой и работающей молодежи. Результаты анкетирования выражены в диаграммах. Также богатый материал удалось собрать из социальных сетей. Анализ этих данных занял большое время, но, с другой стороны, показал интересные результаты.

Выводы: Таким образом, можно сказать, что молодость - это состояние души. Молодежь, благодаря своим стремлениям, желаниям, чаяниям, движет мир вперед. И даже вечные конфликты, с философской точки зрения, суть лишь благо, которое только надо понимать и использовать.

Использования литература:

- 1.Философия молодежи XXI века/ по материалам социальных сетей/ М.,2018
- 2.Андрякова С.В. Мировоззрение молодежи в современной России.М.,2017
- 3.[Муратов Д.К. Мировоззрение современной молодежи / Вызовы современности и философия / .Бишкек, 2004](#)

РУХАНИ ЖАҢҒЫРУ КОНТЕКСІНДЕГІ ҚАЗАҚТАРДЫҢ ОРЫСТАНДЫРУ МӘСЕЛЕСІ

Бейбітова Шұғыла

Ғылыми жетекшісі: Кульниязова Д.Б.
Ақтөбе техника-технологиялық колледжі

«Қазақтардың ана тіліне алаңдайтын ерекше жағдайы бар. Біз – өз тіліміздің, мәдениетіміздің, дәстүріміздің толық иесі емеспіз» - деп қазақ жанашыры, жерлесіміз, профессор Амангелді Айталы ағамыз бекер айтпаған. Оның тарихи себептері бар.Ресей империясында тұңғыш халық санағы 1897 жылы жүргізілген. Түркістан өлкесін есептегенде, қазақтар 71,9 пайыз, орыстар 10,15 пайыз құраған, қалғаны басқа ұлт өкілдері.

Одан әрі 1959 жылға дейін қазақтардың өз еліндегі үлесі азая береді:

- 1920 жылы -58,5%,
- 1939 жылы – 37,8%,
- 1959 жылы – 30%,
- 1970 жылы – 32,6%,
- 1979 жылы – 36,8%,
- 1989 жылы – 40,1%.

Екі жылдан кейін халықтың 60 пайызға жуығы басқа ұлт өкілдері болса да, біз тәуелсіздік алдық. 1999 жылы қазақтар 53,4 пайыз,

- 2009 жылы 63,7 пайыз болды.
- 2013 жылдың басында Н.Ә. Назарбаев қазақтардың елде 65 пайызды құрайтынын ресми түрде хабарлады.Орыс, украиндер, басқалармен бірге елімізге орыс тілі, орыс мәдениеті, орыс мектебі, дәстүрін ұлықтап, қазақ тілі, қазақ мәдениеті, қазақ дәстүрі ығыстырылды. Себебі, сан жағынан басым ұлт өкілдері қазақтарды өзіне тартып, сіңіре бастады, ал өздері қазаққа бейімделмеді.Қазақстан орыстанды, ел өзгерді, орыс тілді елге айналды.Қазақстан халықтар достығының лабораториясы деп айтылды, шындығында, орыстанудың лабораториясы болды.

Орыс ғалымдары «азиатизация» күш алуда деп байбалам салуда.Әрине, қазақ зиялыларының бірқатары бұл жағдайға іштей қарсы болды. Ал қоныс аударушылар қазақ мәселесіне пысқырып та қарамады, тіпті қазақ мәселесі бар екенін, қазақ ұлтының мұң-мұқтажын елемеді. Қазақтарды адам ретінде, маман ретінде сыйлағанымен, ұлт өкілі ретінде қабылдамады. Олар – ақша табуға, пәтер алуға келгендер еді. Қоныс аударушылардың саны көбейіп, олар 40-60 пайыз, тіпті 70 пайызға дейін өскенде, олар қазақтарға емес, қазақтардың оларға икемделуіне тура келді.

Бүгін қоныс аударушылардың Ресейге көптеп баруына байланысты, орыс ғалымдары «азиатизация үрдісі күш алуда» деп айқай салуда. Ал Қазақстанда «русификация» үрдісі күш алмақ түгілі, өмір салтына, заңдылыққа айналды. Осылай орыстану дертіне шалдыққанымызды байқамай да қалдық.

Атадан-балаға, баладан-немереге ұлтсыздану, тілін, мәдениетін жатырқау кең етек алды.

Бүгін тек орыс пен украиндер емес, қазақтар арасында ана тілін сыйламайтын, демек, білмейтін, қазақты ұлт ретінде менсінбейтін үрдіс етек алған.

2009 жылғы санақ бойынша жағдай жақсы сияқты, қазақтардың 98,3 пайызы ауызекі сөзді түсінеді, 95,4 пайызы еркін қазақша оқиды, 63,2 пайызы еркін жазады. Біздің Статистика

агенттігі елді де, Елбасын да адастырып жүр. Себебі олардың бұл деректері сенімсіздік туғызады және өмірде дәлелденбей отыр. Көптеген ата-аналар, әсіресе жастар, тілі шықпаған балаларына дейін өздері шала білетін қазақ тілін балалары да біледі деп жазған. Бұл жерде ұлттық психологиялық фактордың да ықпалы бар. Қазақ тілін білмесем, орыс деп жазады деп те сақтанған, бірқатары намысқа барып, қазақ тілін білмейтіндер көп демесін деп, «біледі» деп жаздырған.

Ұлттық сезім – ең бір терең сезім, өз тілін білмесе де, өзін тегіне қарай ұлтқа жатқызу кең тараған үрдіс. Ұлттық сезім, ұлттық сана балаға ана сүтімен даритындығы бәрімізге аян.

Бөтен тілді қазақ тілінен артық білу — қазаққа қауіпті екенін енді түсіндік. Тарихи жағдайдың салдарын айтып, бүгінгі тілді ахуалды ақтағалы отырған жоқпыз. Өткен тарихтың бүгінгі ауыр салдарын айтып отырмыз. Рас, тіл мәселесі қазақ үшін қашанда өзекті тақырып болғаны белгілі. Әлі де солай.

Мемлекеттік тіл дегеннің жанында жақша ішінде ресми тіл деп жазулы тұр. Мемлекеттік тіл деген тілдік мәртебе. Адамның аты секілді. Ал ресми тіл дегеніміз оның қолдану мүмкіншілігі. Демек, ол ресми түрде мемлекет ішінде барлық жерде қолданылады дегенді білдіреді. Сонда екеуінің бір-бірінен ешқандай айырмасы жоқ. Орыс тілді қазақтар мен өзге ұлт өкілдері осыны негізге алып, ары қарай мемлекеттік тілді үйренбей жатқандығы өкінішті.

Шындығында, Қазақстанда мемлекеттік тіл туралы заң жоқ. 1989 жылғы Тіл туралы заң Қазақстан тәуелсіздік алғаннан кейін өз күшін жойғандығына байланысты сол заң еш өзгеріссіз 1997 жылы қайта қабылданды. Қазір қазақ халқы екі есеге өсті. Сондықтан мемлекеттік тіл зорға әрең тәлтірендеп орнынан көтеріліп келе жатыр. Ол заңды, өйткені оны көтеретін заңдық негіз жоқ қой. Бұл — біріншіден.

— Екіншіден, Латвия, Литва сынды Балтық жағалауы елдері тіл туралы заңды біз секілді 1989 жылы қабылдады, бірақ одан соң 1995 жылы оны қайтадан өзгертті, 2014 жылы тағы да қарады. Осылайша үш рет заң қабылдады, өйткені елдегі тілдік ахуал алмасты, кезінде саяси амалмен қабылданған нәрселер өзгертуді қажет етті. Яғни, олар заңды 4-5 жыл сайын өзгертіп жатты. Демек, қазақ тілі өз инерциясымен тіріліп келеді. Қазір қазақ тілді қолданатын азаматтар көбейді. Қазақ тілін қолдайтын топтар көбейді. Қысқасы, біз бір белестен өттік...

Қазақстанда министрлік қызметке тағайындалатынын біле тұрып, қазақ тілін білмеу, тіпті оны үйренуге құлық танытпау қалыпты жағдайға айналған.

Сондықтан заңға мемлекеттік қызметкерлерді мемлекеттік тілді білуді міндеттеуге еріксіз баруымыз керек.

— Кез келген мемлекетте, мысалы Германияда мемлекеттік қызметке келетін адам неміс тілін, Францияда француз тілін білу міндетті. Ол үшін ешкім дауласпайды, оны заңға да жазып жатпайды. Себебі адам аузымен тамақ ішеді, аяғымен жүреді дегенді заңға жазбаймыз ғой. Бұл — дәл осындай жайт. Содан кейін де біз осылай ашу-ызамызды айтамыз. Неге биліктегі адамдар мемлекеттік тілде сөйлемейді, неге осындай адамдар басшылыққа келеді дейміз. Тағы бір жағынан, бізде билікке, мемлекеттік қызметке келетін адамның ар-ұяты аздау. Егер мемлекеттік тілді білмесе, министрлікке тағайындалмасын.

...Чехияда министр болған қазақтың келіншегі бар екен. Сол сұқбатында айтады. Оны бір министрлікке ұсыныпты. Мәдениет жағынан болуы керек. Сол уақытта мен оған бармадым дейді. Себебі мен чех тілін бір адамдай білемін, бірақ ол Мәдениет министрлігі ғой, мен сондай жоғары деңгейде тілді игермегем, сондықтан ұялып, ол ұсыныстан бас тарттым дейді. Міне, бұл — жоғары мәдениеттіліктің белгісі.

Мемлекеттік қызметке мемлекеттік тілді білмей келетін адамдарды, өзбасым, мәдениетсіз, бұл оны ақымақтығы деп білемін. Егер жағдай түзелмейтін болса, онда амал жоқ, заңға мемлекеттік қызметкер мемлекеттік тілді білуі міндетті деп жазу керек. Бұл алғашқы да мүмкін 10 жылға арналған уақытша заң болады, мұның заңдылық екенін түсінгенге дейін. Сырт жақкүлетін шығар, бірақ ғайсыз болса да осылай етуге тура келеді. Бірақ бұл

біздің болмысымыз, біздің шындығымыз, өмірдің талабы. Талап — заңдастыру, — дейді Дос Көшім мырза.[1]

Орыстануүрдісі Тәуелсіздік алғаннан кейін тоқтауы, тоқырауы керек еді. Себебі, орыстандырусаясатыныңкүлікөккеұшқан-тұғын. Тоқтамады. Бізәлі де болсаорыстануүстіндеміз.

Оның нақты көрсеткішін мына мысалға қарап бағалауға болады: Ақтөбе қаласының өзінде орыс тілді ата.-аналарбалаларын әлі де болса орыс мектебіне беруде.

Орысша мектеп – орыстанған ұрпақ. Орыстану үрдісінің үзілмей отырғаны содан.

«Орыстәрбиесіналған бала ұлтқызметкері бола алмайды». ЖүсіпбекАймауытовбекерайтпағанғой.[2]

Солтүстікөңірлердегіқазақтардыңүлесіәлі де болса 30-40 пайызданасқанжоқ. Құдайбіледі, осы отыз-қырықпайыздыңқаншамасыорыстанғанын. Орыстанғанөңірлердеорыстануүрдісі де басымжүреді. Орыстанғанқазақтарәлі де бар, әлі де көп, анығы. Олардыңбалалары да өздерінеұқсайтынболады. Сабақтастыкүзілмейді. Олардыңқатарыөзгеріп,

толығыпжатқанысодан. Атаданбалағаберіледі. Қанменемес,тәрбиемен.

“Ұлтсыздарұрпағы”, Айталыайтқан.

«Кеңестік жүйе ұлт болмысын ұлтсыздық қақарай бейімдеп, ақ сүт берген анасының омырауын кесетін ұлтсыздар ұрпағын өмірге әкелді» дейдіАмангелдіАйталы.[1]

Орыстанғандардыңпайымтүсінігібізбенүйлеспейді. Кейбірініңпиғылынанқорқасың – соншалықты лас. Онысынжарияқылыпжүргендер бар. Орыстануүрдісінқалайтоқтатамыз? Орыстанғанқазақтарғаадасыпжүргенінқалайжеткіземіз? Білмейміз. Білеріміз,

орыстанғандарқазақтануданөлердейқорқады. Олардыңұлтқа, тілгеқатыстыдүниелергеқарсышығатыны да қорқыныштантуған.

Осы уақытқа дейін қазаққа айналған орысты немесе басқа ұлт өкілдерін көзіміз көрмепті. Көрсек те сирек. Сирек болғандықтан өзге ұлттың өкілі қазақша сөйлей қалса айналып толғанамыз, асты-үстіне түсеміз, қомақты сыйлықтар береміз. «Ол сөйлеуі тиіс және бұған таңғалатын түк те жоқ» деген түсінік бізде әлі қалыптаспаған.

Бүгінгі биліктің көзі тірісінде қазақтандыру саясаты ешқашан жүргізілмейді, белгілісі. Біз бүгін де, ертең де, болашақта да орыстанғандармен алысып өтуіміз әбден мүмкін. Себебі, орыстану әрдайым оңай, ал қазаққа айналу – соншалықты қиын.

Тәуелсіздік қазақты біржолата орысқа айналдырудан құтқарып қалды. Орыстанған ұлтқа айнала жаздап аман қалдық. Әйтпегенде қазір Ресейдің қолтығында жүрген өлі-тірісі белгісіз автономды ұлттардың күйін кешер ме едік, кім білсін,?!Ресейдің қарамағындағы аз ұлттар автономды деген аты болмаса әлдеқашан өз «менінен» айырылған. Олар өздерін орыс немесе ресейлік санайды және мұнысына арланбайды. Орыстанғанның ендігі бір белгісі – осы.

Біз 27 жыл бір заңмен отырмыз, қоғамда ешқандай өзгеріс болмағандай. Бірақ біз өзгердік. Бастапқыда қазақтың саны 39 пайыз болатын, ал қазір - 70 пайыздаймыз. Екі есеге өстік, тілге дегенсұраныс 2 есеге артты.Қазір қазақ тілді қолданатын азаматтар көбейді. Қазақ тілін қолдайтын топтар көбейді. Қазақстанда қазір 1460 орыс мектебі, ал 3830 қазақ мектебі бар. Қысқасы, біз бір белестен өттік...

Түбінде тарихи таңдау, менің ойымша, не араб, не латын жазу таңбасына түсуі мүмкін. Бірақ, біз орыс жазуы мен орыс тілінен қол үзбек емеспіз. Өйткені ол достас, әрі тарихи тағдырымыз бір болуы себепті, әрі шет елдерден алынатын ғылыми-техникалық, саяси-әлеуметтік, рухани көркемдік информациялардың бәрін де осы тіл арқылы көркемдік информациялардың бәрін де осы тіл арқылы алынатындықтан, оған деген қажеттілік күн тәртібінен түспек емес. Ал латын мен араб жазуының таңбаларына келсек, оның бірін таңдап қабылдау, қолдану – түркі тілді халықтарды рухани туыстық жағынан бір-біріне жақындастырып, өзара қарым-қатынасты оңайлатып тұтасқан бірлікке бастайды, - деп кезінде (1995ж.) Мекемтас Мырзахметов ағамыз айтқандай [3], қазіргі кезде жастар латын қаріпін үйренуге бет бұруда. Ал, ол дегеніміз біздің дұрыс бағытта екеніміздің дәлелі.

Пайдаланылған әдебиеттер:

1. Дос Көшім kaz.365info.kz сайтынан
2. Ж.Аймауытов «Тандамалы шығармалары» Алматы, 1990ж.
3. М.Мырзахметов«Қазақ қалай орыстандырылды» - Алматы: «Атамұра», 1993ж. 127-б.

ИСТОРИЧЕСКИЕ ПАМЯТНИКИ АКТЮБИНСКОЙ ОБЛАСТИ В КОНТЕКСТЕ МОДЕРНИЗАЦИИ НАУЧНОГО СОЗНАНИЯ

Безвербная Нина, Сабирова Адель

Руководитель: ЖаксыбаеваЖ.А.

Актюбинский технико-технологический колледж

Новые проекты, указанные Президентом в статье «Семь граней Великой степи», являются логическим продолжением программы «Рухани жаңғыру». Позволяют актуализировать многовековое наследие наших предков, сделав его понятным и востребованным в условиях цифровой цивилизации.

Статья Президента состоит из двух частей, первая – «Семь граней Великой Степи», но это не означает что достижения казахской Степи ограничиваются этими семью явлениями, - нет, это символическое число, просто Президент берет наиболее яркие, доступные и заметные достижения и примеры о которых известно всем. И вторая часть, настоящей статьи это продолжение мыслей главы государства, которые были им выданы еще в начале 2000-х годов через государственную программу «Мәдени мұра», когда наши ученые очень сильно активизировались, начали ездить за границу собрать исторические сведения, когда открылся доступ ко многим архивам, после чего об исторических событиях и явлениях мы начали говорить более конкретно. Теперь Президент, обозначив так достижения Великой Степи, мы все это должны донести до людей. Но дело не только в Казахстане, а вообще, и, нам думается, что Президент говорит о состоянии мировой цивилизации, ведь каждый народ, населяющий Землю внес свою лепту развитие мировой цивилизации. И глава государства на примере Казахстана говорит всему Миру, что наш народ, его предки сотворили такие вот исторические чудеса и что это уже доказано научно[1].

В апреле 2017 года в свет вышла статья главы государства «Взгляд в будущее: модернизация общественного сознания», одной из приоритетных задач которой перед общественностью стало создание проекта «Духовные святыни Казахстана», или, как говорят учёные, «Сакральная география Казахстана» [2].

Сакральные объекты Казахстана имеют древнюю историю. Это культовые архитектурные сооружения, города, поселения, курганы, некрополи, святилища, наскальные рисунки и исторические ландшафты. Особую популярность имеют культовые архитектурные памятники, как правило, лучше сохранившиеся до наших дней и более почитаемые.

Основной объём историко-культурного наследия составляют археологические памятники, которые разбросаны по всей территории Казахстана. Они охватывают громадный хронологический период: от глубокой древности, каменного века, до позднего средневековья. Они беззащитны перед временем и требуют серьёзных научных исследований, работ по консервации и реставрации, а также продуманного подхода к эксплуатации.

Ещё одним видом духовного наследия являются объекты природы, сакрализация которых уходит в глубокую древность. Некоторые из них объявлены святыми, став объектами паломнического туризма, но требуя изучения и проведения научной экспертизы.

Наряду с известными сакральными объектами, вошедшими в историческую и археологическую науку, появляются новые - религиозные памятники и святые места.

Объектами паломничества также становятся и памятники архитектуры, имеющие историческое, научное и художественное значение. Обладая правом неприкосновенности, они не подвергаются вмешательству; а многие из них - культовые сооружения. Но стоит отличать их от вновь возникших сакрализованных мест, определяя наличие историко-

художественной ценности. Сакральные места отражают долгую и насыщенную событиями жизнь и деятельность народа, борьбу за независимость. Работа над реестром сакральных объектов Казахстана - длительный и скрупулёзный труд, в котором задействованы различные учёные: археологи, историки, этнологи, филологи, востоковеды. Последней целью в выполнении масштабной работы по систематизации и подготовке многотомного реестра сакральных памятников должна стать консолидация народа и формирование новой национальной идеи. Популяризация полученных знаний станет источником духовных ценностей. Реестр сакральных объектов - залог гармоничного развития народа Казахстана.

В качестве сакральных памятников выступают природно-ландшафтные объекты, такие как «священные» горы, пещеры, реки, урочища, древние городища, места необычных природных явлений, родовые святилища, курганы и захоронения, объекты религиозного культа, места памятных битв и подвигов, места жизни великих людей, святых, мавзолеев, храмы и иные памятники природного культурного и исторического наследия, где поклонение составляет одно из оснований духовных традиций нашего народа.

Являясь связующим звеном на пути общения и взаимообогащения культур Востока и Запада, казахстанская земля хранит тайны многих цивилизаций.

В настоящее время в Казахстане насчитывается более 25,0 тысяч недвижимых памятников истории, археологии, архитектуры и монументального искусства, 11,0 тысяч библиотек, 147 музеев, 7 историко-культурных заповедников-музеев, 215 архивов [3].

Наша Актюбинская область богата уникальными памятниками архитектуры - высокохудожественными образцами народного зодчества. Здесь выделяется несколько локальных групп памятников, традиционной архитектуры и монументальной глиптики.

Уникальны памятники долины реки Эмбы, где они сконцентрированы в крупные некрополи Даумшар, Карасакал, Асан-Кожа и др. По оригинальным композициям и декору памятников этот район можно назвать "музеем под открытым небом".

Одним из замечательных памятников мемориально-культового зодчества Западного Казахстана является мавзолей XIV - XV вв. Абат-Байтак, находящийся в 12 км к югу от пос. Талдысай Хобдинского района Актюбинской области на побережий р. Хобда.

По легенде мавзолей был построен на месте гибели сына известного казахского философа-утописта XV в. Асана Кайгы - батыра Абата. Это случилось во время перекочевки свадебной процессии, когда жених упал со споткнувшегося верблюда. Сочувствующее горю население, за кратчайший срок воздвигнуло этот великолепный памятник сообща, "всем миром", отсюда вторая часть названия - Абат-Байтак.

Впервые этот памятник был зафиксирован П.И. Рычковым в конце XVIII в. под названием - Байтан. Более полное описание уникального мавзолея в начале XX в. приводит французский ученый, член Оренбургской ученой архивной комиссии И.А. Кастанье. После этого долгое время считалось, что мавзолей разрушен и навсегда потерян для научного сообщества. Однако, в 1979-1980 гг. экспедиция "Казреставрация" Министерства культуры под руководством С. Аджигалиева вводит его в реестр охраняемых памятников республиканского значения.

Специалист культового зодчества С. Ажигали в своей классификации казахстанских мавзолеев Абат-Байтак относит к портално-купольным, "шатровым мавзолеем" с двойным покрытием. На сегодняшний день портал полностью разрушен. Сохранился четырехгранный остов, на котором покоится одиннадцатигранный барабан, заканчивающийся конусовидным куполом-шатром (купол частично разрушен). Размеры плана снаружи 9,52 x 9,8 м. Сохранившаяся высота мавзолея - 14,5 м, первоначальная высота составляла около 16 м. [4].

Кобланды батыр – символ героизма и гордость казахского народа. Известные ныне названия Жалгыз-оба, Кособа, Бесоба около села Жиренкопа Хобдинского района – это места, где когда-то воевал славный Кобланды с калмыкскими захватчиками. Жиренкол, Ешкикырган, Тасбулак тау, Тумшанбулак, находящиеся в этих местах, и сегодня носят

свои исторические названия. Захоронение Кобланды батыра находится на левобережье реки Кобда. В 1995 году на месте захоронения был установлен камень с надписью, а годом позже останки батыра были перезахоронены, территория огорожена. Мавзолей, который был воздвигнут Кобланды батыру в 2007 году, не имеет аналогов среди подобного рода строений XXI века. уникален по своему архитектурному облику. Высота мавзолея 17,5 метров, ширина – 12. По форме мавзолей напоминает шлем батыра с щитом и мечом. Около мавзолея Кобланды находятся камень, о который батыр точил свою саблю длиной три метра, шириной 60 сантиметров. Сабля сохранилась до наших дней, она находится на месте захоронения.

Когда-то на месте захоронения Кобланды был мазар. О нем в 1906 году писал исследователь нашего края В.В.Карлсон, а позже и Жозеф-Антуан Кастанье. Мазар в свое время разрушился и уже в начале XX века на его месте были только развалины [5].

Мавзолей Кыз аулие, расположенный в некрополе Абат-Байтак, в 12 км к югу от села Талдысай Хобдинского района, по мнению ученых, был построен из сырцового кирпича в XVIII веке. Таких памятников, разрушающихся в силу природных факторов, на западе казахских степей становится все меньше. Разрушение мавзолея, особенно его южной стороны и купола, давно волнует ученых и местных жителей. Сюда съезжаются десятки женщин со всей страны. Одни из них молят высшие силы, чтобы выйти замуж, другие плачут по ночам, отчаявшись стать матерью. Их всех объединяет вера: они ждут, что их услышит дух Кыз аулие, то есть Святой девы, который бродит по степи. Радует одно, что местные власти и жители района, понимая значимость памятника, стараются своими силами производить восстановительные ремонтные работы. Но находятся и такие, кто разрушает его. При осмотре было установлено, что один из отсеков северо-восточного ряда был разрушен не так давно [6].

В Айтекебийском районе, в 90 км к востоку от села Толыбай, в 4 км к западу от места слияния рек Олкейек и Кабырга расположен некрополь Хан моласы. Место захоронения Абилкаир хана. Некрополь Хан моласы был изучен в 1771 г. капитаном Н. Рычковым, в 1832 г. А. Левшиным, в 1835 г. Д. Эристовым, в 1898 г. И. Крафтом, а с 1979 г. экспедицией под руководством С.Е. Ажигали. «Хан моласы» был исследован с 1979 по 1987 гг. и введено в научный оборот группой ученых и общественных деятелей во главе с А.Кекилбаевым, У.Жанибековым, А.Сатаевым, С.Ажигали. В 1998, 2001 годах группа ученых во главе с заведующим Отдела этнографии Института истории и этнологии им. Ч. Уалиханова С.Ажигали произвела топографическую съемку памятника «Хан моласы». На территории некрополя было насчитано более 950 могил и более 40 кулпытасов, которые были отрисованы, изучены их эпиграфика. До XVII-XVIII вв. до нашествия джунгар памятник представлял собой некрополь племени алтын-жаппас Младшего жуза, а с 1748 г. после захоронения Абилкаир хана был назван «Хан моласы».

В 2010 году на некрополе были продолжены комплексные научно-исследовательские работы экспедиции под руководством доктора исторических наук, заведующего кафедрой этнографии и антропологии Института истории и этнологии им. Ч. Уалиханова. В этом году археологическим раскопкам подверглись объекты № 5 и 92.

В результате генетических исследований гены останков на 99,355% совпали с генами потомков хана. Два черепа, взятые из этих двух объектов были исследованы антропологами учеными Эвингером Шандором, Андрашом Биро, Бернерт Жолттаром Венгерского национального музея естествознания г. Будапешт. Останки, обнаруженные в объекте № 92 были признаны как принадлежащие Абилкаир хану. По черепу из объекта № 92 был восстановлен облик хана.

В захоронении «Хан моласы» находится около 1000 могил и более 40 кулпытасов. В результате многолетних исследований по установлению исторической личности хана Абилкаира Кажысултанулы (1693-1748гг.) останки, найдены на некрополе «Хан моласы», были заново захоронены. В 2011 году на этом месте был установлен обелиск. Кроме того в 2015 году здесь был построен архитектурный памятник из белого гранита высотой 25

метров, внутренняя часть которого была украшена родовыми тамгами казахского народа (в количестве 52 штук) и мавзолеей.

Согласно документам Абилкаир хан был захоронен по традиции кипчаков со всем воинским снаряжением. На могиле его сын Нурали посадил 12 деревьев. От них осталось одно дерево, однако оно было сгорело в результате удара молнии. Это дерево было отличительным знаком места захоронения хана, на которое паломники привязывали белые куски ткани [7].

В Мугалжарском районе Актюбинской области, недалеко от посёлка Джурун есть уникальный комплекс гротов. В каменном веке для первобытных племён это место было своеобразным храмом.

О необычных камнях местные чабаны рассказывали еще в 30-х годах прошлого века. Тем не менее гроты были исследованы довольно мало. Даже возраст памятника определен приблизительно. По самым смелым версиям рисунки появились 10-12 тысяч лет назад, по самой скромной теории – всего 3,5 тысячи.

Самый интересный среди четырех гротов – это, безусловно, грот «Эмба-1», его площадь всего 20 квадратных метров, а высота потолка максимум 70 см. Рисунки тут занимают весь пол. Они были нанесены методом выцарапывания с дальнейшей шлифовкой. Безусловно, петроглифы встречаются в святилищах на территории Казахстана, но подобного нет не только на территории Казахстана, но и во всей Средней Азии, на Алтае, в Сибири, Монголии. Единственный в мире похожий объект находится в Северном Приазовье, это так называемая «Каменная Могила» у реки Молочной.

Версии о происхождении святилища разнятся. Самая распространенная – необычную форму камням придал сильный степной ветер, то есть грот эолового происхождения. Но существует теория, что камни были выброшены гейзером из-под земли и даже, что гроты сделаны вручную. То есть люди нагромождали валуны вручную, наподобие легендарного Стоундженджа в Британии.

Но одно известно наверняка. Здешние племена использовали гроты для ритуальных обрядов. Петроглифы символизируют мужское и женское начало, что говорит о культе плодородия. Несколько чашевидных углублений в камне могли служить своеобразными алтарями для жертвоприношений. Жертвы эти вряд ли были кровавыми, потому что стоков тут нет. Вероятнее всего племена делились с духами дарами природы, устраивали ритуальные трапезы, а потом наглядно показывали окружающему миру, как нужно плодиться и размножаться [8].

меющиеся на территории нашей области сакральные памятники могли бы служить отличным местом для развития внутреннего и международного туризма.

Но развитие международного туризма в нашей области сдерживается следующими факторами: неразвитостью инфраструктуры туризма, отсутствием эффективной системы управления туризмом как на национальном, так и на областном уровне, отсутствием требуемого качества туристских и гостиничных продуктов, слабой рекламой культурно-исторических и иных туристских возможностей региона, недостаточным применением эффективных инструментов маркетинга, недостаточным уровнем профессионализма, в частности в области стратегического и оперативного менеджмента, недостаточным вниманием властных структур к проблеме подготовки кадров для индустрии гостеприимства и др. Вместе с тем следует более активно развивать туристский потенциал области посредством формирования стратегических региональных программ развития различных видов туризма, включая деловой, конгрессный, историко-культурный, экскурсионный [9].

При столь многочисленном разнообразии архитектурных построек, крепостей и некрополей особое место занимают также и природные достояния этого края. Ведь природа и люди неотделимы, и сосуществуют в гармонии многие века и столетия, но при этом меняя коренным образом данные природные богатства. Зачастую губя все прекрасное в природе не думают о природном богатстве территории на которой они проживают, или проживали когда-то.

Президент говорит, что мы гордимся Семью гранями Великой степи, но одновременно он подчеркивает, что этого мало гордиться прошлыми достижениями, нужно сделать так чтобы у нас появились новые достижения, которые бы стали достоянием мировой цивилизации. И тогда принцип: гордились, гордимся и творим будет иметь положительный эффект. Ведь особенность 21 века заключается в том, что нельзя в современном мире жить старыми мыслями, а нужно постоянно что-то новое придумывать, потому что наука идет вперед.

Использованная литература:

1. Программная статья Лидера нации Н.А. Назарбаева «Семь граней Великой степи». 21.11.2018г.
2. Статья Главы государства "Взгляд в будущее: модернизация общественного сознания" 12 апреля 2017
3. Государственная программа «Культурное наследие». - Астана, 2006-2011 годы

ВСАДНИЧЕСКАЯ КУЛЬТУРА КАЗАХОВ: ИСТОРИКО-КУЛЬТУРНЫЕ АСПЕКТЫ ВЗАИМОСВЯЗИ КОНЯ И ВСАДНИКА

Марат Руслан, Смолянинов Максим

Руководитель: Жаксыбаева Ж.А.

Актюбинский технико-технологический колледж

Известно, что Великая степь подарила миру коневодство и всадническую культуру. Мощь автомобильных двигателей до сих пор измеряют в лошадиных силах. И эта давняя традиция – символическая дань той величайшей эпохе, когда на планете господствовал всадник.

Мы не должны забывать о том, что вплоть до XIX века человечество пользовалось плодами этой великой технологической революции, пришедшей в мир с древней казахской земли. Так Президент РК, Лидер Нации Н.А. Назарбаев изложил видение всаднической культуры казахов[1]. Развивая тему всаднической культуры среди номадов Великой Степи нам бы хотелось осуществить историческую связь всадника и коня, так прочно укрепившуюся в казахской материальной и духовной культуре.

Конь в казахской традиции занимает свое особое почетное место. Это связано с тем, что казахский народ всегда был кочевым. Материалы этнографических экспедиций, собранные по всему Казахстану, раскрывают обычаи и поверья казахов конца XIX века и до настоящего времени, связанные с конем - «царем домашних животных». В хозяйственно-бытовой жизни казахов конь занимал самое главное место среди четырех разновидностей домашних животных. Это не удивительно, ведь конь приносил пользу и как средство передвижения, и как друг для своего хозяина, и как показатель достатка, и как средство питания, и как предмет одежды, и, даже обладал некой магической силой исцеления. «Арыстан аң патшасы, жылқы мал-патшасы» — «Лев царь зверей, конь — царь домашнего скота», «Ер қанаты — ат»- «Крылья батыра — конь», «Жігіттің сорлысын, аттың жолдысы теңестіреді»- «Неудачливого джигита выручает удачливый конь»- так говорят народные поговорки. Казахи очень ценили и берегли коней, любовно называли их «есті жануар» - «мудрым животным», «тілсіз адам» - «безъязыковым человеком», «человекоподобным зверем», своих горячо любимых детей называли лошадиными прозвищами: «жеребенок мой», «жеребеночек мой», «құлыным-құлыншағым»; справедливого и честного человека именовали «аргамаком», и самого коня называли человеческими именами, давая теплые человеческие прозвища «қарағым» - «зрачок моих глаз», «шырағым» - «светоч ясный» и т.п. В Старшем жузе (Жетысу) при рождении ребенка спрашивают: «Қойшы ма, жылқышы ма?», «Чабан или табунщик?». Это завуалированный, иносказательный вопрос, который интерпретируется так: «Сын или дочь?». Чабан — значит сын, т.е. тот, который пасет овец. Табунщик — это дочь.

По обычаю, для выкупа невесты в качестве калыма выплачивалось 47, или 37, или 27, и далее 17, или 9 лошадей. Поэтому дочь считается табунщиком, который приводит в дом к родителям лошадей. В Среднем же жузе, желая узнать, есть ли у хозяев сын, спрашивают: «Ат байларың бар ма еді?» — «Есть ли кому привязывать к коновязи лошадей?», «Кұйрық-жалың бар ма еді?» — «Есть ли грива и хвост (потомство)?». Когда перерезают пуповину ребенка, пуповину мальчика заворачивают в тряпочку и привязывают к гриве жеребца или к рогам барана-производителя. Это связано с желанием родителей, чтобы их сын стал человеком, умеющим выращивать и разводить скот. Пуповину девочки хранят в сундуке, чтобы она стада искусной рукодельницей. После сорока дней ребенка переносят через стремяна лошадей знаменитых людей: акынов, красноречивых ораторов и батыров — «Үзенгіден өткізу». Человек, сидящий на лошади, вытаскивает правую ногу из стремени. В этот момент ребенка в пеленках проводят через петлицу стремени. Вместе с ребенком проводили через стремяна и щенков породистых собак. «Собака — одно из семи сокровищ», — гласит казахская пословица. Согласно некоторым материалам, обычай «Проведение ребенка через стремя» или «Үзенгіден өткізу» встречается чаще в Восточном Казахстане, Алтае, Тарбагатае по сравнению с другими районами. Верили в то, что тот, кого провели через стремяна, будет счастливым. Также такой обычай встречается и в Центральном Казахстане в отличие от Западного, где он не встречается вообще. «След ангела» или «Періштенің ізі» — так называется горсть земли, на которой оставался отпечаток конского копыта. Эту горсточку земли клали в тряпочку и под подушку ребенку в колыбель или же добавляли щепотку земли в воду, в которой купали ребенка, так как такая вода считалась целебной. Существуют расхожие мнения по поводу того, из под копыта какой лошади берут землю, однако не малое количество информаторов ответила, что только от хорошей, чистокровной. Так, исходя из вышеизложенного становится очевидным факт наивысшего почитания коня среди казахов по сравнению с другими домашними животными[2].

Территория Казахстана по величине занимает 9-е место в мире. Климатические зоны в пределах страны различаются сильно, и в каждом регионе сформировался собственный тип коней: 1. адаевские хорошо переносят голод и жажду в юго-западных полупустынях, в условиях континентального климата с температурами до +40°C летом и до -30°C зимой, каменистые дороги; 2. джебе хорошо чувствуют себя в суровых зимних условиях центрального Казахстана; 3. найманские и южно-алтайские чаще встречаются в предгорьях Алтая и Южного Урала; 4. в восточных горных районах распространен подтип восточно-казахский, сходный с другими горными породами: низкорослые, с крепкими копытами, узкие в кости, подвижные и сильные.

За территорией страны казахские кони распространения практически не получили. Это можно объяснить их средними спортивными показателями и отсутствием традиционного употребления конины и кумыса в пищу.

К гриве и хвосту коня, к шапке ребенка, одетого во все новое с головы до ног, пришивали перья филина. Казахи очень ценили филина, полагая, что это птица, оберегающая от злых духов и бесов. Большое внимание уделялось обучению коня, на котором должен был ездить ребенок. Он должен был быть и смирным, и красивым. Особенно помнили, что конь должен быть примерно того же возраста, что и мальчик, трехлетком или четырехлетком. Честь подсадки мальчика в седло на коне выпадала на долю одного из лучших ездоков».

Таким образом, свое обучение верховой езде, боевым искусствам, охоте и другим навыкам, свою первую школу сыновья степных народов начинали с малых лет. Это была целая система мировоззрения и особая культура, своего рода степной университет, который «заканчивал» каждый джигит к своему совершеннолетию. Экзаменом служили боевые походы, которые и были боевым крещением молодого воина[3].

«Конь издревле олицетворял культ солнца, был атрибутом солнечного божества. Наскальные изображения изящных коней в Южном Кыргызстане (Араван, Айрымач-Тоо) подтверждают развитый культ коня. Под изображением животных сделаны полочки для

жертвенных возжиганий. Священная роль коня была известна как у земледельческих, так и степных племен и народов. Уже в эпоху бронзы фигурками лошадей украшались навершия кинжалов. В раннежелезном веке распространяется обряд захоронения с конем. Предметы его почитания в огромном количестве находят на территории Туркестана.

С солярным культом тесным образом был связан обряд жертвоприношения коня. Таким образом, конь издревле олицетворял культ солнца и играл важную роль в жизни кочевников Евразии. Некоторые атрибуты коня являются и сегодня очень важными сакральными вещами, которые наделяются сверхъестественной силой, способной отгонять злых духов. В шаманизме таковыми являются подкова и камча, они также являются предметом особого почитания у казахов и считаются оберегами, приносящими людям счастье. И поэтому часто встречаются в квартирах современных казахов. Как дань уважения прошлому и как наследие древней архаической культуры народов Евразии.

Доказано, что казахская земля является родиной возникновения лошади. Сделана общая типология седла по истории его возникновения, путей развития разновидностей, региональных особенностей технологии изготовления и другим признакам. Раскрыты пути и методы тренинга лошади, подготовки ее к скачкам, тайны искусства - сыншы. Рассмотрена психология лошади, исследованы взаимосвязь между человеком и лошадью, значение поговорки Казахи подобны лошади. Определены место и роль этнокультурной значимости и особенности конских и народных праздников (тризна, байга (скачки), кымызмуриндык (праздник, посвященный началу распития целебного напитка - кумыса), конских игр. Систематизированы обычаи и музыкальные произведения, посвященные лошади[4].

В мифах кочевников конь – любимое животное степняков – имеет свое особое примечательное место. В бытовой жизни кочевников среди четырех разновидностей домашних животных конь всегда ценился выше других и занимал главное место. «Лев – царь зверей, конь – царь домашнего скота», «Конь – крылья батыра», «Неудачливого жигита выручает удачливый конь», — так говорит казахская народная мудрость. «В жизни много трудностей, но если у тебя нет хорошего верного коня, это равносильно твоей смерти».

Учёные из Великобритании, России, Казахстана, США и Франции под руководством Алана Аутрэма из британского Университета Эксетера представили три доказательства, что лошади, кости которых в огромных количествах находят на раскопках в Ботае, были домашними. Среди авторов и российский палеозоолог Алексей Каспаров из петербургского Института истории материальной культуры.

Первое доказательство, кажущееся наиболее убедительным на взгляд неспециалиста, — это следы упряжи на зубах лошадей. Казахский археолог, доктор исторических наук Виктор Зайберт, и его американская коллега Сандра Олсен из Музея естественной истории имени Карнеги (они соавторы нынешней работы) впервые нашли такие признаки износа на вторых премолярах нижней челюсти ботайских лошадей ещё в 90-х годах прошлого века. Это параллельные канавки на зубах, которые протирают, иногда до дентина, удила упряжки. Чтобы оставить такие следы на очень жёсткой эмали зуба, лошадь должна ходить в упряжи несколько лет.

Примерно к 3500 году до н. э. лошади уже достаточно долго были у людей в услужении — может быть, не один век. Доказательство номер 2 в списке Аутрэма и его коллег — существенное анатомическое отличие ботайских лошадей от их диких соплеменниц. Была ли это целенаправленная селекция или, напротив, сожителство с людьми в какой-то степени ослабило давление на лошадей естественного отбора диких условий — неясно, но дикие и домашние лошади явно отличаются.

Учёные измерили целый набор параметров лошадиных ног вроде их длины и ширины на разных участках в костях из Ботая, костях диких лошадей, на которых охотились люди позднего палеолита, и костях из европейских поселений позднего энеолита, в которых находят стопроцентно диких лошадей (с домашними хоронили и сбрую, и даже повозки).

На диаграмме, наилучшим образом разделяющей дикие и домашние популяции, ботайские лошади явно относятся к последним; например, у них более «стройные» ноги. Наконец, третье доказательство — следы молока кобылиц в глиняной посуде доисторических ботайцев.

Анализируя соотношение тяжёлых изотопов углерода и водорода в соскобах с древних черепков, авторы статьи в Science смогли не только отличить следы жирных кислот молока кобылы от молока других животных и подкожного жира лошадей, но и выяснить, что это молоко выдоили летом! Относительное содержание дейтерия (тяжёлого изотопа водорода) в молоке кобыл, полученном зимой и летом, вполне заметно отличается[6].

Материальная культура кочевников в течение многих лет практически не развивалась, зато у них имелось настоящее богатство, имя которому Лошадь. Она давала людям все: пищу и одежду, возможность охотиться и сражаться, развлечение и наслаждение от того, как свободные животные резвятся на просторах их земли. Лучших скакунов приносили в жертву только богу Солнца, особо чтимому среди степных жителей. Считалось, что это животное единственное может сравниться с Солнцем в скорости. Это упоминал в своих трудах Геродот.

Народ, превыше всего ценивший лошадей, очень строго и беспощадно поступал с конокрадами. С вора причиталась, как сама украденная лошадь, так и ее стоимость в девятикратном размере. Если же провинившийся не располагал такими средствами, его лишали детей. Не было детей — лишали жизни. Оценить всю строгость наказания за воровство можно, посмотрев на цифры: в те времена даже у самых бедных кочевников насчитывалось не менее 200 голов скота.

Лошадь являлась предметом гордости для степняка, за ней тщательно ухаживали, богато снаряжали. Кочевники для своих любимых животных делали легкие уздечки, короткие стремяна, зимой — теплые попоны. Они никогда не использовали шпоры, лишь изредка бичи, в сражениях защищали лошадей надежными латами. Но не только мужчины умели управляться с непокорными животными, женщины от них не отставали. Более того, они неплохо сражались верхом. Одеты для удобства в цветастые шаровары, женщины стремительно настигали врага. Женщинам же отводилась задача поклоняться богу Солнца с благодарностью за тепло и свет, дающие жизнь траве, так необходимой их питомцам[7].

Джигитовка зародилась, выросла и просуществовала в природных кавалериях степных народов как вполне естественный вид верховой езды, подготовки лошади и верхового. Выезженность лошади, умение действовать верхом так же комфортно как на земле, дополнительные возможности одного перед группой соперников это тот перечень, в котором джигитовка продержалась в кавалерии до середины XX века и продолжает жить в других схожих направлениях сейчас.

Предки современных казахов одними из первых в мире поняли, что лошадь — это не только объект охоты, но и средство передвижения, друг, кормилица и гордость настоящего мужчины. Казахский народ бережно пронес сквозь века традиции своих предков, и то, что раньше было непременным атрибутом выживания, теперь стало национальным спортом, превратившись в множество различных видов конных состязаний. Сейчас мы хотим вам представить, что же из себя представляет такое искусство, как джигитовка, а также некоторые виды современных игр[8].

Экипировка коня была важнейшим показателем социального статуса всадника и свидетельством его жизненного успеха. Она же указывала на его родоплеменную принадлежность, ибо каждая этническая группа казахов имела свои отличительные черты в декоре конской упряжи. В этнонимике казахских родов часто встречаются названия, ведущие свое происхождение от предметов конского снаряжения (например, карақас — «имеющие седла с луками черного цвета», құйысқансыз — «безпотфейные», богежейли — «украшающие оголовье узды крупными бляхами» и т.д.). Вероятно, что основываясь именно на этих наблюдениях из жизни степняков, известный исследователь казахской культуры конца XIX в. В. В. Радлов справедливо отмечал, что «лошадь» [у них] — единственное животное, достойное того, чтобы определить по ней цену человека».

Особый интерес представляют седла западно-казахстанских мастеров, в украшениях которых используется только кость и рог, сплошь покрывающие свободные участки лук и полук ланчика седла. Орнамент костяных пластинок – строго геометрический, состоящий из циркульных кружочков, точек, запятых, треугольников и других простейших фигур, в совокупности образующих сложно-затейливую орнаментальную композицию – «паутинку», прекрасно выделяющуюся на желтовато-матовой поверхности костяной обшивки седла. Седла с такой художественной отделкой, как правило, отличаются своей более прочной и в то же время облегченной конструкцией, что придает им особое изящество силуэта. Наверное поэтому этот тип седла в прошлом был особенно удобным и привлекательным для экипировки скаковых лошадей, участвующих в различных конно-спортивных состязаниях, без которых не обходился ни один из общенародных праздников казахов.

Основная сила кочевых армий приходилась на легковооруженную конницу. Чтобы поразить своих противников наездники использовали грозное оружие — лук и стрелы, позволяющие вести сражение, оставаясь верхом на коне. В рукопашном бою воины использовали короткие мечи или копья.

Что касается защитного снаряжения, то доспехов у них не было. Всадниками, закованными в бронзовые доспехи (катафрактариями), могли похвастать только скифы. Тюркская армия опиралась на силы регулярной латной конницы, которая была и у их далеких предков — скифов. Однако броня теперь состояла не из тяжелых бронзовых пластин, а из железных. Такая броня тоньше, легче, и, самое главное, намного прочнее.

Постоянной армии в Казахском ханстве не было, если не считать небольших вооруженных отрядов и дружин отдельных султанов и ханов. В случае возникновения внешней угрозы, казахи собирали ополчение.

Основу казахского ополчения составляла легкая конница. Каждый всадник был вооружен луком и стрелами для ведения дистанционного боя. В ближнем бою воины пользовались рубяще-колющим оружием. В XVIII веке каждый зажиточный казах имел собственное огнестрельное оружие. Для защиты от ударов противника казахские ополченцы надевали панцири, кольчуги и шлемы[9].

Зачем человеку понадобилась лошадь — сказать пока никто не может. Учёные, к примеру, считают вполне возможным, что лошадей одомашнили для охоты на их диких собратьев. В какой-то момент племенам степных охотников, большую часть диеты которых составляла конина, надоело бегать за добычей, и они решили ездить за ней на ней самой. Кроме того, люди могли надеяться вывести у прирученных лошадей их тайные повадки, которые помогли бы в охоте.

Впрочем, не исключено, что лошадей просто стали выращивать, как скот, на молоко и мясо, наслушавшись рассказов о никуда не убегавшей скотине жителей Ближнего Востока от каких-нибудь захожих кочевников. Мотивы самых первых попыток одомашнивания — пока тайна за семью печатями. Но своими нынешними успехами человечество обязано древним жителям.

Использованная литература:

1. По книге О. Жанайдарова «Мифы Древнего Казахстана». – Алматы: Аруна, 2008
2. Токтабай А.У. Феномен коня в традиционной культуре казахского народа. 2010г., 316 с. National Digital History
3. Токтабай А.У. «Культ коня у казахов», KazIzdat-KT, 2004, 121 с. National Digital History
4. Семенюк Г. И. Оружие, военная организация и военное искусство казахов в XVIII — XIX вв.

Өзектілігі: Қоғамның жеке тұлғаның дамуы мен қалыптасуына тәрбие факторын негіздеу.

Жобаның негізгі мақсаты: Қалыптасып келе жатқан жеке тұлғаның тәжірбиенің әлеуметтік тәжірбиені меңгеріп, оны жан-жақты үйлесімді етіп дамыту.

Тақырыптың көкейтестілігі: Жеке тұлғаны дамуы байланыстыратын өзара факторларынның мәнісін ашу. Тәрбие- бұл тұлғаның қалыптасуына мақсатты бағытталған процесс, сонымен қатар тәрбие туа біткен нышандарды түзетеді және микроортаны өзгертеді. Барлық балалар тәрбиелік-білім беру мекемелерінен өтеді, ол мекемелер педагогикалық процесті сауатты құрастырып, оқушылардың жан-жақты іс-әрекетін нәтижелі ұйымдастырады, өйткені ол жеке тұлғаның дамуының шешуші шарты болып табылады.

- Жеке тұлғаға түсінік
- Жеке тұлғаның дамуына әсер ететін факторлар
- Жеке тұлғаның дамуы
- Гуманистік қатынастар

1. Жеке тұлғаға түсінік.

Тұлға жеке адамның өзіндік адамгершілік, әлеуметтік психологиялық қырларын ашып, адамды саналы іс-әрекет иесі және қоғам мүшесі ретінде жан-жақты сипаттайтын ұғым. Адамның әлеуметтік қасиеттерінің жиынтығы, қоғамның даму жемісі және белсенді қызмет ету мен қатынастар жүйесіне енгізудің жемісі. Жеке тұлға белгілі бір тәртіппен экономикалық қызметке қатысушы және толық құқықты қызмет субъектісі ретінде әрекет етуші адам.

2. Жеке адамның дамуына әсер ететін факторлар.

Тәрбие, орта, тұқымқуалаушылық жеке тұлға дамуына әсер ететін әлеуметтік, биологиялық, психологиялық ықпалдар болып табылады. Тәрбие – жеке тұлға дамуындағы басты факторлардың бірі.

3. Жеке тұлғаның дамуы.

Жеке тұлғаның дамуы дегеніміз- ең алдымен, оның қасиеттері мен сапасындағы сандық өзгерістер процесі. Адам дүниеге келгеннен сәт дене жағынан үлкейеді, яғни оның кейбір дене мүшелері мен нерв жүйесі өседі. Оның тілі шығып, сөздік қоры молаяды.

4. Гуманистік қатынастар

«Адам ата-анадан туғанда есті болмайды: есітіп, көріп, ұстап, татып ескермесе, дүниедегі жақсы, жаманды тани-дағы, сондайдан білгені, көргені көп болған адам білімді оюлады.. сол естілерден есітіп білген жақсы нәрселерді ескерсе, жаман дегеннен сақтанса іске жарайды, сонда адам десе болады». **Абай Құнанбайұлы**

Қорытынды: Жеке тұлға дегеніміз-биологиялық құрылы бар тіршілік иесі. Жеке тұлға - бұл интегративті жүйе, ыдырамайтын тұтастық. Оның ең маңызды белгілері-саналылығы, жауапкершілігі, бостандығы, қадір қасиет, даралығы.

Пайдаланылған әдебиеттер:

1. «Қазақстан»: Ұлттық энциклопедия/Бас редактор Ә.Нысанбаев-Алматы ! қазақ энциклопедиясы»
2. Бисекенов К, Садырова М. Әлеуметтанудың түсіндірме сөздігі.- Алматы: Сөздік Жантану атауларының түсіндірме сөздігі: Алматы.

СӘЙГҮЛКЕ ДЕГЕН СҮЙІСПЕНШІЛІК – ҚАЗАҚТЫҢ ҚАНЫНДАҒЫ ҚАСИЕТІ
Балтабайқызы Айымкөз

Ғылыми жетекші: Ұзақбай Гүлнәр Өмірзаққызы

Тақырыптың өзектілігі. Еліміздің егемендік алуы қоғамның барлық саласында түбегейлі өзгерістерге жол ашқаны белгілі. Бұл өзгерістер саяси – экономикалық сипатымен қатар күнделікті өмірде де терең байқалған болатын. Сонымен қатар оң өзгерістердің ықпалы білім және ғылым саласында да анық байқалуда. Елбасымыз жаһандану кезеңінде, ұлт тарихының мәдениеті мен құндылықтарын білу, насихаттау, әрі сақтау елді бекемдеудің тікелей кепілі деген болатын. Осы ойдың кепілі ретінде «Ұлы даланың жеті қыры» атты мақаласы, «Рухани жаңғыру» бағдарламасының жалғасы екендігіне баса назар сала отырып, төл тарихымызды жетік меңгеру және қадірлей білу – елдің болашағының мызғымас кепілі, басымдығы екендігін ерекше атап көрсетеді. Көшпелі өркениеттің жалпы адамзаттық құндылық болып саналатын төл тарихымыз–халқымыздың болмысы, тіршілік тынысының шыққан биігі. Ұлттық мәдениетіміздің тарихи аясының кеңейіп, қайта жаңарып, өркендеуі халқымыздың рухани мұралары мен дәстүрлерін қастерлеуі, оның дүниежүзілік өркениеттер арасындағы өзіндік дербестігінің айғағы. Адам өткенін жақсы білмесе, болашаққа нық қадам баса алмайды. Тәуелсіз ел ретінде өткенімізді зерттеу, бұл күнге қалай келгенімізді, кімдердің арқасында жеткенімізді білу біз үшін өте маңызды. Сол себепті де, еліміздің жас ұрпағы ретінде «Ұлы даланың жеті қыры» атты елбасы бағдарламасының «Уақыт пен кеңістік» бөліміндегі «атқа міну мәдениетіне» баса назар аударып, осы бағытты зерттеп, еліміздің түкпір-түкпірінде ата-бабамыздан қалған мұраны жаңғырту мақсатында көптеген тың идеялармен өз ойымды ғылыми жоба арқылы үндеймін.

Ғылыми жобам арқылы өз рухани дүниесінде мынау шексіз де шетсіз аспан әлемі мен жер бетін оймен бағдарлаған, білуге ұмтылған халқымның салт – дәстүрін, әдет – ғұрпын тануға ұмтылып, оның құдыреттілігін сезіне білу керек екеніндігін жеткізгім келеді. «Атқа міну мәдениетінің» бастамасы ұлы даладан тарағанын мақтанышпен айтқым келеді. Осы ұлы даламыздың, тәуелсіздік туын тіккен жас мемлекетіміздің болашағына тұтқа болар білімді де білгір, білікті азаматтар даярлау, өз қазынасын құрметтеуге шақырудан басталатынын жастар ұғынса деймін. Өр Алтайдан – Атырауға, Ұлытаудан – Алатауға дейін созылып жатқан қасиетті жерімізді, ұлы даланы батыр бабаларымыз қазақтың атының үстінде жүріп қорғаған. Халық ер – азаматтарға ат мінгізіп, шапан жапқан. Демек, құрмет белгісі ретінде жылқы үлкен сый орнына жүреді. Жылқыны мінсең – үсті жел, “Ішсең – қымызы бал, жесең – еті бал”. Алтын тамыр халқымыздың «қазақ» деген иісін аңқытатын, ардақты ата – жұртымыздың төл құндылығын танытатын, еліміздің елдігін асқақтатар төл байлығы – жылқының шығуына тоқталып кетейін. Жылқылар б.з.б 7000 жыл бұрын қолға үйретілген болатын. Оның ең алғашқы қалдықтары еліміздің солтүстігінде, үш өзеннің тоғысқан тұсында «Ботай мәдениетіне» тиесілі энеолит дәуірінде табылған. Әлемдік көптеген дауылдық сұрақтардың нүктесін қойған Виктор Зайберт өз еңбегінде ең алғашқы жылқыны қолға өсіру мәдениеті – Қазақстан еліне тиесілі екенін айтты. Ол археологиялық жұмыстар нәтижесінде 60000 астам жылқы сүйегін тауып, 133 жылқы сүйегі «Ботай мәдениетінде» табылғаны туралы ақпарат қалдырды. Сонымен қатар, әйгілі Америкалық ғалым, Майкл Верен «Орта Азияның ежелгі мемлекеттері» еңбегінде ең алғаш үзенгіден аяқ киім өтіп кетпеу үшін, өкшелі аяқ киім ойлап тапқан біздің ата – бабамыз екенін өз еңбегінде атап өтті. Жылқыны мініс ретінде пайдалану үшін де арнайы қолданылатын құрал-жабдық түрлері бар. Ат үстінде жүрген көшпенділер тақымына басқан сәйгүлігіне неғұрлым еркін мініп жүруі үшін, биік ер – тұрман мен үзенгіні ойлап тапты. Бұл жаңалық салт атты адамның ат үстінде қаққан қазықтай мығым отыруына, сонымен бірге, шауып бара жатып, қолындағы қаруын еш қиындықсыз және неғұрлым тиімді қолдануына мүмкіндік берді. Сәйгүліктің жылдам шабуына «қамшы» ойлап тапқан. Қамшы-[атқа](#) мінген адам ұстайтын, бірнеше таспа қайыстармен көмкеріліп, өрілген, сабы тобылғыдан, ырғайдан, аңдардың тұяғы, мүйіздерінен жасалған атты айдап жүргізетін құрал. Қамшының өрімі сабынан бір жарым еседей ұзын болады. Қамшы құрал болумен қатар, қару ретінде қолданылған. Атқа

міндетін, яғни аттың оң жағын – «мінер жағы» дейді де, аттың келесі жағын, яғни аттың теріс жағын «қамшылар жағы» дейді. Кейбір мінезі шәрғез жылқылар теріс жағынан мінгізбек түгілі, жақындатпайтыны да болады. Ал осы жылқының мінер жағы мен қамшылар жағының сырын кейбір деректерде былайша түсіндіреді: Бұл жағдай адамдардың көбісі оңқай болуына байланысты. Ертеде жігіттер қылышын оңай суырылу үшін сол жағына таққан. Осылайша сол жағында салақтаған қылышы бар ерлер атқа мінгенде сол аяғын үзеңгіге алдымен салу ыңғайлы келеді. Жәнеде соғыс кезінде көп адам атқа біркелкі мінгенгеде ыңғайлы болған. Бұлар қазіргі заманда қажеті шамалы болғанымен үйренісі бойынша сол аяғын алдымен үзеңгіге салады.

Мәселенің зерттелу деңгейі: «Ұлы даланың жеті қыры» мақаласындағы жобаларды – «Рухани жаңғыру» бағдарламасының жалғасы ретінде қарастырды. «Рухани жаңғыру» жалпыұлттық бағдарламасының жаңа компоненттері ата-бабаларымыздың көп ғасырлық мұрасының цифрлық өркениет жағдайында түсінікті әрі сұранысқа ие болуын қамтамасыз ете отырып, оны жаңғыртуға мүмкіндік береді. Төл тарихын білетін, бағалайтын және мақтан ететін халықтың болашағы зор болады. Өткенін мақтан тұтып, бүгінін нақты бағалай білу және болашаққа оң көзқарас таныту – еліміздің табысты болуының кепілі дегеніміз осы. Себебі, әр халықтың шежіресі қаһармандыққа, жеңістер мен трагедияға толы, оны сол күйінде қабылдаған абзал. Ол үшін ғылыми тұрғыдағы көзқарас қажет. Ел болып, өткен тарихымызды қайта зерделеп, рухани жаңғыру – қазіргі ұрпақ болашағының айнасы. Сондықтан, жұмыс барысында мәселенің теориялық негіздерін анықтау үшін Серік Тұрсынәліұлының «Сәйгүлікке деген сүйіспеншілік– қазақтың қанындағы қасиеті» [2,456], Майкл Верен «Орта Азияның ежелгі мемлекеттері» еңбегі [3,226], Ахмет Тоқтабай «Қазақ жылқысының тарихы» кітабы [4,146], Болат Төлепбергенов «Төрт түліктің төресі» кітабы [5,656] еңбектеріндегі негізгі тұжырымды ойлар басшылыққа алынып, барынша пайдаланылды. Ғылыми жоба жұмысында мәселеге қатысты зерттеу жұмыстарын барынша ашатын зертеу жұмыстары мен әдебиеттерді толықтай қамтуға тырыстық. Зерттеушілердің ой-пікірлерімен санаса отырып, өзіміздің тың қорытындыларымызды жасай алды.

Зерттеу әдістері – зерттеу жұмысын жазу барысында синтез, нақтылы тарихи танымдық талдау, мәліметтерді іздестіру әдісі, анкеталық сұрақтар, модельдік әдістер қолданылады. Тың деректер, мерзімді баспа мәліметтері, авторлық еңбек мақалалары, бұқаралық ақпарат материалдары пайдаланылады.

Ғылыми жобаның мақсаты мен міндеттері: «Атқа міну мәдениетінің» ерекше қасиеттерін баяндап, жылқы туралы білер білімін кеңейту. Жылқы туралы көбірек біліп, көбірек ой түйіп, жылқы шаруашылығын өркендетуге өз үлесімізді қоса білуге шақыру. Жылқының адам денсаулығына тигізер пайдалы қасиеттерін талдау, атқа отыру мәдениетін дәріптеу, ежелден келе жатқан ат- әбзелдерімен таныстыру, жылқы төрт - түлігінен алынатын киелі сусын туралы ақпарат беру;

- Жылқы асыл жануар екенін айта отырып, жылқы жануарына деген қызығушылығын ояту,
- Жылқы кәделі, бағалы қазына екенін түсіндіру;
- Халқымыздың жылқы малына қатысты салт - дәстүрлеріміздің орасандылығын көрсету;
- Әдеп-ғұрыптарымызды қастерлеуге тәрбиелеу;
- Еліне және мәдениетіне деген сүйіспеншілігін арттыру;
- Ұлттық ойындарымызды дәріптеу;

ОТБАСЫ ЖӘНЕ ҚОҒАМ

Маратқызы Айгерім

Жетекшісі: Бисекешева Т.Т

Қазақ Гуманитарлық Заң Университетінің колледжі

Ғылыми жұмыстың мақсаты: Отбасы- әр адамның шағын отаны. Отбасы неке мен туыстық қатынастарға негізделген адамдар тобы екенін ұғындыру. Ол қоғамның бір бөлшегі, от бар жерде өмір бар деген ұғымдарға тоқталу. Отбасы деген келешек ұрпақты жалғастыратын болашақ. Отбасында адамдардың алатын орны туралы түсінік беру. Оқушыларға әке-шеше, бауырдың қадірін білуге үйрету.[3]

Ғылыми жұмыстың міндеті: Әлеуметтік педагогтың отбасымен жұмысының негізгі бағыттарын жетілдіруді қарастыру. Ата-ананың балаға дұрыс тәрбие беруі. Ата-ананың баламен ашық сойлесуге үйрету.[2]

- Ата-аналарды ағарту және кеңес беру;
- Жайсыз отбасыларды диагностикалау және патронажға алу;
- Түрлі бағыттағы мәнді клубтар мен ұйымдар құру;
- Жеке бейәлеуметтік топтарға юасқа бағдар беру және олпрды бұзу жөніндегі жұмыс;
- Жаңа рөлдерге бейімделу көмектесу
- Жас отбасыларға көмектесу;
- Кәсіби бағдар алуға көмектесу;
- Топтық, отбасылық сауықты ұйымдастыру;

Ғылыми жұмыстың өзектілігі: Қазіргі таңда ата-аналардың көп уақытын жұмысқа бөлінгендіктен балалардың дұрыс тәрбие алмауы. Баланың қоғамнан тәрбие алып, мінезінің нашарлауы қазіргі таңда жасөспірімдер арасында қылымысытық жайдың көбейюі.Алайда,соңғы уақытта еліміздегі нарықтық экономиканың қарқынына ілесу қиыншылығынан ,көптеген отбасыларында бала тәрбиесі әлсіреп,тіпті еріксіз қолдан шығып , орны толмас оқылықтар пайда болды.Ата ана өз міндетін орындау барысында жіберілген кемшілігін қоғамға , білім беру мекемелеріне арта бастады.Оған қоса,шартты түрде дамыған білім беру жүйесі мен бұқаралық апарат құралдарының дамуы, «мәдени орын»деген атаудың астарына тығылған керекті , керексіз сауық үйлерінің ашылуы отбасының тәрбие беру және әлеуметтендіру қызметін әлсіреткенін жасыра алмаймыз.Қазіргі таңда, шындығында, әлемде отбасылық құндылықтарды сақтау мен тұрақтылығы хақында өзекті мәселелері көрініс тапқан. Олар ажырасудың көбеюі, тастанды бала, өркениетті елдердегі бір жыныстылардың некесі, азаматтық некенің белең алуы, бала туу санының азаюы, занды некелік қатынастарға деген құштарлықтың төмендеуі т.б. болып жіктеле береді. Өкінішті жағдай, мұндай «отбасылық өмірдің дағдарысы» деп атауға болатын әлеуметтік ахуалдардан тек батыс мемлекеттері ғана емес, біздің еліміз де тыс қала алмай отыр.[1]

Ғылыми жұмыстың гипотезасы: Балалардың қазіргі таңда мінездері ауырлап , басына түскен қиыншылықтарын ата-аналарына айтпауы, суицидтің жасөспірімдер арасында көбеюі осыған дәлел. Балалардың интернетті себептен тыс қолдануы, ата-аналардың балаларының ұялы телефондарын тексермеуі осыған дәлел, болжам бола алады.

Ғылыми жұмыстың маңызы: Қазіргі таңда жасөспірім арасында қылмыстықтық жағдай көп орын алып кетті, тіпті өз-өзіне қол жұмсауда көбейюде. Бұның бәрі ата-ананың баланың тәрбиесіне салғыт қараудан туындап отыр. Біз болашақ мұғалімдер бұл істі қолға алып, ата-аналарға ақыл кеңес беріп, балалармен дос ретінде әңгімелесуді қолға алдырту.Болашақ жастарды үлкенді құрметтеуге, кішіге ізет білдіруге үйретіп бәсекеге қабілетті жастарды дайындауға үйрету.

Қолданылған әдебиеттер тізімі

1. С.Ғаббасов «Халық педагогикасы» Алматы, 1995
2. І.Халитова «Әлеуметтік педагогика» Алматы, 2007
3. К.А.Оразбекова Педагогикалық психология практикумы.-А., Комплекс, 2002-180бет

РАЗВИТИЕ ТРЕХЪЯЗЫЧИЯ: АКТУАЛЬНЫЕ ПРОБЛЕМЫ ФИЛОЛОГИИ И ЯЗЫКОЗНАНИЯ

Гладкова Дарья

Научный руководитель: Загрида Л.С.
ГККП «Кобдинский многопрофильный колледж»

На сегодняшний день, знание нескольких языков является необходимым навыком и требованием современности. Благодаря инициативе Президента наше государство приступило к реализации концепции полиязычия в образовании, потому что именно полиязычие послужит укреплению конкурентоспособности Казахстана и усилению межэтнического согласия. Говоря о развитии трехязычия в Казахстане следует отметить, что поставленная цель имеет не только культурный и образовательный характер, но и политический. Выделение именно казахского, русского и английского языков в качестве приоритетных объясняется следующими словами Президента: «Казахстан должен восприниматься во всем мире как высокообразованная страна, население которой пользуется тремя языками. Это: казахский язык – государственный язык, русский язык – как язык межнационального общения и английский язык – язык успешной интеграции в глобальную экономику».

Как говорил Александр Александрович Реформатский: «Язык есть важнейшее средство человеческого общения. Без языка человеческое общение невозможно, а без общения не может быть и общества, а тем самым и человека».

Главная проблема современного языкознания – «коверканье» языка. Молодежь, которая сидит на форумах или социальных сетях в Интернете, часто использует сленг для того, чтобы упростить процедуру написания текста. Этот сленг непроизвольно переключивается из виртуальной жизни в реальную. Сегодня мало кто говорит на чистом литературном языке. Повсюду используются сокращения, жаргоны. Отказ от литературного языка обязательно приведет к обеднению языка, сделает его менее разнообразным. А впоследствии он вообще может исчезнуть. Огромный поток ненормированной лексики, жаргонизмов, вливающих в язык подрастающего поколения, ведет к необратимым последствиям в языке, теряющем свою яркость, выразительность, самобытность. Поэтому культура речи современного человека, и прежде всего молодежи и школьников, вызывает беспокойство со стороны правительства, это волнует общественные организации, ученых. Так почему же студенты употребляют жаргонные слова в своей речи? Проходит ли это явление с возрастом? Чтобы ответить на этот вопрос, мы провели анкетирование, в котором приняли участие 5 студентов 1 курса, вчерашние школьники, и обработали анкеты. Результаты оказались следующими:

1. Употребляют жаргонные слова – 100% учащихся, причем из них часто употребляют – 34%, не часто – 66%; не употребляют – 0%. Из числа опрошенных 85% – юноши, все они употребляют жаргонные слова.
2. Употребляют жаргон в разной обстановке, ситуации:
 - а) в быту – 32%;
 - б) в общении со сверстниками на улице, в колледже – 68%.
3. Слышат жаргон в речи взрослых, в том числе и учителей, – 23%, нет – 77%. Это также настораживающие цифры. В речи взрослых обыденным стало употребление термина «обалдеть» для выражения удивления, восторга; ругательного слова «блин», «заколебал», «достал» – надоел.
4. Причины употребления в речи жаргона анкетированные указали следующие:
 - привлечь внимание окружающих, поддерживать отношения с товарищами – 17%;
 - придать собственной речи живость, юмор – 34%;
 - потому что все так говорят – 34%;
 - 17% считают, что это прикольно.

5. На вопрос «Поправляют ли учителя Вашу речь?» утвердительно ответили 87% опрошенных, не постоянно, но все же делают замечания – 10%, а 3% отмечают, что учителя не обращают внимания на речь студентов.

Анкета также содержала вопрос

«Чья речь является для вас образцом?».

Ответы: Речь друзей – 17%, речь родителей – 40%, речь учителей – 43%, то, как говорят на телевидении и радио – 0%.

Мы убедились, что основы культуры речи закладываются в семье, так как 40% респондентов образцом речи считают речь родителей. Обработка анкет показала, что зачастую студенты в минуты жизненных неурядиц прибегают к жаргону, чтобы снять стресс.

Итак, в работе мы попытались проанализировать речь современных студентов с точки зрения использования ими жаргона. Как и любой жаргон, студенческий служит для номинации, коммуникации, оценки. Его лексический состав неоднороден, от общеупотребительного отличается специфической лексикой и фразеологией.

Исследуя полученные в результате анкетирования материалы, было установлено, что молодежный жаргон пополняется за счет переосмысления нейтральной и профессиональной лексики, заимствований; выявлены ключевые слова, отличающиеся частотой употребления и богатством словообразовательных связей.

В работе исследованы причины употребления жаргонизмов в речи и отмечено, что учащиеся используют жаргон как средство выразительности, считая его модным и таким образом стремясь создать свой мир, отличный от взрослого.

Кроме того, было установлено, что многие студенты относятся к жаргону как временному явлению в их речи, но немалая часть опрошенных или считает его необходимым в речи, или вообще не задумывается над качеством своей речи.

Вместе с тем было отмечено: чем старше становятся студенты, тем осознанней относятся к своей речи, считая, что можно обойтись без жаргонизмов, и стараясь лишь иногда обращаться к этой разновидности речи.

Мы пришли к выводу, что однозначно относиться к этому явлению нельзя, запрещать употреблять жаргонизмы бессмысленно (это не приведет к желаемому результату), но и невозможно не видеть опасной тенденции жаргонизации литературного языка. Поэтому нам, студентам, необходимо научиться разграничивать различные по стилистической окраске лексические пласты, правильно выбирать языковые средства, адекватные конкретной ситуации общения, учитывать при этом «фактор адресата», для чего необходимо не только знать нормы литературного языка, но и анализировать живую речь, развивать рефлексию на свою и чужую речь.

Речь человека есть воплощение, реализация языка. Чем больше разных слов употребляет говорящий, тем красивее и богаче его речь. И наоборот, если словарный запас скуден, то речь такого человека корява, убога, примитивна. Но, наряду с корявостью и примитивностью речи, мы все чаще стали встречаться с такими явлениями в речи молодежи, как неграмотность, несвязность, грубость, сквернословие, жаргон, с которыми мы, к сожалению, все свыклись. А ведь замечено, что речевая засоренность может спровоцировать душевное огрубление, отрицание духовных ценностей нашего общества.

Задача каждого образованного человека – бороться за чистоту русского языка. По словам А. П. Чехова «Надо воспитывать в себе вкус к хорошему языку».

Использованная литература

1. Назарбаев Н.А. Социальная модернизация Казахстана: Двадцать шагов к Обществу Всеобщего Труда // Казахстанская правда. – 2012. – № 218-219. – 10 июля
2. Послание Президента РК народу Казахстана «Стратегия «Казахстан-2050» - новый политический курс состоявшегося государства» // Электронный ресурс – Режим доступа. – URL: <http://inform.kz/rus/article/2518829>
3. Назарбаев Н.А. Новый Казахстан в новом мире // Казахстанская правда. — № 33(25278). — 2007. — 1 марта

ПЛАСТИК ШӨЛМЕКТИҢ ЗИЯНЫ МЕН ПАЙДАСЫ

Мухтаралина Сымбат

Ғылыми жетекшісі: Бекжанова Э.У.

МКҚК «Қобда көпсалалы колледжі»

Мақсаты:Пластик шөлмектердің адам өміріндегі рөлі;пластикалық шөлмектердің пайда болу тарихын және олардың қолданылуын анықтау,пластик шөлмектерге байланысты,экологиялық мәселелерді бағалау,пластик шөлмектерге екінші қолданыс табуы;қоқыс қалдықтарына жеткізбей пластик шөлмектерін пайдаға асыру.

Міндеттері:

*Пластиктердің пайда болу тарихы және олардың қолданылуын анықтау.

* пластик ыдыстарға байланысты экологиялық мәселелерді зерделеу.

* пластик шөлмектерге байланысты қосымша мәліметтерді меңгеру.

Зерттеу әдістері:

Іздену, анықтау, тәжірибе жасау, бақылау, сауалнама өткізу, қорытындылау, тұжырымдау. Жасаған жұмыстар нәтижесінде біз алғашқы шыны ыдыстардан қазіргі пластик ыдыстарға дейінгі пайда болу тарихын анықтадық. Қолданыста өте ыңғайлы,өзінің жеңілдігінің,қаттылығының,мықтылығының арқасында пластик шөлмектер адам өмірінде үлкен орын алады.Бірақ пайдаланған соң оны жою мүмкін емес.Химия кабинетінде тәжірибе жасап көріп,біз пластикалық шөлмектердің химиялық реактивтердің күшімен де шірімейтінін көрдік,ал өртеген жағдайда адам өміріне қауіпі бар улы түтін шығаратынын білдік.Сонымен пластик шөлмектер шынымен де жерімізді ластап,табиғатқа зиян келтіреді – деген болжамымызды дәлелдедік.Тәжірибе қорытындысында пластиктің жер астында шірімей ластап жататынын дәлелдедік.Және қолданған бос пластик шөлмектерге екінші өмір сыйлап, әр түрлі әдемі бұйымдар жасауға болатынын және үй қызметінде де оларды пайдаға асыруға болатынын және оларды түрлі бұйымдар жасауға болатынын білдік.

*.Пластик шөлмектердің адам өміріндегі рөлі;

*.Пластикалық шөлмектердің пайда болу тарихын және олардың қолданылуын анықтау.

*.Пластик шөлмектерге байланысты,экологиялық мәселелерді зерделеу;

*.Пластик шөлмектерге екінші пайдаға асуы;

Зерттеу жаңашылдығы

-Қолданыста жүрген ыңғайлы, өзініңжеңілдігінің қаттылығының арқасында өмірде үлкен орын алған пластик шөлмектерге екінші өмір сыйлап, қиялымызға ерік беріп, үй жағдайында қажетті бұйымдар жасау;

Зерттеу объектіміз: бос, керек емес пластик шөлмектер.

Тұжырым: Пластиктер жерді ластап,табиғатқа зиянын тигізеді деп болжайық. Жұмыстың мәні мен қолданбалы құндылығы: мектеп оқушыларын бізді қоршаған орта мен табиғатты аялап.ластамауға шақыру, қол еңбекті дағдыландырып икемділігін арттыру, заттардың тарихын айтып, білімдерін кеңейту.

Күтілетін нәтиже:

- пластик шөлмектердің кім және қашан шығарғанын білеміз;

- олардың пайда немесе зиян әкелетінін анықтаймыз;

- пластик шөлмектердің қайта пайдалану тәсілдерін табамыз.

Шөлмек – сұйықтықты ұзақ сақтауға арналған ,биік, көбіне цилиндрлік пішінді,жіңішке тамақты, ыңғайлы тығыны бар ыдыс. Негізінде шыныдан жасалынады, соңғы кезде полимерлік материалдан жасалған шөлмектер кеңінен таралуда. Керамикадан,тастан жасалған шөлмектер сирегірек кездеседі. Табиғи «асқабақ шөлмектері» - калемас шөлмектері де болады екен. Әр түрлі деректерді оқып,шөлмектің пайда болған кезі көне заманында екенін анықтадық.Алғаш шыны шеберханасы археологтармен Тель – эль –

Амарне (Египет) жерінде табылған, ол шеберхана біздің заманымызға дейінгі 1370 жылғы болып анықталды.

Пластик шөлмектердің зияны мен пайдасы

Осыдан 41 жыл бұрын адамзат пластик шөлмекті ойлап тапты. Алғаш үлгілер 136 гр салмақты тартты (қазіргілерден 96% ауыр). Қазіргі пластик шөлмектер 69 грамм тартады. Қазіргі таңда мыңдаған шөлмектер өндіріліп, лақтырылып жатыр. Кішкентай қалалардың өзі айына 20 тоннаға жуық пластик шөлмектер лақтырады. Жылдан жылға пластик шөлмектерінің қоқысы 20% артып келеді.

Тұрмыстық қалдықтарды өңдеу мен кәдеге жарату қазіргі таңдағы әлемдік деңгейдегі өзекті мәселелерінің бірі болып табылады. Пластик шөлмектерді гидрофобты әдіспен синтездеу үшін газ тәрізді отындармен жағу барысында қоршаған ортаға канцерогенді, ластағыш қосылыстар бөлінеді. Ауылымыздың көшелеріндегі күл қоқыстар мені еріксіз ойға қалдырды, пластик шөлмектер табиғатты ластаудан басқа қандай пайдасы бар екенін зерттегім келді. Сонымен осы зерттеу жүргіздім.

Пластик шөлмектер адамға не әкеледі деген сұрақ мені жиі мазалайтын болды. Мәселе пластик қоқыстар қоршаған ортаны ластауда.

«Көшелердегі шөлмек саны» атты бақылауларымыздың қорытындылары. Жиналған деректермен танысып, біз көшелерімізде неліктен көп пластик шөлмектермен ластанғанын анықтауды жолға қойдық. Алдымен біз пластик қорапта шығарылатын тауар санын анықтау мақсатында

үйіміздің қасындағы «Гауһар» супермаркеті мен «Әкежан» дүкеніне кірдік. Бұл жерлерді таңдаған себептеріміз, онда тауарлардың ең үлкен талғамы бар. Нәтижелер әсер тудырды. «Гауһар» супермаркетінде пластик ыдыстарда әр түрлі өндірушілердің 20-дан астам сусабын, сұйық сабын және дезодоранттар бар екен. «Әкежан» дүкенінде өсімдік майларының, майонездердің, сұйық йогурттардың және минералды, газдалған сусындардың 17 түрі бар екен.

Иә, Тәуелсіздікке қол жеткізген 25 жыл ішінде Қазақстан экономикасы қаршынды кадаммен дамыды. Еліміз бүгінде әлеуетті экономикасы, тұрақты қаржылық қуаты бар мемлекетке айналғаны ақиқат. Осының бәрі ненің арқасы? Ол қойнауы қазына, топырағы құт қазақтың қасиетті жерінің арқасы. Жасыратыны жоқ, ел экономикасының бүгінге дейін даму үрдісі тек қасиетті жеріміздің қойнауынан алынған шикізат ресурстарының арқасында ғана мүмкін болды. Бүгінгі ұрпаққа айтар ұлағат, жеткіншектер санасына құятын ғибрат тұған жеріміздің тоқымдай телімін қоқыспен көмбей, сай – саласын шөлмектермей толтырмай, қоқыспен бітелген бұлақтардың көзін ашып, тауы мен тасын көздің қарашығындай қорғау – халықтық мүддеміз, перзенттік парызымыз. Табиғат бәріміздің ортақ үйіміз. Дәл қазір табиғат бізден көмек күтуде. Ал табиғатты ластап, былғайтын тек адам ғана. Табиғаттың тозуы экологиялық кризис. Бұл үлкен ғаламат апат. Қазіргі кезде бәрімізді қатты аландатып отырған жағдай – табиғатымыздың тікелей адамның іс-әрекетінен ластанып бұзылуы. Өз ауданымыздың экологиялық жағдайын сауықтыру үшін қоқыспен ластамай биологиялық ерекшеліктерін ескеру керек. Оны таза сау күйінде болашақ ұрпаққа табыс ету – біздің парызымыз.

Пайдаланған әдебиеттер

1. Химия: Жалпы білім беретін мектептің сыныбына арналған оқулық. Усманова М.Б., Сақариянова Қ.Н. – Алматы: Атамұра, 2009 ж. - 216 б.
2. Бейсенова Ә.С., Шілдебаев Ж.Б., Сауытбаев Г.З. Экология - Алматы «Ғылым» баспа орталығы 2001 ж. 555 бет
3. Сағымбаев Ғ. Экология негіздері. - Алматы «Рауан» 1999 ж.

ҰЛЫ ДАЛАНЫҢ ЖЕТІ ҚЫРЫ: ТАРИХ ЖӘНЕ ҰЛТТЫҚ ҚҰНДЫЛЫҚ

Сәндібаев Сәбит

Жетекшісі - Бижанов Б.Б.

Зерттеудің мақсаты мен міндеті

Быттырғы жыл барша халқымыз бас қосып, Қазақ хандығының 550 жылдығына орай үлкен мерекенің күзесі болуда. Ғасырлардың ішінде қазақ халқы алуан түрлі жолдардан өтті, яғни қиын кездер де болды, бақытты сәттерді де бастан кешірді. Мінеки, қазіргі заманда Тәуелсіз ел болып, өз басымызға бөлек шаңырақ көтеріп, үлкен елдік шаруаларды тындырып жатқан кезеңдеміз. Тәуелсіздік жылдарының ішінде қазақ халқы ірілендіру, бірігу, елдігімізді кемелдендіру мақсатымен алға басты. Еліміздің қазіргі уақыттағы жағдайына келер болсақ, әлем таныған мемлекетке айналу үстінде, айналамыздағы елдермен салыстырғанда көш басындағы мемлекетпіз. Алдымызда көптеген мақсат-мұраттар тұр, дегенмен жүкті жұмыла көтерудің арқасында қыруар істер тындырылып жатыр. Өйткені біздің ұлы мақсатымыз - «Мәңгілік ел» болу. Осыған орай Қазақ хандығының 550 жылдығын атап өту арқылы әсіресе жастар арасында отансүйгіштікке тәрбиелеуге сүбелі үлес қосатындығы белгілі.

Осы өткізіліп жатқан шаралардың барлығы Қазақстанның іргелі мемлекет екенін, тамырымыз тереңде жатқандығын көрсетіп отыр. Көптеген тарихи-мәдени ескерткіштеріміз жаңғыртылып, қалпына келтірілді. Осы бағыттағы жұмыстардың барлығы тарихымызға қайтадан тереңірек үңілуге мүмкіндік берді. Бұлайша ел болып өз тарихымызға зер салу - келешекке саналы ұрпақ тәрбиелеудің басты шарттарының бірі болмақ.

Ықылым замандардан бері қарай көшпелілікпен өмір сүріп келген қазақ халқымыздың замандар заулаған сайын, қоғамның дамуына ілесіп біртіндеп кемелдене түскені белгілі. Сан ғасырлар бойы ата-бабамыз ұшы-қиырсыз жері мен елін қорғау үшін есепсіз бодаулар берді. Осынау қилы замандар барысындағы қазақтың мәдениетімен қоса жауға қарсы қолданған қару-жарақтары да біртіндеп түрленіп, кемеліне келе түсті, сол арқылы өзіндік этникалық сипатын қалыптастырды.

Айтпақшы болғанымыз, қазіргі заман ұрпақтарына ел қорғаған бабаларымыздың қолданған көне қару-жарақтарының атын біле жүрсін, сол арқылы туған отанымыз бен төл тарихымызға деген ілтипаты арта түссе екен деген ізгі тілек.

Қазақтың дәстүрлі қару-жарақтары соғысқа арнап баптаған айтұяқ арғымақтарға ыңғайлы ер-тұрман салып мініп, қан майданға кірген кезде ат үстінде ұрыс салуға барынша икемделіп, шұғыл қимыл жасауға ыңғайлы, жеңіл сілтенетін артықшылыққа ие болған. Бұл қарулар нағыз жаужүрек сардарлықты жетілдіру мақсаттарындағы әскери өнер көрсету барысында қалыптасты әрі басқа көршілес халықтардың ықпалымен дами түсті.

Өзім секілді мектеп деңгейіндегі балаларға қазақ елінің тарихын, салт-дәстүрін, елдігін танытып, ата- бабаларымыздан қалған мұраларды, қазақ мәдениетін кейінгі ұрпаққа жеткізе білу, насихаттау. Құрбы-құрдастарымды ерлікке, жауынгерлікке, батылдыққа, отаншылдыққа баулу.

Қазақтың дәстүрлі қару-жарақтары – [соғыс](#) құралдары мен киім-кешектері. Көшпелілік [өмір](#) салтын ХХ ғасырдың басына дейін сақтап келген қазақтарда қару-жарақтың өзіндік [этникалық](#) сипаты қалыптасты. Қазақтың дәстүрлі қару-жарақтары ат үстінде соғыс жүргізуге сәйкестендіріліп жасалған, олар шұғыл қимылға ыңғайлы, жеңілдігімен ерекшеленді. Ол қазақ халқын құраған ру-тайпалардың әскери өнері негізінде қалыптасты және тарихи себептерден көрші халықтардың ықпалымен жетілдіріліп отырды. Қару-жарақтар екі үлкен топқа бөлінген: 1) шабуыл құралдары – [қару](#); 2) қорғаныс жабдықтары – [жарақ](#). Шабуыл қаруларына ер қаруы саналатын [бес қару](#) жатады (қ. Бес қару). Бұл қарулар ату, шабу, кесу, түйреу, соғу мақсаттарына қолданылады. Атап айтар болсақ олар: жақ (садақ), қылыш, айбалта, найза, шоқпар деп аталады. Қорғаныс жарақтарына денеге киіліп кеудені қорғайтын [сауыттар](#), [шарайна](#), [дулыға](#), қол-аяқты қорғайтын қосымша жарақтар (жеңсе, балтырлық, т.б.) жатады

Түркілер қолданған қарудың бес түрі немесе бес қару

Қазақтың аңыз-дастандарында жауынгерлер қауымы өкілдері яғни, батырлар қолданған бес түрлі қару туралы жиі сөз болады. Қазақта «Ер қаруы – бес қару» деген даналық бар. Қару-жарақтың бес түрге топтастырылуы оның қасиеттеріне байланысты. Жауына күйрете соққы беретін қару-жарақтың әр қайсысының өзіндік қайталанбас қасиеттері бар. Осы қасиеттеріне қарай ер қаруы: ату, кесу, шабу, түйреу және соғу қаруы деп бес түрге бөлінген. Әр топ іштей бірнеше түрге жіктеледі.



Ату қаруы

Садақ - ерте кезде аң аулауда, кейін соғыс ісінде қолданылған.

Қарапайым садақты тобылғы, үйеңкі, т.б. ағаш шыбықтарынан доғаша иіп, екі ұшын қайыспен керіп жасайды. Күрделі садақтың сыртқы бетіне сіңір тартылып, ішкі жағы мүйізбен қапталады, кейде ортасы мен екі шетіне сүйек бастырма қағылады. Қазақ садағының «қайың садақ», «қарағай садақ», «үйеңкі садақ» деген атаулары бар және «жақ», «сарыжа», «сарсадақ» деп те атайды.

Ал садақ оқтарының түрлеріне келер болсақ: жебе, ала білек, көбе бұзар, андіген, қозы жауырын, қасали, ысқырма, кез оқ, томар оқ, тыз оқ, сайгез, бұлың, сұр жебе, қалжуыр, жезайыр, кіріске, жайдар т.б. түрлері бар.

Түркілердің негізгі қаруының бірі – жақ деп аталған. Ол ағаш, сүйек, мүйіз, қайың қабығы (тоз), сіңір мен былғары сынды материалдардан жасалады. Ол бірнеше бөліктен тұрады. Түркілер жебені пайдаланатын мақсаты мен ұшына қарап бірнеше түрге бөлген. Ұшы жалпақ екі айыр болып келетін жебе «қозы жауырын» деп аталады. Ол жарақатты тереңірек салуға арналған. Ал, сауыт бұзуға арналған үшкір, үш-төрт қырлы жебе «сауыт бұзар» немесе «көбе бұзар» деп аталған. Түркілер жебенің ұшын темірден, сүйек, мүйіз бен ағаштан да жасаған. Адамды аттан құлатып түсіру үшін немесе аңға шыққанда түркілер ұшы цилиндр тәріздес ағаштан жасалған «доғал оқты» пайдаланған. Ал, соғыс кезінде дыбыстап белгі беру үшін «ысқырық» оқтар қолданылған. Ал, садақтың оғы салынатын қапты қорамса десе, жақты салатын қорапшаны «садақ» деп атаған. Міне, ерте заманда қазақтардың әкери қару-жарағы осындай атауларға ие болған.

Кейінірек қазақтар жақтың орнына мылтық пайдалана бастады. Ертедегі бабаларымыз білтелі мылтық, бытыралы, шүріппелі мылтықтар пайдаланған.



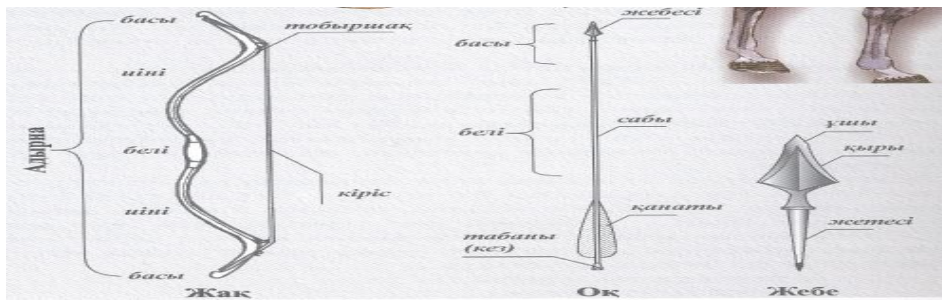

Кесуқаруы

Қылыш - ат үстінде ұрыс жүргізу үшін жеңіл әрі кесіп түсер қару ретінде қолданған. Қазақ қылыштары: алдаспан, наркескен, зұлпықар, жатаған қылыш, қайқы қылыш, тура, тая, сыйырма, жалаң, сапы, семсер қатарлы түрлері кездеседі.

Түркілер жауынгерлері кесу қаруының: семсер, қылыш және сапы деген үш түрін қолданған. Түркілер қылыштары басының қайқылығына, пішініне қарай, сабының және балдағының пішініне орай бірнеше түрге бөлінеді. Мысалы «наркескен». Оның қайқылығы бірден алқымынан басталады, сондықтан кесу күші жоғары болған. Асыл қылыштың ерекше түрін қазақтар да өзге түркі халықтары секілді «зұлпықар» деп атаған. Зұлпықар (арабша Зу – л фикар – «жасын» деген сөз) — Әзірет Әлінің (Мұхамед пайғамбардың немере інісі әрі күйеу баласы, төртінші халиф Әлі ибн Әбу Тәлібтің) аты аңызға айналған қасиетті екі басты қылышының аты.

СЕМЕЙ ҚАЛАСЫНДА ТУРИЗМ САЛАСЫН ДАМУ

Жақсыбаева Аружан

Ғылыми жетекшісі: Жумагулова Асем Алибековна, қоғамдық пәндер оқытушысы
 КМҚК «М.О.Әуезов атындағы педагогикалық колледжі»
 «Бастауыш білім беру», I курс студенті

Мақсаты: Семей қаласында туризм саласын дамытуға арналған ұсыныстарды көрсету.

Міндеттері:

- Тарихи бай Семей өңірімен таныстыру
- Семей қаласының әсем жерлері туралы мәлімет беру
- Семей қаласында туризмді дамыту жолдарын ұсыну

Ғылыми жұмыстың өзектілігі: Өзінің ұлттық мұражайларымен, кітапхана, ескерткіштерімен ерекшеленіп отырған қалалардың көшбасшысы-Семей қаласы.

1992 жылы Қазақстан Республикасы Жоғары кеңесінің VIII сессиясы «Тарихи-мәдени ескерткіштерді сақтау» туралы қабылдаған заңы мен 2003 жылы қабылданған «Мәдени мұра» бағдарламасы қазіргі кезде үлкен жұмыстар атқаруда. Басты мақсат-ұлттық мәдениетіміз бен тарихымыздың негізін құрайтын қаламыздың тағылымы мол, тартымды да тарихи ескерткіштерін сақтау. 2019 жылдың 19 қаңтарында Парламент Мәжілісінде тарихи-мәдени мұра нысандарын қорғау және пайдалану туралы заң жобасы қаралды. Ол тарихи мәдени нысандарды есепке алу, қорғау, пайдалану және зерттеу жүргізу мәселелерін жүйелеуге бағытталған.

Осындай көз тартар ескерткіштері бар, үлкен тарихы бар қаламызда туризм саласы дамыған ба? Шынымен де, қаламызда тамашалайтын көптеген орындар бар, бірақ қаламызға ағылып туристтер келмейді.

Жалпы біздің қаламызда туристтер нені тамашалай алады? Әрине, Абай атындағы театр, кітапхана, музей және тағы басқа мәдени ошақтарымызды. Бірақ жайғана тарихтан сыр шертетін

Ескерткіштерімізде туристтерге қызық болар еді. Мысалға, Абай Құнанбайұлының қазіргі кезде ескерткіші Семей қаласының ер көрнекі, тарихи ескерткіштерінің бірі.

Ескерткіш 1972 жылғы қыркүйекте қойылған. Семейқаласы, Абай алаңында орналасқан. Абайдыбүкіләлемсүйіп оқиды. Шетелдіктер Абаймен, оның туып өскен жерімен танысқысы келеді.

Тағы да бір мысал, 1968 жылы Семейде қаланың негізі қалануының 250 жылдығы тойланды. Осы оқиға құрметіне сол жеті шатыр орналасқан жерге 1972 жылы қаланың негізі қалануына 250 жылдығына орай стелла орнатылды. Авторы – ленинградтық сәулетші Томич. Стелланың биіктігі 18 метр. Қазіргі кезде көпірімізден өткен кезде көзге түсетін бұл ескерткіштің де тарихы терең. Туристер-тарих зерттейді, оларға дерек беретін ескерткіштерді зерттеу, тамашалау қызықты іс.

М.О.Әуезов ескерткіші.Ескерткіш 1987 жылғы 28 қыркүйекте қойылған. Ескерткіштің қойылған жері Семей қаласы, Әуезов алаңы. Әуезовтің туғанына 90 жыл толуы құрметіне ашылған. Ол біздің замандастарымызға, кейінгі ұрпаққа өмірге қалай қарау керектігін, ұлы мұраттар жолында қалай күресу керектігін, қандай биік мақсаттарға ұмтылу қажеттігін ескертіп тұрады. «Абай жолын» оқыған әрбір азамат Мұхтар Әуезов туралы хабардар. Оның ескерткішін көру талайға арман.

1873 жылы Семейде төрт кластық әйелдер прогимназиясы ашылған болатын. 1986 жылы желтоқсан айында ғимарат өртеніп кетті.Үш қабатты, қызыл кірпіштен қаланған ғимарат. Подвалы бар. Тағаны тізбектелген шойтас, ірге қабырғасы кірпіштен қаланған, қабырғалары мен бөклме аралықтары кірпіштен қаланған, өңделмеген, қасбеті орташа күделілікте безендірілген. Қазіргі кезде осы ғимараттың жанынан өткен адам, суретке түспей өтпейді. Онда неге қаламызда дәл осы ғимараттың жанында туристер суретке түсетіндей етіп, туризм саласы дамыған қалаға айналдырмасқа?

Міне, осындай тарихтан сыр шертетін ескерткіштеріміздің өзі турист шақырар еді, егер жарнамалар жасалса. Жарнамалар дегеніміз, ғаламтор, теледидар, радио тағы да басқа технологиялар. «Біз цифрлы технологияны қолдану арқылы құрылатын жаңа индустрияларды өркендетуге тиіспіз. Бұл – маңызды кешенді міндет. Елде 3D-принтинг, онлайн-сауда, мобильді банкинг, цифрлы қызмет көрсету секілді денсаулық сақтау, білім беру ісінде қолданылатын және басқа да перспективалы салаларды дамыту керек. Бұл индустриялар қазірдің өзінде дамыған елдердің экономикаларының құрылымын өзгертіп, дәстүрлі салаларға жаңа сапа дарытты»,–деп «Цифрлы Қазақстан» жобасында нақты берілген Елбасымыздың бағдарында осы ойым айқын дәлеленеді.

Менің алып отырған тақырыбым: «Семей қаласында туризм саласын дамыту» Қалай дамытуға болады?

Біріншіден, табиғатымызды, айналамызды таза ұстаудан бастауымыз қажет. Кез-келген адам табиғаты лас қалаға саяхаттағысы келмейді. 2014 жылғы есептеулер бойынша, Франция әлемдегі ең көп турист қабылдайтын ел болса, АҚШ әлемдегі туризмнен ең көп кіріс кіргізетін ел, Қытай әлемдегі туризмге ең көп қаржы құйған ел. Франция қандай ел? Көпшілік бөлігі жалпақ жапырақты ормандар аймағында орналасқан таза, әдемі мемлекет. Сондықтан, ол елге туристтар жыл сайын ағылып барады, мысалға 2014 жылы 83,7 млн туристті құшақ жая қарсы алған.

Екіншіден, көптеген ойын-сауық кешендерін құру керек. Қаламызда көк аспанмен таласқан тауларымыз жетерлік? Бірақ соның көбін адамдар тамашалай ала ма? Міне, тіпті жай ғана таулардың өзін ойын-сауық кешеніне айналдырсақ, туристтердің өзі ғана емес, өзіміздің де қызығатынымыз белгілі. Қазір Семей қаласында ойын-сауық кешендері санаулы. Жалпы айтқанда, қазіргі келіп жатқан туристтердің көңілі биологиялық орталыққа, «Аквапаркқа», «Орталық Саябаққа», «Орталық Алаңға» түсіпті. Яғни осындай ойын-сауық орталықтарын көбейту арқылы, қаламызға турист шақыру керек.

Үшіншіден, әр туристтің таңдап алатындай қонақ үй түрлерінің болуы қажет. Әрине, бұл ең маңызды ұсыныс емес шығар. Бірақ, әрбір адамның таңдауы әртүрлі. Біреуі ыңғайлықты, жылуды жақсы көрсе, біреуі байлықты жақсы көреді, ал кейбіреуі қарапайым ғана жерлерді ұнатады. Міне, сондықтан бұл да маңызды ұсыныс деп ойлаймын.Қазіргі кезде қаламызда Номад қонақ үйіне сұраныс көп екен. 4 жұлдызды қонақ үй, қазіргі кезде туристтердің сұранысына ие.

Төртіншіден, әуежайымызды көз тартатындай етуіміз қажет. «Туризм саласының дамуы, туристтер келетін әуежайдан басталады», - дейі Елбасымыз. Әуежай құрылысы жүргізіліп жатыр, колданысқа шілде айында беріледі.

Бесіншіден, Шетел телеарналарымен байланысты жақсарту керек. Әрине, олардың телеарналарынан біздің еліміздің, қаламыздың көрікті жерлері көрсетілсе, бір пайда тиеді. Қазір «Пятница» телеканалымен біздің Республикамыздың көрікті жерлері көп көрсетіледі екен, әсіресе «Орел и Решка» бағдарламасы Қазақстанға көптеген туристтер шақырған. Осындай жарнаманы ары қарай жалғастыру қажет.

Міне, менің ойымдағы ұсыныстар осы. Туризм саласы дамыса, қаламыз көркейеді, ары қарай мәлім болады. Қаламызға пайда түсіп, ары қарай мәдениет ошақтарын дамытуға мүмкіндік болады. Туризм саласы экономиканы лезде көтереді. Жұмыс саны көбейеді.

Біз, туризм саласын дамытып, қаламызды көркейтуге міндеттіміз.

Әдебиеттер тізімі:

- 1.«Қазақстан»: Ұлттық энциклопедия / Бас редактор Ә. Нысанбаев – Алматы [«Қазақ энциклопедиясы»](#) Бас редакциясы, 1998 [ISBN 5-89800-123-9](#), VIII том
- 2.[The 20 most visited cities in the world.](#) *Business Insider* (February 2, 2015).

МАЗМҰНЫ

1.	Арысбай А. «Модернизация и цифровизация правовой системы РК»	4
2.	Кыдырбаева Н. «Жеке тұлға»	7
3.	Арысбай Ж. «Робототехника в сварочном сфере»	9
4.	Исаева Н. «Роль икт в обучении иностранных языков»	10
5.	Пірназаров Н. «Иновациялық технологиялар – сапалы болашақ кепілі»	12
6.	Турсун К. «Новый материал- биобетон»	16
7.	Сабет Ж. «Психология мәселелері»	17
8.	Сәрсенбай М. Оқытудың иновациялық технологияларын пайдалану ерекшеліктері	19
9.	Турлыгул А. «Многоязычие в Казахстане»	23
10.	Камунарова М., Кадримбетова М. Взаимосвязь и достижения биологии и медицины	25
11.	Русинова Ю.А. «Учебный практикум – важный фактор в развитии компетенции студентов колледжа»	27
12.	Шокурова С.,Кадримбетова М. «Взаимосвязь и достижения биологии и экологии»	31
13.	Бейсенбекова Д. «Торғай өңіріндегі тарихи қорымдар мен ескерткіштер ескерусіз қалмаса екен»	33
14.	Мирашова Г. Йод жетіспеушілігінің адам ағзасына тигізер зияны	34
15.	Ускина А. «Қазақтың ұлттық ою-өрнегі»	35
16.	<i>Жұмағатқызы Д. «Кикілжің, дау-дамай және одан арылу»</i>	36
17.	Иманбекова Ш. «Тарих – қоғамдық сананы жаңғыртудың негізі»	40
18.	Айдынғалиева М. Мырзағұлова Ж. «Атырау облысының экологиялық проблемалары»	43
19.	Әлдибай Ә., Кейкиманова Г. «Қазақ халқының мәдениеті»	46
20.	Зулуфова М. «Человек, окружающая среда мусор»	49
21.	Мамыралы Л., Кейкиманова Г. Ежелгі дәуірден қазіргі уақытқа дейінгі қазақстан тарихы,жалпы тарихтың өзекті мәселелері мен этнопедогогикалық және мәдениттану мәселелері.	50
22.	Серікұлы Н. Студенттердің жамбыл облысы бойынша ауыз судың экологиялық мәселелерін зерттеу	51
23.	Серикова И. Қазақ тілін ақпараттық технологиялар арқылы оқытудың тиімді жолдары	52
24.	Асылбекқызы М. «Дала өркениетінің бай мұрасы»	54
25.	Жапбасбаева А Ғасырдың батыр анасы	58
26.	Зейнуллаева А. Сыр елі толғауы – Қорқыт ата	61
27.	Сағынышова С «Қаламының желі бар – құрмет тұтқан елі бар» журналист Омар Әбдуәлиев өмірі мен шығармашылығы	63
28.	Аленова А. Студенттердің тұлға ретінде қалыптасуындағы мотивацияның рөлі	64
29.	Базарбаева А Математика сабағында сыни тұрғысынан ойлау	66
30.	Ғалымова Ш. Жайық тағдыры –өзенді жағалаған елдің мұңы	69
31.	Жумағалиева З. Peculiarities of culture and language and their development in kazakhstan	71
32.	Жарасова.А. Модульмен берілген теңдеулерді тиімді тәсілмен шешу жолдары	75

33.	Жамбылова Н Студенттерді көптілділік негізінде мәдениетаралық қарым- қатынасқа үйрету	76
34.	Жасұланова.М Стандартты емес есептерді шығару жолдары	79
35.	Логашкина В. Полиязычное образование- важнейшая стратегия развития Казахстана	82
36.	Мақсотова Н. С.Тер-Минасованың лингвистикалық көзқарасы туралы	83
37.	Нұрғалиева А. Шет тілі грамматикасы	85
38.	Отарбаева А. Өз-өзіне сенімділікті арттыру жолдары	87
39.	Сатанова А Жеке тұлға, отбасы және қоғам	89
40.	Серикова Ж. Математика сабағында инновациялық технологияларды қолдану	93
41.	Серикова К Актуальность разработки электронного портфолио студента	94
42.	Темирбулатова Г. Математика сабағында оқушылардың логикалық ойлау қабілеттерін дамыту	99
43.	Айқын Г «Жүсіпбек Аймауытовтың «Ақбілек» романындағы тұрақты тіркестердің адам эмоциясын білдіруі»	101
44.	Алкебаева А Радиацияның генотипке әсері	103
45.	Алтыбаева Д «Сезім» қалыңдық әшекей бұйымы	105
46.	Аманкелдиева М. «Латын әліпбиіне көшу – заман талабы»	106
47.	Бакказиев Б. Әлеуметтік ортадағы киберкылмыстың өршуі	109
48.	Бақатаева Б Сабақ үстінде оқушылардың таным-белсенділігін арттыратын бағдарламалар	111
49.	Балтабаева Д. “Idioms as a part of the culture”	114
50.	Жандарбекқызы Ж. Қазақстандағы жел энергиясын пайдаланудың тиімділігі	119
51.	Жанғазы Е. «Бордың химиялық құрамы мен адам ағзасына тигізер әсері»	122
52.	Жұмағазы А. Студенттердің білімін бақылау мен бағалаудың мотивациялық тәсілдерін қолданудың тиімділігі	126
53.	Жұмаханов Қ. Ағылшын тілінің әлем елдеріне деген ықпалы	128
54.	Кабдулбарова А. Slang words of English language	129
55.	Калимолдаева А. І.айтықов ерлігі -елге мұра, ұрпаққа ұран	131
56.	Қабдоллаева А «Ғазиз Сапаұлының әдеби мұрасы»	132
57.	Құсман Т. Жаңартылған білім беру жүйесіндегі математика пәнінің ерекшеліктері	133
58.	Мавленова Д. Санды теңсіздіктердің дәлелдеу әдістерін зерттеу	138
59.	Надирбаева Т. Зияткер ұлтты қалыптастыру - болашақ педагог маманның күзіреттілігінде	142
60.	Нуракаева Ш. Фаст-фуд немесе жеңіл тағамдардың адам ағзасына әсері	144
61.	Рашканова А. Адам ағзасындағы химиялық элементтер	146
62.	Нұрмағамбет Д. М.Әуезовті зерттеушілер тақырыбына pisa тапсырмалары үлгілері	148
63.	Тилеухан Д. Көптілділік –білім беру басымдылықтарының бірі	150
64.	Тлеуханова Ж. ГМО ЖӘНЕ ДЕНСАУЛЫҚ	152
65.	Туспиекова А. Көп тіл білу - заман талабы	154
66.	Шамшиев А. Фольклор, как один из методов музыкального обучения детей дошкольного возраста	155
67.	Токубаева А. Морфология саласын оқыту	156
68.	Әміржан Ф. Мәтінмен жұмыс жүргізу әдістемесі	158
69.	Сьез А. Сөзжасамды оқыту арқылы оқушылардың логикалық ойлау қабілетін дамыту	160
70.	Қизат Ж Қазақ тілі сабағында ақпараттық технологияларды қолданудың жолдары.	162

71.	Сәрсенбай М. Оқытудың инновациялық технологияларын пайдалану ерекшеліктері	164
72.	Әбілмәжінова Б. Әділет жолында мерт болған батыр	168
73.	Самарханова Ш., Қайранова А. «Абай атындағы әмбебап кітапханаға - 135 жыл»	169
74.	Нұрланқызы З. Мақал – мәтелдердегі антонимдердің қолданылуы	170
75.	Аскарлова А. Реклама в жизни молодежи. языковое манипулирование.	171
76.	Асу М. Қазақ халық әндерінің өткені мен бүгіні және ұрпақ тәрбиесіндегі маңыздылығы	173
77.	Ахметова А. Мектеп жасына дейінгі балаларға М.Монтессори технологиясын қолданудың әдіс-тәсілдері	174
78.	Бақтығали И. Пифагор теоремасы және оның дәлелдену жолдары	178
79.	Боданова А. Әбіш Кекілбаевтың «шыңырау» повесіндегі еңсеп бейнесі	179
80.	Берікұлы Е. Ежелгі Үндістандағы көбейту тәсілі	181
81.	Ғабиденқызы Г. Мүмкін емес фигуралар	183
82.	Қосанова Д. Әлем картасындағы – Астана	184
83.	Ерланова Ж. The effect of multilingualism on youth language of Kazakhstan	186
84.	Әбекенова М. Сандар сыры	187
85.	Әби Г. Жаңартылған білім бағдарламасындағы музыка пәнінің рөлі	188
86.	Әділгерей А. Ақпараттық процестердегі логика алгебрасы	190
87.	Әмір А. Оқушылардың музыкалық шығармашылық қабілетін қалыптастыру - өзекті мәселе	191
88.	Жаржанова К. Уроки литературы как средство трудового воспитания учащихся в условиях обновления содержания образования	193
89.	Жетпісбаева А. Число, которое больше вселенной	195
90.	Жетпісбаева М. Жарық толқындары	196
91.	Салимкереев М. Ұрпағы білімді халықтың болашағы бұлыңғыр болмас	197
92.	Ізмұрат Н. Ежелгі дүниедегі криптография	199
93.	Соломеина Г. «От человека в природе к природе в человеке» (по творчеству К. Г. Паустовского)	200
94.	Караульная А. Проблемы "экологии души" в повести В. Г. Распутина «Прощание с матёрой»	203
95.	Келдикова А. The features of education renewal in Kazakhstan	205
96.	Қуанғалиев Д. Кодтау және криптография	206
97.	Құдайбергенов Б. Н. Ә. Назарбаев тәуелсіз Қазақстанның тұңғыш президенті	207
98.	Мұханбетқалиева Г. Ұлы отан соғысының батыры Баян Байғожинаның өмірі мен ерліктері	209
99.	Оразалы М. «Қарасай-Қазы» жыры - ұлттық рухани қазына	210
100.	Орынбасар Ж. Фокус және логика – математика ғажайыптары	212
101.	Асылбекова Р. Климаттың өзгеруі және оның қоршаған ортаға әсері	213
102.	Бағдатқызы А. Қазіргі заман кітапханашыларының бейнесі және мәдениеті	215
103.	Сәбитов А. Несиеге өмір сүру тиімді ме?	217
104.	Сапарғали М. Киберқылмыс	217
105.	Салимкереева А. Multilanguage in the space of Kazakhstan	218
106.	Сәндібекова Г. Мектепке дейінгі балалардың құзіреттілігін дамыту барысында ертегі терапиясының тиімділігі	219
107.	Нагашбай А. Қазақ этносы және гендерлік саясат	221
108.	Жауымбаева Н. Жас өспірімдердегі интернет-тәуелділік мәселесі және оның алдын алу	223

109.	Тулемисова А. Мемлекет және қоғам қайраткері - Ғани Мұратбаев	224
110.	Уксикбаева А. Когнитивтік лингвистика. мақал – мәтел және тұрақты тіркестердегі «уақыт» концептісі	226
111.	Кари А. Мағжан Жұмабаевтың «Шолпы» өлеңіндегі шолпының түрлері және тәрбиелік мәні	227
112.	Байбақтиева А., Байбақтиева Альбина Қазақ әдебиетінде аққу бейнесін белгілі нышан ретінде пайдалануы	229
113.	Смагулова К. Ақтөбе облысының туризм саласын дамыту мен өңір ойынша болашақ туристік маршрутын салу	231
114.	Эшмантович Л. Формативное оценивание на уроках русского языка: из опыта педагогической практики	233
115.	Сұлтан Б. Проектирование стрелочного перевода с пластиковыми шпалами и солнечными батареями	235
116.	Заверталоук И. Использование инноваций в образовательном учреждении	236
117.	Жақсыбек С. Теміржол көлігінің қоршаған ортаға зиянды әсері	238
118.	Калдыбекова М. Веление времени в XXI веке требует полиязычия	240
119.	Алмұханова К. Волонтерлік - жастарды рухани тәрбиелеу құралы ретінде	242
120.	Дұзмагамбетова Д. «Тәлімбақ және оны ландшафттық жобалау»	243
121.	Кошбаева З. «Электр энергиясын үнемдеудің тиімді жолдары» атты ғылыми жұмыс	244
122.	Қайырғалиев Е. Особенности национального долголетия	245
123.	Капанова Г. Бал арасының тіршілігі және оның пайдасы.	246
124.	Наурызбай Б. Ара шаруашылығын дамытудағы негізгі көректік база – бал аралық шірнелі дақылдар	247
125.	Наурызғали Н. Құлаққаптың пайдасы мен зияны	249
126.	Нурпеисова А. Полиязычие как один из приоритетов современного образования	250
127.	Өмірсерікова Н. Қазақ әдебиетіндегі жетімдік тақырыбы және қоғам	250
128.	Садуақасова А. Қазақстан аймақтарында инновациялық типті	251
129.	Хайролла М. Ақтөбе облысы жағдайында раушан гүлдерін өсіру	252
130.	Көпшілік Қ. Жұмсақ бидайдың сорттары мен линияларын құнды-шаруашылықтық белгілері бойынша салыстырмалы бағалау	253
131.	Лукбанова Д. Значение иммунопрофилактики для человеческого организма	256
132.	Байдышева Гүлайым Адам ағзасында йод жетіспеушілігінен туындайтын аурулар	258
133.	Макаров Е. Ақтөбе қаласының солтүстік-батыс өндіріс аймағының экологиялық жағдайының мониторингі	260
134.	Шынгысова Н. Сопоставительный анализ рэп - поэзии и произведений поэтов II половины XIX века	261
135.	Каленов Е. Социальные, правовые и психологические проблемы в обществе	262
136.	Айтбай А. Қазақстанның экологиялық мәселелері	264
137.	Қалиев Б. Өтебай Қанахин әңгімелері: жазушы шеберлігі	265
138.	Амангельдина А.Н. XVIII – XIX ғасырда қазақстандағы қазақ билерінің елдің қоғамдық-саяси өміріндегі атқарған рөлі	267
139.	Болат Х.С. Multilingualism and its role in the history of human civilization	269
140.	Советова М. Технология дополненной реальности в образовании	270
141.	Кибашева А., Бисен А. Каспий теңізіндегі экологиялық мәселелерді шешудегі инновациялар	271

142.	Қозбақов А., Алдиярова М. Мұнайдың қоршаған ортаға келтіретін зияны	272
143.	Тағабергенова А. Plikers мобильді қосымшасын қолдану арқылы білім сапасын тексерудің тиімділігін арттыру	275
144.	Қангелдина Қ. Қазақ тіліндегі қайталамалардың лингвостилистикалық ерекшеліктері	276
145.	Бағдаулет А. Қазақ тіліндегі жұмбақтардың лингвостилистикалық ерекшеліктері	277
146.	Саматай Ә.М. Ақтөбе облысының табиғи, тарихи-мәдени мұралары	280
147.	Изимгалиев А., Тищенко Е. Домашнее насилие среди детей	281
148.	Нұрғабылқызы М., Сисенгали А Мұнай өндірудің экологиялық проблемалары	282
149.	Мардан А. Студенттердің өзіндік жұмыстарын орындауда learning apps мультимедиалық қосымшасының тиімділігі	284
150.	Абдугазимова Ә., Тулегенова Ж. Бұлтты технологиялар: негізгі модельдер, концепциялар және даму тәжірбиесі	286
151.	Таңатарова А. Үй жағдайында өсімдік өсіруде гидропоника әдісін қолдану	288
152.	Жанбалаева А. XX ғасырдың басында қазақ зиялыларының қалыптасуы (Батыс Қазақстан бойынша)	289
153.	Айткалиев А. Эффективность применения кабельных термопар	291
154.	Микрюков М. Автоматизация процесса покраски автомобилей на производстве	293
155.	Уксигенов Т. Разработка структуры асупт буферной станции	295
156.	Туркина А., Каленов Е. Проектирование социально-личностных компетенций студентов в условиях современного колледжа	297
157.	Еспағанбетов Н.М. Ғылым мен өндірісті ұштастыру – дамудың бірден-бір кепілі	299
158.	Джумашева М., Постникова А. Проблемы правового воспитания подростков	301
159.	Камза Ә.Э. Электр энергиясын автоматтандырылған коммерциялық есепке алу жүйесі	302
160.	Құлыншақова А.Е. Өзіміз қолданып жүрген пластмасса бұйымдарының зиянын білеміз бе?!	304
161.	Базарбаева А. Кино - идеология құралы	305
162.	Болатова М. Қазақстандағы тұрғын үй саясаты	307
163.	Жұбаниязова Г. Жасөспірімдердің бойында толерантты мінез-құлықты қалыптастыру	308
164.	Иманғазиева Д. Қасиетті, қастерлі ұлы жібек жолы	310
165.	Иниршиева Б. Тәрбиелі ұрпақ – тағылымды болашақ	311
166.	Маханова Л. Қазақстанда тұратын өзге ұлттардың дәстүрі мен әдет-ғұрыптары	314
167.	Мұхит А. Мейірбике тұлғасының науқастармен психологиялық қарым-қатынас орнатудағы кәсіби біліктілігі	315
168.	Мұхтарова М. Аң стилі-тарихи мұра	316
169.	Серікжан А. Қазақстан республикасында құқықтық мәдениетті модернизациялау мәселелері	319
170.	Сайгонов У. Ақтөбе қаласы бойынша балалардағы эпилепсия ауруының кездесу жиілігі	321
171.	Жәдігерова Қ., Мұратова М. Ақтөбе қаласындағы балалардың церебралды паралич (дцп) ауруы	322
172.	Таскынбаева А. Әйел адамдардағы остеопорозды диагностикалаудағы остеоденситометрияның маңызы	323

173.	Ділмаш Б. Бала жолдасының салыстырмалы анатомиясы	324
174.	Базарбай А., Амангелді Т. Ақтөбе қаласындағы балалардың мешел ауруы	325
175.	Оңғар А. Он екі елі ішек бүрлерімен бездерінің құрылымдылық ерекшеліктері	326
176.	Куанышев Д. Асқазанның анатомиялық пішіндік өзгерістерінің ерекшеліктері	327
177.	Жанабергенова А., Кулбаева У. Халықтар достығы үлгі болған қазақстан	328
178.	Қобдабаева Д. Моңғол ұлыстарындағы салық жүйесі және оның экономикалық дамуға ықпалы (XIII-XV ғғ.)	329
179.	Мақсотқызы Н. Бірғыздың қилы тарихы	333
180.	Баимбетова Ж., Оңғарова Г. Comparative analysis of the proverbs and sayings of kazakh, russian and english languages	335
181.	Көнебаева А., Нұрболатқызы Г. Тәуелсіздік тұсында қалыптасқан қазақ поэзиясы және ұлттық болмыс	337
182.	Жолдасбай Ж., Қайнарбаева М. Медициналық терминдердің қазақ тілінде қолданылу аясы	339
183.	Буканева Д. «Перспективные идеи молодежи в техническом и профессиональном образовании» по посланию Президента РК народу Казахстана «Рост благосостояния казахстанцев: повышение доходов и качества жизни»	340
184.	Маханова Г. Dialects of the english language	342
185.	Үсен Н. Науқас психологиясының ерекшеліктері және оларға психологиялық көмек беру	345
186.	Оңғарбекқызы Н. Қарым-қатынастың адам өміріндегі мәнін бірлескен іс-әрекет тұрғысынан қарау және оның бағыттары	347
187.	Альмуханова А.Ж. Қазақ халқының салт-дәстүрлері	348
188.	Айтжанова А. The english pronunciation	349
189.	Жандабергенова Д. The parts of human body	350
190.	Ізтілеуова М. Ақтөбе облысының әлеуметтік-экономикалық, саяси даму тарихы	351
191.	Әлібекова А., Биждаева З. Ақтөбе мерзімдік баспасөзі: даму тарихы және деректік маңызы (XX ғасырдың 20-30 жылдары)	355
192.	Қорғанбаева М., Тузелова Н. Дәріханадан дәрілік заттарды босатудағы цифрлық технология мен қызыл жолақтың маңызы	358
193.	Маратова М. Инсульттан кейінгі науқастарға реабилитациялық күтім жүргізу ерекшеліктері	360
194.	Қалдымырзаққызы С. «Damumed»: жедел қызметке қолжетімділік мейіргердің «damumed» бағдарламасын игерудегі рөлі	361
195.	Қаршыға А., Қанатбай А. Қар құрамындағындағы қорғасын элементінің мөлшерін анықтау	362
196.	Саматов А. Оценка уровня загрязнения и охраны водных ресурсов актюбинской области	362
197.	Тлеу Қ. Ақтөбе облысындағы мұнай-газ кәсіпорындарының қоршаған ортаға әсері	363
198.	Шынтас Е. Компьютерлік вирустың зияны және қорғану жолдары	365
199.	Дузбаева И. Бірғыздың еңбек ерінің жұлдызды-ғұмыры	366
200.	Айса А. Ақтөбе өңіріндегі ауыр өнеркәсіп орындарының қалыптасу тарихынан	367
201.	Амангелді М. XXI ғасырдағы мәдениет аралық қатыныс және көптілділік жағдайы	369
202.	Қасымова А. XXI ғасырдағы мәдениетаралық қатынас пен үштұғырлы тілдің жағдайы	371

203.	Елемесова А. Үштілділік - жаңа заман сұранысы	373
204.	Есетова Ж. Студенттерді педагог мамандығына дайындау барысында өзін-өзі дамытудың жолдары	375
205.	Жәмиева А. Көптілділіктің қоғам дамуындағы алатын орны	376
206.	Жәнібекова Қ. Мәдениет аралық қарым қатынас түрлері	378
207.	Изимова Д. Бордың адам ағзасына тигізетін әсері	380
208.	Кульметенова Ж. Мәдениетаралық коммуникация және шет тілдерін үйрену	381
209.	Нажмадинова Н. Жеке тұлға, отбасы және қоғам: психологиялық мәселелері	383
210.	Оразбай Д. Математика сабақтарында ақпараттық коммуникациялық технологияларды қолдану тиімділігі	385
211.	Рахат А. Үштілділік - заман талабы	387
212.	Рейпназарова М. Ақтөбе қаласындағы мұғалімдер институтының тарихынан	390
213.	Таева А. Инновациялық технологияларды білім беру үдерісіне ендіру – сапалы білім негізі	391
214.	Умирзакова Г. 1921-1922 жылдардағы Ақтөбе губерниясындағы ашаршылық	392
215.	Панабек К. Абердин-ангус. Черная жемчужина животноводства	394
216.	Жолдығали А. Қазақстан энергетикасы. Тарихы мен дамуы.	395
217.	Жолдас С. Өнім сапасы және оның бәсекеге қабілеттілігі	396
218.	Кувашева Б. Образование для XXI века: формула успеха	398
219.	Макашева Т., Салимбаева С. Выбор и применение систем автоматизированного проектирования для разработки проектной документации в сфере архитектуры	402
220.	Кувашев В. Актуальные проблемы современной молодежи и пути решения	403
221.	Бектемиров Н. Геоақпараттық жүйелер	405
222.	Галиев Е. Принцип работы инерционного электрического генератора	406
223.	Демеген Ә. Principles and strategies of intercultural communication	407
224.	Ерболатқызы А. Жүк ауласының жұмысын ұйымдастыру	409
225.	Ермамбетова Д Взаимовлияние языка и культуры в сохранении культурной самобытности нации	410
226.	Әділбекова Ш. Бұрманы екі сымды басқару схемасы	412
227.	Жанабергена А. Зергерлік өнердің эстетикалық тәрбиеде алатын орны	413
228.	Жанапаев А. ТЭЗЗА нарықтағы отандық жаңа тепловоздар	415
229.	Жолбаева А. Socio-cultural aspect of intercultural communication	417
230.	Кудабай А. Русификация интерфейса компьютерных программ	418
231.	Саттарова С. Ландшафтық демалыс саябағы	420
232.	Серғалиева А. Бала дамуындағы отбасы маңызы	421
233.	Тәжік К. Жолаушылар ғимаратының жобалануы	423
234.	Хайруллина С. Ахмет Байтұрсынұлы – алаш көсемі	424
235.	Хабибуллина А.Р. Изучение философских взглядов казахстанской молодежи первой четверти XXI века	426
236.	Бейбітгова Ш. Рухани жаңғыру контексіндегі қазақтардың орыстандыру мәселесі	428
237.	Безвербная Н., Сабирова А. Исторические памятники актюбинской области в контексте модернизации научного сознания	431
238.	Марат Р., Смолянинов М. Всадническая культура казахов: историко-культурные аспекты взаимосвязи коня и всадника	435
239.	Аманғалиева А. Жеке тұлға	439

240.	Балтабайқызы А. Сәйгүлікке деген сүйіспеншілік – қазақтың қанындағы қасиеті	440
241.	Маратқызы А. Отбасы және қоғам	442
242.	Гладкова Д. Развитие трехязычия: актуальные проблемы филологии и языкознания	444
243.	Мухтаралина С. Пластик шөлмектің зияны мен пайдасы	446
244.	Сәндібаев С. Ұлы даланың жеті қыры: тарих және ұлттық құндылық	447
245.	Жақсыбаева А. Семей қаласында туризм саласын дамыту	450